

PART NO.

編 番

PJBL61-1-1

HITACHI

Reliable solutions

Parts Catalog

パーツカタログ

ZAXIS

890LC-6

Hydraulic Excavator

油圧ショベル

Serial No. 060255~
適用号機

MEMORANDUM

メモ欄

Correctly fill in the following columns. Use these information when ordering the service parts and servicing the machine.

下表を部品注文、機械管理等にご利用ください。

Product Identification Number 製品識別番号	
Engine Type エンジン型式	ISUZU (いすゞ) AQ-6WG1XASA-11
Engine Mfg. Number エンジン製番	

◎ This parts catalog shows the components of ZX890LC-6 Hydraulic Excavator.

このパーツカタログは、ZX890LC-6 油圧ショベルに使用している部品を掲載してあります。

Corresponding applicable models are indicated on the top of each page with the marks as shown below.

該当ページ および 該当部品が、何れの機種に適用されるかの表示は、次のように表します。

■ Applicable Model (適用機種)

Model (機種名)	Model Code (機種コード)	Serial No. (適用号機)	Applicable Model (適用機種)
ZX890LC-6	JBL61	060255-	○

■ Mark (記号)

Indication (表示方法)	Applicable Model・Spec (適用機種・地域)
—	All Model 全機種共通

ま え が き

◎ 当社では、製品の改良にたえず努力をはらっておりますので、パーツカタログに記載されていない変更が生じている場合があります。不明の点がございましたら、最寄りの支店または営業所にご相談ください。

1. 部品のご注文について

部品をご注文の際には、製品型式名、製品識別番号、部品番号、部品名、数量を、最寄りの支店または営業所へご連絡ください。

2. パーツカタログの見方

部 品 番 号：部品の番号です。

非売品は、「+++++++」と記載しています。

部 品 名：部品の名称です。

組立品を構成する部品は、部品名の前に「*」印を付けて記載しています。

「**」は「*」を構成する部品です。

数 量：「各機器の1セット分の個数」を示します。組立品を構成する部品は、「1組分の個数」を示します。

記 号 の 説 明：サービスコード欄および互換性に記載している各記号の意味は、次の通りです。

W： 現地加工作業が必要ですので、当社にご用命ください。

D： 部品番号の有無にかかわらず、非売品です。

K： サービスパーツキットに含まれています。

R： 調整用シムなどのように使用する数量が号機毎に異なる事を示します。

S： 修理、サービス用として供給する部品です。

OS： オーバーサイズ部品を示します。

US： アンダーサイズ部品を示します。

(OS, US はスタンダードサイズ部品の次の行に、続けて記載しています。)

Y： 無条件で互換性があります。

I： その部品の代りに使用できる部品の部品番号と数量を、代替部品欄に示します。ただし、代替部品欄に示す部品の代りに、その部品を使用することはできません。

T： 組み合わせで互換性があります。

P： その部品は使用禁止になっています。代替部品欄に示す部品を使用してください。

適 用 号 機：号機は、製品識別番号の下6桁の数字をいいます。

D： 変更切替時期を年月で表わします。

(例；D 2 1 / 0 9 - . . . 2 0 2 1 年 9 月以降この部品を使用。)

H： 機器の製造番号を表わします。

F： フロントアタッチメントの製造番号を表わします。

代 替 部 品：互換性欄の記号に対応して、代替に使用する部品の部品番号と数量を示します。

《注記》：部品をご注文の際、互換性欄に Y, I, P と記載されている場合、自動的に代替部品欄に示されている部品が供給されることがあります。

FOREWORD

- ◎ According to Hitachi's continuous effort to improve the product quality, descriptions in the Parts Catalog may be slightly different from your machine. If any questionable points are found, feel free to contact your nearest Hitachi dealer.

1. HOW TO ORDER PARTS

When ordering parts, please specify the following items.

- (1) Model/type
- (2) Product Identification Number
- (3) Part No.
- (4) Part Name
- (5) Q'ty
- (6) Purchaser's Name and Address

2. HOW TO USE THIS PARTS CATALOG

PART No.: "+++++" indicates an unsalable part.

PART NAME: When the part is used as an inner part of an assembly part, an asterisk mark "*" is shown in front of the part name.

The part with "*" is an inner part of part with "*" .

Q'TY: Q'ty shows the quantity used for a particular single hydraulic unit, however quantity of components shows the quantity for one assembly part.

SYMBOLS USED IN THIS BOOK:

The symbols shown in the service code and interchangeability columns are used to indicate the following information.

W: Requires additional processing at the job site. Ask your nearest Hitachi dealer.

D: Unsalable part.

K: Contained in the service part kit.

R: Indicate that the quantity of the part like shims differs depending on the machine serial No.

S: To be supplied as repair or service parts.

OS: Over-sized parts.

US: Undersized parts.

(Part with mark "OS, or US" is described in the next column under the standard size part column.)

Y: Interchangeable part without any constraint.

I: Used to indicate the part No. and quantity of the replacement part to be used in place of the part. However, the part cannot be used in place of the part shown in this replacement part column.

T: Becomes interchangeable when combined.

P: Indicate the part prohibited to use. Use the part shown in the replacement part column.

SERIAL No.: The serial number corresponds to the last six-digit figure of the PIN (Product Identification Number) on the name-plate.

D: Represents the date of modification. (Example: D21/09: New modification part has been applied to the products manufactured in and after September 2021.)

H: Indicates the component manufacturing No.

F: Indicates the front attachment manufacturing No.

REPLACEABLE PART:

Indicates the part No. and quantity per machine of the replacement part.

NOTE: When the part with mark Y, I, or P shown in the interchangeability column is ordered, the part shown in the replacement part column may be automatically supplied instead of the ordered part.

VOORWOORD

© Wegens het continu streven van Hitachi naar een verbetering van de productkwaliteit, is het mogelijk dat de beschrijvingen in de onderdelencatalogus lichtjes verschillend zijn van uw machine. Als u vragen heeft, kan u gerust contact opnemen met uw dichtstbijzijnde Hitachi-dealer.

1. HOE KUNT U ONDERDELEN BESTELLEN

Als u onderdelen bestelt, gelieve dan de volgende punten toe te lichten, zoals aangegeven in het voorbeeld.

- (1) Model/type
- (2) Product Identificatie Nummer
- (3) Onderdeelnummer
- (4) Naam onderdeel
- (5) Hoev.
- (6) Naam en adres van koper

2. GEBRUIK VAN DE ONDERDELENCATALOGOOG.

ONDERDEELNUMMER: "+++++" geeft een niet-verkoopbaar onderdeel aan.

ONDERDEELNAAM:

Als het onderdeel als een inwendig onderdeel van een assemblageonderdeel wordt gebruikt, staat er een asterisk " * " voor de naam van het onderdeel.

Het onderdeel met " ** " is een inwendig onderdeel van het onderdeel met " * ".

Q'TY: Bij aantallen staan de aantallen die worden gebruikt voor een bepaalde hydraulische eenheid, maar het aantal componenten toont het aantal voor één assemblageonderdeel.

SYMBOLLEN IN DIT BOEK:

De symbolen in de kolommen met de servicecode en de uitwisselbaarheid geven volgende informatie.

W: Vergt bijkomende verwerking op de werf. Vraag uw dichtstbijzijnde Hitachi-dealer om meer informatie.

D: Niet-verkoopbaar onderdeel.

K: Zit in de service-onderdelenkit.

R: Geeft aan dat het aantal van het onderdeel, bijvoorbeeld vulplaatjes, afhankelijk is van het serienummer van de machine.

S: Te leveren als herstel- of serviceonderdeel.

OS: Buitengewoon grote onderdelen.

US: Ondermaatse onderdelen.

(onderdeel gemerkt met "OS" of "US" wordt beschreven in de volgende kolom onder de kolom met de standaardgrootte.)

Y: Zonder enige beperking uitwisselbaar onderdeel.

I: Geeft het onderdeelnummer aan, alsook het aantal vervangonderdelen dat moet worden gebruikt in plaats van het onderdeel. Het onderdeel kan echter niet worden gebruikt in plaats van het onderdeel dat wordt getoond in deze kolom met vervangonderdelen.

T: Wordt bij combinatie onderling uitwisselbaar.

P: Geeft aan dat het onderdeel niet mag worden gebruikt. Gebruik het onderdeel dat vermeld is in de kolom met vervangonderdelen.

SERIAL NO.(SERIENUMMER):

Het serienummer komt overeen met de laatste zes cijfers van de PIN (Product Identificatienummer) op het naamplaatje

D: Dit is de wijzigingsdatum. (Voorbeeld: D21/09: Het nieuw gewijzigde onderdeel werd toegepast op de producten die werden geproduceerd in en na september 2021.)

H: Geeft het componentfabrieksnummer aan.

F: Geeft het fabrieksnummer van de frontuitrusting aan.

REPLACEABLE PART:

Geeft het onderdeelnummer aan en het aantal per machine van het vervangonderdeel.

Opmerking: Als het onderdeel met het symbool Y, I of P in de uitwisselbaarheidskolom wordt besteld, kan het onderdeel vermeld in de kolom met vervangonderdelen automatisch worden geleverd in plaats van het bestelde onderdeel.

VORWORT

- © Aufgrund von Hitachis fortwährenden Bemühungen zur Verbesserung der Produktqualität müssen die in Ihrem Ersatzteilkatalog aufgeführten Beschreibungen nicht unbedingt genau mit den einzelnen Teilen Ihrer Maschine übereinstimmen. Setzen Sie sich im Zweifelsfalle bitte mit Ihrem Hitachi-Händler in Verbindung.

1. TEILEBESTELLUNG

Bei der Teilebestellung machen Sie bitte die folgenden, im nachstehenden Beispiel gezeigten Angaben:

- (1) Modell/Typ
- (2) Produkt Identifikationsnummer
- (3) Teile-Nr.
- (4) Teilebezeichnung
- (5) Anz.
- (6) Name und Anschrift des Käufers

2. VERWENDUNG DIESES TEILEKATALOGS

TEILENUMMER: "+++++" kennzeichnet ein nicht verkäufliches Teil.

TEILEBEZEICHNUNG:

Wenn das Teil Bestandteil einer Teileinheit ist, steht der Teilebezeichnung ein Sternchen " * " voran.

Das Teil mit " ** " ist Bestandteil des Teils mit " * " .

Q'TY: Menge (Q'ty) bezieht sich auf die Menge für eine einzelne Hydraulikeinheit, Bauteilmenge (quantity of components) hingegen auf die Menge für ein Montageteil.

IN DIESEM BUCH VERWENDETE SYMBOLE:

Die im Servicecode und den Austauschspalten angegebenen Symbole haben folgende Bedeutung:

- W: Eine weitere Verarbeitung ist vor Ort erforderlich. Setzen Sie sich dazu mit Ihrem Hitachi-Händler in Verbindung.
- D: Nicht verkäufliches Teil.
- K: Im Wartungsteilekit enthalten.
- R: Weist darauf hin, dass die verwendete Anzahl des entsprechenden Teils, wie zum Beispiel Unterlegscheiben, von der Seriennummer der Maschine abhängt.
- S: Als Reparatur- oder Wartungsteile lieferbar.
- OS: Bauteile mit Übermaß.
- US: Teile mit Untergröße.
(mit "OS" oder "US" markierte Teile werden in der nächsten Spalte unter der Spalte für Teile mit Standardgröße beschrieben).
- Y: Teil, das ohne Einschränkung austauschbar ist.

I: Angabe der Teilenummer und Stückzahl des Ersatzteils, das anstelle des Teils zu verwenden ist. Hingegen kann das Teil nicht anstelle des in dieser Ersatzteilespalte angegebenen Teils verwendet werden.

T: Wird bei kombinierter Verwendung austauschbar.

P: Weist auf ein Teil hin, dessen Verwendung nicht zugelassen ist. Verwenden Sie das in der Ersatzteilespalte angegebene Teil.

SERIAL No. (SERIEN-NR.):

Die Seriennummer entspricht der letzten sechsstelligen Zahl der PIN (Produkt-Identifikationsnummer) auf dem Typenschild.

D: Gibt das Datum, an dem eine Modifizierung ausgeführt wurde, an. (Beispiel: D21/09: Das modifizierte Teil ist für Produkte, die im September 2021 oder später hergestellt wurden, verwendet worden.)

H: Gibt die Fertigungsnummer eines Bauteils an.

F: Gibt die Fertigungsnummer des Arbeitsgeräts an.

REPLACEABLE PART:

Gibt die Teilenummer sowie die verwendete Anzahl eines Ersatzteils pro Maschine an.

Hinweis: Bei Bestellung von Teilen mit der Kennzeichnung Y, I oder P aus der Austauschspalte wird u. U. automatisch ein Teil aus der Ersatzteilespalte statt des bestellten Teils geliefert.

AVANT - P R O P O S

© Dû aux efforts continus d'Hitachi en vue d'améliorer la qualité de ses produits, les descriptions dans le catalogue de pièces détachées peuvent différer légèrement de celle de votre chine. Si vous doutez de certains détails, n'hésitez pas à contacter votre concessionnaire Hitachi le plus proche.

1 COMMENT COMMANDER DES PIÈCES ETACHÉES
Lors de votre commande, veuillez spécifier les éléments suivants comme démontré dans l'exemple ci-dessous.

- (1) Modèle/type
- (2) Produit Numéro d'identification
- (3) N° de référence
- (4) Dénomination du composant
- (5) Quantité
- (6) Nom et adresse de l'acheteur

2 COMMENT UTILISER CE CATALOGUE

N° DE RÉFÉRENCE : « ++++++++ » indique une pièce non vendue séparément.

DÉNOMINATION DU COMPOSANT:

Lorsqu'une pièce fait partie intégrante d'un assemblage, une astérisque « * » apparaît avant la dénomination du composant.

Une pièce repérée par « ** » fait partie intégrante d'un composant repéré par « * ».

Q'TY: "Q'té" indique la quantité utilisée pour une unité hydraulique spécifique, néanmoins, "Quantité de composants" indique la quantité pour un ensemble.

SYMBOLES UTILISÉS DANS CE CATALOGUE :

Les symboles figurant dans le code de service et dans les colonnes d'interchangeabilité correspondent aux indications suivantes.

- W: Exige un traitement complémentaire sur le site. Renseignez-vous auprès de votre concessionnaire Hitachi le plus proche.
- D: Pièce non vendue séparément.
- K: Pièce contenue dans le kit de réparation.
- R: Indique que la quantité de pièces telles que des cales d'épaisseur diffère selon le numéro de série de la machine.
- S: Pièce disponible comme pièce de réparation ou d'entretien.
- OS: Pièces aux cotes de réparation supérieures.
- US: Pièces aux cotes de réparation (sous-dimensionnées) (les pièces marquées de « OS » ou « US » sont décrites dans la colonne suivante, dans la colonne de pièce standard.)

Y: Pièce interchangeable sans autre condition.

I: Utilisé pour indiquer le n° de référence et la quantité de la pièce de rechange à utiliser à la place de la pièce. Toutefois, la pièce ne peut pas être utilisée à la place de la pièce indiquée dans cette colonne de pièces de rechange.

T: Devient interchangeable lorsqu'il est utilisé en combinaison avec d'autres pièces.

P: Indique une pièce à ne pas utiliser. Utilisez la pièce indiquée dans la colonne de pièce de rechange.

SERIAL NO.(N° de SERIE):

Le numéro de série correspond aux six derniers chiffres du Numéro d'identification (PIN) de la plaque d'identification.

D: Représente la date de modification.
(Exemple : D21/09 : la nouvelle pièce modifiée a été montée sur les machines fabriquées durant et après septembre 2021).

H: Indique le numéro de fabrication du composant.

F: Indique le numéro de fabrication de l'équipement avant.

REPLACEABLE PART:

Indique le numéro de référence et la quantité par machine de la pièce de rechange.

Note: Lorsque vous commandez une pièce comportant un Y, I, ou P dans la colonne d'interchangeabilité, la pièce indiquée dans la colonne de pièce de rechange peut être livrée automatiquement à la place de la pièce commandée.

P R E F A Z I O N E

- © Come conseguenza ai continui sforzi di Hitachi per migliorare la qualità dei prodotti, le descrizioni riportate nel Catalogo delle parti di ricambio potrebbero differire leggermente dalla macchina in dotazione. Se si riscontrano delle diversità, contattare immediatamente il concessionario Hitachi più vicino.

1. ORDINAZIONE DEI RICAMBI

Al momento dell'ordinazione specificare i seguenti elementi come indicato nell'esempio qui sotto.

- (1) Modello/tipo
- (2) Prodotto Numero identificativo
- (3) N. ricambio
- (4) Nome ricambio
- (5) Q.tà
- (6) Nome e indirizzo acquirente

2. USO DEL CATALOGO

NR. DI PARTE: "+++++" indica una parte non commerciabile.

NOME PARTE: Quando la parte viene utilizzata come una parte interna di un componente di montaggio, compare un asterisco "*" davanti al nome della parte.

La parte contrassegnata con "*" è un componente interno della parte "*".

Q'TY: "Q'tà" indica la quantità usata per una data unità idraulica singola; tuttavia, la voce "quantità di componenti" si riferisce alle quantità per un intero complessivo.

SIMBOLI UTILIZZATI IN QUESTO MANUALE:

I simboli indicati nel codice di manutenzione e nelle colonne di interscambiabilità vengono utilizzati per indicare le seguenti informazioni.

- W: Richiede un'elaborazione aggiuntiva sull'area di lavoro. Contattare il concessionario Hitachi più vicino.
- D: Parte non commerciabile.
- K: Contenuto nel kit delle parti di ricambio.
- R: Indica che la quantità di componenti, come gli spessori, è diversa in funzione del numero di serie della macchina.
- S: Forniti come parti di ricambio o riparazione.
- OS: Componenti sovradimensionati
- US: Componenti sottodimensionati (i componenti contrassegnati dal simbolo "OS" o "US" vengono descritti nella colonna successiva sotto la colonna dei componenti di dimensioni standard.)

- Y: Componente interscambiabile senza restrizioni.
- I: Ha lo scopo di indicare il numero e la quantità delle parti di ricambio da utilizzare in sostituzione alla parte interessata. Tuttavia, la parte non può essere utilizzata in sostituzione del componente indicato in questa colonna delle parti di ricambio.
- T: Diventa interscambiabile se combinato.
- P: Indica il componente da non utilizzare. Utilizzare il componente indicato nella colonna delle parti di ricambio.

SERIAL NO.(N. SERIE.):

Il numero di serie corrisponde alle ultime sei cifre del numero di matricola del prodotto stampato sulla targhetta del nome

- D: Indica la data di modifica. (Esempio: D21/09: il componente modificato è stato applicato sui prodotti realizzati in data Settembre 2021 o successivamente)
- H: Indica il numero di fabbricazione del componente.
- F: Indica il numero di fabbricazione dell'attrezzo anteriore.

REPLACEABLE PART:

indica il codice pezzo e la quantità delle parti di ricambio per ciascuna macchina.

- Nota: Quandoviene ordinato il componente contrassegnato dal simbolo Y, I o P, indicato nella colonna di interscambiabilità, al posto del componente ordinato viene fornito automaticamente il componente indicato nella colonna delle parti di ricambio.

PREFACIO

© Debido al continuo esfuerzo de Hitachi por mejorar la calidad de sus productos, puede que las descripciones del "Parts Catalog" (Catálogo de piezas) no coincidan exactamente con su máquina. Si encuentra algún punto dudoso, no dude en ponerse en contacto con el distribuidor de productos de Hitachi más cercano.

1. CÓMO SE PIDEN LAS PIEZAS

Para pedir piezas, especifique los siguientes elementos según se muestra en el siguiente ejemplo.

- (1) Modelo / tipo
- (2) Producto Número de identificación
- (3) Núm. Pieza
- (4) Núm. Pieza
- (5) Cant.
- (6) Nombre y dirección del comprador

2. CÓMO SE UTILIZA ESTE CATÁLOGO DE PIEZAS

PART No.: "+++++++" indica una pieza invendible.

NOMBRE DE LA PIEZA:

Cuando se trata de una pieza interior de un montaje, una marca de asterisco " * " aparece delante del nombre de la pieza.

La pieza con " ** " es una pieza interior de la pieza con " * " .

Q'TY: "Q'ty" muestra la cantidad empleada en una única unidad hidráulica concreta, sin embargo la cantidad de componentes muestra la cantidad para una pieza de montaje.

SÍMBOLOS UTILIZADOS EN ESTE LIBRO:

Los símbolos indicados en el código de mantenimiento y en las columnas de piezas intercambiables indican la siguiente información:

- W: Requiere procesamiento adicional en el lugar en el que se realice el trabajo.
Pregunte al distribuidor de productos Hitachi más cercano.
- D: Pieza invendible.
- K: Incluida en el kit de piezas de repuesto.
- R: Indica que la cantidad de piezas, como las cuñas, depende del número de serie de la máquina.
- S: Se suministra como pieza de reparación o de repuesto.
- OS: Piezas de tamaño grande.
- US: Pieza de tamaño reducido.
(Las piezas con las marcas "OS" o "US" están descritas en la siguiente columna bajo la columna de piezas de tamaño estándar.)

- Y: Pieza intercambiable sin ningún tipo de limitación.
- I: Usada para indicar el número de la pieza y cuántas piezas de repuesto se van a utilizar en lugar de la pieza. Ahora bien, la pieza no se puede utilizar en lugar de la pieza mostrada en esta columna de piezas de repuesto.
- T: Se convierte en intercambiable cuando se combina con otras.
- P: Indica una pieza que no se puede usar. Use la pieza indicada en la columna de piezas de repuesto.

SERIAL NO.(Núm. SERIE):

El número de serie corresponde al último número de seis dígitos del NIP (Número de Identificación del Producto) que aparece en la placa de datos técnicos.

- D: Representa la fecha de modificación.
(Ejemplo: D21/09: En los productos fabricados desde septiembre de 2021 en adelante se ha incluido esta pieza recientemente modificada.
- H: Indica el número de fabricación del componente.
- F: Indica el número de fabricación del accesorio frontal.

REPLACEABLE PART:

Indica el número de la pieza y cuántas lleva cada máquina.

Nota: Cuando se hace un pedido de una pieza que lleva la marca Y, I o P en la columna de piezas intercambiables, se puede suministrar automáticamente la pieza indicada en la columna de piezas de repuesto en lugar de la pieza que se ha pedido.

FORORD

- © Som følge af Hitachis fortsatte indsats for at forbedre produktkvaliteten kan beskrivelserne i reservedelskataloget være lidt forskellig fra Deres maskine. Hvis De er i tvivl om noget bedes De kontakte den nærmeste Hitachi-forhandler.

1. HVORDAN MAN BESTILLER RESERVEDELE

Når De bestiller reservedele, bedes De venligst angive følgende emner, som vist i følgende eksempel.

- (1) Model/type
- (2) Produkt Identifikations-Nummer
- (3) Del Nr.
- (4) Delens navn
- (5) Antal/mængde
- (6) Kundens navn og adresse

2. HVORDAN MAN BRUGER DETTE RESERVEDELSKATALOG

DELnr.: "+++++" angiver en del, der ikke kan sælges.

DELNAVN: Når delen anvendes som en indbygget del i en enhed, vises en asterisk "*" ud for delnavnet.
En del med "*" er en del indbygget i en del med "*" .

Q'TY: Stk. angiver det antal styk, der skal bruges til en enkelt, bestemt hydraulisk enhed, mens antal dele angiver antallet af komponenter i en samlet del.

SYMBOLER ANVENDT I DENNE BOG:

Symbolerne vist i kolonnerne for servicekoden og ombyttelighed anvendes til at angive følgende information.

- W: Kræver yderligere tilvirkning på arbejdsstedet. Spørg den nærmeste Hitachi-forhandler.
- D: Del, der ikke kan sælges.
- K: Indeholdt i reservedelskittet.
- R: Angiver, at antallet af dele som f.eks. afstandsstykker afhænger af maskinens serienummer.
- S: Leveres som reparations- eller servicedele.
- OS: Overdimensionerede dele.
- US: Dele i understørrelse (dele med markeringen "OS", eller "US" beskrives i næste kolonne under reservedelskolonnen for standardstørrelse.)

- Y: Del, der kan ombyttes uden begrænsning.
- I: Anvendes til angivelse af delnr. og mængde af den udskiftningsdel, der skal anvendes i stedet for delen. Delen kan dog ikke anvendes i stedet for den del, der vises i denne kolonne med udskiftningsdele.
- T: Bliver ombyttelig, når den kombineres.
- P: Angiver den del, det er forbudt at anvende. Anvend delen, der vises i kolonnen for reservedele.equipment or component.

SERIAL NO.(SERIE Nr.):

Serienummeret svarer til de sidste 6 cifre i PIN-koden (Produkt Identifikations Nummer) på navnepladen.

- D: Repræsenterer datoen for modifikation. (Eksempel: D21/09: Ny modificeringsdel er blevet anvendt til produkter fremstillet i eller efter september 2021.)
- H: Angiver komponentens produktionsnummer.
- F: Angiver produktionsnummer for frontudstyret.

REPLACEABLE PART:

Angiver styknummer samt antallet af reservedele pr. maskine.

Bemærk: Når du bestiller delen med Y-, I-, eller P-mærket vist i kolonnen for ombyttelighed, vil delen vist i kolonnen for reservedele muligvis automatisk blive leveret i stedet for den bestilte del.

PREFÁCIO

© De acordo com o contínuo esforço por parte da Hitachi para melhorar a qualidade do produto, as descrições no Catálogo das Peças podem ser ligeiramente diferentes da sua máquina. Se tiver dúvidas em relação a qualquer ponto, contacte o concessionário Hitachi mais perto de si.

1. COMO ENCOMENDAR PEÇAS

Aquando da encomenda de peças, por favor especifique os itens, conforme indicado no seguinte exemplo.

- (1) Modelo/tipo
- (2) Produto Número de Identificação
- (3) N.º da Peça
- (4) Nome da Peça
- (5) Qtd
- (6) Nome e Endereço do Comprador

2. COMO UTILIZAR ESTE CATÁLOGO DE PEÇAS

Ref.^a DE PEÇA: "+++++++" indica uma peça que não pode ser vendida.

NOME DA PEÇA:

Quando a peça é utilizada com uma peça interior de um conjunto de peças, há um asterisco "*" à frente do nome da peça.

A peça com dois asteriscos "**" é uma peça interior da peça com um asterisco "*".

Q'TY: Qtd Indica a quantidade utilizada para uma determinada unidade hidráulica simples. Contudo, a quantidade de componentes indica a quantidade para uma peça de montagem.

SÍMBOLOS UTILIZADOS NESTE LIVRO:

Os símbolos ilustrados no código de serviço e as colunas permutáveis são utilizados para indicar a seguinte informação.

- W: Requer processamento adicional no local de trabalho. Pergunte no seu concessionário Hitachi mais próximo.
- D: Peça que não pode ser vendida.
- K: Incluído no conjunto de peças de serviço.
- R: Indica que a quantidade da peça (como os calços) varia, dependendo do N.º de série da máquina.
- S: Para ser fornecida como peças para reparação ou serviço.
- OS: Peças de sobremedida.
- US: Peças subdimensionadas.
(A peça com a marca "OS" ou "US" é descrita na seguinte coluna sob a coluna da peça de tamanho padrão.)

Y: Peça permutável sem qualquer restrição.

I: Usado para indicar a Ref.^a de peça e a quantidade da peça de substituição a ser utilizada em lugar da peça. Contudo, a peça não pode ser utilizada em lugar da peça mostrada nesta coluna de peças de substituição.

T: Passa a ser permutável quando combinada.

P: Indica a peça que não é permitido utilizar. Utilize a peça indicada na coluna das peças de substituição.

SERIAL NO.(N.º DE SÉRIE.):

O número de série corresponde aos últimos seis dígitos do PIN (Número de Identificação do Produto) na chapa de identificação.

D: Representa a data de modificação.
(Exemplo: D21/09: Foi aplicada uma nova peça de modificação aos produtos fabricados em e após Set. de 2021.)

H: Indica o N.º de fábrica do componente.

F: Indica o N.º de fábrica do acessório dianteiro.

REPLACEABLE PART:

Indica o N.º da peça e a quantidade por máquina da peça de substituição.

Nota: Quando a peça com a marca Y, I ou P indicada na coluna das peças de substituição é encomendada, a peça indicada na coluna das peças de substituição pode ser fornecida automaticamente em vez da peça encomendada.

INNLEDNING

- © På grunn av at Hitachi stadig forbedrer produktkvaliteten, kan det være at noen beskrivelser i delekatalogen er noe forskjellig fra din maskin. Hvis du finner tvilsomme punkter, ta gjerne kontakt med nærmeste Hitachi-forhandler.

1. BESTILLE RESERVEDELER

Ved bestilling av reservedeler må man oppgi følgende informasjon, slik som vist i det følgende eksemplet.

- (1) Modell/type
- (2) Produkt Identifikasjonsnummer
- (3) Delenr.
- (4) Delenavn
- (5) Ant.
- (6) Kjøpers navn og adresse

2. SLIK BRUKER DU DENNE DELEKATALOGEN

- DELENR.: "+++++" angir en del som ikke kan selges.
- DELENAVN: Når delen brukes som en indre del av en enhet, står det et stjerne-merke " * " foran delenavnet.
Delen med " ** " er en indre del av en del med " * " .
- Q'TY: Ant. viser antallet som brukes på en bestemt enkel hydraulisk enhet, men antall komponenter viser antallet for en monteringsdel.

SYMBOLER BRUKT I DENNE BOKEN:

Symbolene som vises i servicekoden og ombyttbare kolonner brukes til å indikere følgende informasjon.

- W: Krever ekstra behandling på arbeidsstedet.
Spør din nærmeste Hitachi-forhandler.
- D: Del som ikke kan selges.
- K: Finnes i servicedelsettet.
- R: Indikerer at antall deler, som mellomlegg, endres med maskinens serienummer.
- S: Leveres som reparasjons- eller servicedeler.
- OS: Overdimensjonerte deler.
- US: Underdimensjonerte deler.
(deler med merkene "OS" eller "US" beskrives i neste kolonne under kolonnen med standardstørrelsesdeler).

- Y: Ombyttbar del uten tvang.
- I: Brukes for å indikere delenummer og hvor mange av reservedelen som skal brukes i stedet for delen. Delen kan imidlertid ikke brukes i stedet for delen som vises i denne reservedelskolonnen.
- T: Blir ombyttbar ved kombinasjon.
- P: Indikerer delen som ikke er tillatt å bruke. Bruk delen som er vist i reservedelskolonnen.

SERIAL NO.(SERIE-nr.):

Serienummeret svarer til de siste seks tallene i PIN-koden (productidentifikasjonsnummeret) på navneplaten.

- D: Står for endringsdato. (Eksempel: D21/09: Ny modifiseringsdel er brukt på produkter som er produsert i og etter september 2021.)
- H: Indikerer komponentproduksjonsnummeret.
- F: Indikerer frontutstyrets produksjonsnummer.

REPLACEABLE PART:

Indikerer delenummer og mengde pr. maskin for reservedelen.

- Merk: Ved bestilling av deler med merket Y, I eller P vist i kolonnen for ombyttbarhet, kan delen som vises i reservedelskolonnen leveres automatisk i stedet for den bestilte delen.

FÖRORD

© I enlighet med Hitachis kontinuerliga insatser för att förbättra produktkvaliteten kan beskrivningarna i delkatalogen skilja sig något från din maskin. Om du har några frågor får du gärna kontakta din närmaste Hitachi-återförsäljare.

1. SÅ HÄR BESTÄLLER DU RESERVDELAR

När du ska beställa reservdelar, lämnar du de uppgifter som visas i följande exempel.

- (1) Modell/typ
- (2) Produkt Serienummer
- (3) Reservdelsnr.
- (4) Reservdelsnamn
- (5) Anta
- (6) Kundens namn och adress

2. SÅ HÄR ANVÄNDER DU DEN HÄR RESERVDELSKATALOGEN

ARTIKELNr.: "+++++++" anger en osäljbar del.

ARTIKELNAMN: När delen används som en inre del av en montering visas en asterisk " * " framför delens namn.

Delen med " * " är en inre del av del med " * " .

Q'TY: Mängd visar mängden som används för en viss hydraulisk enhet, medan komponentmängd visar mängden för en monteringsdel.

SYMBOLER SOM ANVÄNDS I DEN HÄR BOKEN:

Symbolerna som visas i servicekoden och kolumnerna för utbytbara delar används för att ange följande information.

W: Kräver ytterligare bearbetning på arbetsplatsen. Fråga närmaste Hitachi-återförsäljare.

D: Osäljbar del.

K: Ingår i uppsättningen servicedelar.

R: Anger att antalet delar som t.ex. mellanlägg varierar beroende på maskinens serienr.

S: Används som reparations- eller servicedelar.

OS: Överdimensionerade delar.

US: För små delar.

(del som är märkt "OS" eller "US" beskrivs i nästa kolumn under kolumnen för del i standardstorlek.)

Y: Utbytbar del utan begränsningar.

I: Används för att ange artikelnummer och mängd på ersättningsdelen som ska användas i stället för delen. Delen kan dock inte användas istället för den del som visas i den här kolumnen för reservdelar.

T: Bliir utbytbar i kombination med andra delar.

P: Anger del som är förbjuden att använda. Använd delen som visas i kolumnen för reservdelar.

SERIAL NO.(SERIENR.):

Serienumret överensstämmer med det sista sexsiffriga numret på PIN-koden (produktens identifikationsnummer) på namnplåten.

D: Representerar datumet för ändringen. (Exempel: D21/09: Den nya ändrade delen har tillförts till produkterna som tillverkats fr.o.m. september 2021.)

H: Anger komponentens tillverkningsnummer.

F: Anger frontanordningens tillverkningsnummer.

REPLACEABLE PART:

Anger delens nummer och antalet reservdelar per maskin.

Obs!: När delen som är märkt Y, I eller P och som visas i kolumnen för utbytbara delar beställs kan delen som visas i kolumnen för reservdelar automatiskt erhållas i stället för den beställda delen. tällda delen.

ESIPUHE

© Hitachin jatkuvan tuotekehityksen vuoksi jotkut osaluettelon kuvaukset saattavat poiketa hieman koneessasi olevista osista. Jos sinulla on kysyttävää, ota yhteys lähimpään Hitachi-jälleenmyyjään.

1. OSIEN TILAAMINEN

Osia tilattaessa tulee ilmoittaa seuraavan esimerkin mukaiset kohdat.

- (1) Malli/tyyppi
- (2) Tuote Tunnistusnumero
- (3) Osan numero.
- (4) Osan nimi
- (5) Lukumäärä
- (6) Ostajan nimi ja osoite

2. UINKA OSALUETTELOA KÄYTETÄÄN

PART No.: "+++++" merkitsee osaa, joka ei ole myytävänä.

OSAN NIMI: Kun osaa käytetään kokoonpano-osan sisäosana, osan nimen edessä on tähtimerkki " * ".
Merkillä " ** " merkitty osa on merkillä " * " merkityn osan sisäosa.

Q'TY: Lkm. kertoo tiettyyn yksittäiseen hydrauliyksikköön käytettävän määrän, mutta osien määrä kertoo yhteen kokoamisosaan käytetyn määrän.

TÄSSÄ KIRJASSA KÄYTETYT SYMBOLIT:

Huoltokoodissa ja vaihdettavuustaulukoissa käytetyillä symboleilla osoitetaan seuraavat tiedot.

W: Vaatii lisäkäsittelyä työpisteessä. Kysy lähimmältä Hitachi-jälleenmyyjältä.

D: Osa, joka ei ole myytävänä.

K: Sisältyy huolto-osasarjaan.

R: Merkitsee, että osien (kuten säätölevyjen) määrä vaihtelee koneen sarjanumerosta riippuen.

S: Toimitetaan korjaus- tai huolto-osina.

OS: Ylisuuret osat

US: Alakokoiset osat
(osat, joiden merkintä on "OS" tai "US", kuvaillaan seuraavassa sarakkeessa vakiokokoisten osien sarakkeen alapuolella.)

Y: Rajoituksitta vaihdettavissa oleva osa.

I: Tällä merkitään osan sijasta käytettävän varaosan osanumero ja määrä. Kyseessä olevaa osaa ei kuitenkaan voi käyttää tässä varaosasarakkeessa näytetyn osan sijasta.

T: Tulee keskenään vaihdettavaksi yhdistettynä.

P: Merkitsee osaa, jonka käyttö on kiellettyä. Käytä varaosasarakkeessa mainittua osaa.

SERIAL NO. (Sarjanumero.):

Sarjanumero vastaa nimikilvessä olevan tuotteen tunnistusnumeron (PIN = Product Identification Number) viimeistä kuutta numeroa.

D: Merkitsee muutoksen päivämäärää.

(Esimerkiksi D21/09: Uutta muutososaa on käytetty tuotteissa, jotka on valmistettu vuoden 2021 syyskuussa tai sen jälkeen.)

H: Merkitsee komponentin valmistusnumeroa.

F: Merkitsee puomiston valmistusnumeroa.

REPLACEABLE PART:

Merkitsee osanumeroa ja varaosan määrää/kone.

Huomautus: Kun tilaat osan jolla on merkintä Y, I tai P vaihdettavuussarakkeessa, varaosasarakkeessa näytetty osa voidaan toimittaa automaattisesti tilatun osan asemesta.

ПРЕДИСЛОВИЕ

- © В связи с постоянным стремлением Hitachi к повышению качества своей продукции, описание деталей в Каталоге деталей может несколько отличаться от того, что установлено на вашей машине. Если возникают какие-либо вопросы, не стесняйтесь обратиться к своему ближайшему дилеру Hitachi.

1. КАК ЗАКАЗАТЬ ДЕТАЛИ

Заказывая детали, пожалуйста, укажите следующие пункты.

- (1) Модель/тип
- (2) Идентификационный номер изделия
- (3) Номер детали
- (4) Наименование детали
- (5) Количество
- (6) Имя и адрес заказчика

2. КАК ПОЛЬЗОВАТЬСЯ ДАННЫМ КАТАЛОГОМ ДЕТАЛЕЙ

PART No.: "+++++" означает, что деталь не поставляется.

PART NAME: Если деталь является внутренней составной частью сборочной единицы, перед наименованием детали применяется знак « * ». Деталь с обозначением " * " является составной частью детали с обозначением " * " .

Q'TY: Указывает число деталей, входящих в состав одной машины. Обозначение количество внутренних деталей, входящих в сборочную единицу, указывает число деталей, необходимое для формирования одной сборочной единицы.

СИМВОЛЫ, ПРИМЕНЯЕМЫЕ В ДАННОМ ДОКУМЕНТЕ:

Символы, применяемые для кодирования сменных деталей и в колонках взаимозаменяемости, используются для отображения следующей информации.

- W: Означает необходимость доработки на рабочей площадке. Обратиться к своему ближайшему дилеру Hitachi.
- D: Деталь не поставляется.
- K: Означает, что деталь входит в комплект запасных частей.
- R: Означает, что количество деталей, например, регулировочные прокладки различно, в зависимости от серийного номера машины.

S: Означает, что деталь поставляется как отдельная запасная часть или сменная деталь.

OS: Означает детали завышенного размера.

US: Означает детали заниженного размера (Характеристика деталей с метками "OS или US" приведена в колонке, которая следует за колонкой деталей стандартного размера).

Y: Означает взаимозаменяемую деталь без каких либо ограничений.

I: Применяется для обозначения номера детали и количества деталей, приведённых в колонке заменяющих деталей, применяемых вместо первоначальной. Однако первоначальная деталь не может заменять данную группу заменяющих деталей.

T: Деталь становится взаимозаменяемой в комплекте с другими деталями.

P: Означает детали, запрещённые к применению. Применяйте детали, которые приведены в колонке сменных деталей.

SERIAL NO.(Серийный номер соответствует): последним шести цифрам PIN (Идентификационного номера изделия), на заводской табличке.

D: Обозначает дату модернизации. (Пример: D21/09. Новая модернизированная деталь, применяемая на машинах, изготовленных, начиная с сентября 2021 года).

H: Означает номер по спецификации изготовителя компонента.

F: Означает номер по спецификации изготовителя рабочего оборудования

REPLACEABLE PART:

Указан номер детали и количество сменных деталей данного вида на одну машину.

ПРИМЕЧАНИЕ: Когда заказана деталь с меткой Y, I или P, которые приведены в колонке взаимозаменяемых деталей, вместо заказанной детали автоматически может быть поставлена деталь, которая указана в колонке сменных деталей.

前 言

◎ 本公司不断致力于产品改进，因此可能会有某些变更未能及时记载到零件图册中。若对机器或零件图册有疑问，请向最近的代理店询问。

1. 如何订购零部件

订购零部件时，请详细注明下列各项：

- (1) 机型
- (2) 产品识别号
- (3) 零件图号
- (4) 零件名
- (5) 数量
- (6) 订购者姓名和地址

2. 如何使用零件图册

零件号：“+++++++”表示滞销零件。

零件名：当零件用作装配零部件的内部件时，零件名称前会显示一个星号标记“*”。带“**”的零件为带“*”的零件之内部件。

数量：表示一台机器所用的零件数量，但对于装配(总成)部件则表示组成一个部件的零件数量。

符号说明：服务代码栏及互换性栏中各符号的含义如下：

W：表示需进行现场加工作业，请向最近的代理店询问。

D：滞销零件。

K：表示服务备件中含有该零件。

R：表示不同机器中该零件的数量不同，如调整垫片。

S：表示该零件是维修、服务用供给品。

OS：比标准尺寸大的零件。

US：比标准尺寸小的零件。

(标有“OS”或“US”的零件写在标准尺寸零件的下面一行。)

Y：表示该零件和“替换零件”栏所表示的零件可相互替换。

I：用于表示替换该零件的替换件之零件号和数量。但是，该零件不能用于替换该替换件栏中显示的零件。

T：表示该零件和“替换零件”栏中的零件组装成的部件有互换性。

P：表示禁止使用该零件，应使用“替换零件”栏里的零件。

适用机号：本零件图册中的适用机号采用产品识别号的六位数简写方式予以表示。

D：以字母D开头，表示零件变更切换的年月。(例：“D21/09-”表示2021年09月后使用该零件。)

H：以字母H开头，表示部件的制造号。

F：以字母F开头，表示工作装置的制造号。

替换零件：替换零件的图号及其所需的数量记录在此栏中。

注：订购零部件时，若“互换性”栏中标有“Y”、“I”、“P”，则自动按“替换零件”栏所表示零部件供货。

ILLUSTRATION CONTENTS

イラスト目次

FRAME, COVER
フレーム、カバー

P.005-P.045

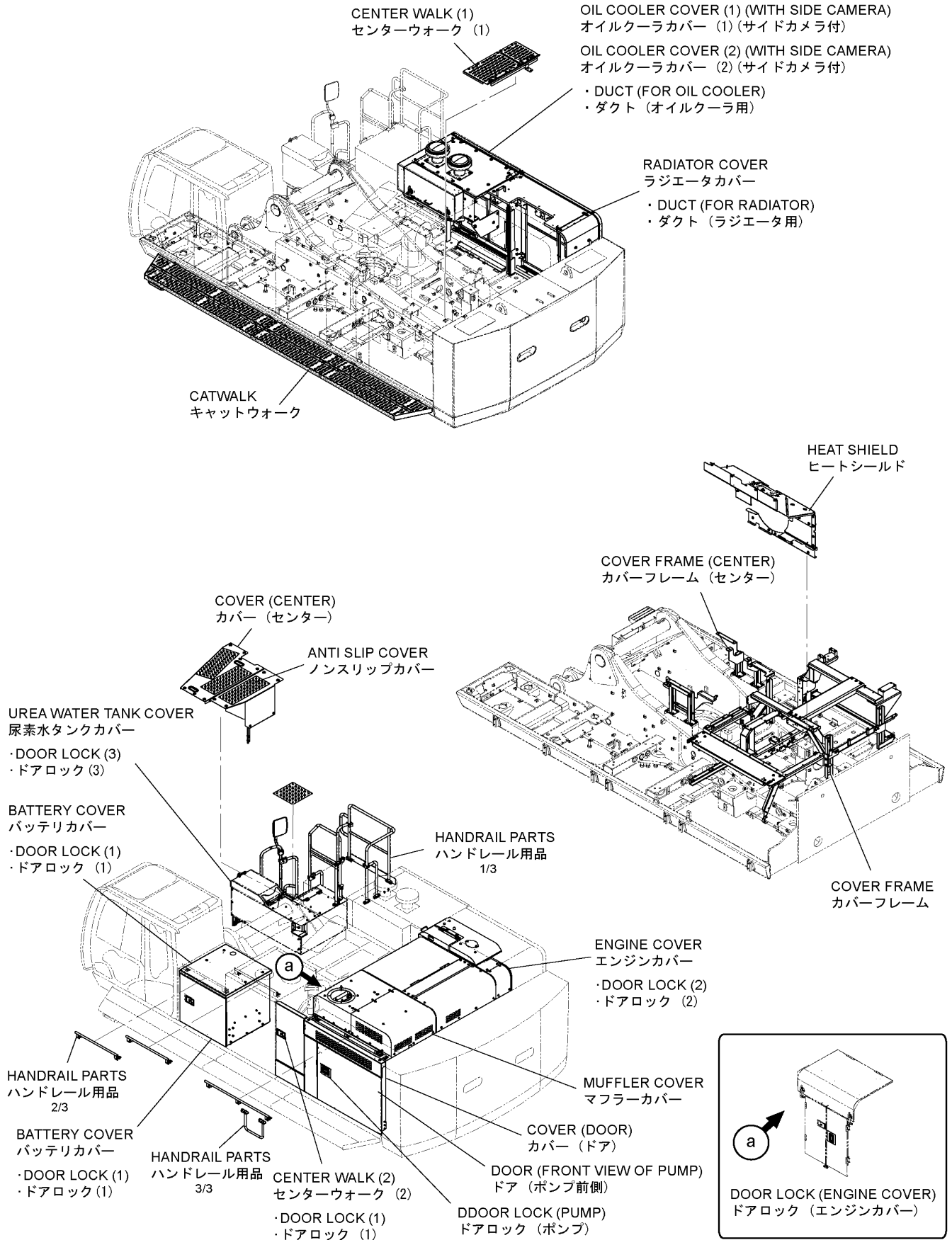

ILLUSTRATION CONTENTS

イラスト目次

ENGINE エンジン

P.047-P.093

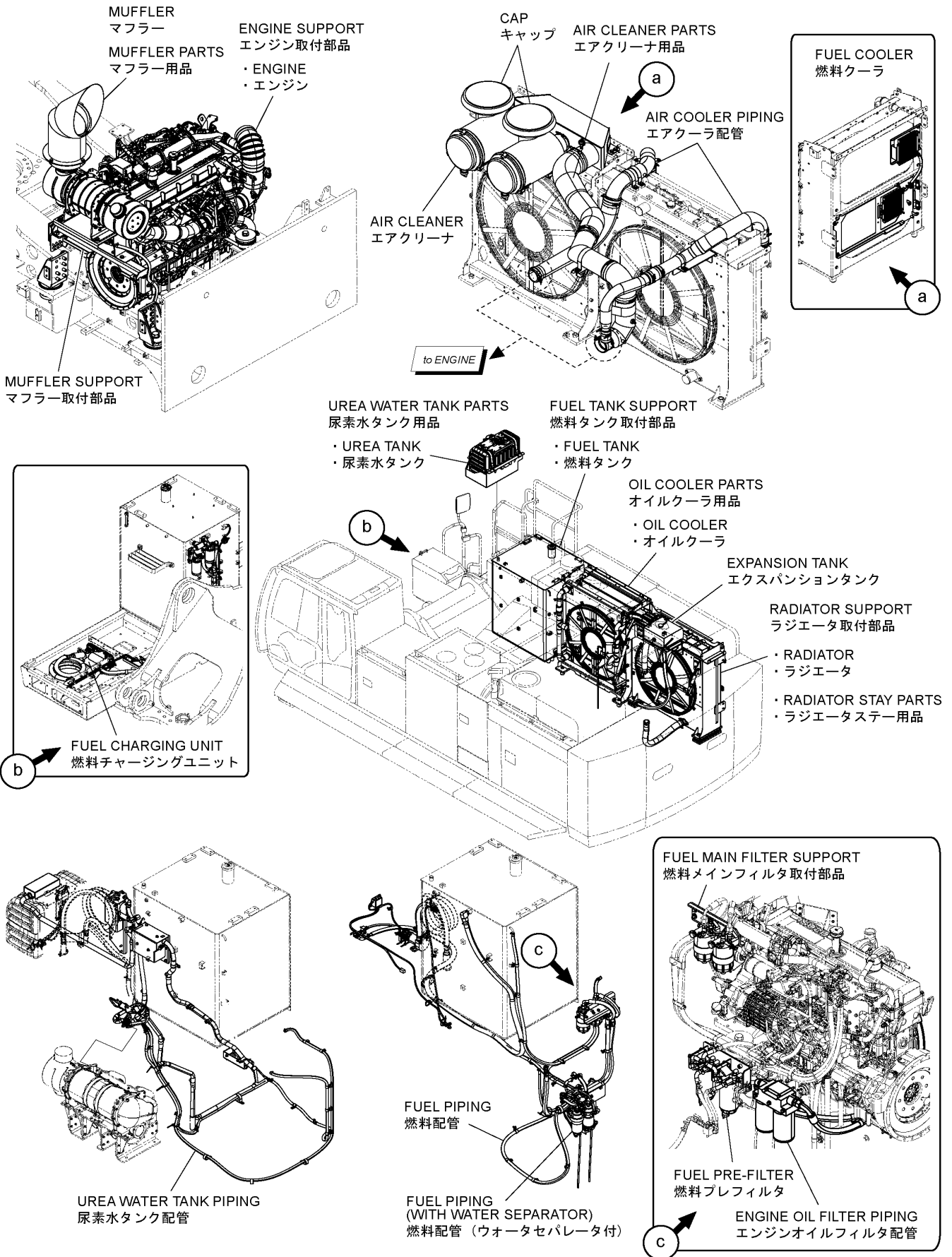
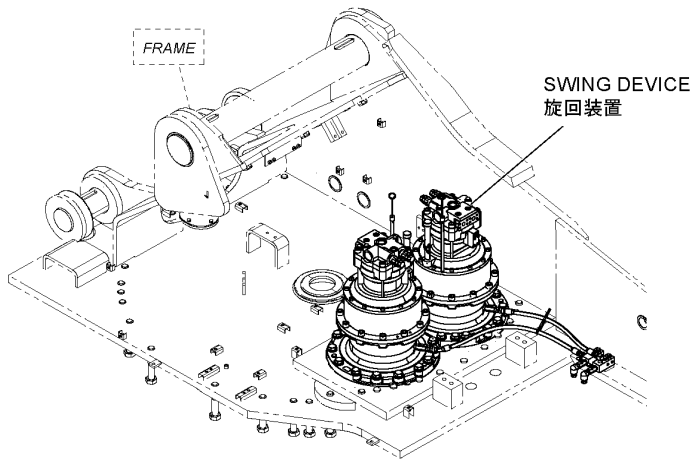

ILLUSTRATION CONTENTS

イラスト目次

HYDRAULIC SYSTEM 油圧システム

P.095-P.111



FAN DRIVE (FOR OIL COOLER)
ファンドライブ (オイルクーラ用)

FAN VALVE (FOR OIL COOLER)
ファンバルブ (オイルクーラ用)

FAN DRIVE PIPING

FAN VALVE (FOR RADIATOR)
ファンバルブ (ラジエータ用)

FAN DRIVE (FOR RADIATOR)
ファンドライブ (ラジエータ用)

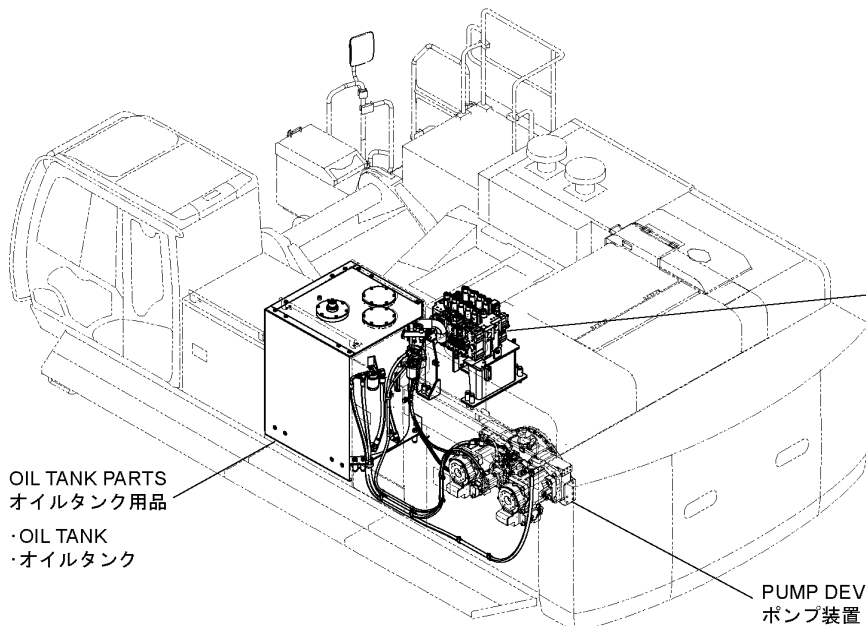
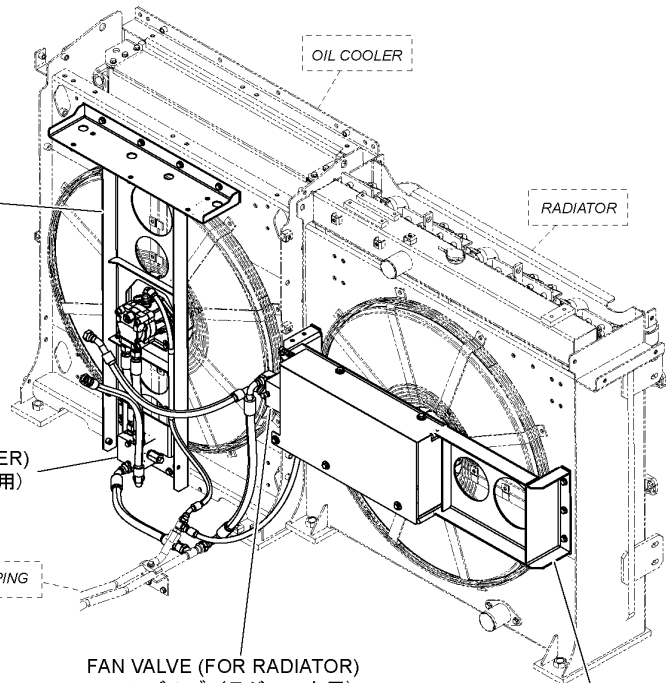

ILLUSTRATION CONTENTS

イラスト目次

HYDRAULIC PIPING 油圧配管

P.112-P.123

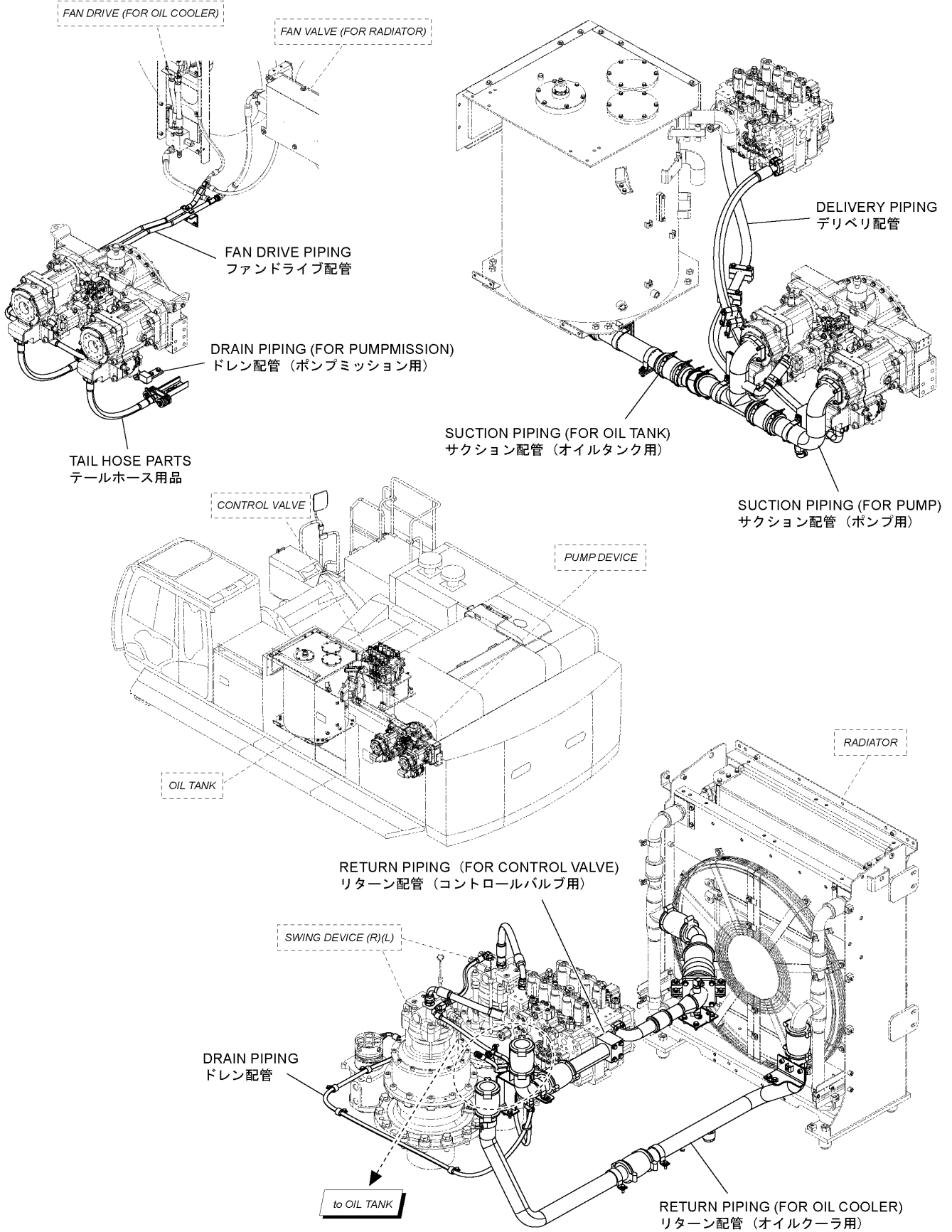

ILLUSTRATION CONTENTS

イラスト目次

HYDRAULIC PIPING (MAIN) 油圧配管 (メイン)

P.125-P.131

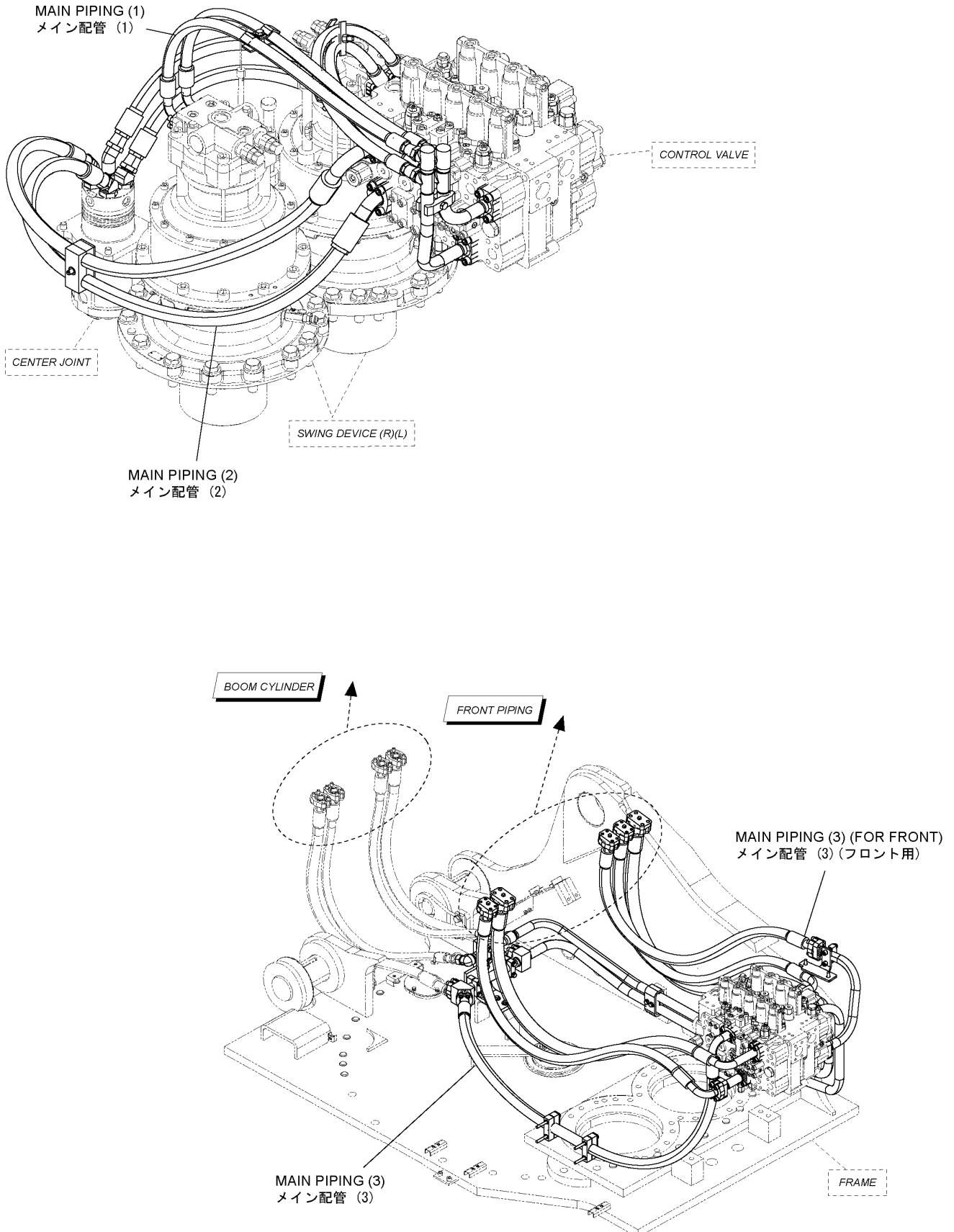

ILLUSTRATION CONTENTS

イラスト目次

HYDRAULIC PIPING (PILOT) 油圧配管 (パイロット)

P.132-P.149

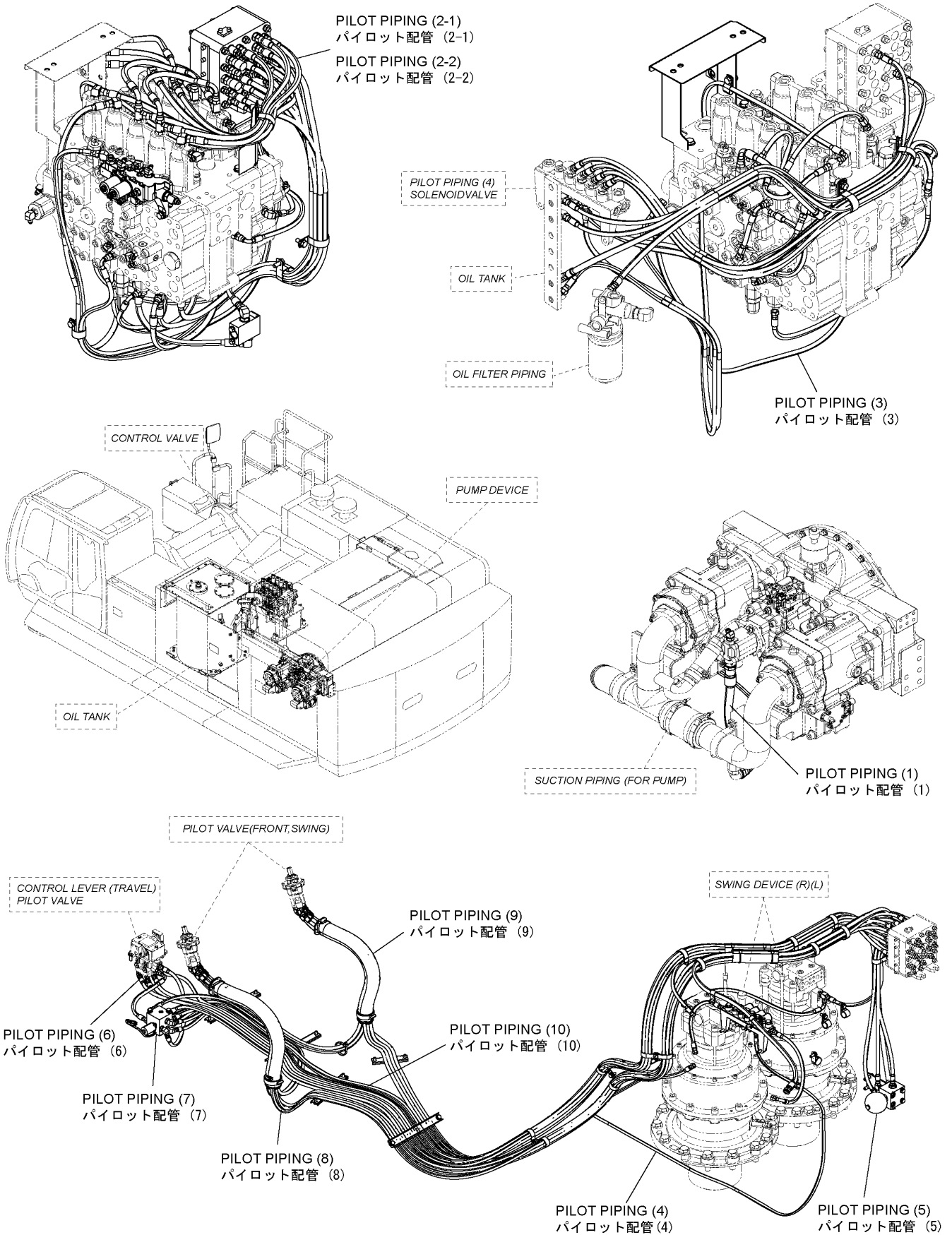

ILLUSTRATION CONTENTS

イラスト目次

LUBRICATION SYSTEM 油圧システム

P.151-P.153

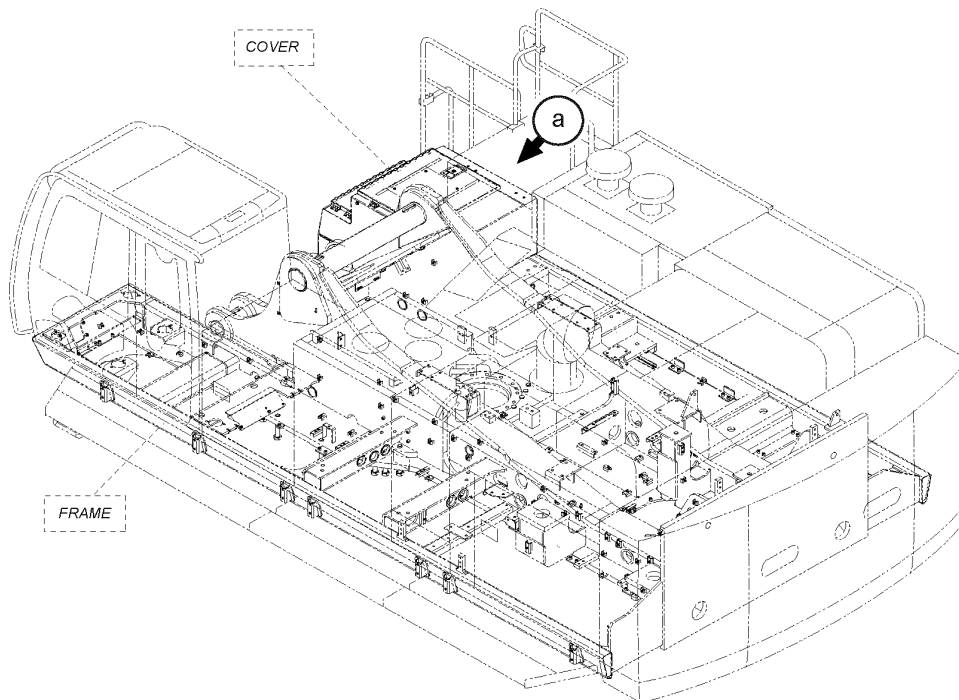
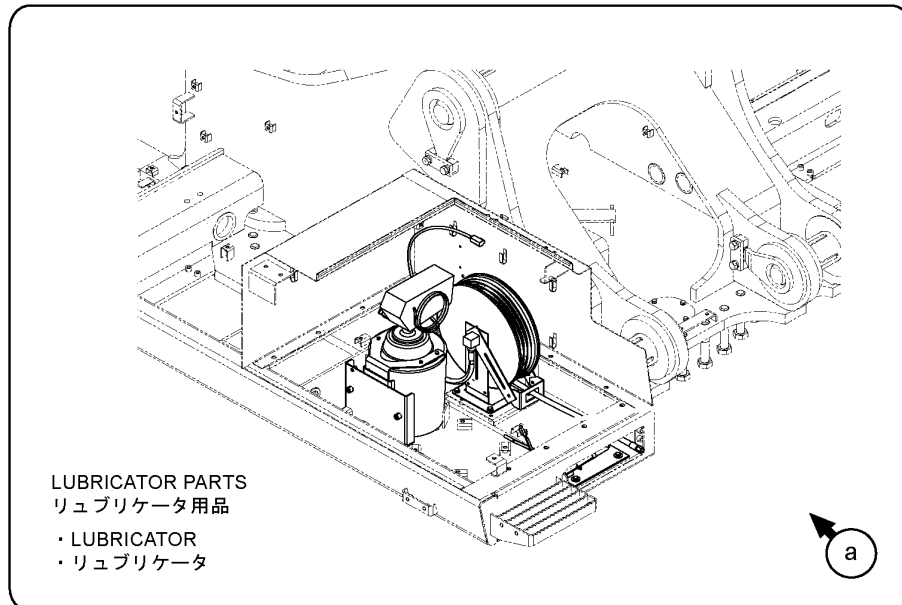

ILLUSTRATION CONTENTS

イラスト目次

ELECTRIC SYSTEM (1) 電気システム (1)

P.147-P.206

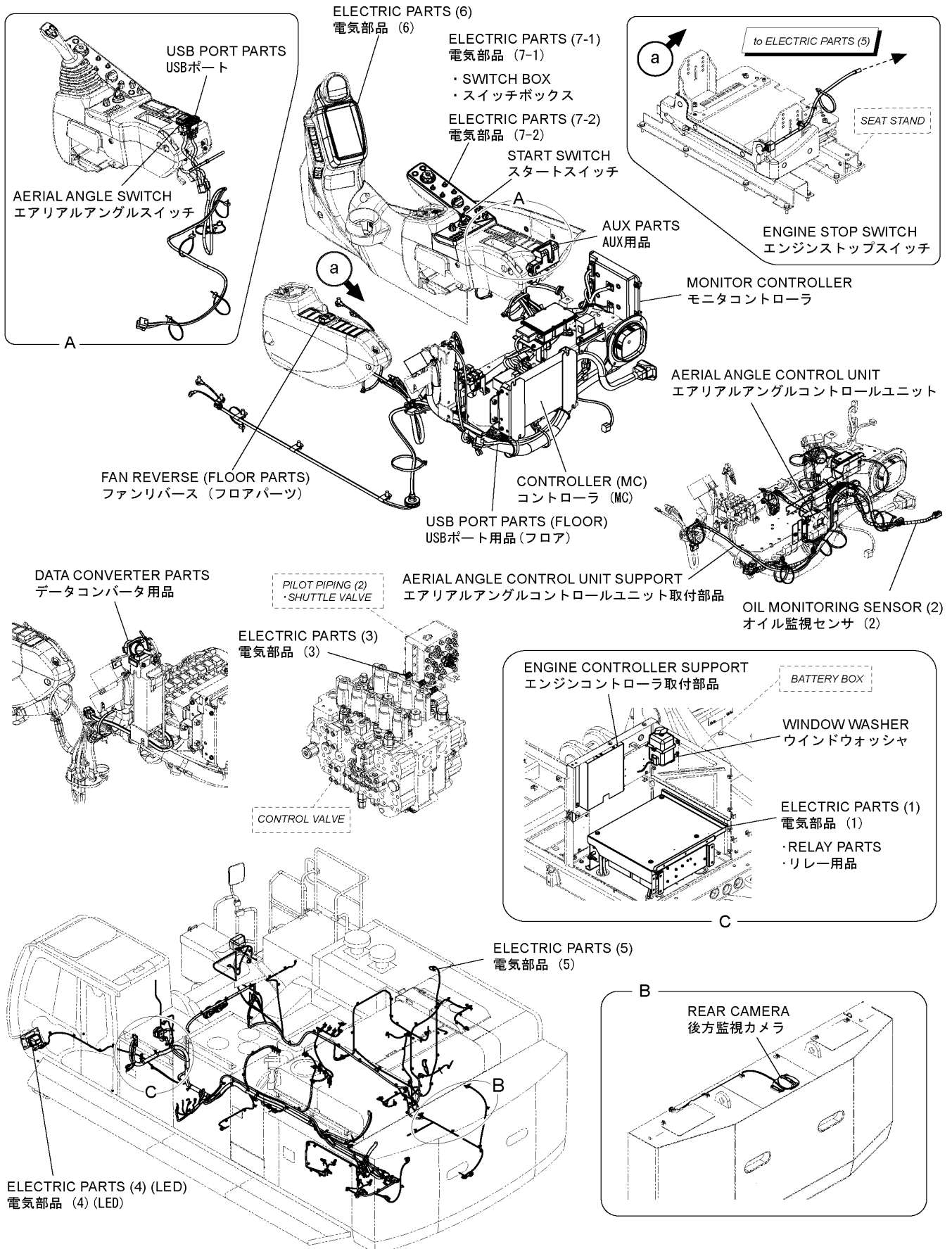

ILLUSTRATION CONTENTS

イラスト目次

ELECTRIC SYSTEM (2) 電気システム (2)

P.147-P.206

FRONT HEAD LAMP (UPPER)(2 LAMP)(LED)
前照灯 (上) (2灯) (LED)

FRONT HEAD LAMP BRACKET (LED)
前照灯ブラケット (LED)

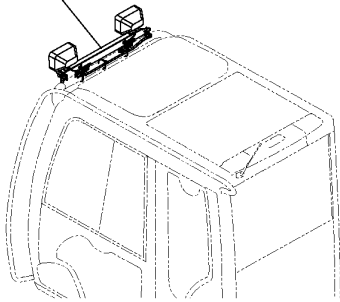

RIGHT SIDE CAMERA PARTS
ライトサイドカメラ用品

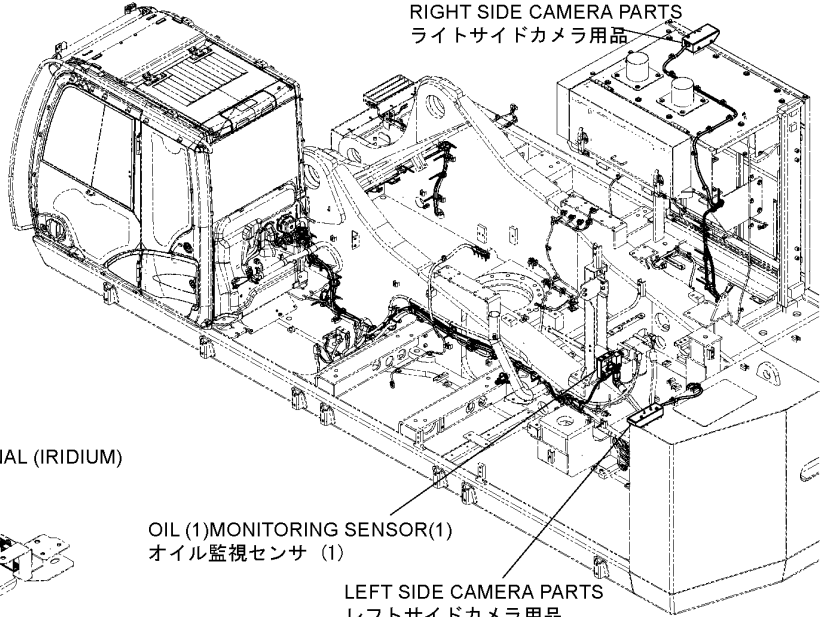

SATELLITE COMMUNICATIONS TERMINAL (IRIDIUM)
衛星通信端末 (イリジウム)

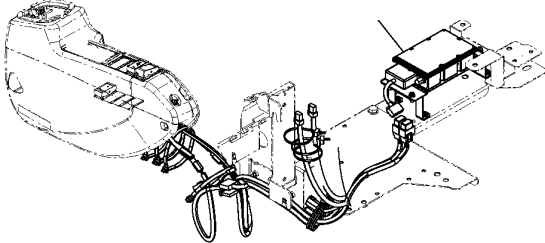

OIL (1) MONITORING SENSOR (1)
オイル監視センサ (1)

LEFT SIDE CAMERA PARTS
レフトサイドカメラ用品

AERIAL ANGLE CONTROL UNIT
エアリアルアングルコントロールユニット

TRAVEL MOTION ALARM DEVICE (CAB)
走行警報装置 (キャブ)

PERIPHERAL BEACON SWITCH (LED)
周囲照明スイッチ (LED)

PERIPHERAL BEACON PARTS (FLOOR)
周囲照明用品 (フロア)

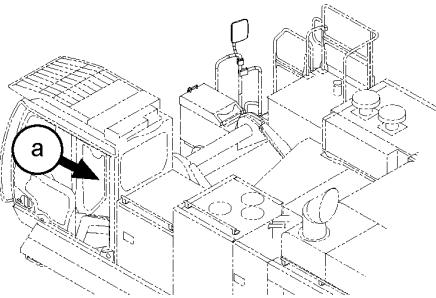

PERIPHERAL BEACON PARTS
周囲照明用品

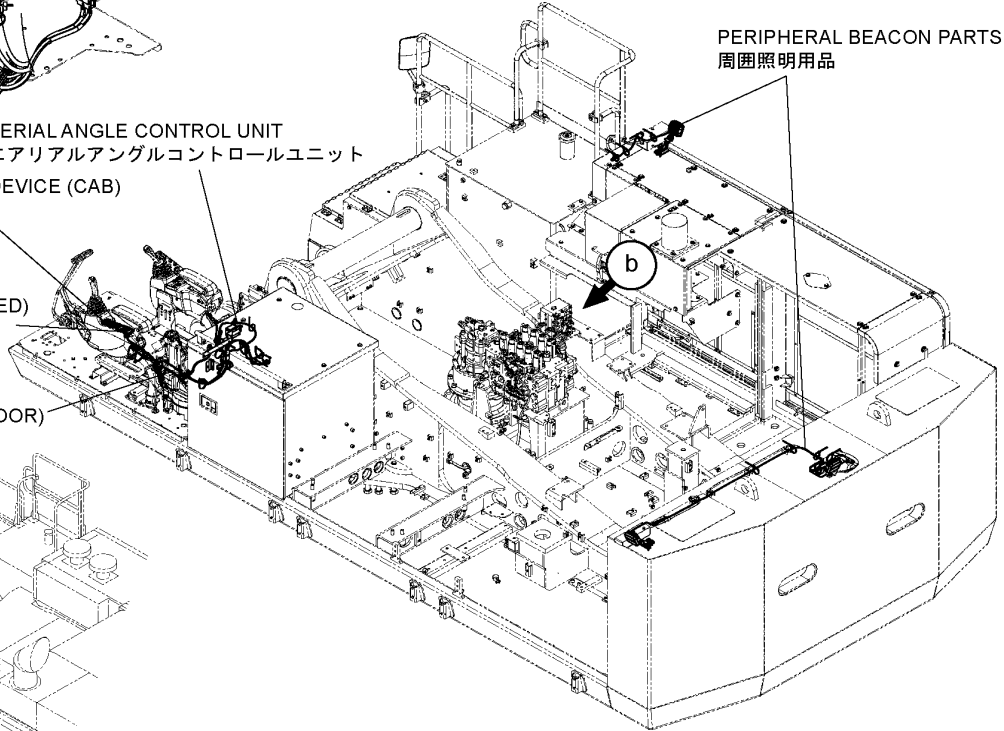

CONTROLLER (DATA CONVERTER)
コントローラ (データコンバータ)

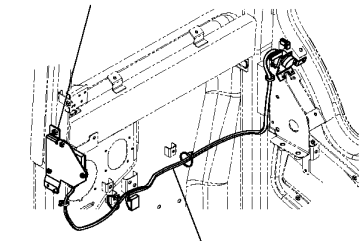

DATA CONVERTER HARNESS
データコンバータハーネス

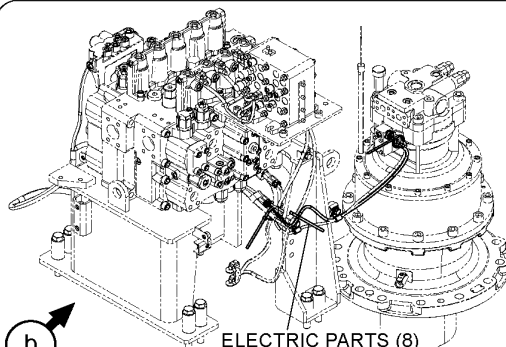

ELECTRIC PARTS (8)
電気部品 (8)

TRAVEL MOTION ALARM DEVICE
走行警報装置

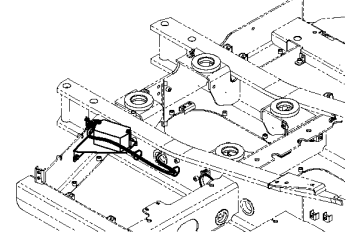

ILLUSTRATION CONTENTS

イラスト目次

CAB キャブ

P.207-P.234

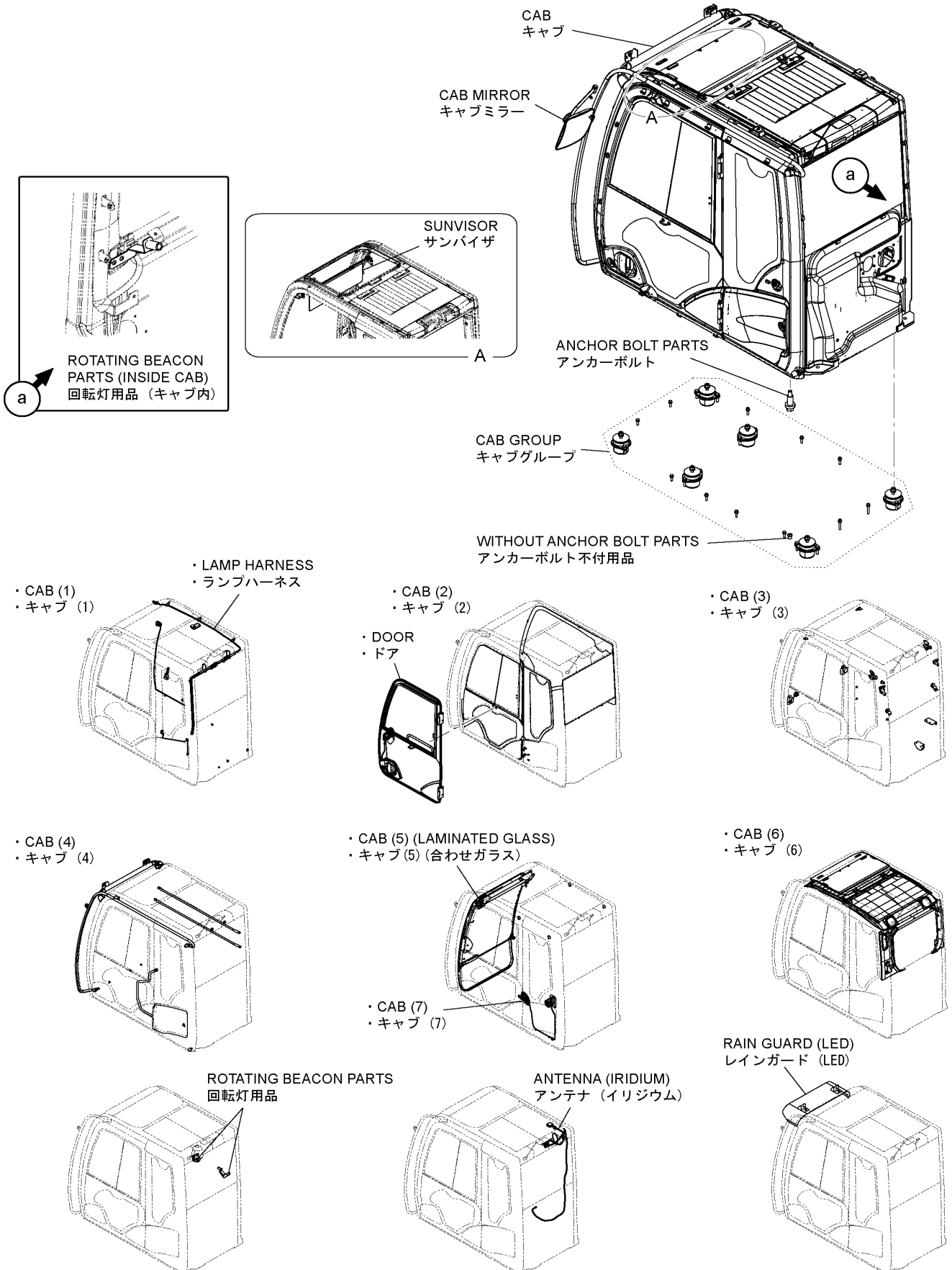

ILLUSTRATION CONTENTS

イラスト目次

FLOOR PARTS フロア部品

P.235-P.264

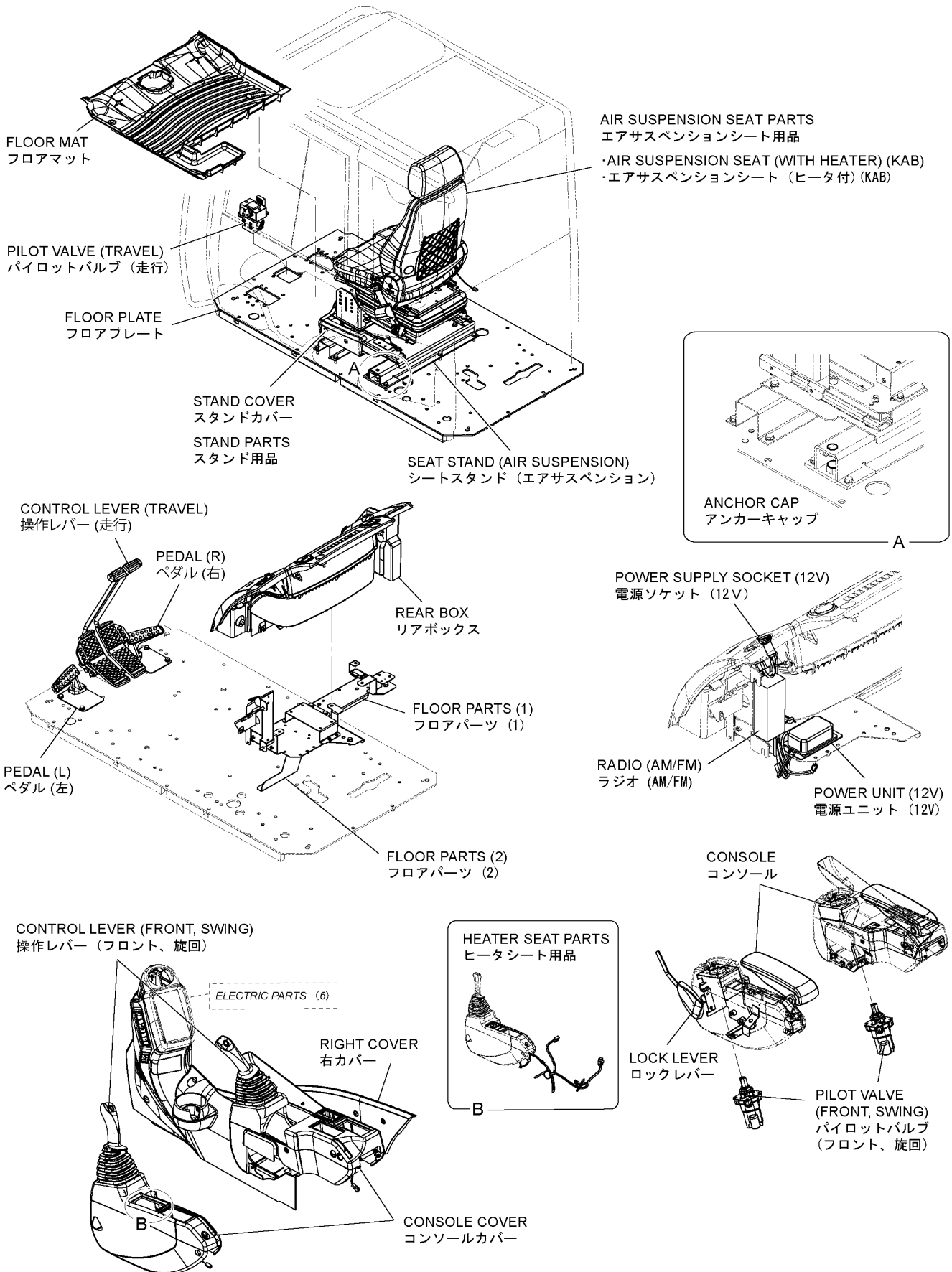

ILLUSTRATION CONTENTS

イラスト目次

AIR CONDITIONER, HEATER エアコンディショナ、ヒータ

P.265-P.275

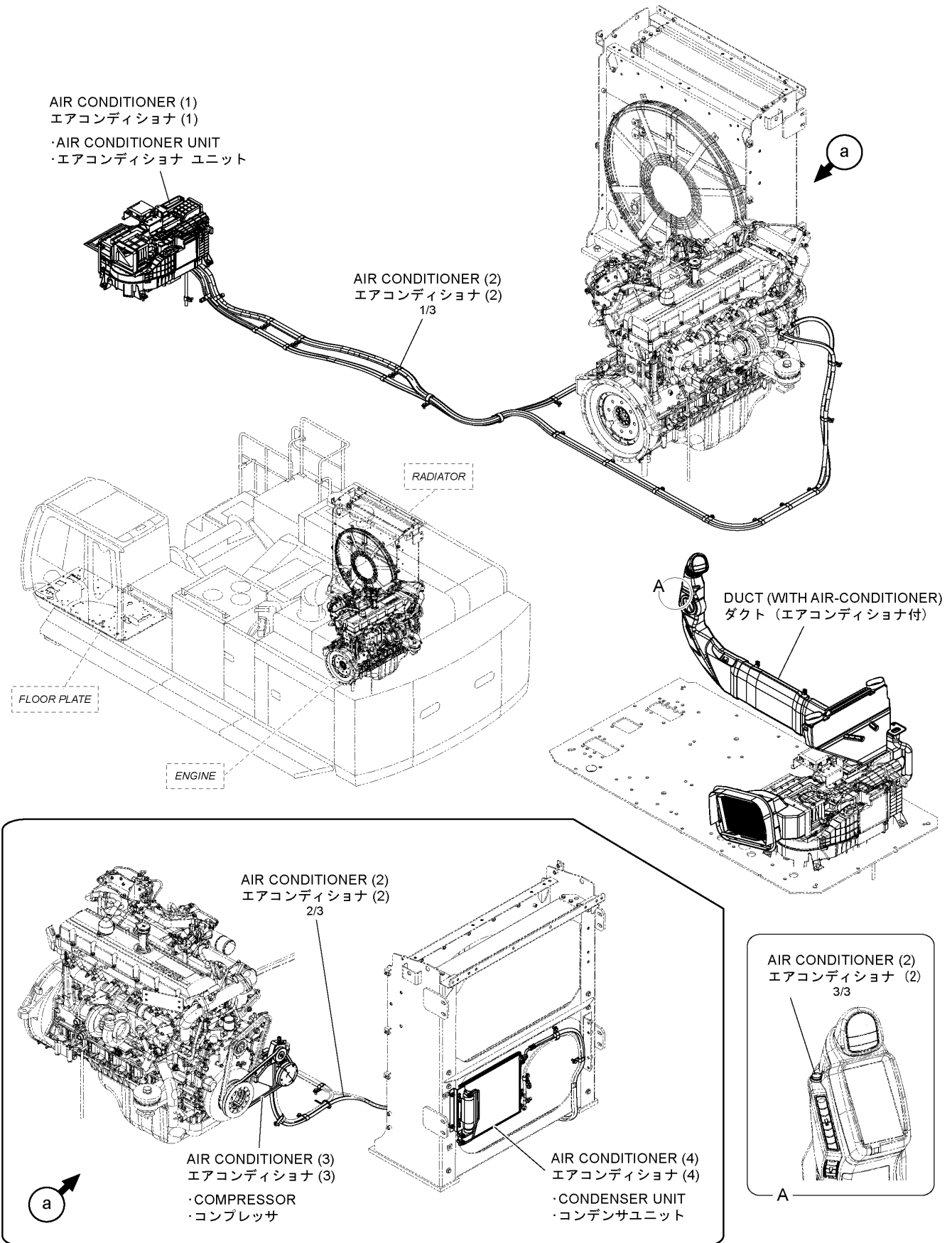
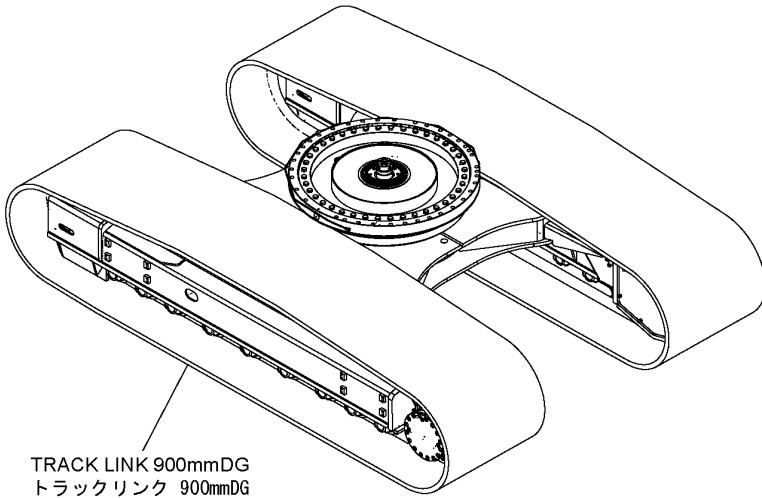

ILLUSTRATION CONTENTS

イラスト目次

UNDERCARRIAGE 下部走行体

P.277-P.301



TRACK SIDE FRAME (1)
トラックサイドフレーム (1)
TRACK SIDE FRAME (2)
トラックサイドフレーム (2)

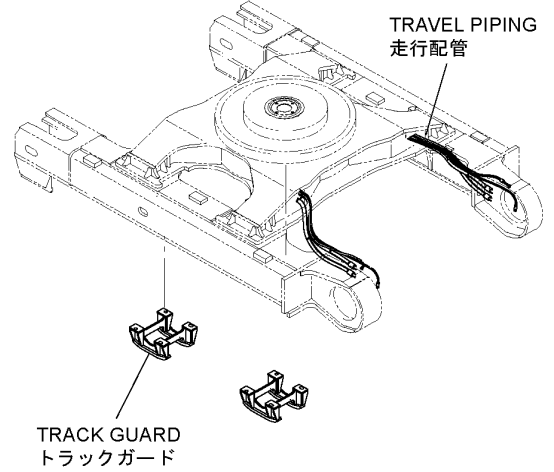
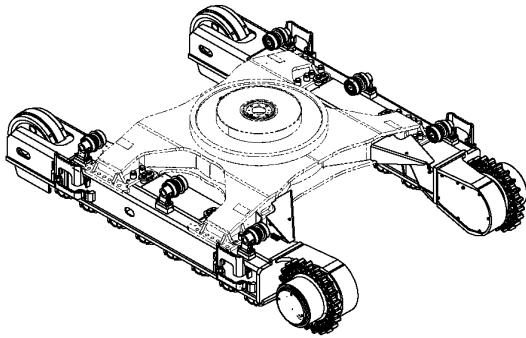

TRACK CENTER FRAME
トラックセンターフレーム

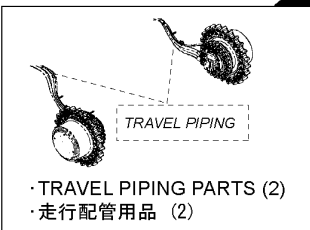
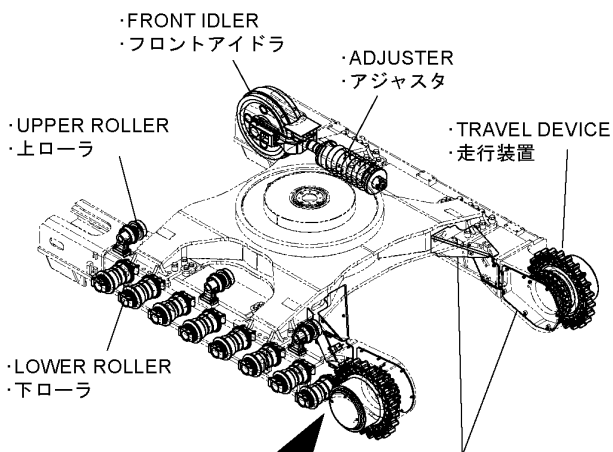
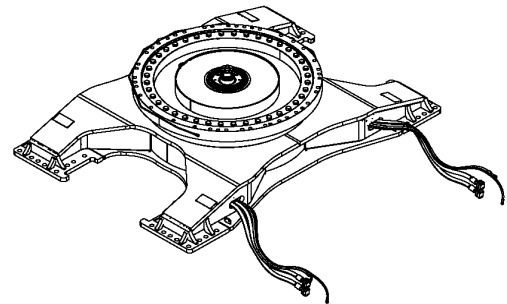

・TRAVEL PIPING COVER
・走行配管カバー

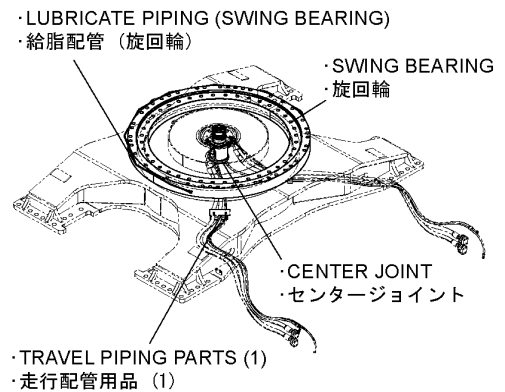

ILLUSTRATION CONTENTS

イラスト目次

FRONT-END ATTACHMENTS フロントアタッチメント

P.303-P.317

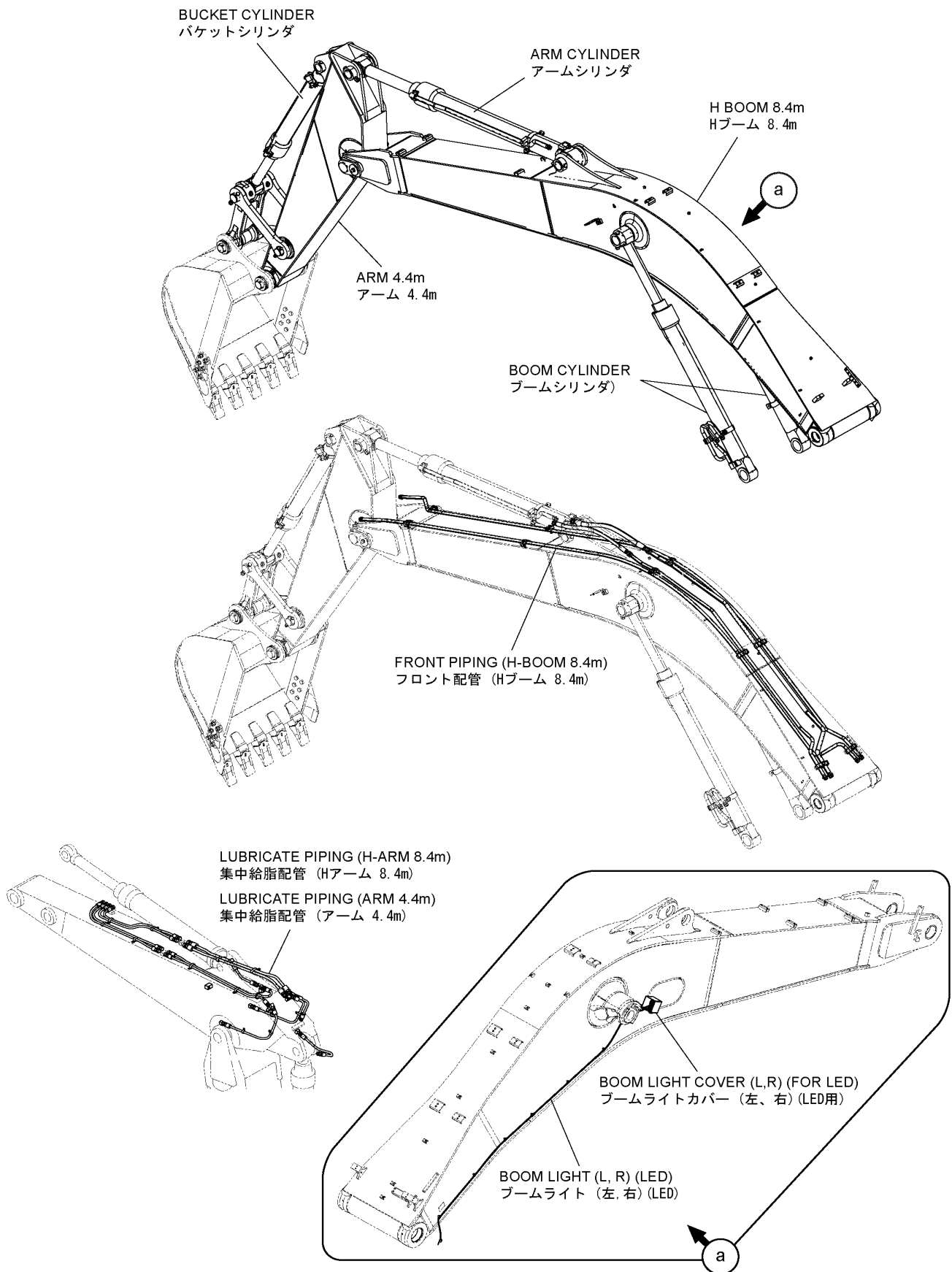

ILLUSTRATION CONTENTS

イラスト目次

COUNTERWEIGHT REMOVAL DEVICE カウンタウエイト脱着装置

P.319-P.341

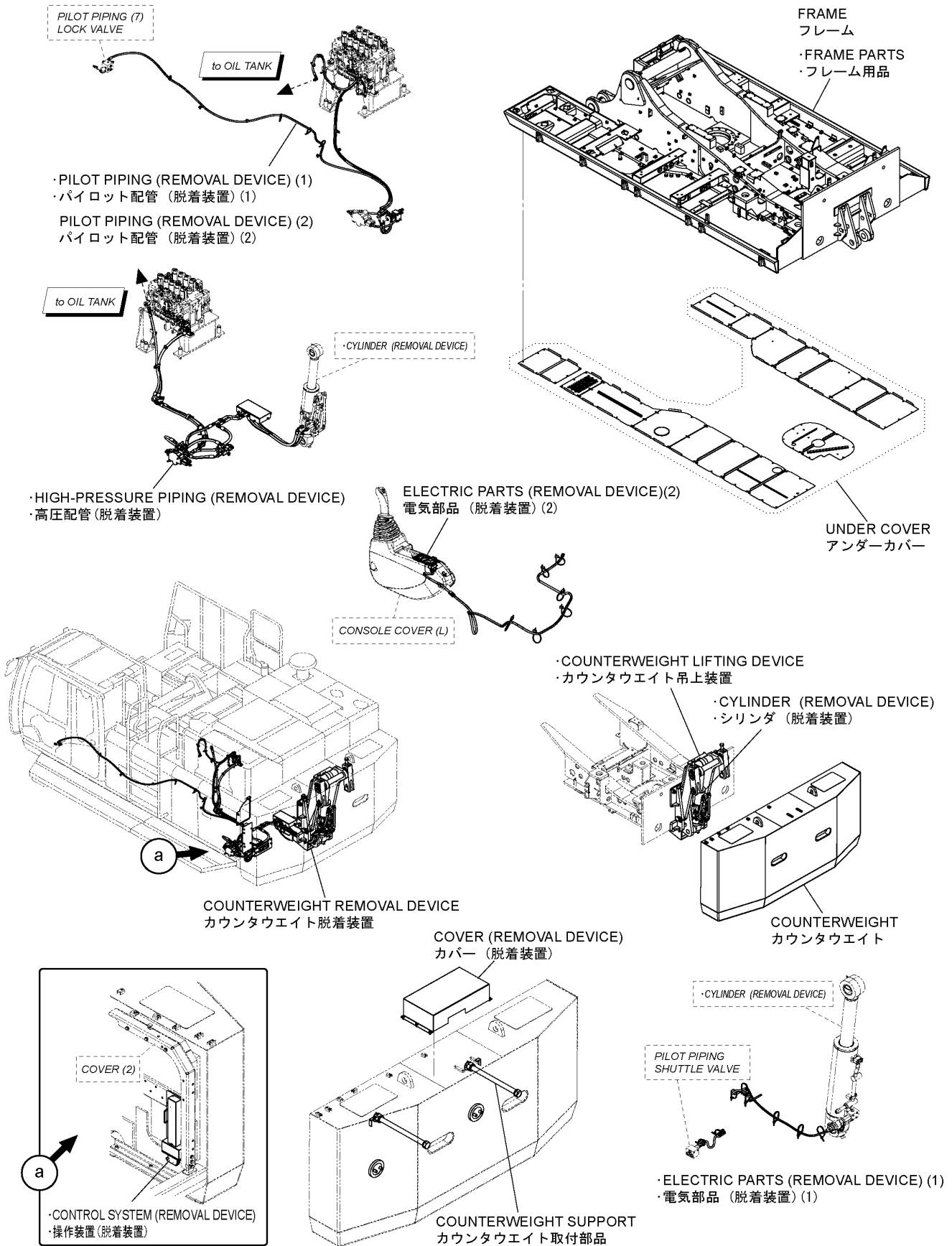



ILLUSTRATION CONTENTS



イラスト目次

TOOLS 工具

P.343-P.343

TOOLS／工具

NAME-PLATE ネームプレート

P.345-P.349

NAME PLATE (1)／ネームプレート (1)

NAME PLATE (2-1)／ネームプレート (2-1)

NAME PLATE (2-2)／ネームプレート (2-2)

PARTS INDEX 索引

P.351

CONTENTS

目次

GROUP NAME	装置名称	Applicable Model 適用機種	Mark 記号	Serial No 適用号機	Page 頁
PRIODIC REPLACEMENT PARTS	定期交換部品				
FILTER, ELEMENT, BELT PARTS	フィルタ、エレメント、ベルト部品			060255-	001
CAB RELATED PARTS	キャブ関係部品			060255-	003
FRAME, COVER	フレーム、カバー				
BATTERY COVER	バッテリーカバー			060255-	005
* DOOR LOCK (1)	* ドアロック (1)			060255-	007
COVER (DOOR)	カバー (ドア)			060255-	009
DOOR (FRONT VIEW OF PUMP)	ドア (ポンプ前側)			060255-	011
DOOR LOCK (PUMP)	ドアロック (ポンプ)			060255-	012
ANTI SLIP COVER	ノンスリップカバー			060255-	013
COVER FRAME (CENTER)	カバーフレーム (センター)			060255-	014
COVER (CENTER)	カバー (センター)			060255-	015
COVER MUFFLER	マフラーカバー			060255-	016
COVER FRAME	カバーフレーム			060255-	017
ENGINE COVER	エンジンカバー			060255-	019
* DOOR LOCK (2)	* ドアロック (2)			060255-	021
DOOR LOCK (ENGINE COVER)	ドアロック (エンジンカバー)			060255-	022
RADIATOR COVER	ラジエータカバー			060255-	023
* DUCT (FOR RADIATOR)	* ダクト (ラジエータ用)			060255-	025
OIL COOLER COVER (1) (WITH SIDE CAMERA)	オイルクーラカバー (1) (サイドカメラ付)			060255-	027
OIL COOLER COVER (2) (WITH SIDE CAMERA)	オイルクーラカバー (2) (サイドカメラ付)			060255-	029
* DUCT (FOR OIL COOLER)	* ダクト (オイルクーラ用)			060255-	031
HEAT SHIELD	ヒートシールド			060255-	033
CENTER WALK (1)	センタウォーク (1)			060255-	035
CENTER WALK (2)	センターウォーク (2)			060255-	037
* DOOR LOCK (1)	* ドアロック (1)			060255-	(007)
CATWALK	キャットウォーク			060255-	039
HANDRAIL PARTS	ハンドレール用品			060255-	041
UREA WATER TANK COVER	尿素水タンクカバー			060255-	043
* DOOR LOCK (3)	* ドアロック (3)			060255-	045
ENGINE	エンジン				
ENGINE SUPPORT	エンジン取付部品			060255-	047
* ENGINE	* エンジン			060255-	049
ENGINE OIL FILTER PIPING	エンジンオイルフィルタ配管			060255-	051
RADIATOR SUPPORT	ラジエータ取付部品			060255-	053
* RADIATOR	* ラジエータ			060255-	055
* RADIATOR STAY PARTS	* ラジエータステー用品			060255-	057
AIR CLEANER PARTS	エアクリーナ用品			060255-	058
AIR CLEANER	エアクリーナ			060255-	059
CAP	キャップ			060255-	061
MUFFLER	マフラー			060255-	062
MUFFLER SUPPORT	マフラー取付部品			060255-	063
MUFFLER PARTS	マフラー用品			060255-	065
EXPANSION TANK	エクspansionタンク			060255-	067
AIR COOLER PIPING	エアクーラ配管			060255-	069
OIL COOLER PARTS	オイルクーラ用品			060255-	071
* OIL COOLER	* オイルクーラ			060255-	073
FUEL COOLER	燃料クーラ			060255-	074
FUEL TANK SUPPORT	燃料タンク取付部品			060255-	075
* FUEL TANK	* 燃料タンク			060255-	077
FUEL PIPING	燃料配管			060255-	079
FUEL PIPING (WITH WATER)	燃料配管 (ウォータセパレータ付)			060255-	081
FUEL MAIN FILTER SUPPORT	燃料メインフィルタ取付部品			060255-	083
FUEL PRE-FILTER	燃料プレフィルタ			060255-	085
UREA WATER TANK PARTS	尿素水タンク用品			060255-	087
* UREA WATER TANK	* 尿素水タンク			060255-	089
UREA WATER TANK	尿素水タンク配管			060255-	091
FUEL CHARGING UNIT	燃料チャージングユニット			060255-	093
HYDRAULIC SYSTEM	油圧システム				
FAN DRIVE (FOR RADIATOR)	ファンドライブ (ラジエータ用)			060255-	095

CONTENTS

目次

GROUP NAME	装置名称	Applicable Model 適用機種	Mark 記号	Serial No 適用号機	Page 頁
FAN DRIVE (FOR OIL COOLER)	ファンドライブ (オイルクーラ用)			060255-	097
FAN VALVE (FOR RADIATOR)	ファンバルブ (ラジエータ用)			060255-	099
FAN VALVE (FOR OIL COOLER)	ファンバルブ (オイルクーラ用)			060255-	101
OIL TANK PARTS	オイルタンク用品			060255-	103
* OIL TANK	* オイルタンク			060255-	105
SWING DEVICE	旋回装置			060255-	107
CONTROL VALVE	コントロールバルブ			060255-	109
CONTROL VALVE SUPPORT	コントロールバルブ取付部品			060255-	110
PUMP DEVICE	ポンプ装置			060255-	111
HYDRAULIC PIPING	油圧配管				
DRAIN PIPING (FOR PUMP MISSION)	ドレン配管 (ポンプミッション用)			060255-	112
TAIL HOSE PARTS	テールホース用品			060255-	113
SUCTION PIPING (FOR PUMP)	サクション配管 (ポンプ用)			060255-	115
SUCTION PIPING (FOR OIL TANK)	サクション配管 (オイルタンク用)			060255-	117
DELIVERY PIPING	デリベリ配管			060255-	118
RETURN PIPING (FOR OIL COOLER)	リターン配管 (オイルクーラ用)			060255-	119
RETURN PIPING (FOR CONTROL	リターン配管 (コントロールバルブ用)			060255-	121
DRAIN PIPING	ドレン配管			060255-	122
FAN DRIVE PIPING	ファンドライブ配管			060255-	123
HYDRAULIC PIPING (MAIN)	油圧配管 (メイン)				
MAIN PIPING (1)	メイン配管 (1)			060255-	125
MAIN PIPING (2)	メイン配管 (2)			060255-	127
MAIN PIPING (3)(FOR FRONT)	メイン配管 (3)(フロント用)			060255-	129
MAIN PIPING (3)	メイン配管 (3)			060255-	131
HYDRAULIC PIPING (PILOT)	油圧配管 (パイロット)				
PILOT PIPING (1)	パイロット配管 (1)			060255-	132
PILOT PIPING (2-1)	パイロット配管 (2-1)			060255-	133
PILOT PIPING (2-2)	パイロット配管 (2-2)			060255-	135
PILOT PIPING (3)	パイロット配管 (3)			060255-	137
PILOT PIPING (4)	パイロット配管 (4)			060255-	139
PILOT PIPING (5)	パイロット配管 (5)			060255-	141
PILOT PIPING (6)	パイロット配管 (6)			060255-	143
PILOT PIPING (7)	パイロット配管 (7)			060255-	144
PILOT PIPING (8)	パイロット配管 (8)			060255-	145
PILOT PIPING (9)	パイロット配管 (9)			060255-	147
PILOT PIPING (10)	パイロット配管 (10)			060255-	149
LUBRICATION SYSTEM	給脂システム				
LUBRICATOR PARTS	リュブリケータ用品			060255-	151
* LUBRICATOR	* リュブリケータ			060255-	153
ELECTRIC SYSTEM	電気システム				
ELECTRIC PARTS (1)	電気部品 (1)			060255-	155
* RELAY PARTS	* リレー用品			060255-	157
ELECTRIC PARTS (3)	電気部品 (3)			060255-	158
ELECTRIC PARTS (4)(LED)	電気部品 (4)(LED)			060255-	159
ELECTRIC PARTS (5)	電気部品 (5)			060255-	161
ELECTRIC PARTS (6)	電気部品 (6)			060255-	163
ELECTRIC PARTS (7-1)	電気部品 (7-1)			060255-	165
* SWITCH BOX	* スイッチボックス			060255-	167
ELECTRIC PARTS (7-2)	電気部品 (7-2)			060255-	169
ELECTRIC PARTS (8)	電気部品 (8)			060255-	171
START SWITCH	スタートスイッチ			060255-	173
ENGINE CONTROLLER SUPPORT	エンジンコントローラ取付部品			060255-	174
ENGINE STOP SWITCH	エンジンストップスイッチ			060255-	175
AERIAL ANGLE CONTROL UNIT	エアリアルアングルコントロールユ			060255-	176
AERIAL ANGLE CONTROL UNIT	エアリアルアングルコントロールユ			060255-	177
SUPPORT	ニット取付部品				
AERIAL ANGLE SWITCH	エアリアルアングルスイッチ			060255-	178
SATELLITE COMMUNICATIONS	衛星通信端末			060255-	179
TERMINAL (IRIDIUM)	(イリジウム)				
CONTROLLER (MC)	コントローラ (MC)			060255-	181
MONITOR CONTROLLER	モニタコントローラ			060255-	183

CONTENTS

目次

GROUP NAME	装置名称	Applicable Model 適用機種	Mark 記号	Serial No 適用号機	Page 頁
CONTROLLER (DATA CONVERTER)	コントローラ(データコンバータ)			060255-	184
DATA CONVERTER HARNESS	データコンバータハーネス			060255-	185
REAR CAMERA	後方監視カメラ			060255-	187
LEFT SIDE CAMERA	レフトサイドカメラ用品			060255-	189
RIGHT SIDE CAMERA PARTS	ライトサイドカメラ用品			060255-	191
FRONT HEAD LAMP (UPPER)(2 LAMP)(LED)	前照灯(上)(2灯)(LED)			060255-	193
FRONT HEAD LAMP BRACKET (LED)	前照灯ブラケット(LED)			060255-	194
TRAVEL MOTION ALARM DEVICE	走行警報装置			060255-	195
TRAVEL MOTION ALARM DEVICE	走行警報装置(キャブ)			060255-	196
AUX PARTS	AUX用品			060255-	197
WINDOW WASHER	ウインドウォッシャー			060255-	198
FAN REVERSE (FLOOR PARTS)	ファンリバー(フロアパーツ)			060255-	199
USB PORT	USBポート			060255-	200
USB PORT PARTS (FLOOR)	USBポート用品(フロア)			060255-	201
OIL MONITORING SENSOR (1)	オイル監視センサ(1)			060255-	202
OIL MONITORING SENSOR (2)	オイル監視センサ(2)			060255-	203
PERIPHERAL BEACON PARTS	周囲照明用品			060255-	204
PERIPHERAL BEACON PARTS	周囲照明用品(フロア)			060255-	205
PERIPHERAL BEACON SWITCH (LED)	周囲照明スイッチ(LED)			060255-	206
CAB	キャブ				
CAB	キャブ			060255-	207
* CAB (1)	* キャブ(1)			060255-	209
* CAB (2)	* キャブ(2)			060255-	211
* DOOR	* ドア			060255-	213
* CAB (3)	* キャブ(3)			060255-	215
* CAB (4)	* キャブ(4)			060255-	217
* CAB (5)(LAMINATED GLASS)	* キャブ(5)(合わせガラス)			060255-	219
* CAB (6)	* キャブ(6)			060255-	221
* CAB (7)	* キャブ(7)			060255-	223
* LAMP HARNESS	* ランプハーネス			060255-	224
* ROTATING BEACON PARTS	* 回転灯用品			060255-	225
* ROTATING BEACON PARTS (INSIDE CAB)	* 回転灯用品(キャブ内)			060255-	226
* SUNVISOR	* サンバイザ			060255-	227
ANTENNA (IRIDIUM)	アンテナ(イリジウム)			060255-	229
CAB GROUP	キャブグループ			060255-	230
ANCHOR BOLT	アンカーボルト			060255-	231
WITHOUT ANCHOR BOLT PARTS	アンカーボルト不付用品			060255-	232
CAB MIRROR	キャブミラー			060255-	233
RAIN GUARD (LED)	レインガード(LED)			060255-	234
FLOOR PARTS	フロア部品				
CONTROL LEVER (FRONT, SWING)	操作レバー(フロント、旋回)			060255-	235
PILOT VALVE (FRONT, SWING)	パイロットバルブ(フロント、旋回)			060255-	236
CONTROL LEVER (TRAVEL)	操作レバー(走行)			060255-	237
PILOT VALVE (TRAVEL)	パイロットバルブ(走行)			060255-	238
PEDAL (L)	ペダル(左)			060255-	239
PEDAL (R)	ペダル(右)			060255-	240
LOCK LEVER	ロックレバー			060255-	241
CONSOLE	コンソール			060255-	243
CONSOLE COVER	コンソールカバー			060255-	245
RIGHT COVER	右カバー			060255-	247
RADIO (AM/FM)	ラジオ(AM/FM)			060255-	248
REAR BOX	リアボックス			060255-	249
POWER UNIT (12V)	電源ユニット(12V)			060255-	250
POWER SUPPLY SOCKET (12V)	電源ソケット(12V)			060255-	251
FLOOR PARTS (1)	フロアパーツ(1)			060255-	252
FLOOR PARTS (2)	フロアパーツ(2)			060255-	253
FLOOR PLATE	フロアプレート			060255-	254
SUSPENSION SEAT PARTS (KAB)	サスペンションシート用品(KAB)			060255-	255
* AIR SUSPENSION SEAT (WITH HEATER)(KAB)	* エアサスペンションシート (ヒータ付)(KAB)			060255-	257
HEATER SEAT PARTS	ヒーターシート用品			060255-	259
STAND PARTS	スタンド用品			060255-	260

CONTENTS

目次

GROUP NAME	装置名称	Applicable Model 適用機種	Mark 記号	Serial No 適用号機	Page 頁
SEAT STAND (AIR SUSPENSION)	シートスタンド(エアサスペンション)			060255-	261
ANCHOR CAP	アンカーキャップ			060255-	262
STAND COVER	スタンドカバー			060255-	263
FLOOR MAT	フロアマット			060255-	264
AIR CONDITIONER, HEATER	エアコンディショナ、ヒータ				
AIR CONDITIONER (1)	エアコンディショナ (1)			060255-	265
* AIR CONDITIONER UNIT	* エアコンディショナユニット			060255-	267
AIR CONDITIONER (2)	エアコンディショナ (2)			060255-	269
AIR CONDITIONER (3)	エアコンディショナ (3)			060255-	270
* COMPRESSOR	* コンプレッサ			060255-	271
AIR CONDITIONER (4)	エアコンディショナ (4)			060255-	272
* CONDENSER UNIT	* コンデンサユニット			060255-	273
DUCT (WITH AIR-CONDITIONER)	ダクト(エアコンディショナ付)			060255-	275
UNDERCARRIAGE	下部走行体				
TRACK CENTER FRAME	トラックセンターフレーム			060255-	277
* SWING BEARING	* 旋回輪			060255-	279
* LUBRICATE PIPING (SWING)	* 給脂配管(旋回輪)			060255-	281
* CENTER JOINT	* センタジョイント			060255-	282
* TRAVEL PIPING PARTS (1)	* 走行配管用品(1)			060255-	283
TRACK SIDE FRAME (1)	トラックサイドフレーム(1)			060255-	285
* REAR WHEEL ASSEMBLY	* 走行装置			060255-	287
* TRAVEL PIPING PARTS (2)	* 走行配管用品(2)			060255-	288
* FRONT IDLER	* フロントアイドラ			060255-	289
* ADJUSTER	* アジャスタ			060255-	290
* UPPER ROLLER	* 上ローラ			060255-	291
* LOWER ROLLER	* 下ローラ			060255-	292
TRACK SIDE FRAME (2)	トラックサイドフレーム(2)			060255-	293
* TRAVEL PIPING COVER	* 走行配管カバー			060255-	295
TRAVEL PIPING	走行配管			060255-	297
TRACK LINK 900mmDG	トラックリンク 900mmDG			060255-	299
TRACK GUARD	トラックガード			060255-	301
FRONT-END ATTACHMENTS	フロントアタッチメント				
H BOOM 8.4m	Hブーム 8.4m			060255-	303
BOOM LIGHT (L,R)(LED)	ブームライト(左右)(LED)			060255-	305
BOOM RIGHT COVER (L,R)(FOR LED)	ブームライトカバー(左右)(LED用)			060255-	306
ARM 4.4m	アーム 4.4m			060255-	307
FRONT PIPING (H BOOM 8.4m)	フロント配管(Hブーム 8.4m)			060255-	309
BOOM CYLINDER	ブームシリンダ			060255-	311
ARM CYLINDER	アームシリンダ			060255-	312
BUCKET CYLINDER	バケットシリンダ			060255-	313
LUBRICATE PIPING (H BOOM 8.4m)	集中給脂配管(Hブーム8.4m)			060255-	315
LUBRICATE PIPING (ARM 4.4m)	集中給脂配管(アーム 4.4m)			060255-	317
COUNTERWEIGHT REMOVAL DEVICE	カウンタウエイト脱着装置				
FRAME	フレーム			060255-	319
* FRAME PARTS	* フレーム用品			060255-	321
COUNTERWEIGHT REMOVAL DEVICE	カウンタウエイト脱着装置			060255-	323
* COUNTERWEIGHT LIFTING DEVICE	* カウンタウエイト吊上装置			060255-	325
* CYLINDER (REMOVAL DEVICE)	* シリンダ(脱着装置)			060255-	327
* HIGH PRESSURE PIPING (REMOVAL DEVICE)	* 高圧配管(脱着装置)			060255-	329
* CONTROL SYSTEM (REMOVAL)	* 操作装置(脱着装置)			060255-	331
* PILOT PIPING (REMOVAL)	* パイロット配管(脱着装置)(1)			060255-	333
* ELECTRIC PARTS (REMOVAL DEVICE)(1)	* 電気部品(脱着装置)(1)			060255-	335
COUNTERWEIGHT	カウンタウエイト			060255-	336
COUNTERWEIGHT SUPPORT	カウンタウエイト取付部品			060255-	337
PILOT PIPING (REMOVAL DEVICE)(2)	パイロット配管(脱着装置)(2)			060255-	338
ELECTRIC PARTS (REMOVAL DEVICE)	電気部品(脱着装置)(2)			060255-	339
COVER (REMOVAL DEVICE)	カバー(脱着装置)			060255-	340
UNDER COVER	アンダーカバー			060255-	341

TOOLS

工具

CONTENTS

目次

GROUP NAME	装置名称	Applicable Model 適用機種	Mark 記号	Serial No 適用号機	Page 頁
TOOLS	工具			060255-	343
NAME PLATE	ネームプレート				
NAME PLATE (1)	ネームプレート (1)			060255-	345
NAME PLATE (2-1)	ネームプレート (2-1)			060255-	347
NAME PLATE (2-2)	ネームプレート (2-2)			060255-	349
PARTS INDEX	索引				351

FILTER, ELEMENT, BELT PARTS フィルタ、エレメント、ベルト部品

Applicable Model (適用機種): -
 Mark(記号): -
 Serial No. (適用号機): 060255-

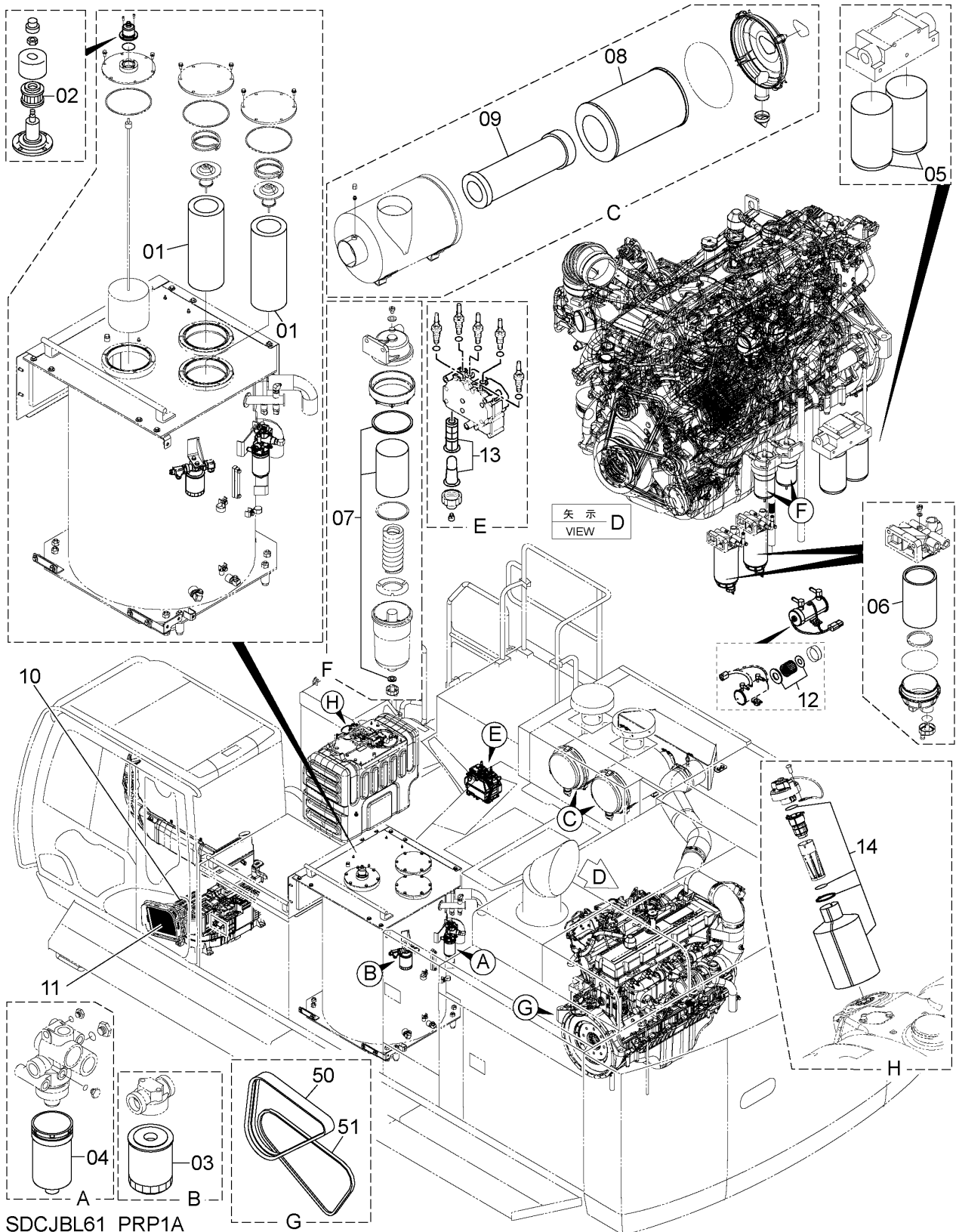

FILTER, ELEMENT, BELT PARTS

フィルタ、エレメント、ベルト部品

Applicable Model (適用機種): -
 Mark(記号): -
 Serial No. (適用号機): 060255-

ITEM 符号	PART NO. 部品番号	PART NAME	部 品 名	Q' TY 数量	S. C サービスマ コード	SERIAL NO. 適用号機	ICA 互 換 性	REPLACEABLE PART 代 替 部 品	
								PART NO. 部品番号	Q' TY 数量
01	4630331	ELEMENT; FILTER (FULL-FLOW FILTER) (WITH O-RING) (フルフローフィルタ) (O-リング付)	エレメント; フィルタ	2					
02	4437838	ELEMENT (HYDRAULIC AIR BREATHER FILTER) (作動油エアブリーザフィルタ)	エレメント	1					
03	4363399	CARTRIDGE (PUMP DRAIN FILTER)	カートリッジ (ポンプドレンフィルタ)	1					
04	4630525	ELEMENT; FILTER (PILOT FILTER) (WITH O-RING) (パイロットフィルタ) (O-リング付)	エレメント; フィルタ	1					
05	4658521	FILTER; OIL (ENGINE OIL FILTER)	フィルタ; オイル (エンジンオイルフィルタ)	2	Z		Y	YA00058283	2
05	YA00058283	FILTER; OIL (ENGINE OIL FILTER)	フィルタ; オイル (エンジンオイルフィルタ)	2	S				
06	4676385	FILTER; FUEL (FUEL PRE-FILTER ELEMENT) (燃料プレフィルタエレメント)	フィルタ; フュエル	2	Z				
07	YA00002973	FILTER; FUEL (FUEL WATER SEPARATION FILTER) (燃料水分離フィルタ)	フィルタ; フュエル	2	Z				
08	4459549	ELEMENT; FILTER (AIR CLEANER ELEMENT (OUTER)) (エアクリナーエレメント (アウター))	エレメント; フィルタ	2					
09	4459548	ELEMENT; FILTER (AIR CLEANER ELEMENT (INNER)) (エアクリナーエレメント (インナー))	エレメント; フィルタ	2					
10	YA00054032	FILTER (AIR-CONDITIONER FILTER (INSIDE)) (エアコン内気フィルタ)	フィルタ	1					
11	YA00032683	ELEMENT; FILTER (AIR CONDITIONER FRESH AIR FILTER) (エアコン外気フィルタ)	エレメント; フィルタ	1			I	YA00022308	1
11	YA00022308	FILTER; AIR (AIR CONDITIONER FRESH AIR FILTER) (エアコン外気フィルタ)	フィルタ; エア	1	S				
11	YA00063727	FILTER; AIR (HIGH DUST COLLECTION TYPE) (MERV-16) (高集塵タイプ) (MERV-16適合品)	フィルタ; エア	1	S				
12	4658052	GASKET (FUEL SOLENOID PUMP STRAINER GASKET) (電磁燃料ポンプストレーナガasket)	ガasket	1					
13	YA00047054	FILTER (UREA SUPPLY MODULE MAIN FILTER) (尿素水サブライモジュールメインフィルタ)	フィルタ	1	Z		I	YA00058284	1

FILTER, ELEMENT, BELT PARTS フィルタ、エレメント、ベルト部品

Applicable Model (適用機種): -
 Mark(記号): -
 Serial No. (適用号機): 060255-

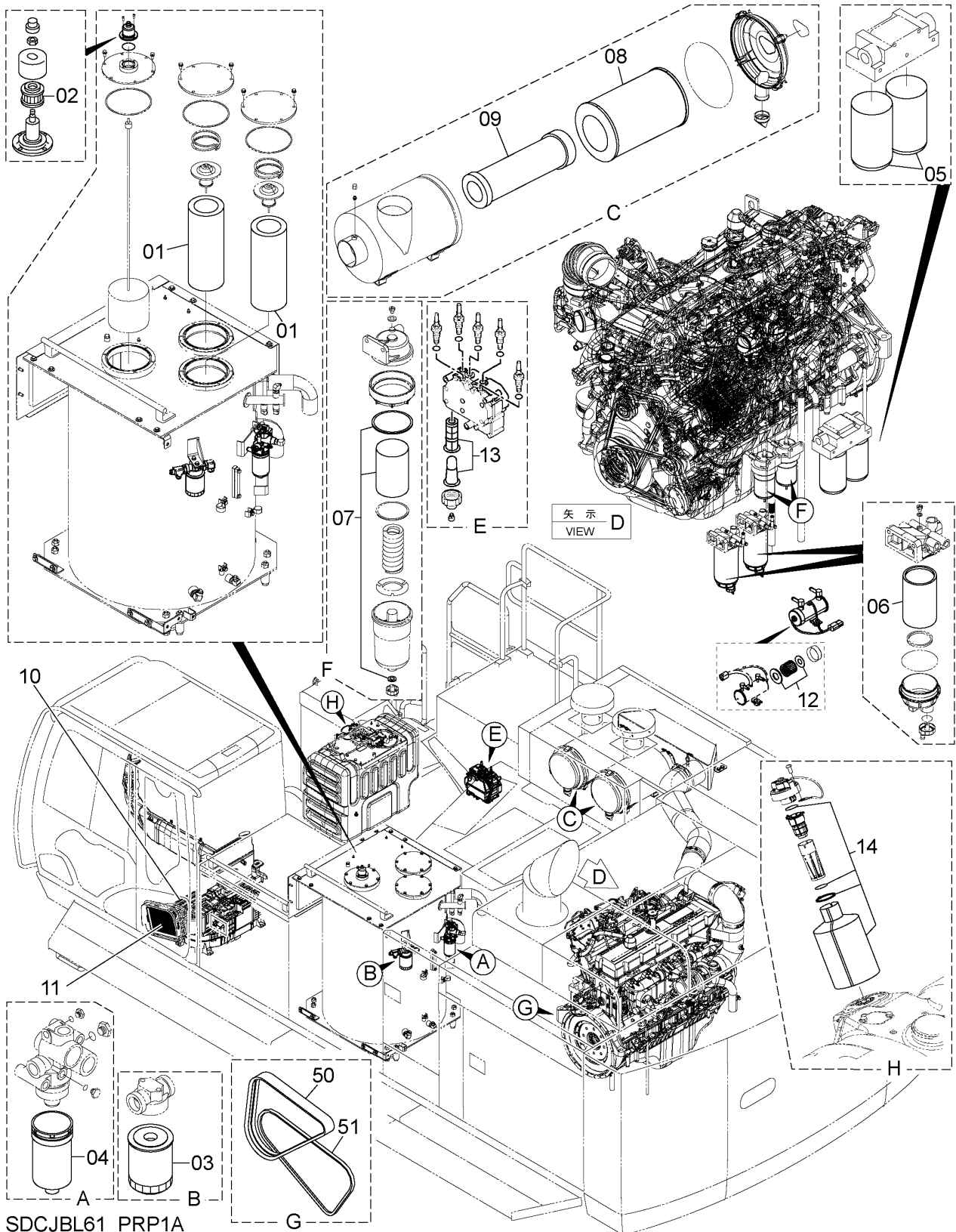

FILTER, ELEMENT, BELT PARTS

フィルタ、エレメント、ベルト部品

Applicable Model (適用機種): -

Mark(記号): -

Serial No. (適用号機): 060255-

ITEM 符号	PART NO. 部品番号	PART NAME	部 品 名	Q'TY 数量	S.C サービスク コード	SERIAL NO. 適用号機	ICA 互 換 性	REPLACEABLE PART 代 替 部 品	
								PART NO. 部品番号	Q'TY 数量
13	YA00058284	FILTER (UREA SUPPLY MODULE MAIN FILTER) (尿素水サブライモジュールメインフィルタ)	フィルタ	1	S				
14	YA60050027	KIT (UREA WATER TANK WATER SUPPLY INLET FILTER) (尿素水タンク給水口フィルタ)	キット	1					
50	4658520	BELT;FAN (ALTERNATOR DRIVE BELT) (オルタネータードライブベルト)	ベルト;ファン	1	Z				
51	4612763	BELT;V (AIR CONDITIONER COMPRESSOR DRIVE BELT) (エアコンコンプレッサドライブベルト)	ベルト;V	1					

CAB RELATED PARTS

キャブ関係部品

Applicable Model (適用機種): -
 Mark(記号): -
 Serial No. (適用号機): 060255-

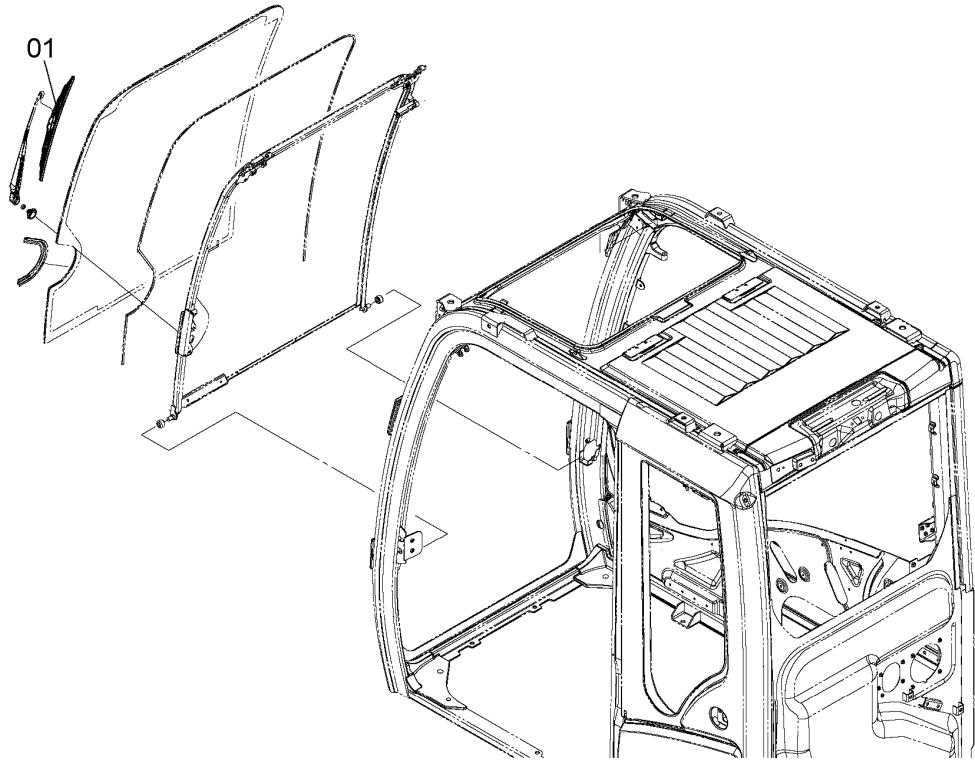
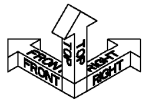

SDCJBL61_PRP3

ITEM 符号	PART NO. 部品番号	PART NAME	部 品 名	Q'TY 数量	S.C サービス コード	SERIAL NO. 適用号機	ICA 互 換 性	REPLACEABLE PART 代替部品	
								PART NO. 部品番号	Q'TY 数量
01	4650572	WIPER-BLADE	ワイパーブレード	1					

BATTERY COVER バッテリーカバー

Applicable Model (適用機種): -

Mark(記号): -

Serial No. (適用号機): 060255-

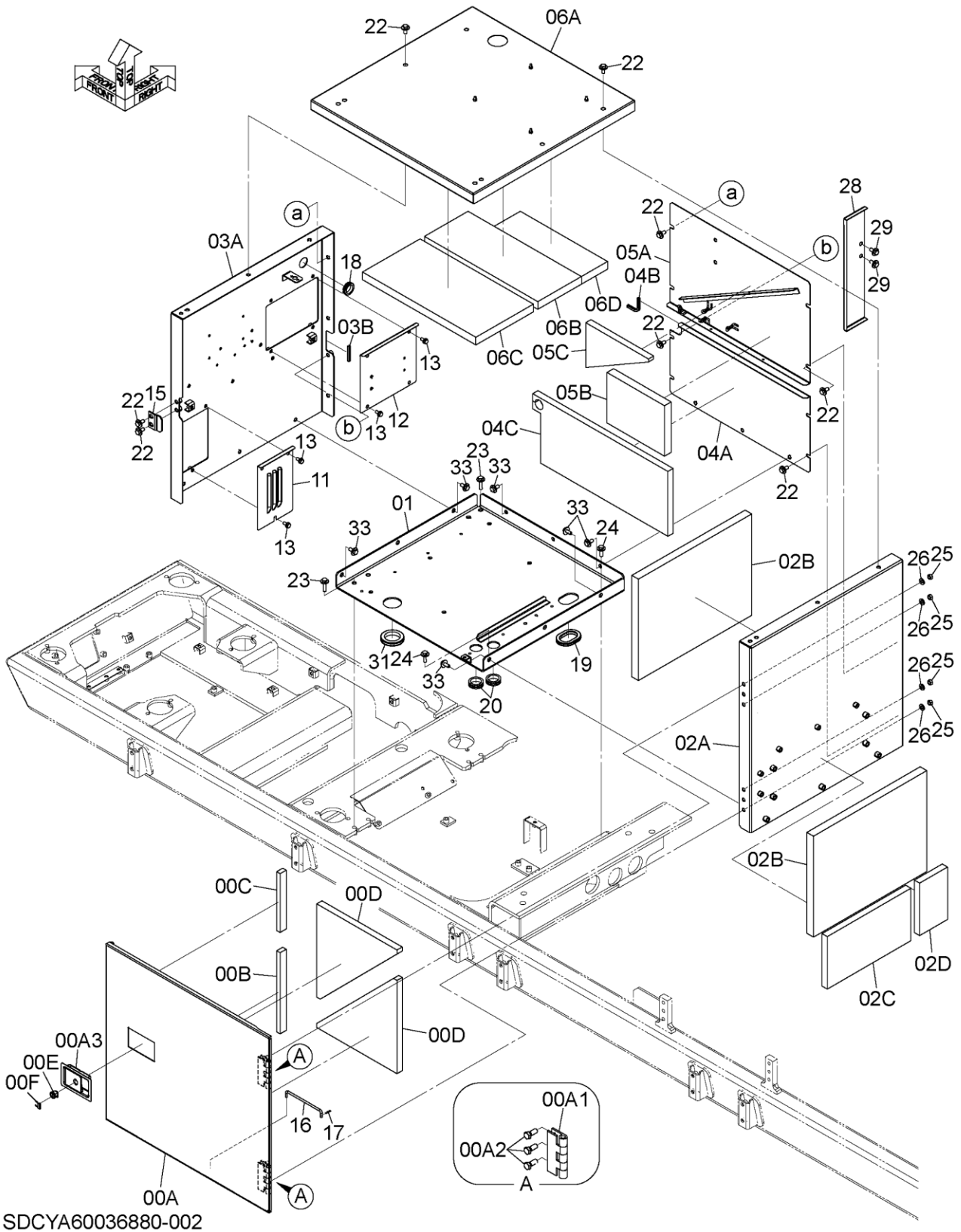

SDCYA60036880-002

BATTERY COVER

バッテリーカバー

Applicable Model (適用機種): -

Mark(記号): -

Serial No. (適用号機): 060255-

ITEM 符号	PART NO. 部品番号	PART NAME	部 品 名	Q' TY 数量	S. C サービスマ コード	SERIAL NO. 適用号機	ICA 互 換 性	REPLACEABLE PART 代 替 部 品	
								PART NO. 部品番号	Q' TY 数量
00	8122451	DOOR	ドア	1					
00A	7059039	* DOOR	* ドア	1					
00A1	4639668	** HINGE	** ヒンジ	2	W				
00A2	J901230	** BOLT	** ボルト	6	W				
00A3	4409447	** LOCK	** ロック	1	W				
		<for details see "DOOR LOCK (1)"> <詳細は "ドアロック (1)" 参照>							
00B	4716018	* PLATE;RUBBER	* プレート;ラバー	1					
00C	4716019	* PLATE;RUBBER	* プレート;ラバー	1					
00D	4716020	* SEAL;RUBBER	* シール;ラバー	2					
00E	4409396	* CYL.;LOCK	* シリンダ;ロック	1					
		<for details see "DOOR LOCK (1)"> <詳細は "ドアロック (1)" 参照>							
00F	4461342	* CLIP	* クリップ	1					
01	YA40000517	COVER	カバー	1					
02	YA60065034	COVER	カバー	1					
02A	7059036	* COVER	* カバー	1					
02B	XV00000241	* SEAL;ACOUSTIC	* シール;アコースティック	2					
02C	YA00068876	* SEAL;RUBBER	* シール;ラバー	1					
02D	YA00068877	* SEAL;RUBBER	* シール;ラバー	1					
03	8120773	COVER	カバー	1					
03A	7059037	* COVER	* カバー	1					
03B	4715969	* TRIM (L=70mm)	* トリム (L=70mm)	1			I	XV00005270	1
03B	XV00005270	* TRIM	* トリム	1	SW				
		(L=1000mm, Please cut TRIM to appropriate length after installation.) (L=1000mm, トリムを取付け後、適切な長さに切断してください。)							
04	YA60014766	COVER	カバー	1					
04A	YA40013116	* COVER	* カバー	1					
04B	4715970	* TRIM	* トリム	1			I	XV00005270	1
		(L=120mm) (L=120mm)							
04B	XV00005270	* TRIM	* トリム	1	SW				
		(L=1000mm, Please cut TRIM to appropriate length after installation.) (L=1000mm, トリムを取付け後、適切な長さに切断してください。)							
04C	YA00020278	* SEAL;RUBBER	* シール;ラバー	1					
05	YA60061693	COVER	カバー	1					
05A	YA40043892	* COVER	* カバー	1					
05B	XV00000217	* SEAL;ACOUSTIC	* シール;アコースティック	1					
05C	4716015	* SEAL;RUBBER	* シール;ラバー	1					
06	YA60068910	COVER	カバー	1					
06A	YA40053567	* COVER	* カバー	1					
06B	XV00000238	* SEAL;ACOUSTIC	* シール;アコースティック	1					
06C	XV00000239	* SEAL;ACOUSTIC	* シール;アコースティック	1					
06D	XV00000229	* SEAL;ACOUSTIC	* シール;アコースティック	1					
11	YA00068865	COVER	カバー	1					

CODE: SDCYA60036880-002-1

PJBL61-1-1

BATTERY COVER バッテリーカバー

Applicable Model (適用機種): -

Mark(記号): -

Serial No. (適用号機): 060255-

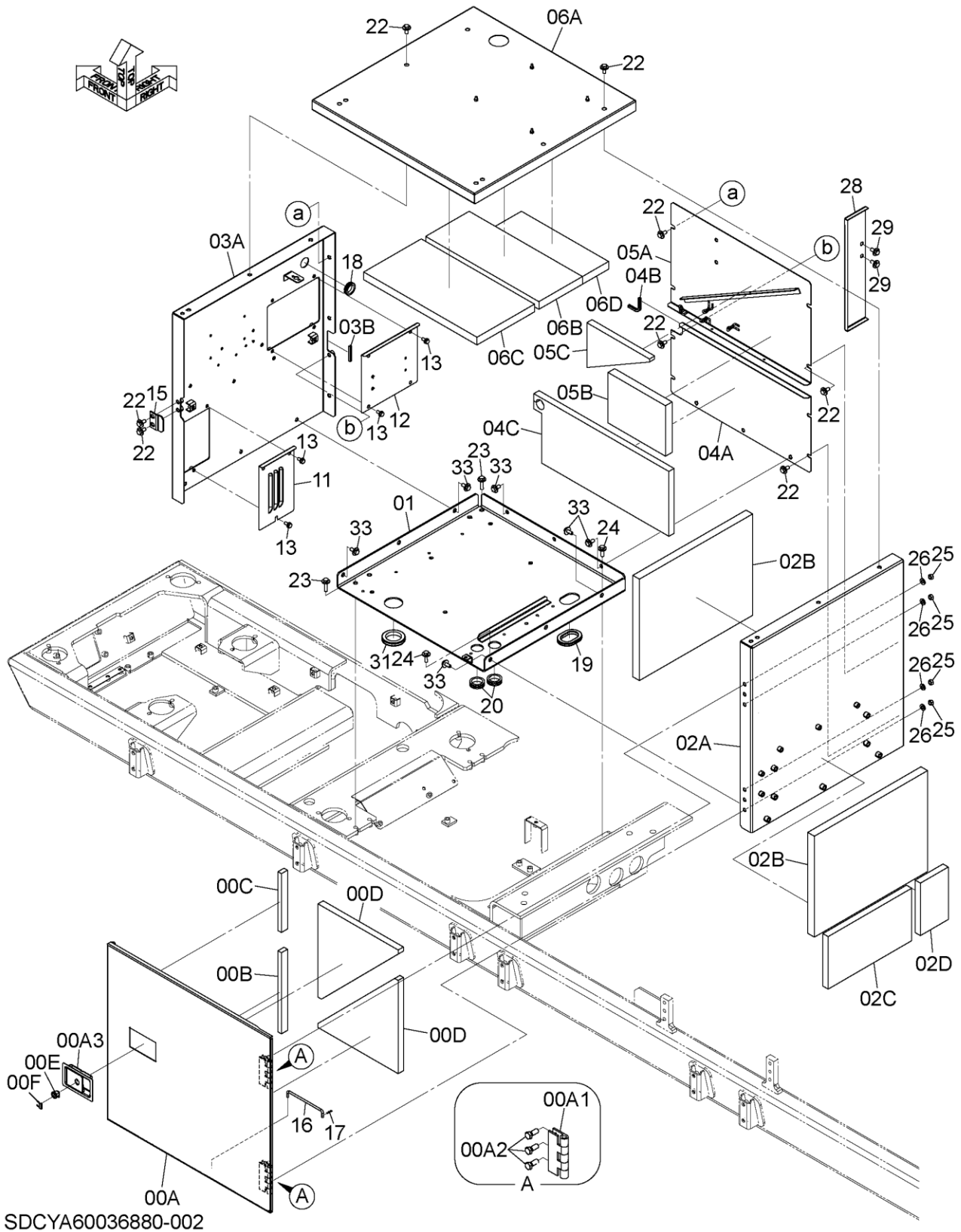

BATTERY COVER

バッテリーカバー

Applicable Model (適用機種): -

Mark(記号): -

Serial No. (適用号機): 060255-

ITEM 符号	PART NO. 部品番号	PART NAME	部 品 名	Q' TY 数量	S. C サービスマ コード	SERIAL NO. 適用号機	ICA 互 換 性	REPLACEABLE PART 代替部品	
								PART NO. 部品番号	Q' TY 数量
12	YA40013109	COVER	カバー	1					
13	J271025	BOLT;SEMS	ボルト;セムス	7					
15	4640646	STOPPER	ストッパ	1					
16	4341788	STAY	ステー	1					
17	4022697	PIN;LOCK	ピン;ロック	1					
18	4210485	BUSHING;RUBBER	ブッシング;ラバー	1					
19	4340404	BUSHING;RUBBER	ブッシング;ラバー	1					
20	4209294	BUSHING;RUBBER	ブッシング;ラバー	2					
22	J281230	BOLT;SEMS	ボルト;セムス	14					
23	J281250	BOLT;SEMS	ボルト;セムス	4					
24	J281240	BOLT;SEMS	ボルト;セムス	4					
25	J950012	NUT	ナット	6					
26	J222012	WASHER	ワッシャ	6					
28	4716951	COVER	カバー	1					
29	J281230	BOLT;SEMS	ボルト;セムス	2					
31	4211191	BUSHING;RUBBER	ブッシング;ラバー	1					
33	J281230	BOLT;SEMS	ボルト;セムス	9					

DOOR LOCK (1) ドアロック (1)

Applicable Model (適用機種): -
Mark(記号): -
Serial No. (適用号機): 060255-

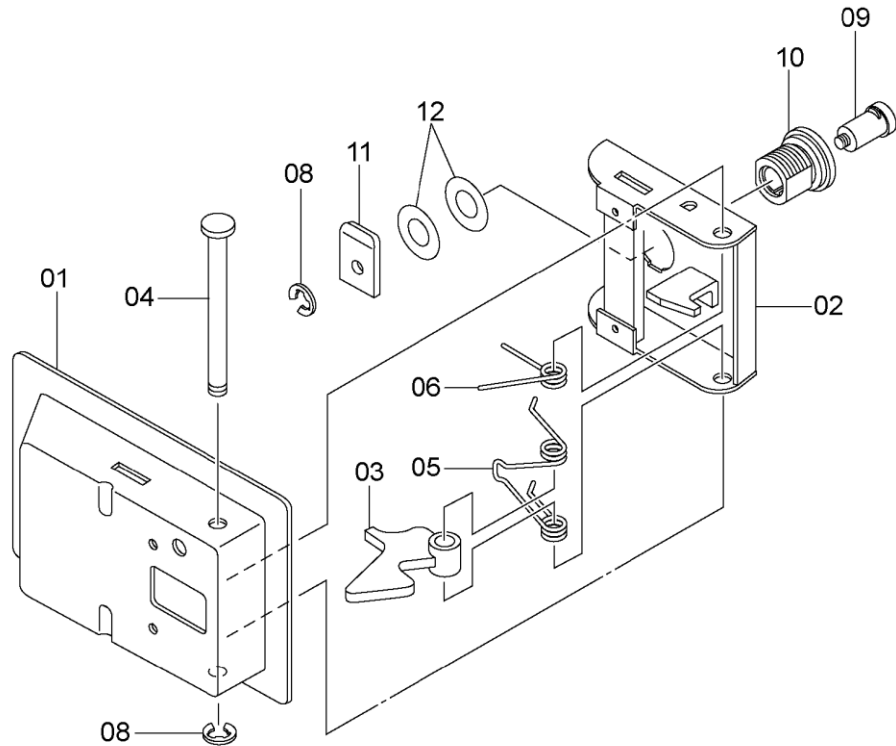

DC4409447A

ITEM 符号	PART NO. 部品番号	PART NAME	部 品 名	Q' TY 数量	S. C サービス コード	SERIAL NO. 適用号機	ICA 互 換 性	REPLACEABLE PART 代 替 部 品	
								PART NO. 部品番号	Q' TY 数量
01-06	4409447	LOCK	ロック	1	W				
01	4461343	* COVER	* カバ-	1					
02	4461344	* LATCH	* ラッチ	1					
03	4461345	* LEVER	* レバ-	1					
04	4461346	* SHAFT	* シヤフト	1					
05	4461347	* SPRING	* スプリング	1					
06	4461348	* SPRING	* スプリング	1					
08-12	4409396	CYL. ;LOCK	シリンダ ;ロック	1					
08	4461337	* RING	* リング	2					
09	4461338	* KEY	* キー	1					
10	4461339	* CASE	* ケース	1					
11	4461340	* PLATE	* プレート	1					
12	4461341	* WASHER	* ワッシャ	2					

MEMO

COVER (DOOR) カバー (ドア)

Applicable Model (適用機種): -

Mark(記号): -

Serial No.(適用号機):060255-

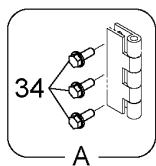
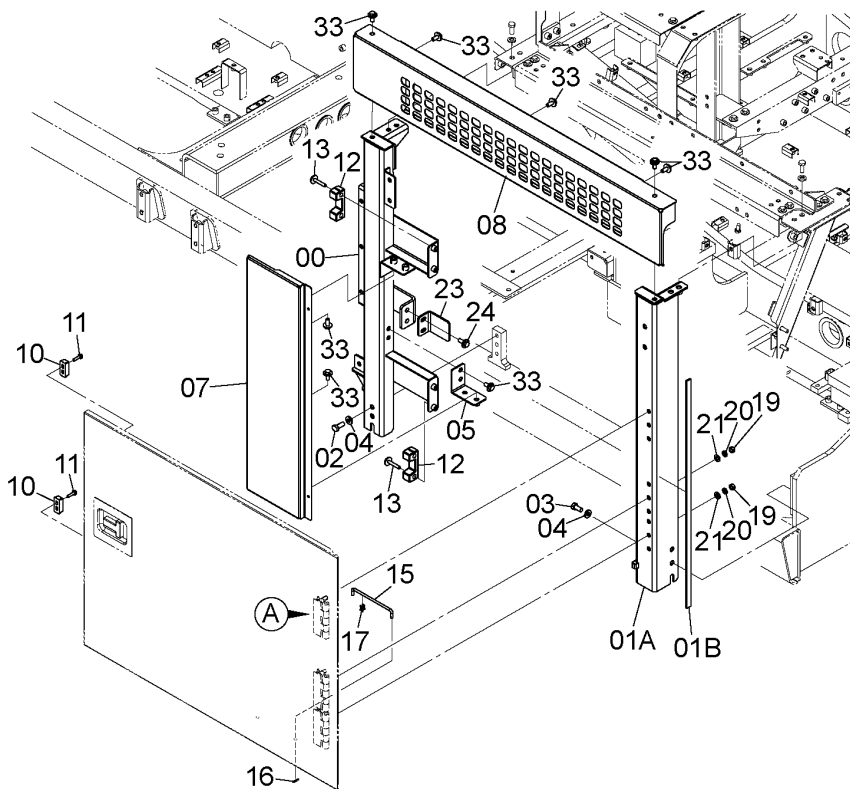
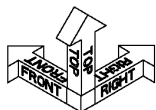

DCYA60065020

COVER (DOOR)
カバー (ドア)

Applicable Model (適用機種): -

Mark(記号): -

Serial No. (適用号機): 060255-

ITEM 符号	PART NO. 部品番号	PART NAME	部 品 名	Q' TY 数量	S. C サービスマ コード	SERIAL NO. 適用号機	ICA 互 換 性	REPLACEABLE PART 代 替 部 品	
								PART NO. 部品番号	Q' TY 数量
00	YA40013666	SUPPORT	サポ-ト	1					
01	+++++++	SUPPORT	サポ-ト	1	D				
01A	YA40042342	* SUPPORT	* サポ-ト	1					
01B	4716023	* RUBBER	* ラバ-	1					
02	J921435	BOLT	ボ-ルト	3					
03	J921430	BOLT	ボ-ルト	3					
04	J222014	WASHER	ワッシャ	6					
05	YA40000769	BRACKET	ブ-ラケツト	1					
07	7059071	COVER	カバ-	1					
08	YA40034944	COVER	カバ-	1					
10	4626289	STOPPER	ストッパ	2					
11	J260835	BOLT;SEMS	ボ-ルト;セムス	4					
12	4654749	STOPPER	ストッパ	2					
13	J281060	BOLT;SEMS	ボ-ルト;セムス	4					
15	4341788	STAY	ステー	1					
16	4022697	PIN;LOCK	ピン;ロック	1					
17	4647195	HOLDER	ホルダ	1					
19	J950012	NUT	ナツト	6					
20	A590912	WASHER;SPRING	ワッシャ;スプリング	6					
21	J222012	WASHER	ワッシャ	6					
23	4716122	STOPPER	ストッパ	1					
24	J281235	BOLT;SEMS	ボ-ルト;セムス	2					
33	J281230	BOLT;SEMS	ボ-ルト;セムス	11					
34	J271235	BOLT;SEMS	ボ-ルト;セムス	3					

DOOR (FRONT VIEW OF PUMP)
 ドア (ポンプ前側)

Applicable Model (適用機種): -
 Mark(記号): -
 Serial No. (適用号機): 060255-

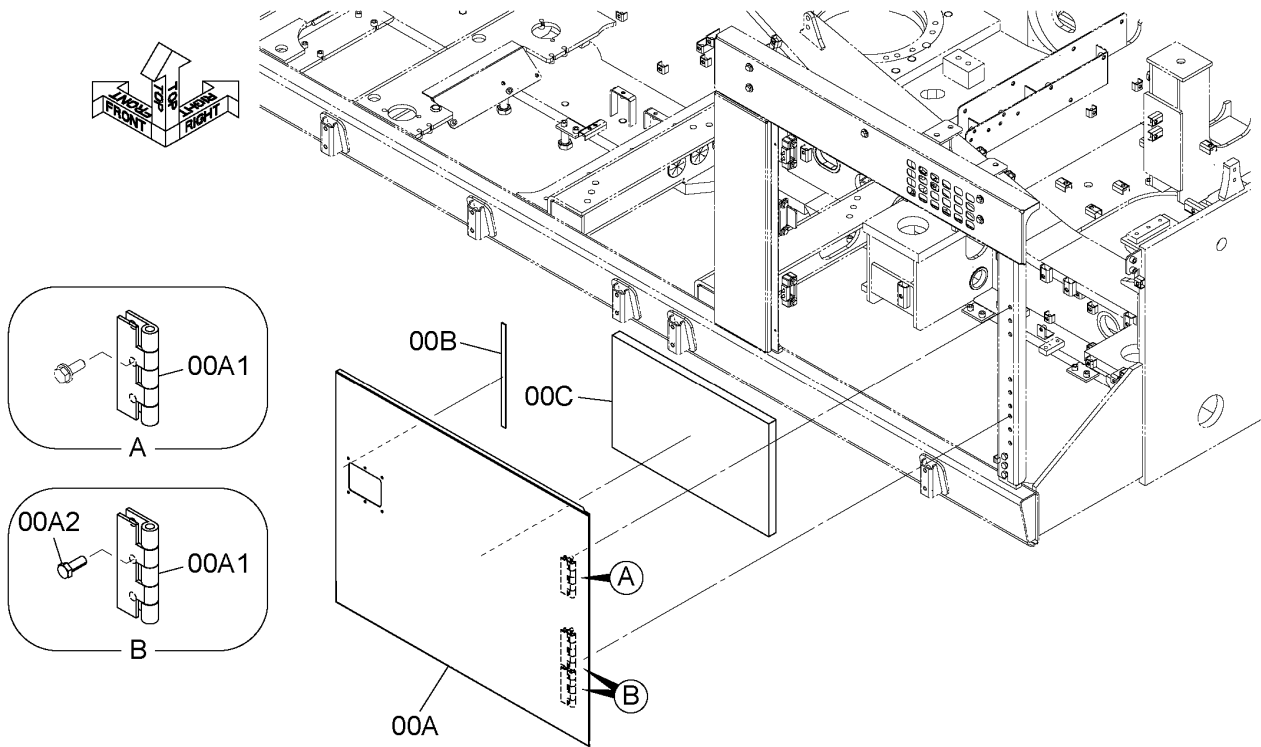

DCYA60064849

ITEM 符号	PART NO. 部品番号	PART NAME	部 品 名	Q' TY 数量	S. C サービス コード	SERIAL NO. 適用号機	ICA 互 換 性	REPLACEABLE PART 代替部品	
								PART NO. 部品番号	Q' TY 数量
00	YA60060817	DOOR	ドア	1					
00A	+++++++	* DOOR	* ドア	1	D				
00A1	4715914	** HINGE	** ヒンジ	3	W				
00A2	J901230	** BOLT	** ボルト	6	W				
00B	4712229	* PLATE; RUBBER	* プレート; ラバー	1					
00C	XV00000248	* SEAL; ACOUSTIC	* シール; アコースティック	1					

DOOR LOCK (PUMP) ドアロック (ポンプ)

Applicable Model (適用機種): -
Mark(記号): -
Serial No. (適用号機): 060255-

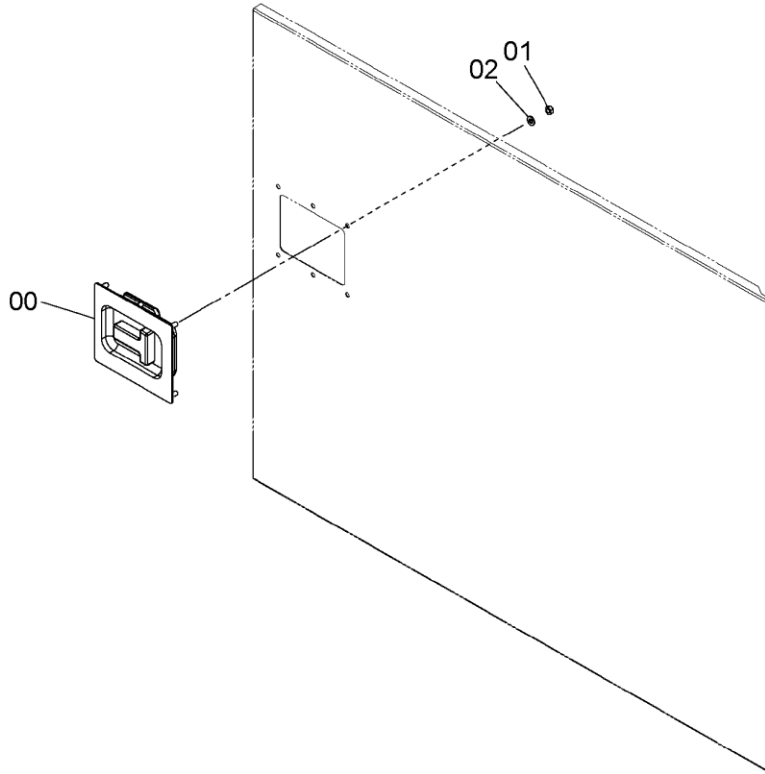
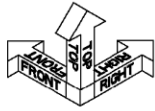

DCYA60002178

ITEM 符号	PART NO. 部品番号	PART NAME	部 品 名	Q' TY 数量	S. C サービス コード	SERIAL NO. 適用号機	ICA 互 換 性	REPLACEABLE PART 代替 部 品	
								PART NO. 部品番号	Q' TY 数量
00	YA00075005	LOCK	ロック	1					
01	J950008	NUT	ナット	6					
02	A590108	WASHER: PLANE	ワッシャ: プレーン	6					

ANTI SLIP COVER ノンスリップカバー

Applicable Model (適用機種): -
Mark(記号): -
Serial No. (適用号機): 060255-

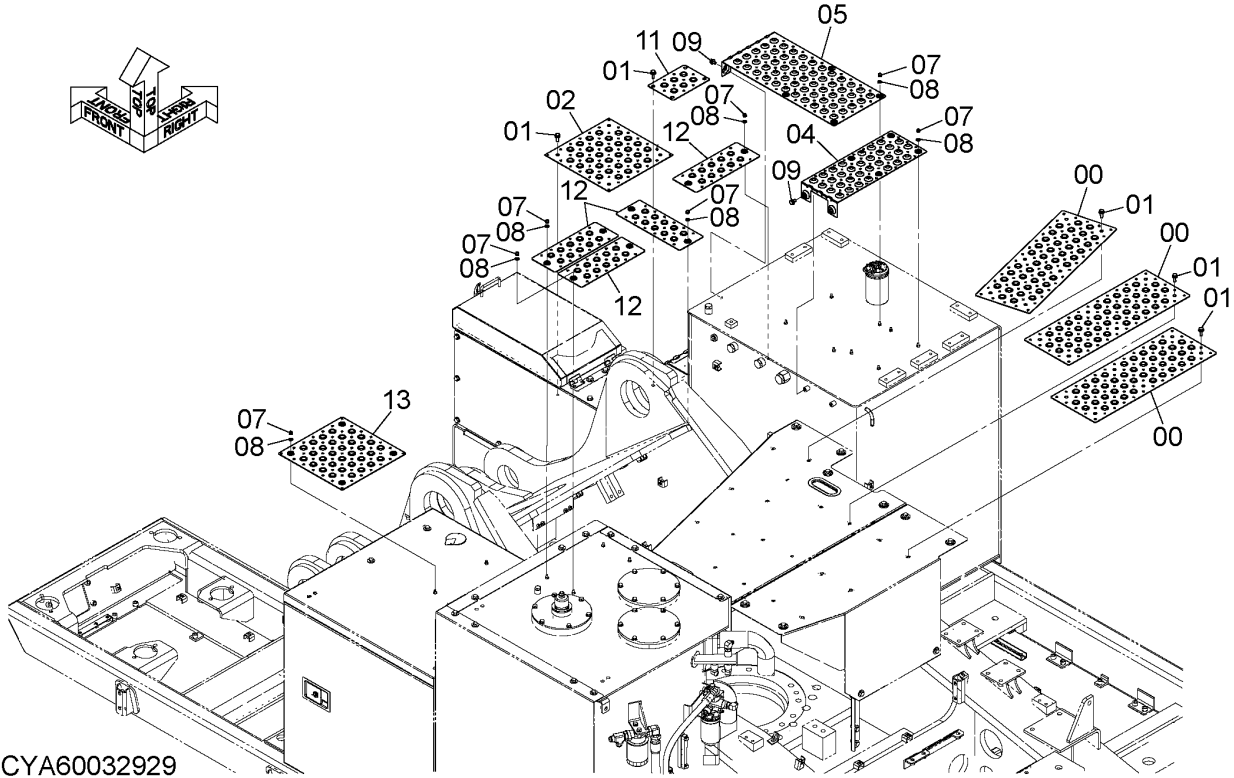

DCYA60032929

ITEM 符号	PART NO. 部品番号	PART NAME	部 品 名	Q' TY 数量	S. C サービス コード	SERIAL NO. 適用号機	ICA 互 換 性	REPLACEABLE PART 代替部品	
								PART NO. 部品番号	Q' TY 数量
00	3091338	COVER	カバー	3					
01	J271030	BOLT; SEMS	ボルト;セムス	26					
02	3091337	COVER	カバー	1					
04	YA00000896	COVER	カバー	1					
05	3121279	COVER	カバー	1					
07	4410536	NUT; CAP	ナット;キャップ	20					
08	A590108	WASHER; PLANE	ワッシャ;フ レーン	20					
09	J271020	BOLT; SEMS	ボルト;セムス	4					
11	3116104	COVER	カバー	1					
12	YA00034375	COVER	カバー	4					
13	YA00034374	COVER	カバー	1					

COVER FRAME (CENTER) カバーフレーム (センター)

Applicable Model (適用機種): -
Mark(記号): -
Serial No. (適用号機): 060255-

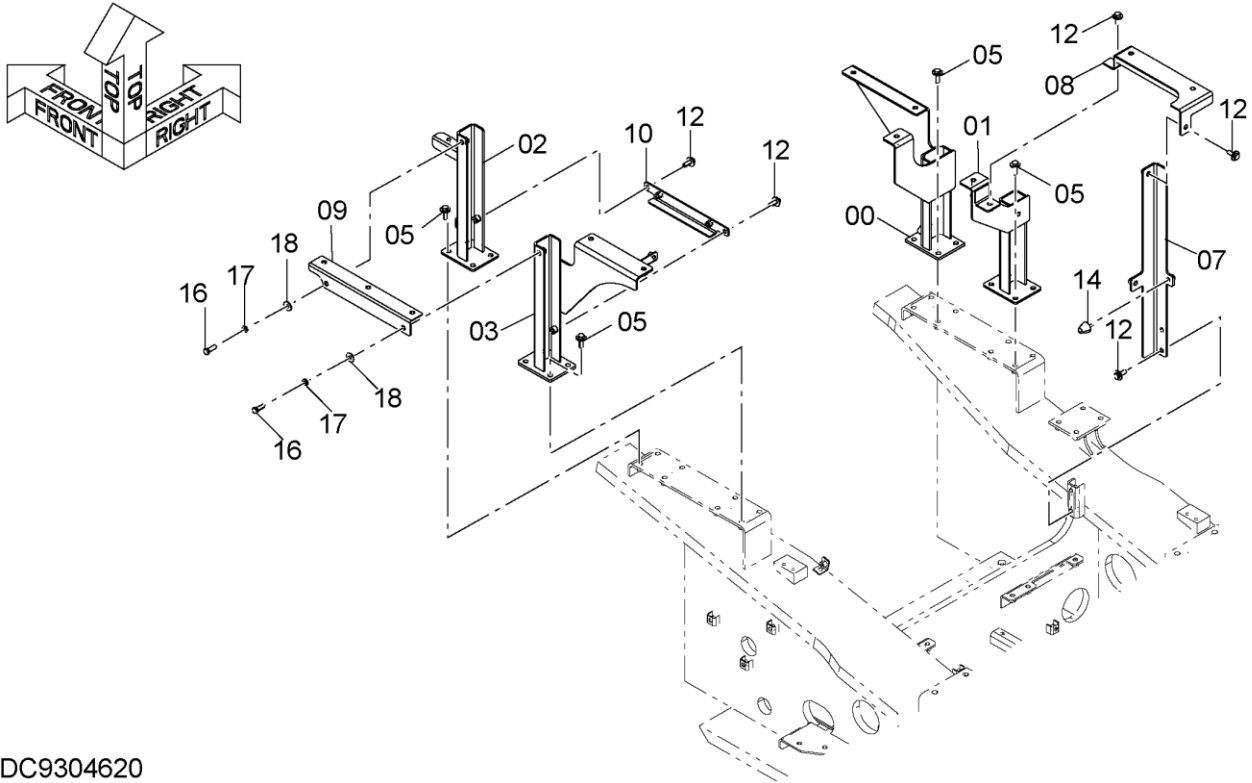

DC9304620

ITEM 符号	PART NO. 部品番号	PART NAME	部 品 名	Q' TY 数量	S. C サービス コード	SERIAL NO. 適用号機	ICA 互 換 性	REPLACEABLE PART 代替 部 品	
								PART NO. 部品番号	Q' TY 数量
00	YA40000945	FRAME	フレーム	1					
01	8118301	FRAME	フレーム	1					
02	8118297	FRAME	フレーム	1					
03	8122417	FRAME	フレーム	1					
05	J281240	BOLT; SEMS	ボルト; セムス	16					
07	8118299	BEAM	ビーム	1					
08	8118300	BEAM	ビーム	1					
09	8122350	BEAM	ビーム	1					
10	9771249	BRACKET	ブラケット	1					
12	J281235	BOLT; SEMS	ボルト; セムス	6					
14	4204586	STOPPER	ストッパ	1					
16	J901235	BOLT	ボルト	2					
17	A590912	WASHER; SPRING	ワッシャ; スプリング	2					
18	4249324	WASHER	ワッシャ	2					

COVER (CENTER) カバー (センター)

Applicable Model (適用機種): -
Mark(記号): -
Serial No. (適用号機): 060255-

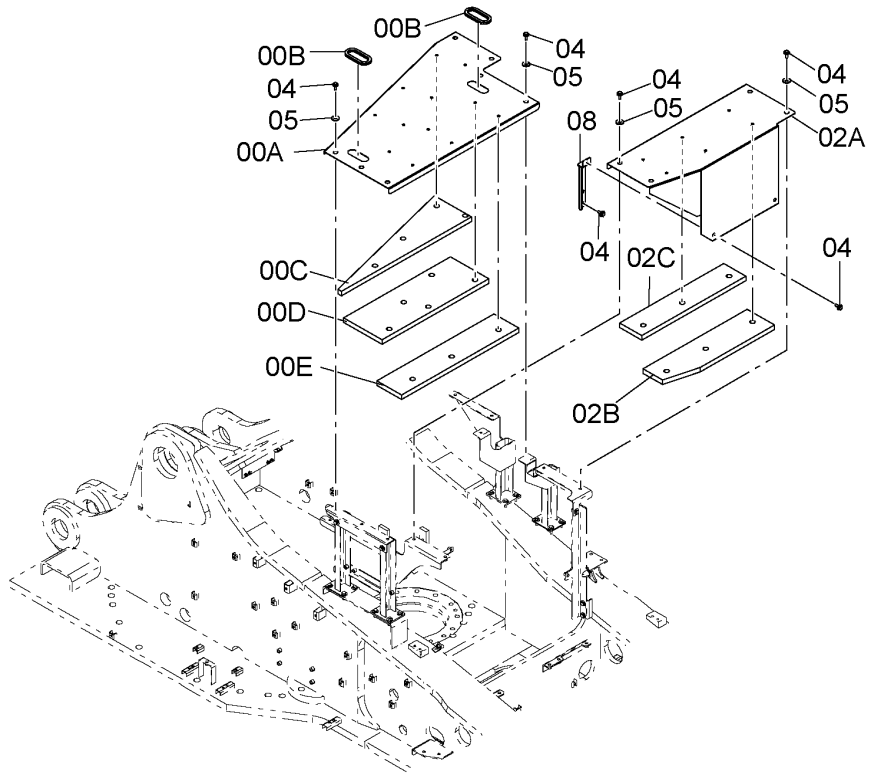
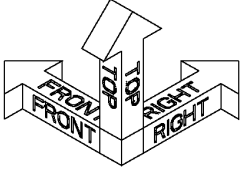

DC9304621

ITEM 符号	PART NO. 部品番号	PART NAME	部 品 名	Q' TY 数量	S. C サービス コード	SERIAL NO. 適用号機	ICA 互 換 性	REPLACEABLE PART 代 替 部 品	
								PART NO. 部品番号	Q' TY 数量
00	YA60001589	COVER	カバー	1					
00A	+++++++	* COVER	* カバー	1	D				
00B	4660753	* TRIM (L=400mm)	* トリム (L=400mm)	2			I	XV00005260	1
00B	XV00005260	* TRIM (L=1000mm, Please cut TRIM to appropriate length after installation.) (L=1000mm, トリムを取付け後、適切な長さに切断してください。)	* トリム	1	SW				
00C	YA00002216	* SEAL; RUBBER	* シール; ラバー	1					
00D	YA00002217	* SEAL; RUBBER	* シール; ラバー	1					
00E	4718921	* SEAL; RUBBER	* シール; ラバー	1					
02	YA60001590	COVER	カバー	1					
02A	+++++++	* COVER	* カバー	1	D				
02B	4688208	* SEAL; RUBBER	* シール; ラバー	1					
02C	4690878	* SEAL; RUBBER	* シール; ラバー	1					
04	J281235	BOLT; SEMS	ボルト; セムス	15					
05	4338575	WASHER; PLANE	ワッシャ; フレーン	11					
08	8118298	BRACKET	ブラケット	1					

COVER MUFFLER マフラーカバー

Applicable Model (適用機種): -
 Mark(記号): -
 Serial No. (適用号機): 060255-

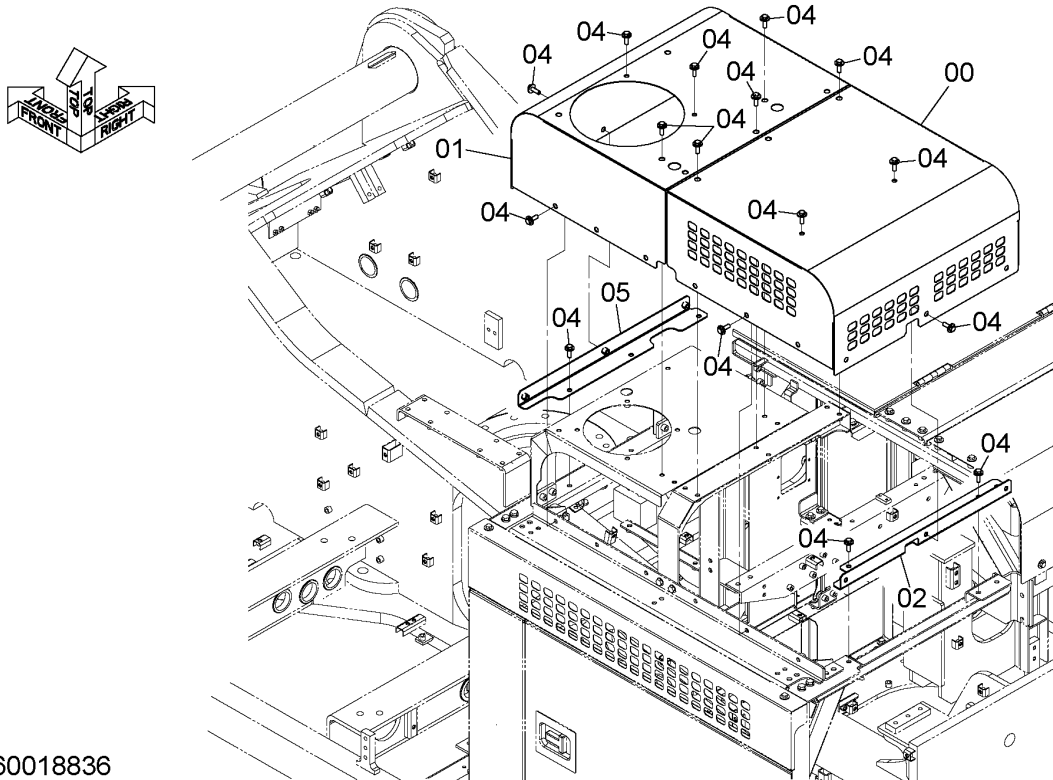

DCYA60018836

ITEM 符号	PART NO. 部品番号	PART NAME	部 品 名	Q' TY 数量	S. C サービス コード	SERIAL NO. 適用号機	ICA 互 換 性	REPLACEABLE PART 代替部品	
								PART NO. 部品番号	Q' TY 数量
00	YA40005477	COVER	カバー	1					
01	YA40004052	COVER	カバー	1					
02	YA40004055	BRACKET	ブラケット	1					
04	J281240	BOLT;SEMS	ボルト;セムス	32					
05	YA40018237	BRACKET	ブラケット	1					

COVER FRAME カバーフレーム

Applicable Model (適用機種): -

Mark(記号): -

Serial No. (適用号機): 060255-

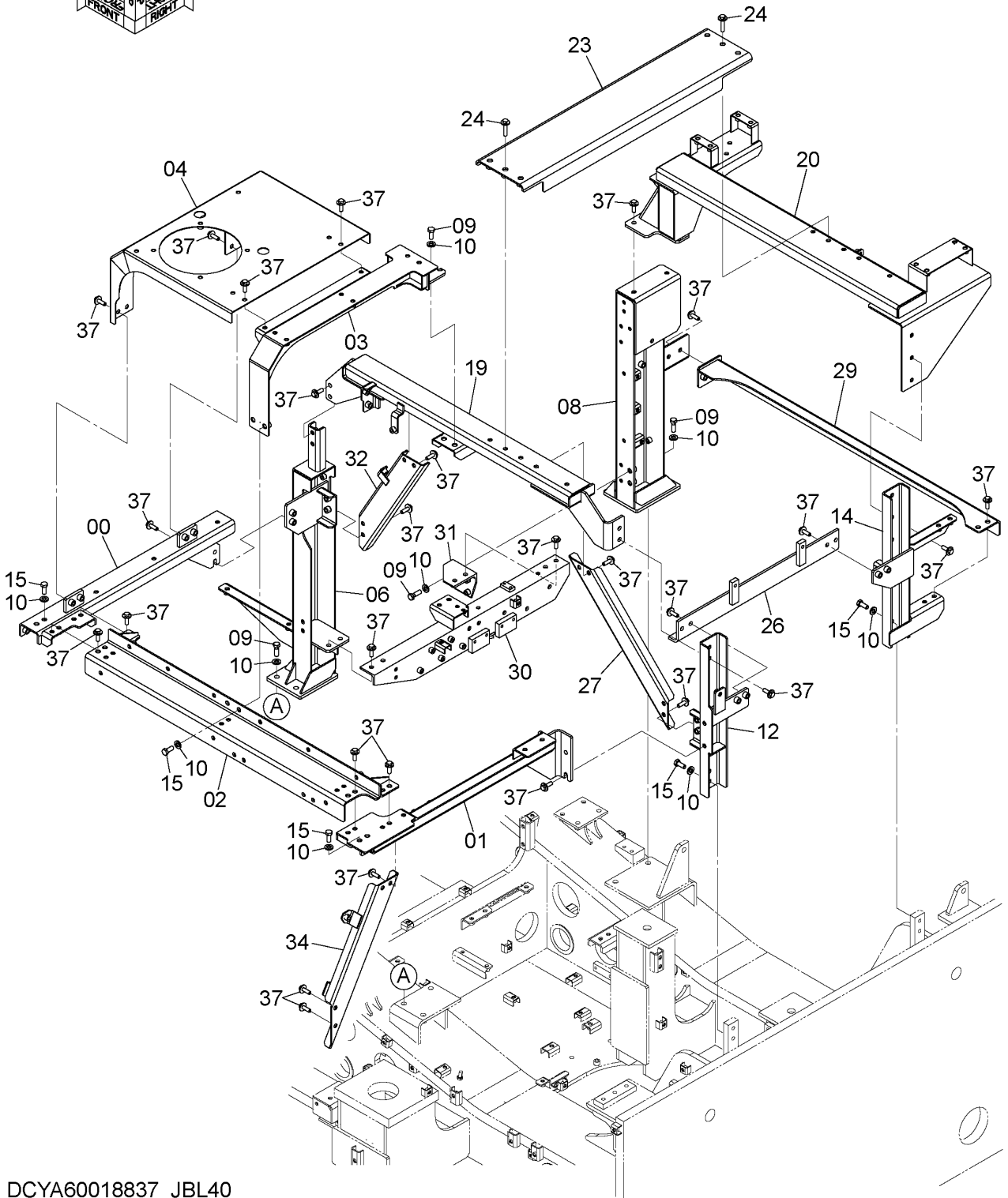
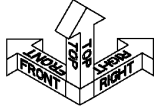

DCYA60018837_JBL40

CODE:SDCYA60018837-004-1

COVER FRAME
カバーフレーム

Applicable Model (適用機種): -
Mark(記号): -
Serial No. (適用号機): 060255-

ITEM 符号	PART NO. 部品番号	PART NAME	部 品 名	Q' TY 数量	S. C サービス コード	SERIAL NO. 適用号機	ICA 互 換 性	REPLACEABLE PART 代 替 部 品	
								PART NO. 部品番号	Q' TY 数量
00	YA40013812	SUPPORT	サポ-ト	1					
01	YA40013819	BRACKET	ブ ラケ ッ ト	1					
02	YA40034943	SUPPORT	サポ-ト	1					
03	YA40025051	SUPPORT	サポ-ト	1					
04	YA40018416	SUPPORT	サポ-ト	1					
06	7059075	SUPPORT	サポ-ト	1					
08	YA40011613	SUPPORT	サポ-ト	1					
09	J921445	BOLT	ボ ル ト	10					
10	J222014	WASHER	ワ ッ シ ャ	20					
12	7057097	SUPPORT	サポ-ト	1					
14	YA40021613	SUPPORT	サポ-ト	1					
15	J921435	BOLT	ボ ル ト	10					
19	YA40005474	SUPPORT	サポ-ト	1					
20	YA40018988	SUPPORT	サポ-ト	1					
23	YA40021614	BEAM	ビ-ム	1					
24	J281260	BOLT;SEMS	ボ ル ト ; セ ム ス	6					
26	9764244	SUPPORT	サポ-ト	1					
27	4715475	BRACE	ブ レ-ス	1					
29	8122558	BEAM	ビ-ム	1					
30	YA40002021	BEAM	ビ-ム	1					
31	9772532	BRACKET	ブ ラケ ッ ト	1					
32	YA40021615	SUPPORT	サポ-ト	1					
34	YA40018770	SUPPORT	サポ-ト	1					
37	J281240	BOLT;SEMS	ボ ル ト ; セ ム ス	51					

ENGINE COVER エンジンカバー

Applicable Model (適用機種): -
 Mark(記号): -
 Serial No. (適用号機): 060255-

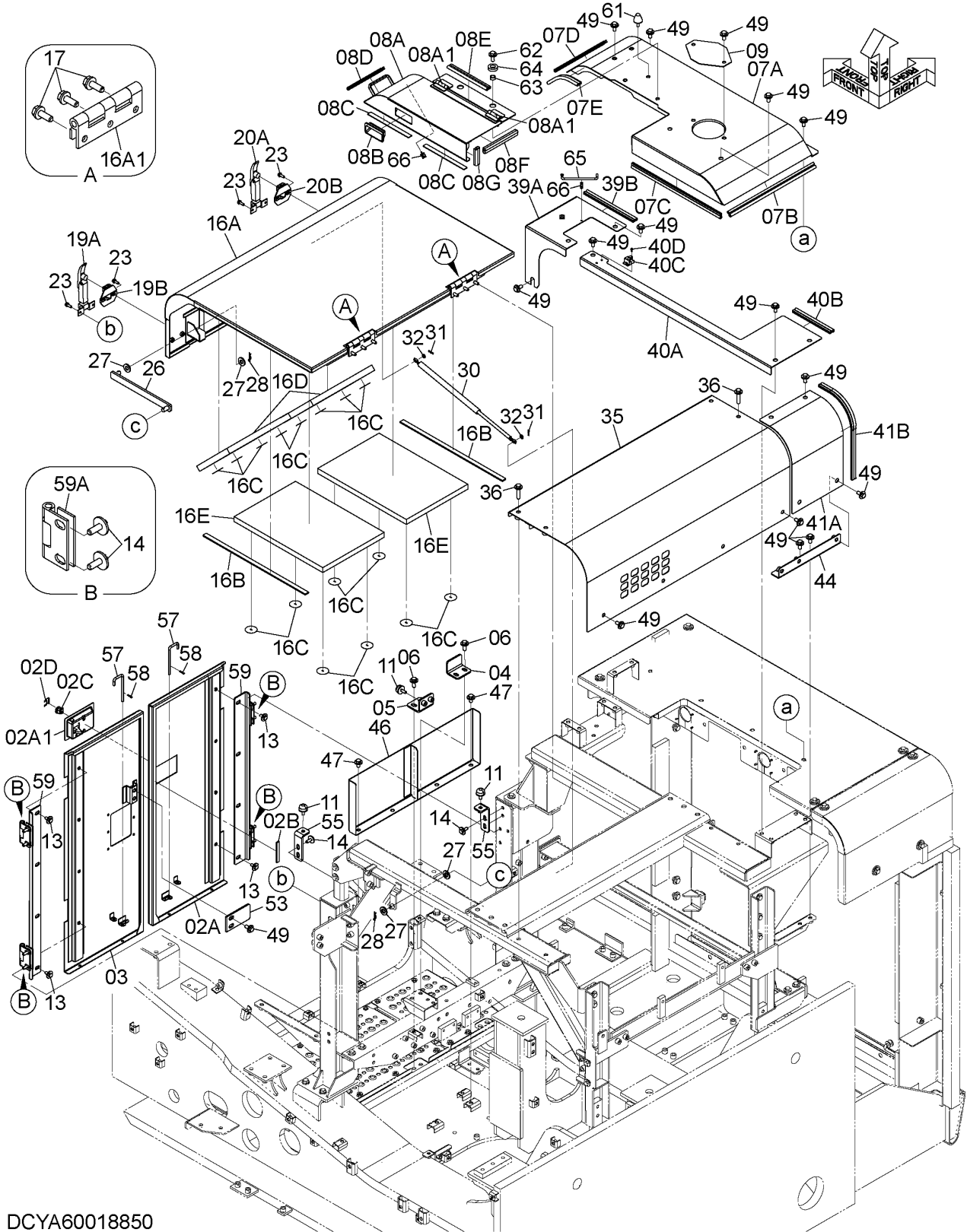

DCYA60018850

CODE : SDCYA60018850-002-1

ENGINE COVER エンジンカバー

Applicable Model (適用機種): -

Mark(記号): -

Serial No. (適用号機): 060255-

ITEM 符号	PART NO. 部品番号	PART NAME	部 品 名	Q'TY 数量	S. C サービスマ コード	SERIAL NO. 適用号機	ICA 互 換 性	REPLACEABLE PART 代 替 部 品	
								PART NO. 部品番号	Q'TY 数量
02	YA60001431	DOOR	ドア	1					
02A	+++++++	* DOOR	* ドア	1	D				
02A1	4409395	** LOCK <for details see "DOOR LOCK (2)"> <詳細は "ドアロック (2)" 参照>	** ロック	1	W				
02B	4649887	* RUBBER	* ラバー	1					
02C	4409396	* CYL. LOCK <for details see "DOOR LOCK (2)"> <詳細は "ドアロック (2)" 参照>	* シリンダ ロック	1					
02D	4461342	* CLIP	* クリップ	1					
03	7059608	DOOR	ドア	1					
04	4716648	STOPPER	ストッパ	1					
05	9771891	BRACKET	ブラケット	1					
06	J281235	BOLT;SEMS	ボルト;セムス	4					
07	YA60037244	COVER	カバー	1					
07A	+++++++	* COVER	* カバー	1	D				
07B	4428840	* TRIM;SEAL (L=500mm)	* トリム;シール (L=500mm)	1			I	4730756	1
07B	4730756	* TRIM;SEAL (L=1000mm, Please cut TRIM to appropriate length after installation.) (L=1000mm, トリムを取付け後、適切な長さに切断してください。)	* トリム;シール	1	SW				
07C	4716453	* TRIM;SEAL (L=520mm)	* トリム;シール (L=520mm)	1			I	XV00005339	1
07C	XV00005339	* TRIM;SEAL (L=1000mm, Please cut TRIM to appropriate length after installation.) (L=1000mm, トリムを取付け後、適切な長さに切断してください。)	* トリム;シール	1	SW				
07D	YJ00001568	* TRIM;SEAL (L=288mm)	* トリム;シール (L=288mm)	1			I	4730756	1
07D	4730756	* TRIM;SEAL (L=1000mm, Please cut TRIM to appropriate length after installation.) (L=1000mm, トリムを取付け後、適切な長さに切断してください。)	* トリム;シール	1	SW				
07E	4629513	* TRIM;SEAL (L=200mm)	* トリム;シール (L=200mm)	1			I	4730756	1
07E	4730756	* TRIM;SEAL (L=1000mm, Please cut TRIM to appropriate length after installation.) (L=1000mm, トリムを取付け後、適切な長さに切断してください。)	* トリム;シール	1	SW				
08	YA60037245	DOOR	ドア	1					
08A	+++++++	* DOOR	* ドア	1	D				
08A1	4358031	** HINGE	** ヒンジ	2	W				
08B	YA00031215	* HANDLE	* ハンドル	1					
08C	4699892	* RUBBER	* ラバー	2					
08D	4629513	* TRIM;SEAL (L=200mm)	* トリム;シール (L=200mm)	1			I	4730756	1
08D	4730756	* TRIM;SEAL (L=1000mm, Please cut TRIM to appropriate length after installation.)	* トリム;シール	1	SW				

ENGINE COVER エンジンカバー

Applicable Model (適用機種): -
 Mark(記号): -
 Serial No. (適用号機): 060255-

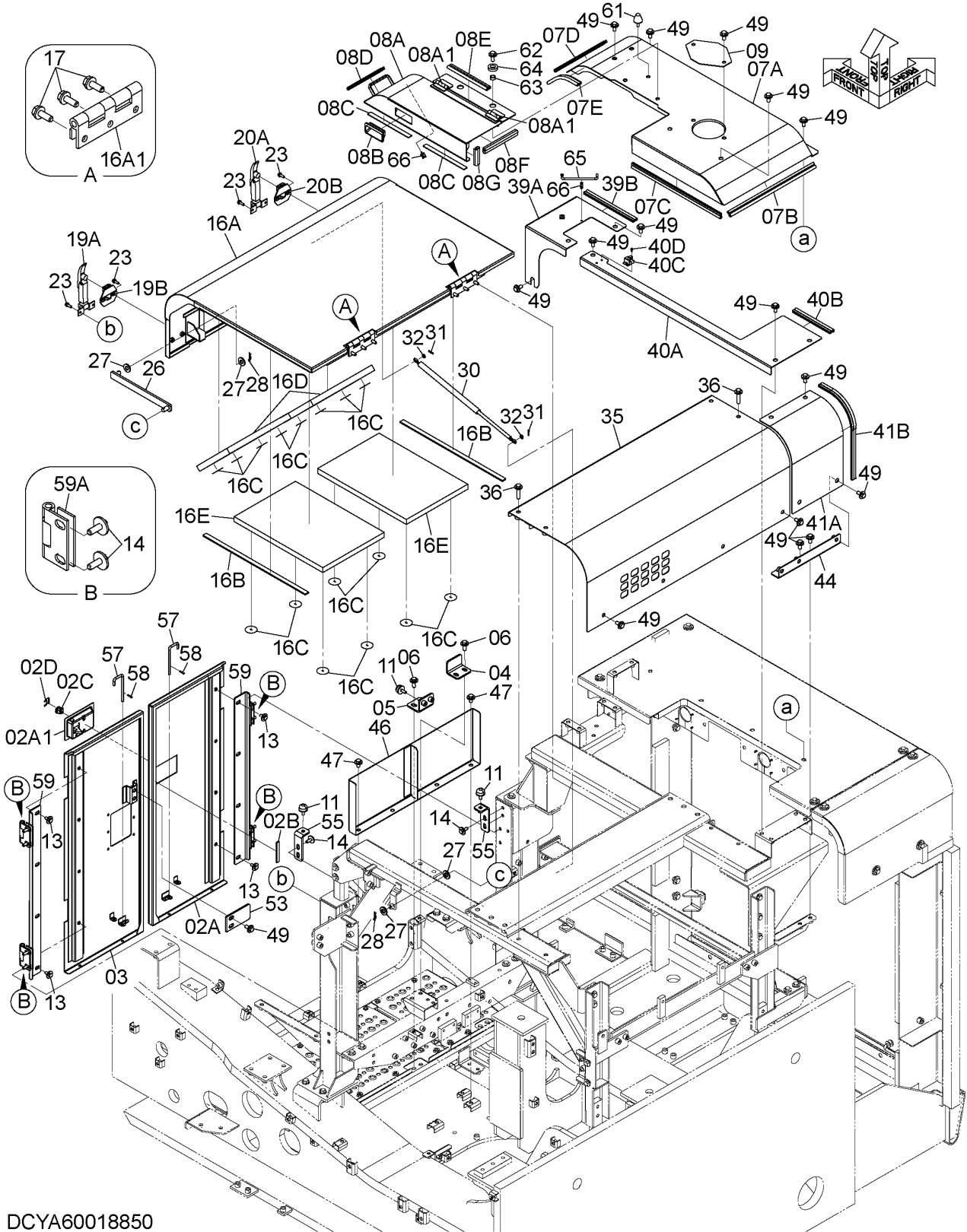

DCYA60018850

CODE : SDCYA60018850-002-1

019B

PJBL61-1-1

ENGINE COVER エンジンカバー

Applicable Model (適用機種): -
Mark(記号): -
Serial No. (適用号機): 060255-

ITEM 符号	PART NO. 部品番号	PART NAME	部 品 名	Q' TY 数量	S. C サービ ス コード	SERIAL NO. 適用号機	ICA 互 換 性	REPLACEABLE PART 代 替 部 品	
								PART NO. 部品番号	Q' TY 数量
08E	4667251	(L=1000mm, トリムを取付け後、適切な長さに切断してください。) * TRIM;SEAL (L=230mm)	* トリム;シール (L=230mm)	1			I	4730756	1
08E	4730756	* TRIM;SEAL (L=1000mm, Please cut TRIM to appropriate length after installation.)	* トリム;シール	1	SW				
08F	4640827	(L=1000mm, トリムを取付け後、適切な長さに切断してください。) * TRIM;SEAL (L=190mm)	* トリム;シール (L=190mm)	1			I	4651534	1
08F	4651534	* TRIM;SEAL (L=1000mm, Please cut TRIM to appropriate length after installation.)	* トリム;シール	1	SW				
08G	XV00002272	(L=1000mm, トリムを取付け後、適切な長さに切断してください。) * TRIM;SEAL (L=80mm)	* トリム;シール (L=80mm)	1			I	4651534	1
08G	4651534	* TRIM;SEAL (L=1000mm, Please cut TRIM to appropriate length after installation.)	* トリム;シール	1	SW				
09	4343333	COVER	カバー	1					
11	4294508	STOPPER	ストッパ	4					
13	J281025	BOLT;SEMS	ボルト;セムス	8					
14	J281030	BOLT;SEMS	ボルト;セムス	12					
16	7058942	COVER	カバー	1					
16A	++++++	* COVER	* カバー	1	D				
16A1	4355938	** HINGE	** ヒンジ	2	W				
16B	4716652	* PLATE;RUBBER	* プレート;ラバー	2					
16C	4156886	* WASHER	* ワッシャ	16					
16D	4656580	* GLASSWOOL	* グラスウール	2					
16E	4715477	* GLASSWOOL	* グラスウール	2					
17	J271030	BOLT;SEMS	ボルト;セムス	6					
19	++++++	CATCH	キャッチ	1	D				
19A	3077612	* CATCH	* キャッチ	1					
19B	3077611	* ANCHOR	* アンカー	1					
20	++++++	CATCH	キャッチ	1	D				
20A	3077613	* CATCH	* キャッチ	1					
20B	3077611	* ANCHOR	* アンカー	1					
23	J260825	BOLT;SEMS	ボルト;セムス	8					
26	9767045	STAY	ステー	1					
27	4087197	WASHER	ワッシャ	4					
28	4022701	PIN;LOCK	ピン;ロック	2					
30	4326348	GAS-SPRING	ガススプリング	1					
31	4022697	PIN;LOCK	ピン;ロック	2					
32	A590108	WASHER;PLANE	ワッシャ;フレーン	2					
35	7057150	COVER	カバー	1					
36	J281260	BOLT;SEMS	ボルト;セムス	4					
39	YA60031214	COVER	カバー	1					
39A	++++++	* COVER	* カバー	1	D				

ENGINE COVER エンジンカバー

Applicable Model (適用機種): -
 Mark(記号): -
 Serial No. (適用号機): 060255-

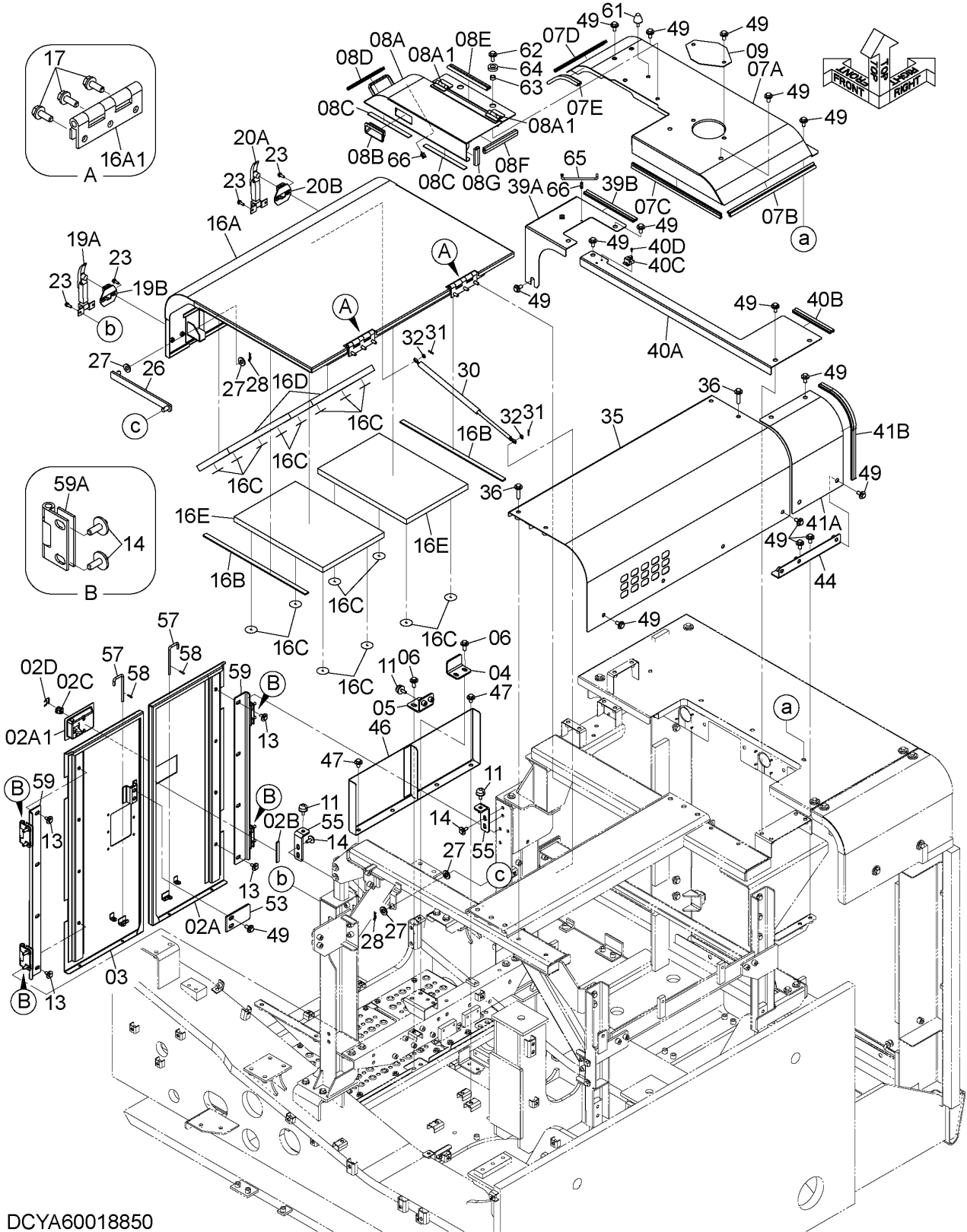

DCYA60018850

CODE : SDCYA60018850-002-1

019C

PJBL61-1-1

ENGINE COVER エンジンカバー

Applicable Model (適用機種): -

Mark(記号): -

Serial No. (適用号機): 060255-

ITEM 符号	PART NO. 部品番号	PART NAME	部 品 名	Q' TY 数量	S. C サービスク コード	SERIAL NO. 適用号機	ICA 互 換 性	REPLACEABLE PART 代 替 部 品	
								PART NO. 部品番号	Q' TY 数量
39B	YJ00001568	* TRIM;SEAL (L=288mm)	* トリム;シール (L=288mm)	1			I	4730756	1
39B	4730756	* TRIM;SEAL (L=1000mm, Please cut TRIM to appropriate length after installation.) (L=1000mm, トリムを取付け後、適切な長さに切断してください。)	* トリム;シール	1	SW				
40	YA60031213	COVER	カバ-	1					
40A	+++++	* COVER	* カバ-	1	D				
40B	4711577	* TRIM;SEAL (L=220mm)	* トリム;シール (L=220mm)	1			I	4730756	1
40B	4730756	* TRIM;SEAL (L=1000mm, Please cut TRIM to appropriate length after installation.) (L=1000mm, トリムを取付け後、適切な長さに切断してください。)	* トリム;シール	1	SW				
40C	4476561	* CATCH	* キャッチ	1					
40D	J680412	* SCREW;SEMS	* スクリュ;セムス	2					
41	9772647	COVER	カバ-	1					
41A	+++++	* COVER	* カバ-	1	D				
41B	4716453	* TRIM;SEAL (L=520mm)	* トリム;シール (L=520mm)	1			I	XV00005339	1
41B	XV00005339	* TRIM;SEAL (L=1000mm, Please cut TRIM to appropriate length after installation.) (L=1000mm, トリムを取付け後、適切な長さに切断してください。)	* トリム;シール	1	SW				
44	9772571	BRACKET	ブ ラケッ	1					
46	8122635	COVER	カバ-	1					
47	J281225	BOLT;SEMS	ボ ルト;セムス	4					
49	J281230	BOLT;SEMS	ボ ルト;セムス	28					
53	4718653	STOPPER	ストッパ	1					
55	9773067	BRACKET	ブ ラケッ	2					
57	4721615	STAY	ステー	2					
58	4022697	PIN;LOCK	ピ ン;ロ ック	2					
59	8123352	HINGE	ヒンジ	2					
59A	4472076	* HINGE	* ヒンジ	2	W				
61	4204586	STOPPER	ストッパ	1					
62	J281235	BOLT;SEMS	ボ ルト;セムス	2					
63	4435575	SPACER	スペーサ	2					
64	4456191	PLATE;RUBBER	プレート;ラバ-	2					
65	4639112	STAY	ステー	1					
66	4647195	HOLDER	ホルダ	2					

DOOR LOCK (2) ドアロック (2)

Applicable Model (適用機種): -
Mark(記号): -
Serial No. (適用号機): 060255-

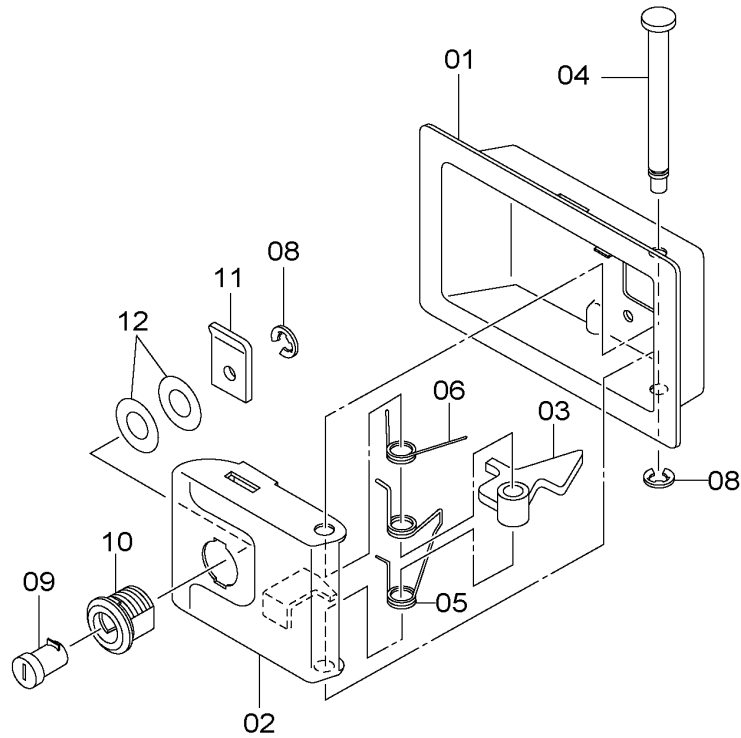

DC4409395A

ITEM 符号	PART NO. 部品番号	PART NAME	部 品 名	Q' TY 数量	S. C サービス コード	SERIAL NO. 適用号機	ICA 互 換 性	REPLACEABLE PART 代 替 部 品	
								PART NO. 部品番号	Q' TY 数量
01-06	4409395	LOCK	ロック	1	W				
01	4461343	* COVER	* カバ-	1					
02	4461344	* LATCH	* ラッチ	1					
03	4461345	* LEVER	* レバ-	1					
04	4461346	* SHAFT	* シャフト	1					
05	4461347	* SPRING	* スプリング	1					
06	4461348	* SPRING	* スプリング	1					
08-12	4409396	CYL. ; LOCK	シリンダ ; ロック	1					
08	4461337	* RING	* リング	2					
09	4461338	* KEY	* キー	1					
10	4461339	* CASE	* ケース	1					
11	4461340	* PLATE	* プレート	1					
12	4461341	* WASHER	* ワッシャ	2					

DOOR LOCK (ENGINE COVER) ドアロック (エンジンカバー)

Applicable Model (適用機種): -
Mark(記号): -
Serial No. (適用号機): 060255-

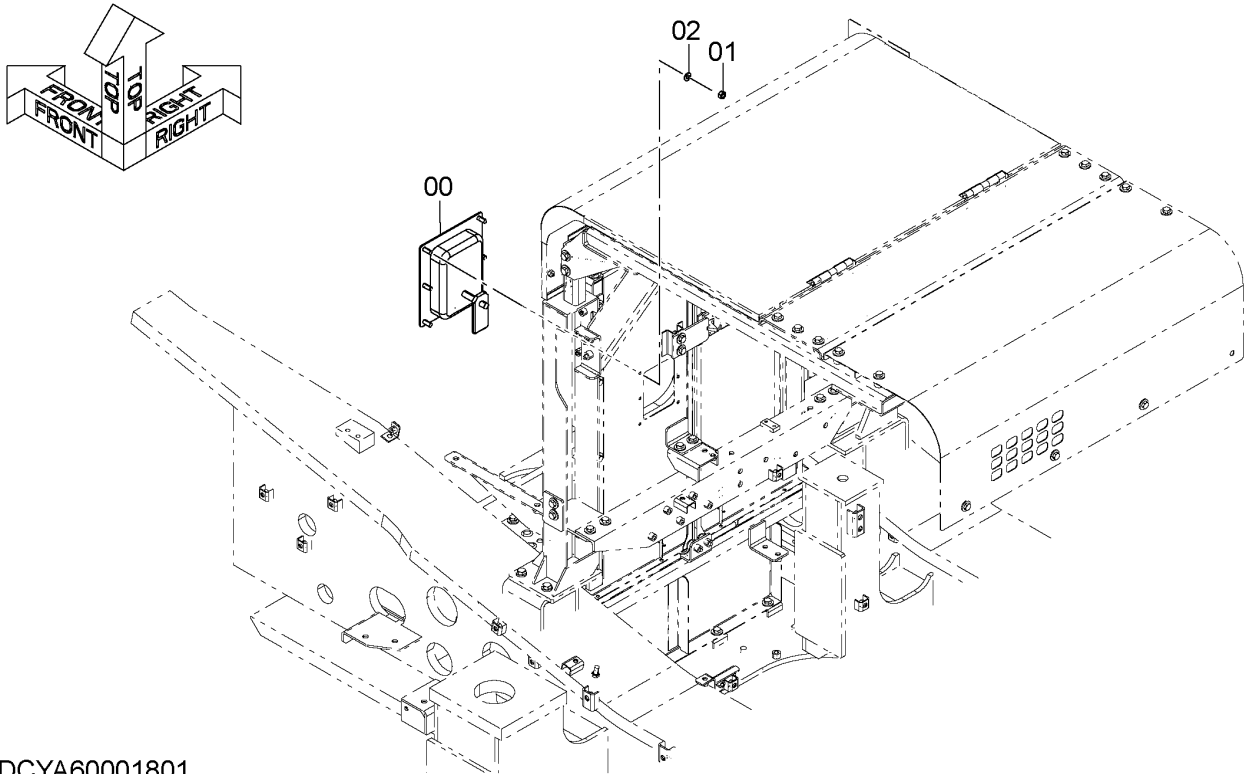

DCYA60001801

ITEM 符号	PART NO. 部品番号	PART NAME	部 品 名	Q' TY 数量	S. C サービス コード	SERIAL NO. 適用号機	ICA 互 換 性	REPLACEABLE PART 代 替 部 品	
								PART NO. 部品番号	Q' TY 数量
00	YA00075005	LOCK	ロック	1					
01	J950008	NUT	ナット	6					
02	A590108	WASHER: PLANE	ワッシャ: プレーン	6					

RADIATOR COVER ラジエータカバー

Applicable Model (適用機種): -

Mark (記号): -

Serial No. (適用号機): 060255-

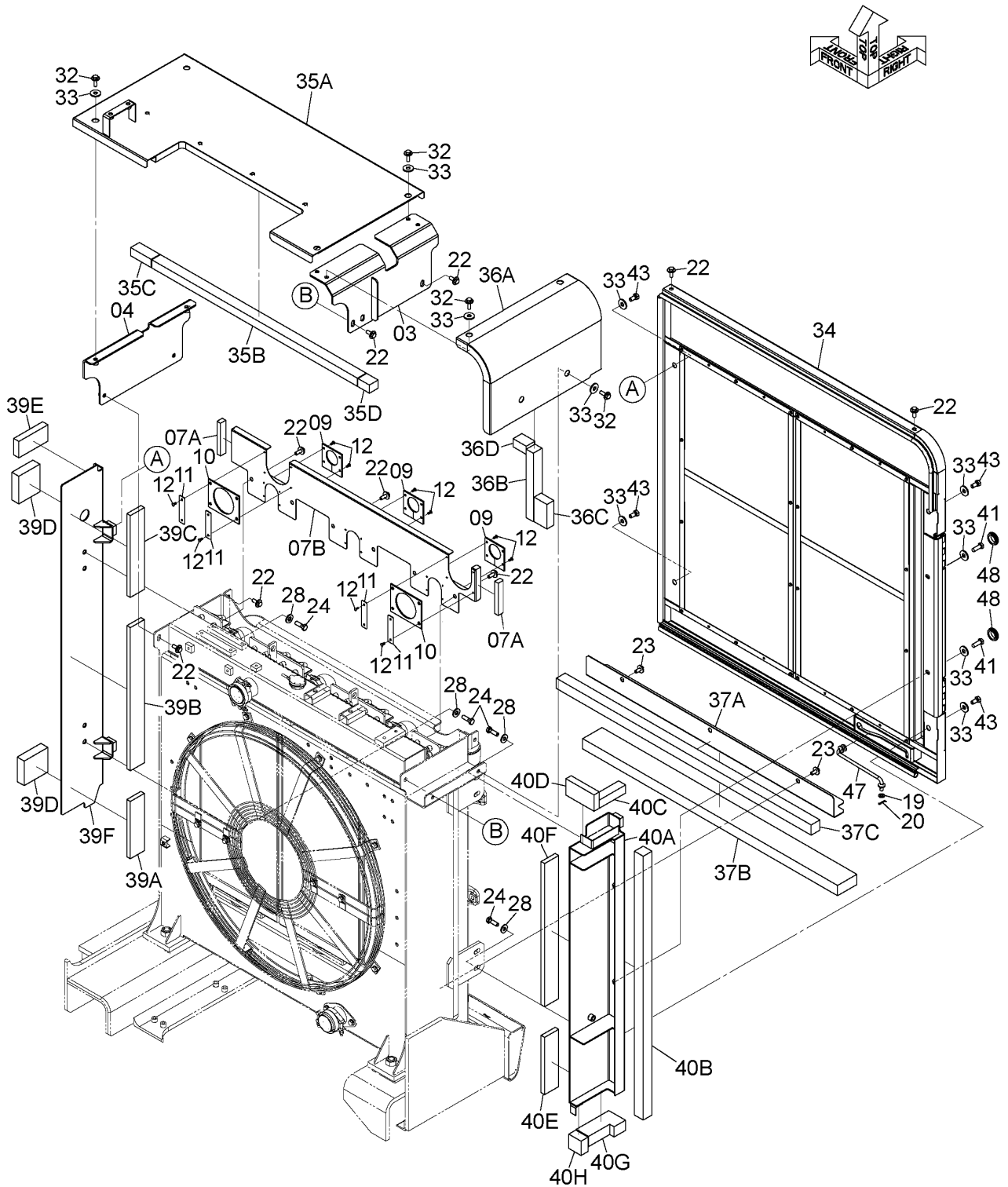

DCYA60031249A

CODE: SDCYA60031249-003-1

023A

PJBL61-1-1

RADIATOR COVER

ラジエータカバー

Applicable Model (適用機種): -

Mark(記号): -

Serial No. (適用号機): 060255-

ITEM 符号	PART NO. 部品番号	PART NAME	部 品 名	Q' TY 数量	S. C サービスマ コード	SERIAL NO. 適用号機	ICA 互 換 性	REPLACEABLE PART 代 替 部 品	
								PART NO. 部品番号	Q' TY 数量
03	8099609	BRACKET	ブ ラケッ ト	1					
04	YA40001130	BRACKET	ブ ラケッ ト	1					
07	++++++	COVER	カバ ー	1	D				
07A	4640457	* RUBBER	* ラバ ー	2					
07B	7049885	* COVER	* カバ ー	1					
09	4640434	RUBBER	ラバ ー	3					
10	4640433	RUBBER	ラバ ー	2					
11	4637646	PLATE	プ レー ト	4					
12	4443487	CLIP	クリ ッ プ	20					
19	A590112	WASHER; PLANE	ワッ シ ャ ; プ レ ー ン	1					
20	4022699	PIN; LOCK	ピ ン ; ロ ッ ク	1					
22	J281235	BOLT; SEMS	ボ ル ト ; セ ム ス	12					
23	J281230	BOLT; SEMS	ボ ル ト ; セ ム ス	3					
24	J921445	BOLT	ボ ル ト	8					
28	4086894	WASHER	ワッ シ ャ	8					
32	J281240	BOLT; SEMS	ボ ル ト ; セ ム ス	8					
33	4338575	WASHER; PLANE	ワッ シ ャ ; プ レ ー ン	14					
34	9314664	DUCT <for details see "DUCT (FOR RADIATOR)"> <詳細は "ダクト (ラジエータ用)" 参照>	ダ ッ ク ト	1	D				
35	YA60031219	COVER	カバ ー	1					
35A	++++++	* COVER	* カバ ー	1	D				
35B	4640426	* RUBBER	* ラバ ー	1					
35C	4640427	* RUBBER	* ラバ ー	1					
35D	4640428	* RUBBER	* ラバ ー	1					
36	8121922	COVER	カバ ー	1					
36A	++++++	* COVER	* カバ ー	1	D				
36B	4714560	* SEAL; RUBBER	* シ ー ル ; ラバ ー	1					
36C	4714561	* SEAL; RUBBER	* シ ー ル ; ラバ ー	1					
36D	4714562	* SEAL; RUBBER	* シ ー ル ; ラバ ー	1					
37	++++++	COVER	カバ ー	1	D				
37A	3118871	* COVER	* カバ ー	1					
37B	4714563	* SEAL; RUBBER	* シ ー ル ; ラバ ー	1					
37C	4640505	* RUBBER	* ラバ ー	1					
39	++++++	COVER	カバ ー	1	D				
39A	4715750	* SEAL; RUBBER	* シ ー ル ; ラバ ー	1					
39B	4715751	* SEAL; RUBBER	* シ ー ル ; ラバ ー	1					
39C	4708659	* SEAL; RUBBER	* シ ー ル ; ラバ ー	1					
39D	4715749	* SEAL; RUBBER	* シ ー ル ; ラバ ー	2					
39E	4715753	* SEAL; RUBBER	* シ ー ル ; ラバ ー	1					
39F	7060701	* COVER	* カバ ー	1					
40	++++++	COVER	カバ ー	1	D				
40A	7058817	* COVER	* カバ ー	1					
40B	4714564	* SEAL; RUBBER	* シ ー ル ; ラバ ー	1					
40C	4714565	* SEAL; RUBBER	* シ ー ル ; ラバ ー	1					

CODE: SDCYA60031249-003-1

PJBL61-1-1

RADIATOR COVER ラジエータカバー

Applicable Model (適用機種): -

Mark (記号): -

Serial No. (適用号機): 060255-

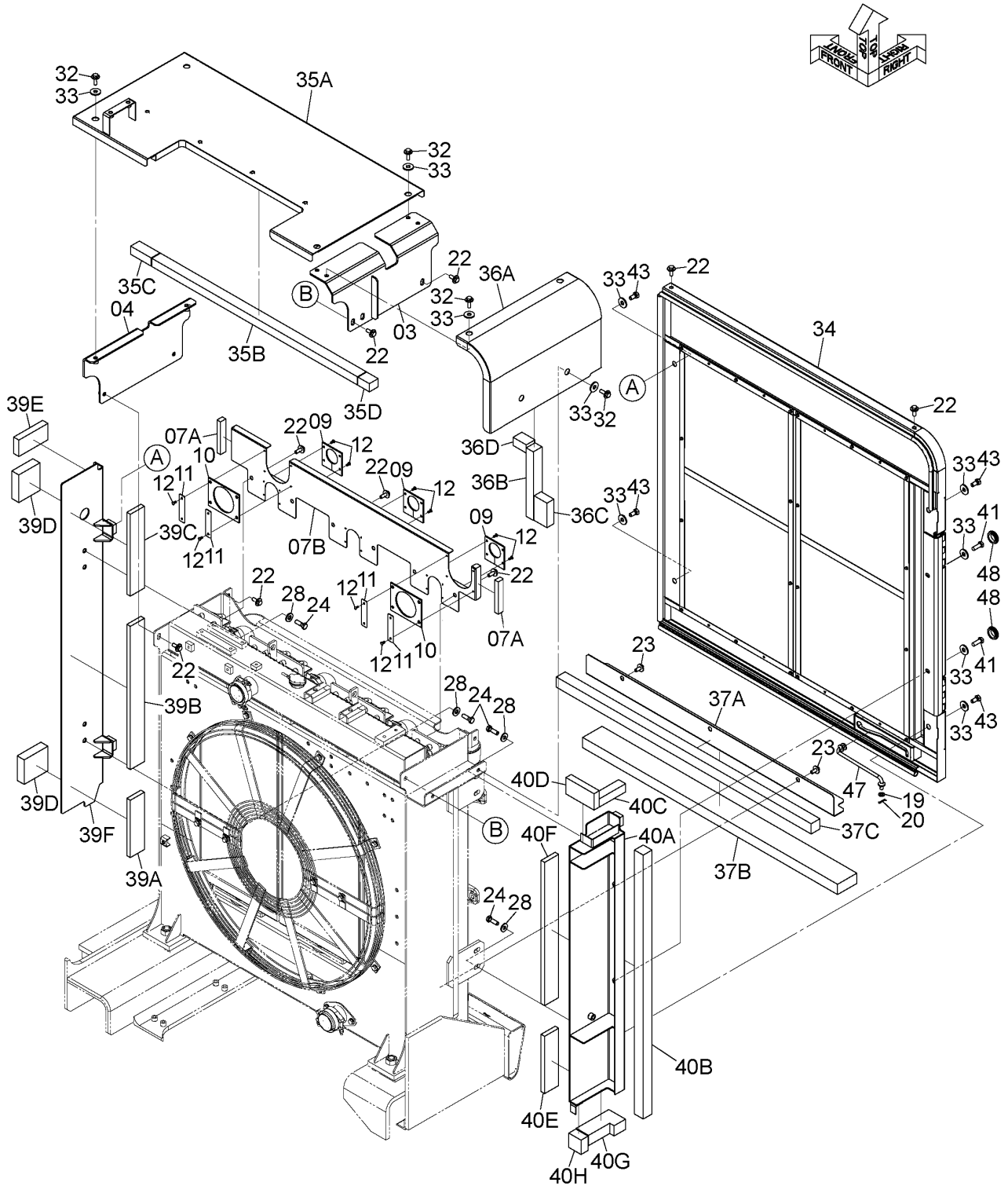

DCYA60031249A

CODE: SDCYA60031249-003-1

RADIATOR COVER
ラジエータカバー

Applicable Model (適用機種): -

Mark(記号): -

Serial No. (適用号機): 060255-

ITEM 符号	PART NO. 部品番号	PART NAME	部 品 名	Q'TY 数量	S. C サービス コード	SERIAL NO. 適用号機	ICA 互 換 性	REPLACEABLE PART 代替部品	
								PART NO. 部品番号	Q'TY 数量
40D	4714566	* SEAL; RUBBER	* シール;ラバ-	1					
40E	4715750	* SEAL; RUBBER	* シール;ラバ-	1					
40F	4715751	* SEAL; RUBBER	* シール;ラバ-	1					
40G	4716143	* SEAL; RUBBER	* シール;ラバ-	1					
40H	4716144	* SEAL; RUBBER	* シール;ラバ-	1					
41	J901440	BOLT	ボルト	2					
43	J921430	BOLT	ボルト	4					
47	9773601	STAY	ステー	1					
48	4632335	BUSHING; RUBBER	ブッシング;ラバ-	2					

DUCT (FOR RADIATOR) ダクト (ラジエータ用)

Applicable Model (適用機種): -
Mark(記号): -
Serial No. (適用号機): 060255-

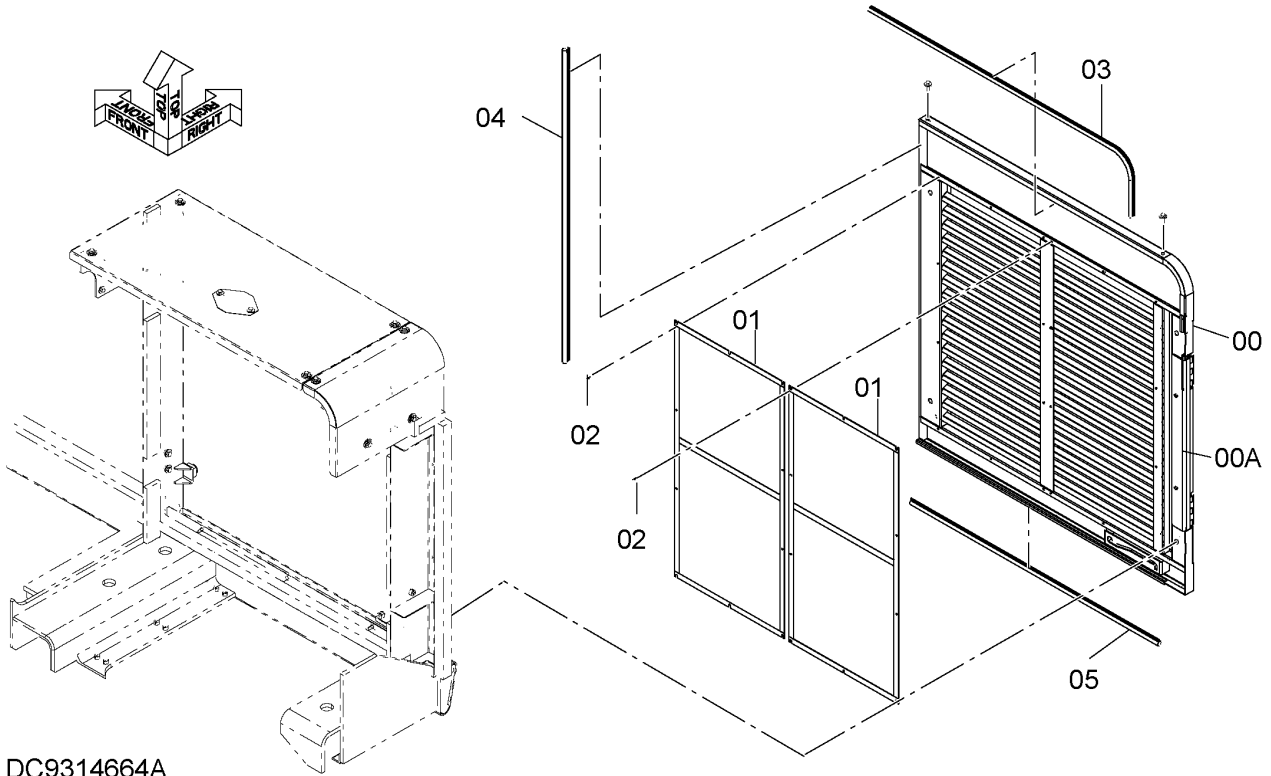

DC9314664A

ITEM 符号	PART NO. 部品番号	PART NAME	部 品 名	Q' TY 数量	S. C サービス コード	SERIAL NO. 適用号機	ICA 互 換 性	REPLACEABLE PART 代 替 部 品	
								PART NO. 部品番号	Q' TY 数量
	9314664	DUCT	ダクト	1	D				
00	5012971	* DUCT	* ダクト	1					
00A	YA40000860	** HINGE	** ヒンジ	1	W				
01	8101736	* NET	* ネット	2					
02	J260616	* BOLT;SEMS	* ボルト;セムス	20					
03	4714427	* TRIM;SEAL (L=1790mm)	* トリム;シール (L=1790mm)	1			I	4659117	1
03	4659117	** TRIM;SEAL (L=2000mm, Please cut TRIM to appropriate length after installation.) (L=2000mm, トリムを取付け後、適切な長さに切断してください。)	** トリム;シール	1	SW				
04	4714428	* TRIM;SEAL (L=1590mm)	* トリム;シール (L=1590mm)	1			I	XV00005341	1
04	XV00005341	** TRIM;SEAL (L=2000mm, Please cut TRIM to appropriate length after installation.) (L=2000mm, トリムを取付け後、適切な長さに切断してください。)	** トリム;シール	1	SW				
05	4714429	* TRIM;SEAL (L=1455mm)	* トリム;シール (L=1455mm)	1			I	XV00005341	1
05	XV00005341	** TRIM;SEAL (L=2000mm, Please cut TRIM to appropriate length after installation.) (L=2000mm, トリムを取付け後、適切な長さに切断してください。)	** トリム;シール	1	SW				

CODE:SDC9314664-006-1

PJBL61-1-1

M E M O

A series of horizontal dotted lines for writing, spanning the width of the page.

OIL COOLER COVER (1) (WITH SIDE CAMERA)

オイルクーラカバー (1) (サイドカメラ付)

Applicable Model (適用機種): -
 Mark(記号): -
 Serial No. (適用号機): 060255-

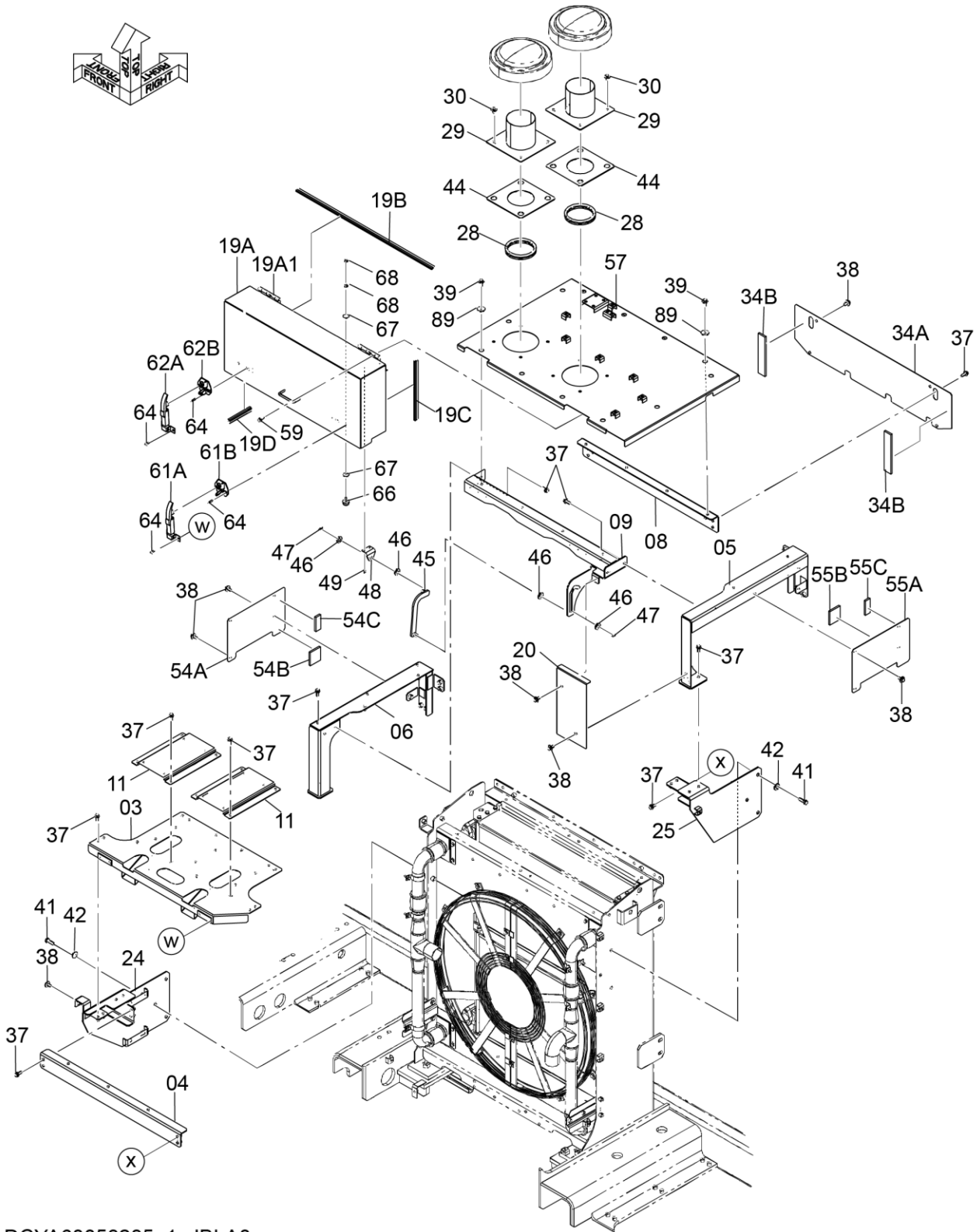

DCYA60058285_1_JBLA0

CODE:SDCYA60058285-002_1-1

OIL COOLER COVER (1) (WITH SIDE CAMERA)
 オイルクーラカバー (1) (サイドカメラ付)

Applicable Model (適用機種): -
 Mark(記号): -
 Serial No. (適用号機): 060255-

ITEM 符号	PART NO. 部品番号	PART NAME	部 品 名	Q' TY 数量	S. C サービスマ コード	SERIAL NO. 適用号機	ICA 互 換 性	REPLACEABLE PART 代 替 部 品	
								PART NO. 部品番号	Q' TY 数量
03	7061352	BRACKET	ブ ラケ ッ ト	1					
04	8118429	SUPPORT	サ ホ ー ト	1					
05	7059162	SUPPORT	サ ホ ー ト	1					
06	7059163	SUPPORT	サ ホ ー ト	1					
08	8118427	SUPPORT	サ ホ ー ト	1					
09	7057183	SUPPORT	サ ホ ー ト	1					
11	4702954	BRACKET	ブ ラケ ッ ト	2					
19	8127401	COVER	カ バ ー	1					
19A	+++++	* COVER	* カ バ ー	1	D				
19A1	4355938	** HINGE	** ヒ ン ジ	2	W				
19B	4730756	* TRIM;SEAL	* ト リ ム ; シ ー ル	1					
19C	4730757	* TRIM;SEAL (L=375mm)	* ト リ ム ; シ ー ル (L=375mm)	1			I	4730756	1
19C	4730756	* TRIM;SEAL (L=1000mm, Please cut TRIM to appropriate length after installation.) (L=1000mm, トリムを取付け後、適切な長さに切断してください。)	* ト リ ム ; シ ー ル	1	SW				
19D	4730758	* TRIM;SEAL (L=165mm)	* ト リ ム ; シ ー ル (L=165mm)	1			I	4651534	1
19D	4651534	* TRIM;SEAL (L=1000mm, Please cut TRIM to appropriate length after installation.) (L=1000mm, トリムを取付け後、適切な長さに切断してください。)	* ト リ ム ; シ ー ル	1	SW				
20	3122703	COVER	カ バ ー	1					
24	7058943	BRACKET	ブ ラケ ッ ト	1					
25	7058944	BRACKET	ブ ラケ ッ ト	1					
28	4465725	TRIM;SEAL (L=486mm)	ト リ ム ; シ ー ル (L=486mm)	2			I	4730756	1
28	4730756	TRIM;SEAL (L=1000mm, Please cut TRIM to appropriate length after installation.) (L=1000mm, トリムを取付け後、適切な長さに切断してください。)	ト リ ム ; シ ー ル	1	SW				
29	9764671	PIPE;AIR	パ イ プ ; エ ー	2					
30	J281025	BOLT;SEMS	ボ ル ト ; セ ム ス	8					
34	+++++	COVER	カ バ ー	1	D				
34A	3116731	* COVER	* カ バ ー	1					
34B	4702687	* SEAL;RUBBER	* シ ー ル ; ラ バ ー	2					
37	J271235	BOLT;SEMS	ボ ル ト ; セ ム ス	40					
38	J281230	BOLT;SEMS	ボ ル ト ; セ ム ス	14					
39	J281235	BOLT;SEMS	ボ ル ト ; セ ム ス	12					
41	J921445	BOLT	ボ ル ト	6					
42	4086894	WASHER	ワ ッ シ ャ	6					
44	4655675	PACKING	パ ッ キ ン	2					
45	9771323	STAY	ス テ ー	1					
46	4087197	WASHER	ワ ッ シ ャ	4					
47	4022701	PIN;LOCK	ピ ン ; ロ ッ ク	2					
48	4651553	BRACKET	ブ ラケ ッ ト	1					
49	J260820	BOLT;SEMS	ボ ル ト ; セ ム ス	2					

OIL COOLER COVER (1) (WITH SIDE CAMERA)

オイルクーラカバー (1) (サイドカメラ付)

Applicable Model (適用機種): -
 Mark(記号): -
 Serial No. (適用号機): 060255-

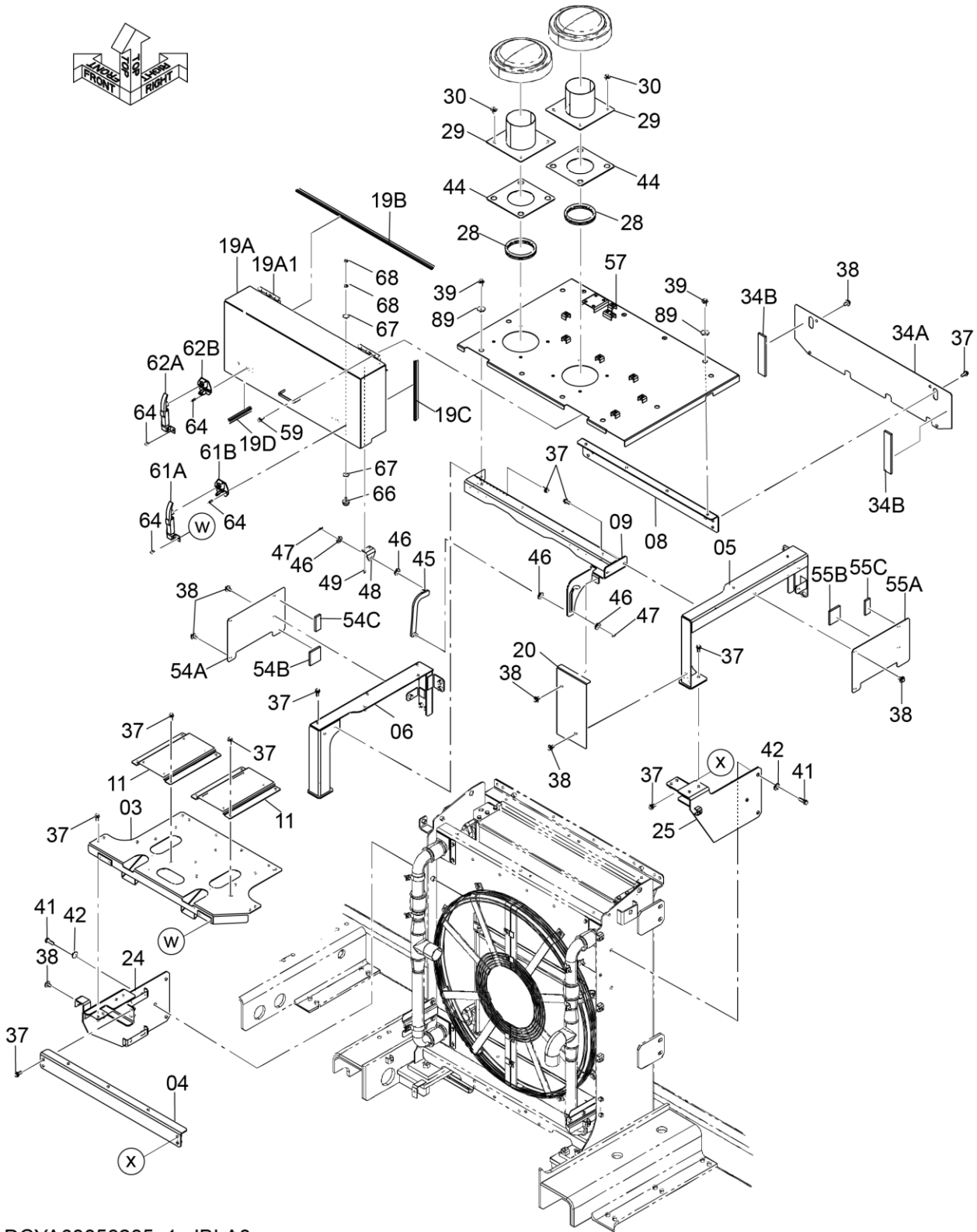

DCYA60058285_1_JBLA0

CODE:SDCYA60058285-002_1-1

OIL COOLER COVER (1) (WITH SIDE CAMERA)
 オイルクーラカバー (1) (サイドカメラ付)

Applicable Model (適用機種): -
 Mark(記号): -
 Serial No. (適用号機): 060255-

ITEM 符号	PART NO. 部品番号	PART NAME	部 品 名	Q' TY 数量	S. C サービスマ コード	SERIAL NO. 適用号機	ICA 互 換 性	REPLACEABLE PART 代 替 部 品	
								PART NO. 部品番号	Q' TY 数量
54	+++++++	COVER	カバー	1	D				
54A	YA00007386	* COVER	* カバー	1					
54B	4702688	* SEAL; RUBBER	* シール; ラバー	1					
54C	4702689	* SEAL; RUBBER	* シール; ラバー	1					
55	+++++++	COVER	カバー	1	D				
55A	YA00007386	* COVER	* カバー	1					
55B	4702688	* SEAL; RUBBER	* シール; ラバー	1					
55C	4702689	* SEAL; RUBBER	* シール; ラバー	1					
57	YA40049049	COVER	カバー	1					
59	J271030	BOLT; SEMS	ボルト; セムス	6					
61	+++++	CATCH	キャッチ	1	D				
61A	3077612	* CATCH	* キャッチ	1					
61B	3077611	* ANCHOR	* アンカー	1					
62	+++++	CATCH	キャッチ	1	D				
62A	3077613	* CATCH	* キャッチ	1					
62B	3077611	* ANCHOR	* アンカー	1					
64	J260820	BOLT; SEMS	ボルト; セムス	8					
66	4294508	STOPPER	ストッパ	2					
67	J217083	WASHER	ワッシャ	4					
68	J950010	NUT	ナット	4					
89	4338575	WASHER; PLANE	ワッシャ; フレーン	12					

OIL COOLER COVER (2) (WITH SIDE CAMERA) オイルクーラカバー (2) (サイドカメラ付)

Applicable Model (適用機種): -
 Mark(記号): -
 Serial No. (適用号機): 060255-

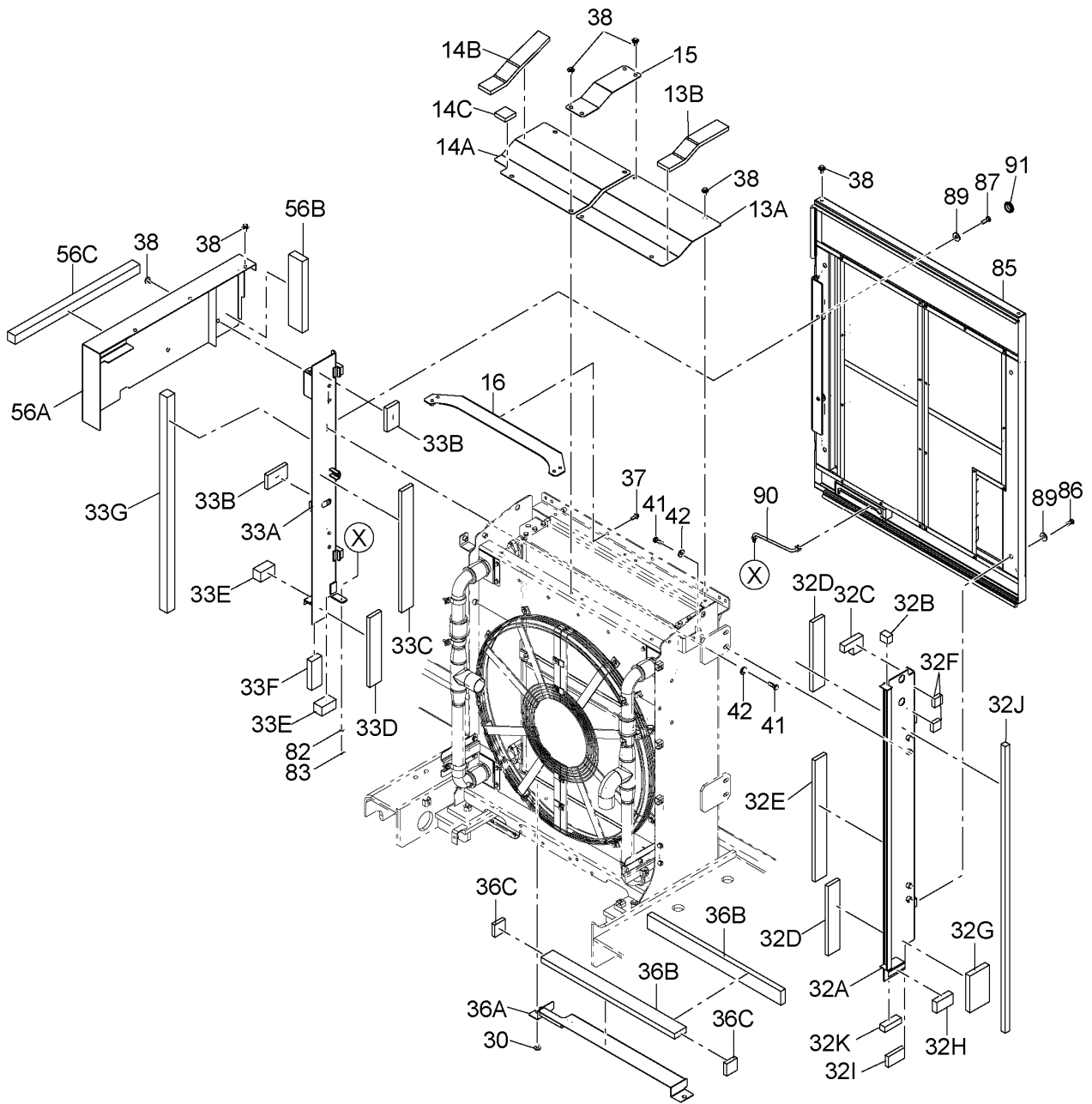
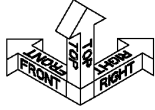

DCYA60058285A_2

CODE: SDCYA60058285-002_2-1

OIL COOLER COVER (2) (WITH SIDE CAMERA)
 オイルクーラカバー (2) (サイドカメラ付)

Applicable Model (適用機種): -
 Mark(記号): -
 Serial No. (適用号機): 060255-

ITEM 符号	PART NO. 部品番号	PART NAME	部 品 名	Q' TY 数量	S. C サービス コード	SERIAL NO. 適用号機	ICA 互 換 性	REPLACEABLE PART 代 替 部 品	
								PART NO. 部品番号	Q' TY 数量
13	+++++++	COVER	カバー	1	D				
13A	3116722	* COVER	* カバー	1					
13B	4702686	* SEAL; RUBBER	* シール; ラバー	1					
14	+++++++	COVER	カバー	1	D				
14A	YA00007385	* COVER	* カバー	1					
14B	4702686	* SEAL; RUBBER	* シール; ラバー	1					
14C	4640350	* SEAL; RUBBER	* シール; ラバー	1					
15	4702685	COVER	カバー	1					
16	8118428	BRACKET	ブラケット	1					
30	J281025	BOLT; SEMS	ボルト; セムス	2					
32	+++++++	COVER	カバー	1	D				
32A	7058993	* COVER	* カバー	1					
32B	4716026	* SEAL; RUBBER	* シール; ラバー	1					
32C	4716027	* SEAL; RUBBER	* シール; ラバー	1					
32D	4708659	* SEAL; RUBBER	* シール; ラバー	2					
32E	4715751	* SEAL; RUBBER	* シール; ラバー	1					
32F	4715754	* SEAL; RUBBER	* シール; ラバー	2					
32G	4716030	* SEAL; RUBBER	* シール; ラバー	1					
32H	4716031	* SEAL; RUBBER	* シール; ラバー	1					
32I	4716032	* SEAL; RUBBER	* シール; ラバー	1					
32J	4716033	* SEAL; RUBBER	* シール; ラバー	1					
32K	4716034	* SEAL; RUBBER	* シール; ラバー	1					
33	+++++++	COVER	カバー	1	D				
33A	7057966	* COVER	* カバー	1					
33B	4708658	* SEAL; RUBBER	* シール; ラバー	2					
33C	4715751	* SEAL; RUBBER	* シール; ラバー	1					
33D	4708659	* SEAL; RUBBER	* シール; ラバー	1					
33E	4708660	* SEAL; RUBBER	* シール; ラバー	2					
33F	4708661	* SEAL; RUBBER	* シール; ラバー	1					
33G	4640353	* RUBBER	* ラバー	1					
36	+++++++	COVER	カバー	1	D				
36A	8118933	* COVER	* カバー	1					
36B	4703993	* SEAL; RUBBER	* シール; ラバー	2					
36C	4640350	* SEAL; RUBBER	* シール; ラバー	2					
37	J271235	BOLT; SEMS	ボルト; セムス	3					
38	J281230	BOLT; SEMS	ボルト; セムス	16					
41	J921445	BOLT	ボルト	8					
42	4086894	WASHER	ワッシャ	8					
56	+++++++	COVER	カバー	1	D				
56A	YA40006387	* COVER	* カバー	1					
56B	4716756	* SEAL; RUBBER	* シール; ラバー	1					
56C	4716757	* SEAL; RUBBER	* シール; ラバー	1					
82	A590112	WASHER; PLANE	ワッシャ; フレーン	1					
83	4022699	PIN; LOCK	ピン; ロック	1					
85	9310242	DUCT	ダクト	1	D				

OIL COOLER COVER (2) (WITH SIDE CAMERA) オイルクーラカバー (2) (サイドカメラ付)

Applicable Model (適用機種): -
 Mark(記号): -
 Serial No. (適用号機): 060255-

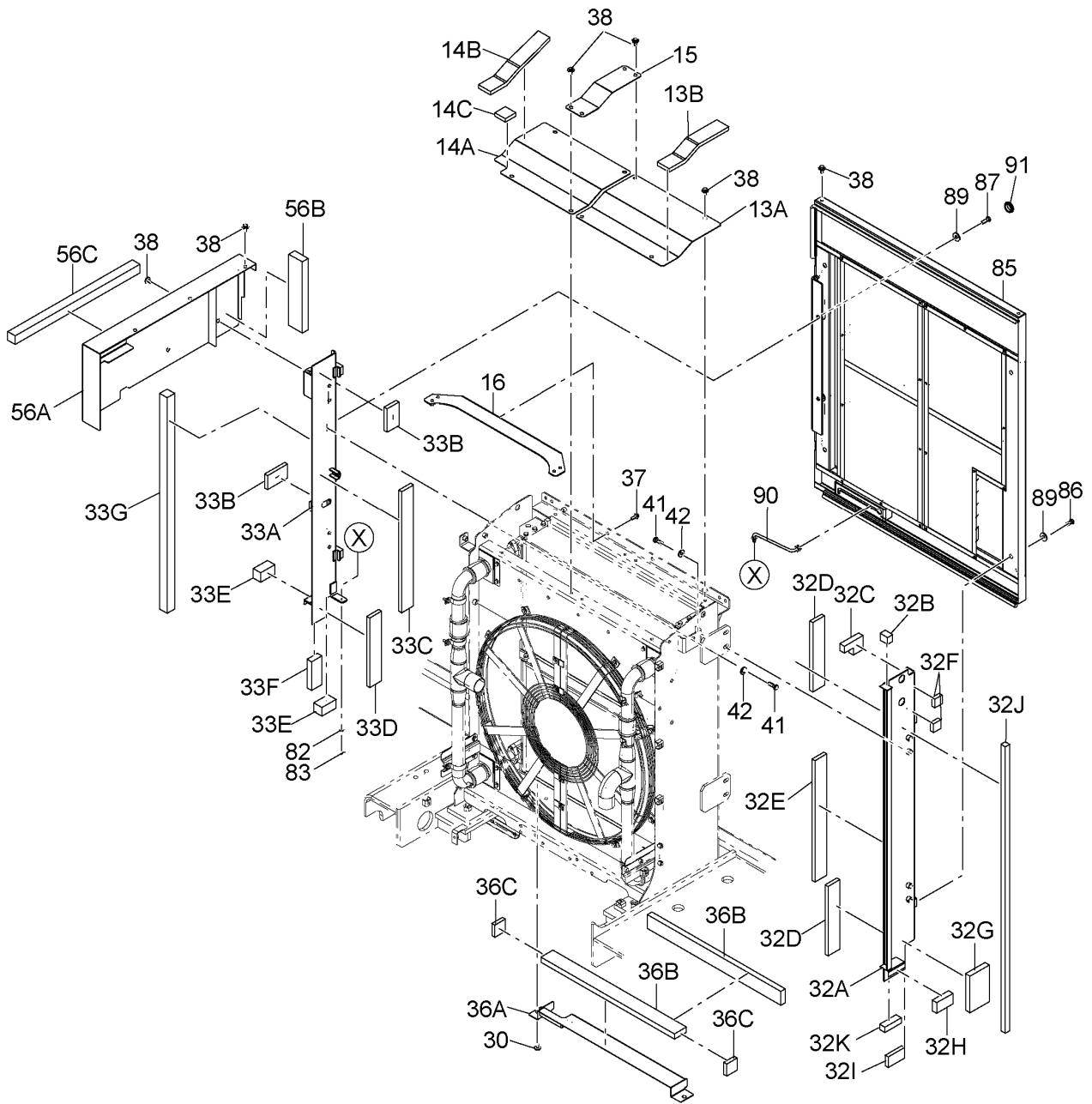
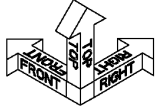

DCYA60058285A_2

CODE: SDCYA60058285-002_2-1

OIL COOLER COVER (2) (WITH SIDE CAMERA)
 オイルクーラカバー (2) (サイドカメラ付)

Applicable Model (適用機種): -

Mark(記号): -

Serial No. (適用号機): 060255-

ITEM 符号	PART NO. 部品番号	PART NAME	部 品 名	Q' TY 数量	S. C サービスク コート	SERIAL NO. 適用号機	ICA 互 換 性	REPLACEABLE PART 代 替 部 品	
								PART NO. 部品番号	Q' TY 数量
		<for details see "DUCT (FOR OIL COOLER)"> <詳細は "ダクト (オイルクーラ用)" 参照>							
86	J921430	BOLT	ボルト	4					
87	J901440	BOLT	ボルト	2					
89	4338575	WASHER; PLANE	ワッシャ; フレーン	6					
90	9773600	STAY	ステー	1					
91	4632335	BUSHING; RUBBER	ブッシング; ラバー	2					

DUCT (FOR OIL COOLER) ダクト (オイルクーラ用)

Applicable Model (適用機種): -

Mark (記号): -

Serial No. (適用号機): 060255-

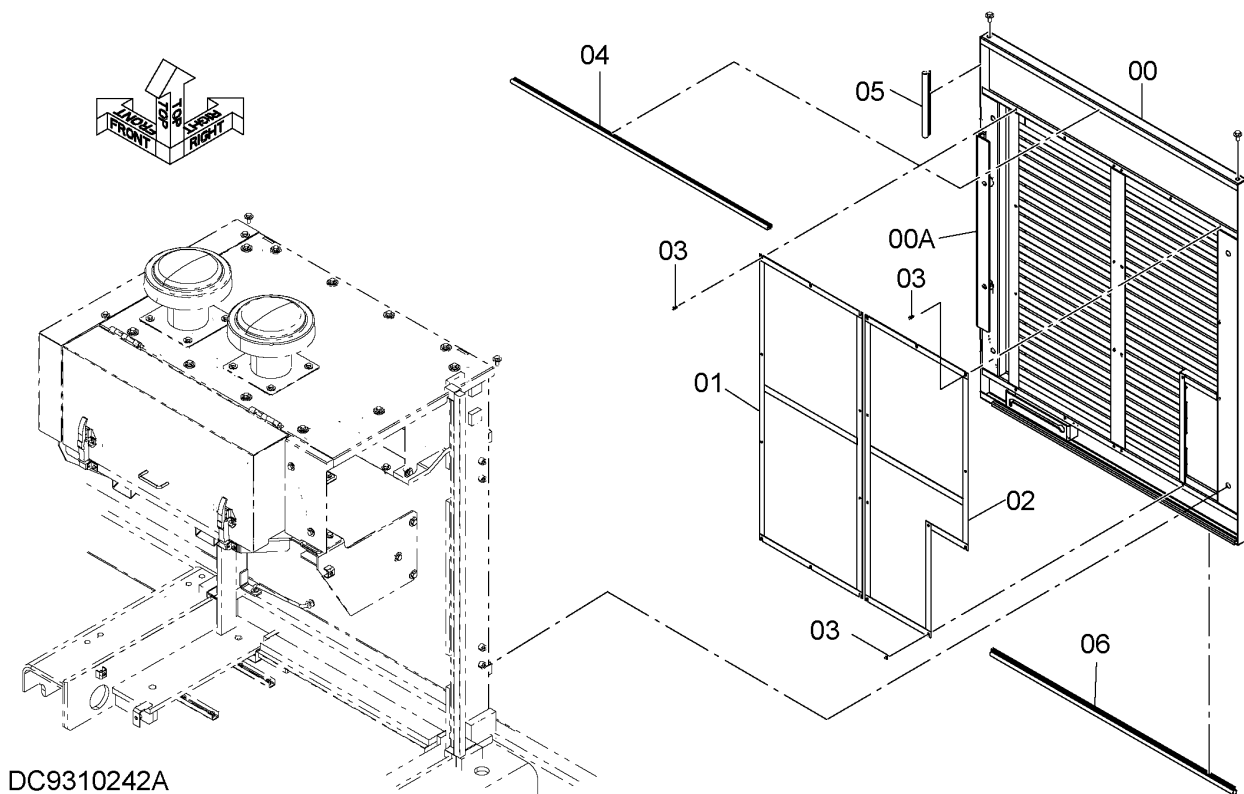

DUCT (FOR OIL COOLER)
ダクト (オイルクーラ用)

Applicable Model (適用機種): -
Mark(記号): -
Serial No. (適用号機): 060255-

ITEM 符号	PART NO. 部品番号	PART NAME	部 品 名	Q' TY 数量	S. C サービスク コード	SERIAL NO. 適用号機	ICA 互 換 性	REPLACEABLE PART 代 替 部 品	
								PART NO. 部品番号	Q' TY 数量
00	+++++++ 5012799	DUCT * DUCT	ダクト * ダクト	1 1	D				
00A	YA40000860	** HINGE	** ヒンジ	1	W				
01	8101737	* NET	* ネット	1					
02	8120329	* NET	* ネット	1					
03	J260616	* BOLT;SEMS	* ボルト;セムス	20					
04	4714705	* TRIM;SEAL (L=1360mm)	* トリム;シール (L=1360mm)	1			I	4659117	1
04	4659117	** TRIM;SEAL (L=2000mm, Please cut TRIM to appropriate length after installation.) (L=2000mm, トリムを取付け後、適切な長さに切断してください。)	** トリム;シール	1	SW				
05	4715357	* TRIM;SEAL (L=290mm)	* トリム;シール (L=290mm)	1			I	XV00005339	1
05	XV00005339	** TRIM;SEAL (L=1000mm, Please cut TRIM to appropriate length after installation.) (L=1000mm, トリムを取付け後、適切な長さに切断してください。)	** トリム;シール	1	SW				
06	4714706	* TRIM;SEAL (L=1280mm)	* トリム;シール (L=1280mm)	1			I	XV00005341	1
06	XV00005341	** TRIM;SEAL (L=2000mm, Please cut TRIM to appropriate length after installation.) (L=2000mm, トリムを取付け後、適切な長さに切断してください。)	** トリム;シール	1	SW				

HEAT SHIELD ヒートシールド

Applicable Model (適用機種): -

Mark(記号): -

Serial No. (適用号機): 060255-

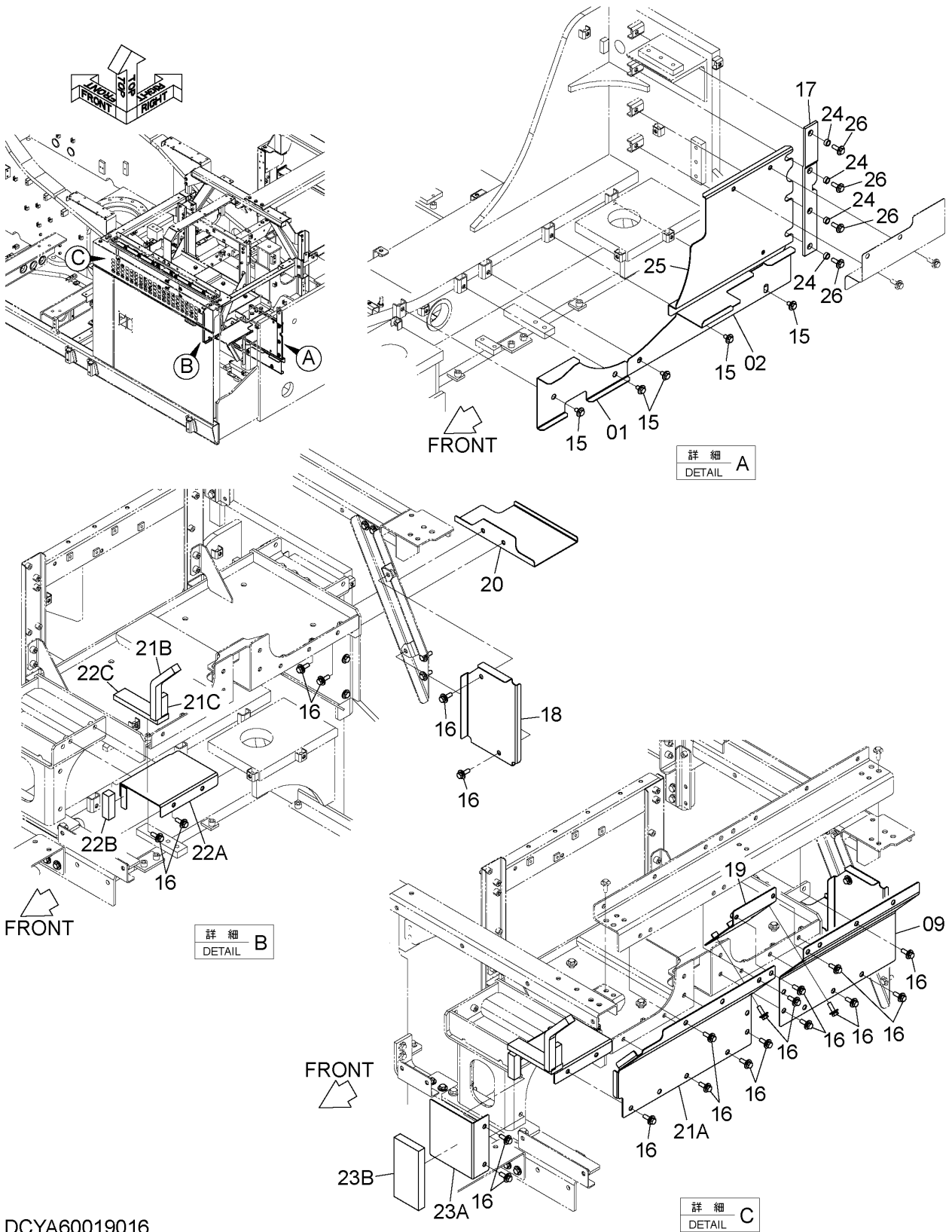

DCYA60019016

CODE:SDCYA60019016-001-1

HEAT SHIELD

ヒートシールド

Applicable Model (適用機種): -

Mark(記号): -

Serial No.(適用号機): 060255-

ITEM 符号	PART NO. 部品番号	PART NAME	部 品 名	Q' TY 数量	S. C サービスマ コード	SERIAL NO. 適用号機	ICA 互 換 性	REPLACEABLE PART 代替部品	
								PART NO. 部品番号	Q' TY 数量
01	3117525	COVER	カバー	1					
02	8124242	COVER	カバー	1					
09	YA00009974	COVER	カバー	1					
15	J281225	BOLT;SEMS	ボルト;セムス	5					
16	4643112	BOLT;SEMS	ボルト;セムス	31					
17	YA00001019	RUBBER	ラバー	1					
18	YA00029813	COVER	カバー	1					
19	YA40017566	COVER	カバー	1					
20	YA40018842	COVER	カバー	1					
21	+++++	COVER	カバー	1	D				
21A	YA40018801	* COVER	* カバー	1					
21B	YD00000894	* SEAL;RUBBER	* シール;ラバー	1					
21C	YD00003388	* SEAL;RUBBER	* シール;ラバー	1					
22	+++++	COVER	カバー	1	D				
22A	YA40018826	* COVER	* カバー	1					
22B	4463427	* SEAL;RUBBER	* シール;ラバー	1					
22C	YJ00003323	* SEAL;RUBBER	* シール;ラバー	1					
23	+++++	COVER	カバー	1	D				
23A	YA00029812	* COVER	* カバー	1					
23B	YA00003028	* SEAL;RUBBER	* シール;ラバー	1					
24	4435575	SPACER	スペーサ	4					
25	8122591	COVER	カバー	1					
26	J281240	BOLT;SEMS	ボルト;セムス	4					

CENTER WALK (1) センタウォーク (1)

Applicable Model (適用機種): -
Mark(記号): -
Serial No. (適用号機): 060255-

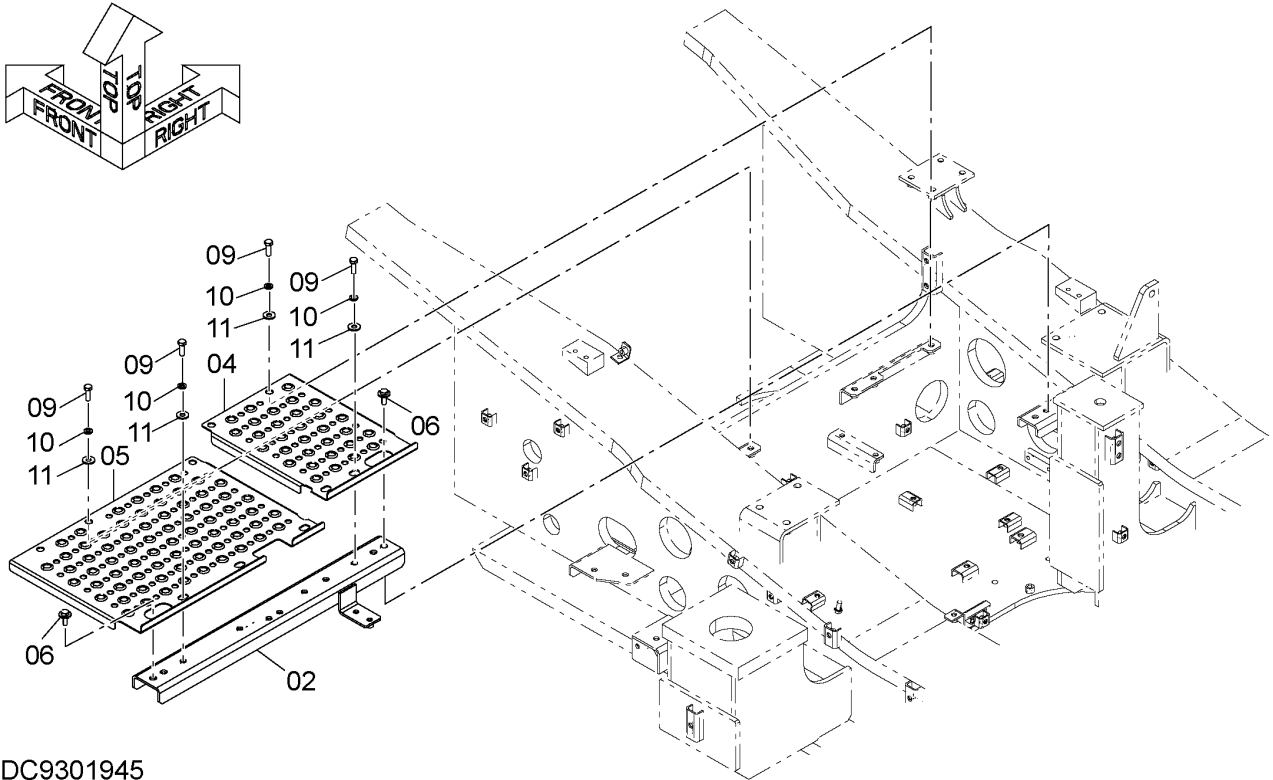

DC9301945

ITEM 符号	PART NO. 部品番号	PART NAME	部 品 名	Q' TY 数量	S. C サービス コード	SERIAL NO. 適用号機	ICA 互 換 性	REPLACEABLE PART 代替部品	
								PART NO. 部品番号	Q' TY 数量
02	8122552	SUPPORT	サポ-ト	1					
04	2059064	COVER	カバ-	1					
05	2059065	COVER	カバ-	1					
06	J281235	BOLT; SEMS	ボ-ルト; セムス	4					
09	J901235	BOLT	ボ-ルト	10					
10	A590912	WASHER; SPRING	ワッシャ; スプリング	10					
11	4249324	WASHER	ワッシャ	10					

CENTER WALK (2) センターウォーク (2)

Applicable Model (適用機種): -
Mark(記号): -
Serial No. (適用号機): 060255-

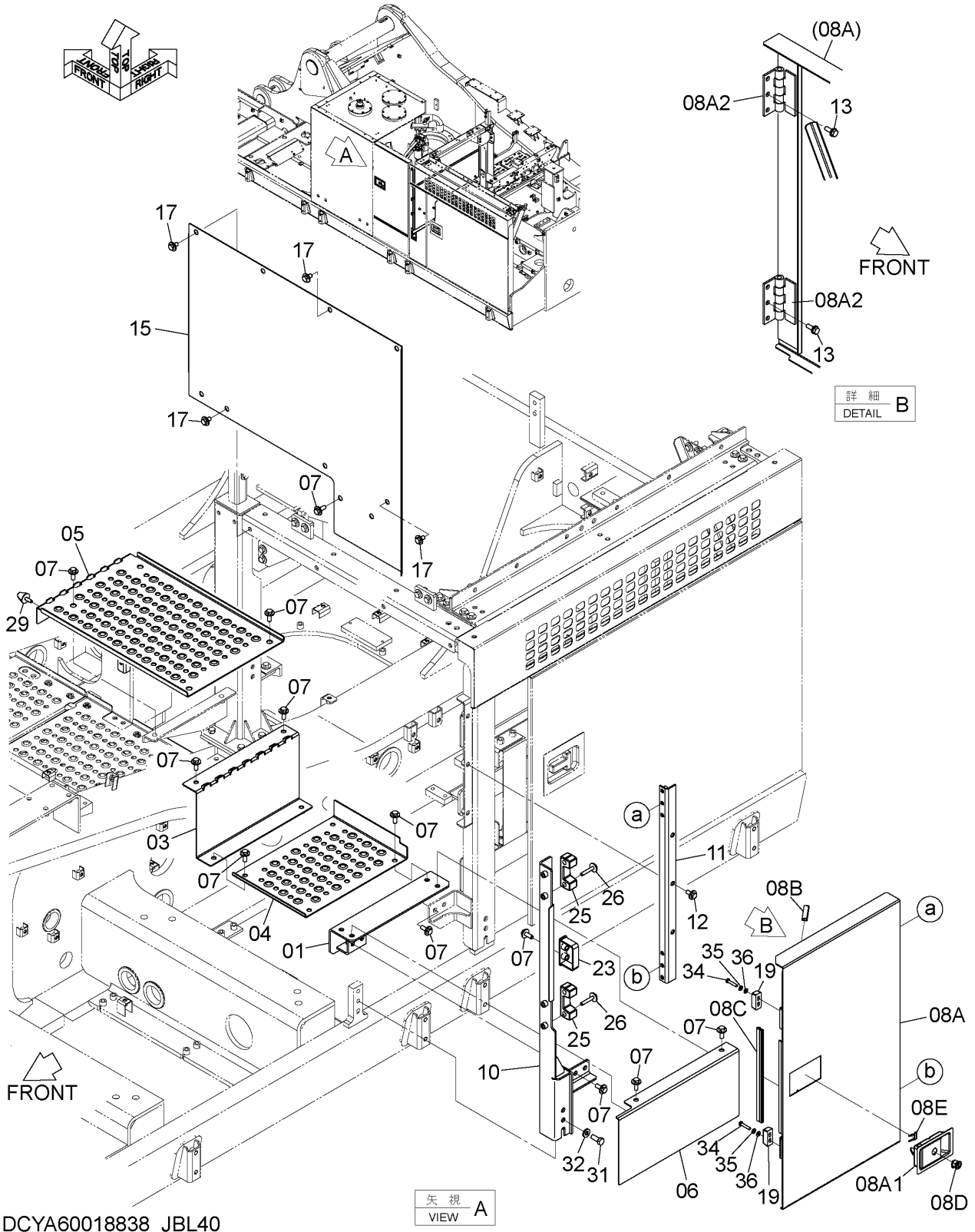

DCYA60018838_JBL40

CENTER WALK (2)
センターウォーク (2)

Applicable Model (適用機種): -
Mark(記号): -
Serial No. (適用号機): 060255-

ITEM 符号	PART NO. 部品番号	PART NAME	部 品 名	Q' TY 数量	S. C サービスク コート	SERIAL NO. 適用号機	ICA 互 換 性	REPLACEABLE PART 代 替 部 品	
								PART NO. 部品番号	Q' TY 数量
01	8124234	BRACKET	ブ ラケッ ト	1					
03	YA40005664	STEP	ス テッ プ	1					
04	YA00047078	STEP	ス テッ プ	1					
05	7058656	STEP	ス テッ プ	1					
06	8124235	COVER	カバ ー	1					
07	J281235	BOLT;SEMS	ボ ル ト;セ ム ス	21					
08	8124351	DOOR	ド ア	1					
08A	+++++	* DOOR	* ド ア	1	D				
08A1	4409447	** LOCK	** ロ ッ ク	1	W				
		<for details see "DOOR LOCK (1)"> <詳細は "ドアロック (1)" 参照>							
08A2	4639668	** HINGE	** ヒンジ	2	W				
08B	4364651	* RUBBER	* ラバ ー	1					
08C	4640746	* TRIM;SEAL (L=380mm)	* トリ ム;シ ール (L=380mm)	1			I	4730756	1
08C	4730756	* TRIM;SEAL (L=1000mm, Please cut TRIM to appropriate length after installation.) (L=1000mm, トリ ムを取付け後、適切な長さに切断してください。)	* トリ ム;シ ール	1	SW				
08D	4409396	* CYL.;LOCK	* シリン ダ;ロ ッ ク	1					
		<for details see "DOOR LOCK (1)"> <詳細は "ドアロック (1)" 参照>							
08E	4461342	* CLIP	* クリ ッ プ	1					
10	7060115	SUPPORT	サポ ー ト	1					
11	8122673	SUPPORT	サポ ー ト	1					
12	J281230	BOLT;SEMS	ボ ル ト;セ ム ス	3					
13	J271030	BOLT;SEMS	ボ ル ト;セ ム ス	6					
15	YA40033004	COVER	カバ ー	1					
17	J281225	BOLT;SEMS	ボ ル ト;セ ム ス	8					
19	4626289	STOPPER	ストッパ	2					
23	9773259	BRACKET	ブ ラケッ ト	1					
25	4654749	STOPPER	ストッパ	2					
26	J281060	BOLT;SEMS	ボ ル ト;セ ム ス	4					
29	4204586	STOPPER	ストッパ	1					
31	J921435	BOLT	ボ ル ト	3					
32	J222014	WASHER	ワッシャ	3					
34	J900840	BOLT	ボ ル ト	4					
35	A590908	WASHER; SPRING	ワッシャ;ス プ リン グ	4					
36	A590108	WASHER; PLANE	ワッシャ;フ レ ー ン	4					

CATWALK

キャットウォーク

Applicable Model (適用機種): -
 Mark(記号): -
 Serial No. (適用号機): 060255-

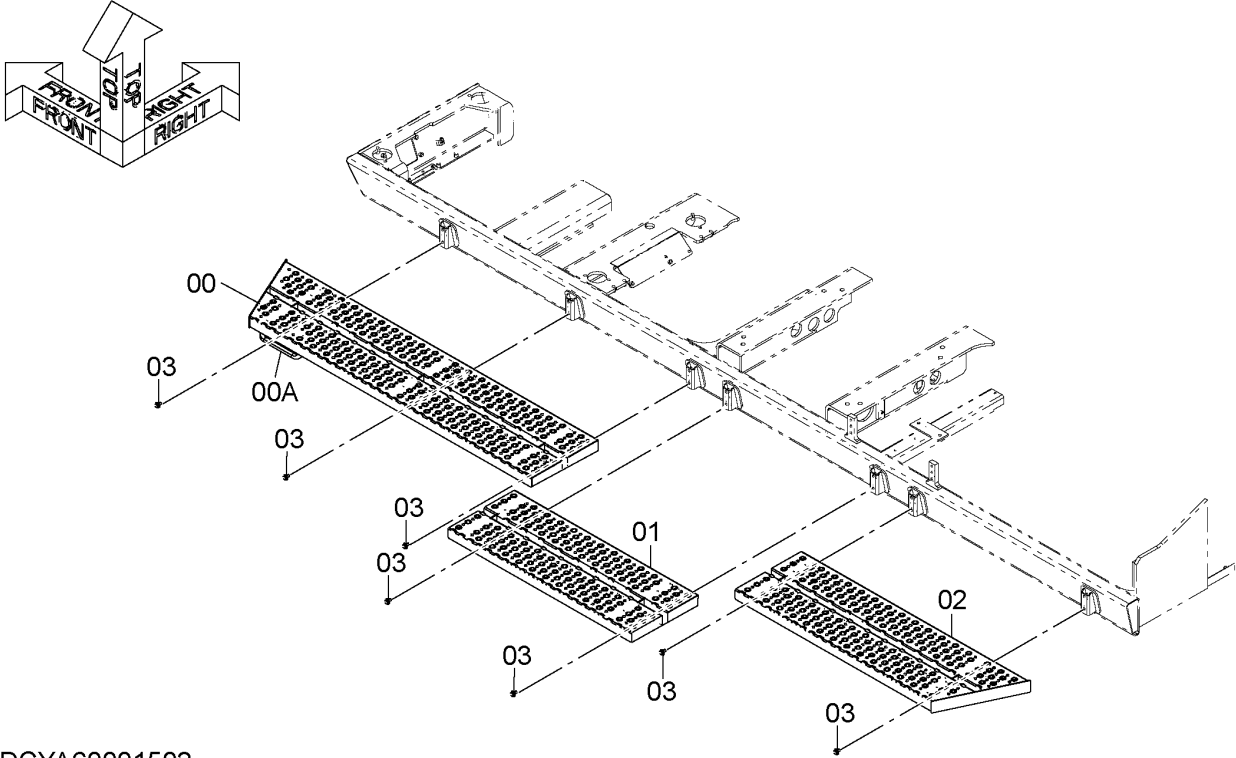

DCYA60001502

ITEM 符号	PART NO. 部品番号	PART NAME	部 品 名	Q' TY 数量	S. C サービスクード	SERIAL NO. 適用号機	ICA 互 換 性	REPLACEABLE PART 代替部品	
								PART NO. 部品番号	Q' TY 数量
00	6024198	STEP	ステップ	1					
00A	4645082	* HANDRAIL	* ハンドレール	1	W				
01	6024192	STEP	ステップ	1					
02	6024183	STEP	ステップ	1					
03	J281230	BOLT; SEMS	ボルト; セムス	14					

HANDRAIL PARTS ハンドレール用品

Applicable Model (適用機種): -
Mark (記号): -
Serial No. (適用号機): 060255-

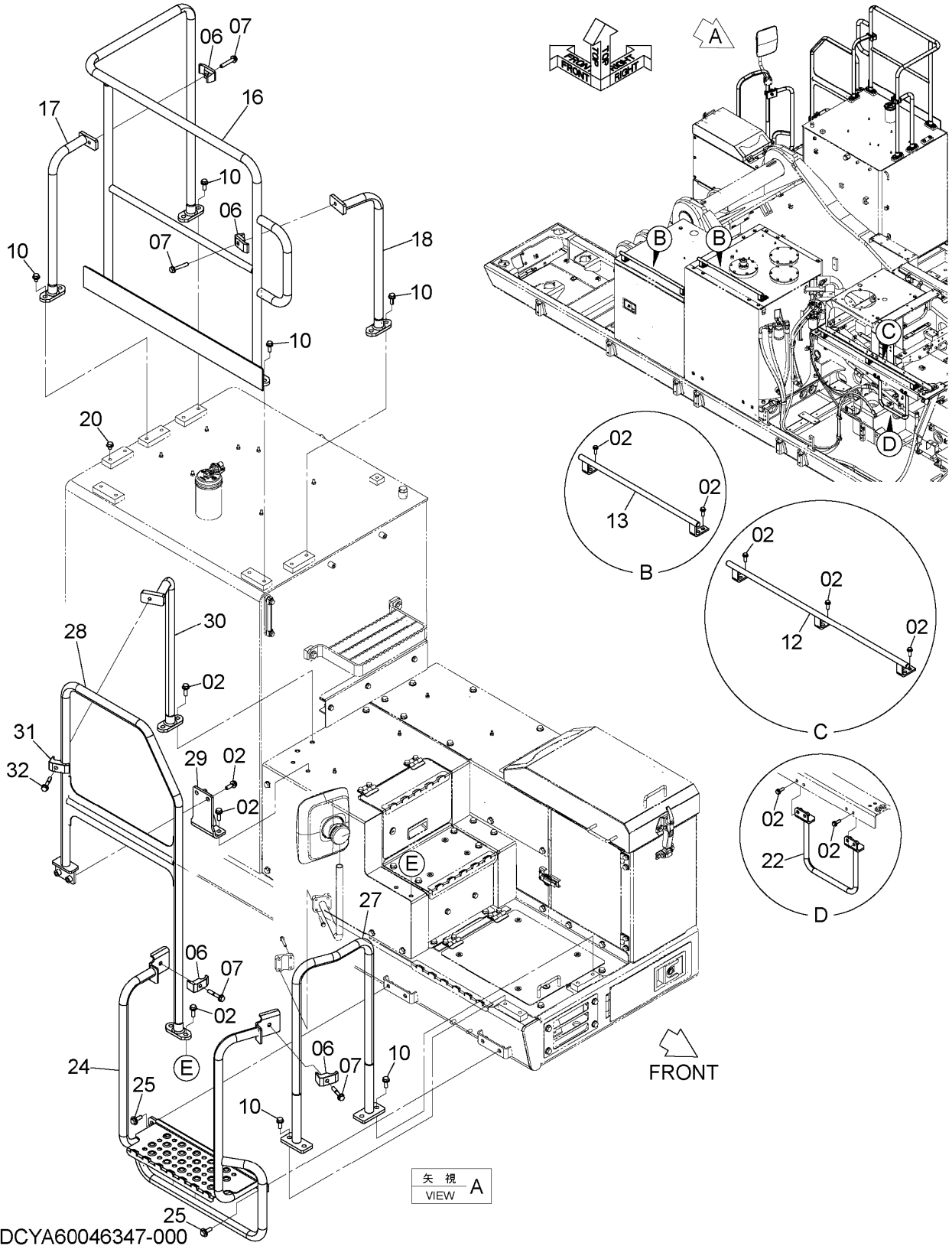

SDCYA60046347-000

HANDRAIL PARTS

ハンドレール用品

Applicable Model (適用機種): -

Mark(記号): -

Serial No. (適用号機): 060255-

ITEM 符号	PART NO. 部品番号	PART NAME	部 品 名	Q' TY 数量	S. C サービスマ コード	SERIAL NO. 適用号機	ICA 互 換 性	REPLACEABLE PART 代 替 部 品	
								PART NO. 部品番号	Q' TY 数量
02	J271240	BOLT;SEMS	ボルト;セムス	26					
06	4190127	CLAMP;PIPE	クランプ;パイプ	4					
07	J271270	BOLT;SEMS	ボルト;セムス	4					
10	J271235	BOLT;SEMS	ボルト;セムス	14					
12	YA40030901	HANDRAIL	ハンドレール	1					
13	YA40031072	HANDRAIL	ハンドレール	2					
16	YA40031074	HANDRAIL	ハンドレール	1					
17	YA40031125	HANDRAIL	ハンドレール	1					
18	YA40031182	HANDRAIL	ハンドレール	1					
20	J271220	BOLT;SEMS	ボルト;セムス	2					
22	YA40028883	HANDRAIL	ハンドレール	1					
24	YA40031813	HANDRAIL	ハンドレール	1					
25	J281240	BOLT;SEMS	ボルト;セムス	4					
27	YA40031762	HANDRAIL	ハンドレール	1					
28	YA40031807	HANDRAIL	ハンドレール	1					
29	YA40023004	BRACKET	ブラケット	1					
30	YA40015295	HANDRAIL	ハンドレール	1					
31	4190127	CLAMP;PIPE	クランプ;パイプ	1					
32	J271270	BOLT;SEMS	ボルト;セムス	1					

UREA WATER TANK COVER 尿素水タンクカバー

Applicable Model (適用機種): -
Mark(記号): -
Serial No. (適用号機): 060255-

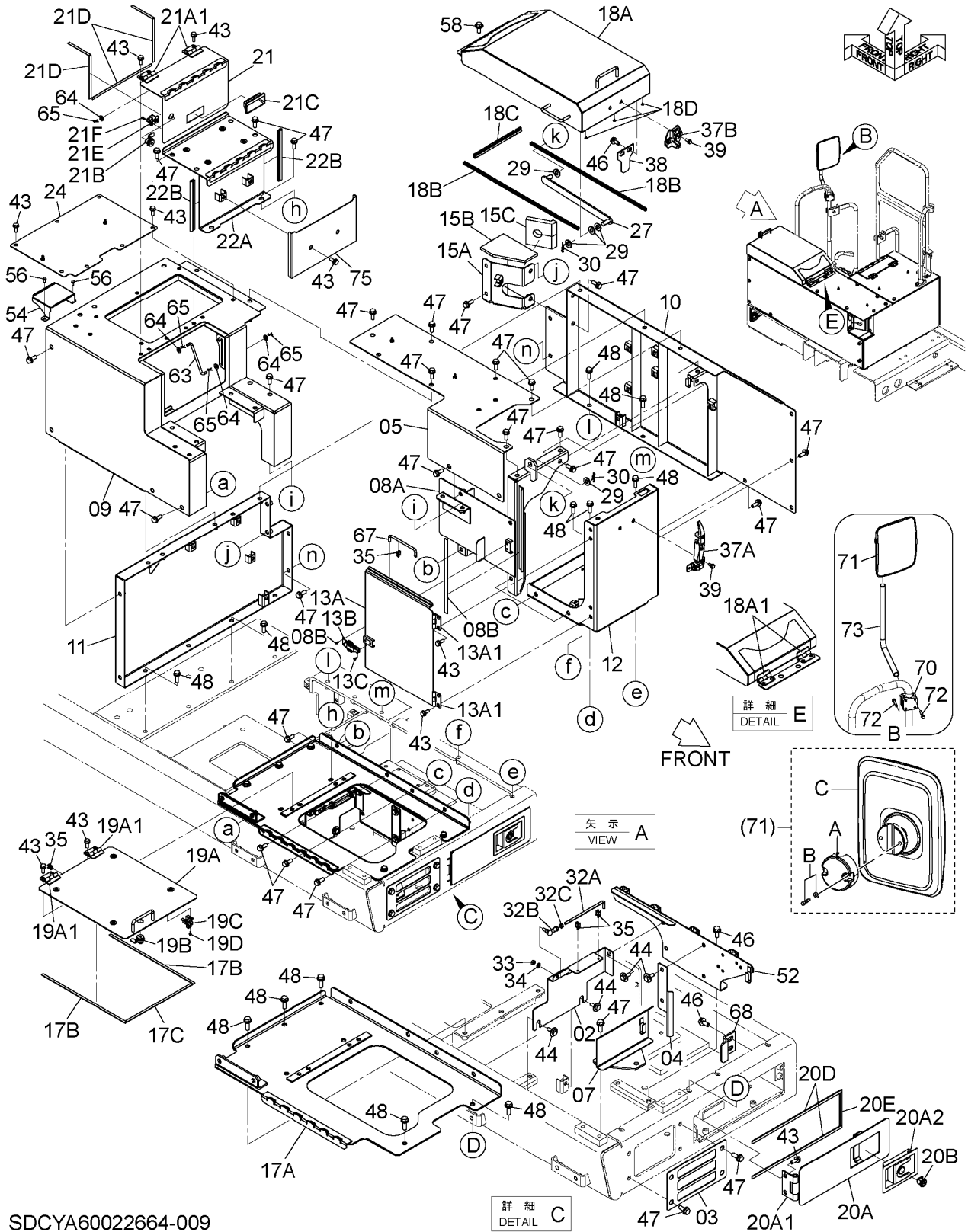

SDCYA60022664-009

CODE : SD CYA60022664-009-1

043A

PJBL61-1-1

UREA WATER TANK COVER

尿素水タンクカバー

Applicable Model (適用機種): -

Mark(記号): -

Serial No. (適用号機): 060255-

ITEM 符号	PART NO. 部品番号	PART NAME	部 品 名	Q' TY 数量	S. C サービスマ コード	SERIAL NO. 適用号機	ICA 互 換 性	REPLACEABLE PART 代 替 部 品	
								PART NO. 部品番号	Q' TY 数量
02	YA40008020	COVER	カバー	1					
03	YA00025688	COVER	カバー	1					
04	YA00026770	COVER	カバー	1					
05	YA40030013	COVER	カバー	1					
07	YA40016678	BRACKET	ブラケット	1					
08	+++++	SUPPORT	サポ-ト	1	D				
08A	YA40016756	* SUPPORT	* サポ-ト	1					
08B	YA00026517	* PLATE; RUBBER	* プレート; ラバ-	1					
08C	J680412	* SCREW; SEMS	* スクリュ; セムス	2					
09	YA40029227	COVER	カバー	1					
10	YA40016876	COVER	カバー	1					
11	YA40016925	COVER	カバー	1					
12	YA60072526	COVER	カバー	1					
13	YA60025374	COVER	カバー	1					
13A	+++++	* COVER	* カバ-	1	D				
13A1	9746541	** HINGE	** ヒンジ	2	W				
13B	YA00031214	* CATCH	* キャッチ	1					
13C	J680412	* SCREW; SEMS	* スクリュ; セムス	2					
15	+++++	COVER	カバー	1	D				
15A	YA40016938	* COVER	* カバ-	1					
15B	YA00026514	* SEAL; RUBBER	* シール; ラバ-	1					
15C	YA00026515	* SEAL; RUBBER	* シール; ラバ-	1					
17	YA60022587	COVER	カバー	1					
17A	YA40016894	* COVER	* カバ-	1					
17B	YA00026521	* PLATE; RUBBER	* プレート; ラバ-	2					
17C	YA00026522	* PLATE; RUBBER	* プレート; ラバ-	1					
18	YA60022599	COVER	カバー	1					
18A	+++++	* COVER	* カバ-	1	D				
18A1	4358031	** HINGE	** ヒンジ	2	W				
18B	4679566	* TRIM	* トリム	2			I	4708913	1
18B	4708913	(L=640mm) * TRIM (L=1000mm, Please cut TRIM to appropriate length after installation.) (L=1000mm, トリムを取付け後、適切な長さに切断してください。)	(L=640mm) * トリム	1	SW				
18C	YA00026520	* TRIM; SEAL (L=260mm)	* トリム; シール (L=260mm)	1			I	XV00005330	1
18C	XV00005330	* TRIM; SEAL (L=1000mm, Please cut TRIM to appropriate length after installation.) (L=1000mm, トリムを取付け後、適切な長さに切断してください。)	* トリム; シール (L=260mm)	1	SW				
18D	4720188	* BUSHING	* ブッシング	3					
19	YA60022617	COVER	カバー	1					
19A	+++++	* COVER	* カバ-	1	D				
19A1	9746541	** HINGE	** ヒンジ	2	W				
19B	4361458	* LOCK	* ロック	1					
19C	4476561	* CATCH	* キャッチ	1					

CODE: SDCYA60022664-009-1

PJBL61-1-1

UREA WATER TANK COVER 尿素水タンクカバー

Applicable Model (適用機種): -
Mark(記号): -
Serial No. (適用号機): 060255-

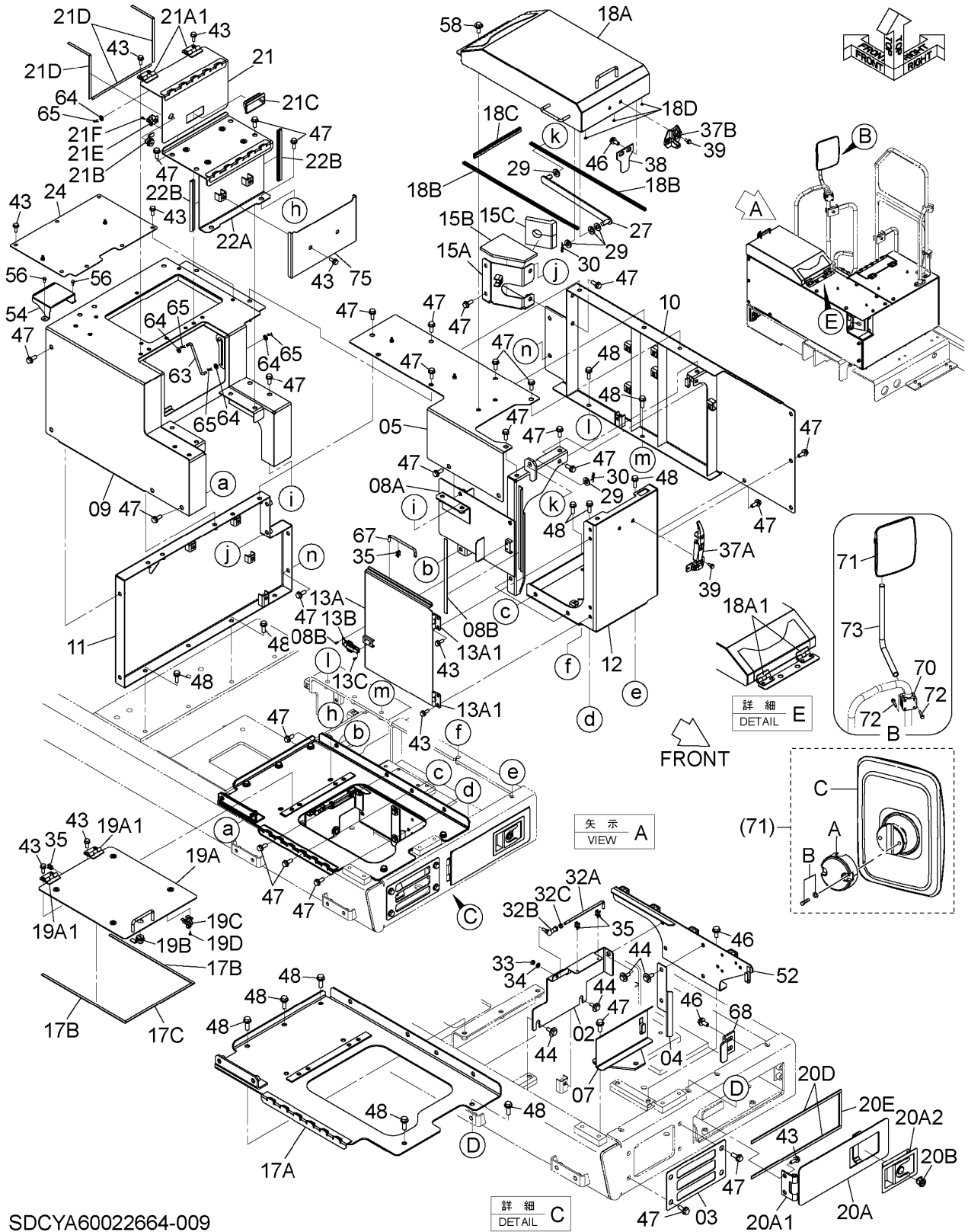

SDCYA60022664-009

CODE : SD CYA60022664-009-1

043B

PJBL61-1-1

UREA WATER TANK COVER

尿素水タンクカバー

Applicable Model (適用機種): -

Mark(記号): -

Serial No. (適用号機): 060255-

ITEM 符号	PART NO. 部品番号	PART NAME	部 品 名	Q' TY 数量	S. C サービスマ コード	SERIAL NO. 適用号機	ICA 互 換 性	REPLACEABLE PART 代 替 部 品	
								PART NO. 部品番号	Q' TY 数量
19D	J680412	* SCREW;SEMS	* スクリュ;セムス	2					
20	YA60001704	DOOR	ドア	1					
20A	+++++	* DOOR	* ドア	1	D				
20A1	3072015	** HINGE	** ヒンジ	1	W				
20A2	4409395	** LOCK	** ロック	1					
20B	4409396	* CYL.;LOCK <for details see "DOOR LOCK (3)"> <詳細は "ドアロック (3)" 参照>	* シリンダ;ロック	1					
20C	4461342	* CLIP	* クリップ	1					
20D	4719557	* RUBBER	* ラバー	2					
20E	4719558	* RUBBER	* ラバー	1					
21	YA60032920	DOOR	ドア	1					
21A	+++++	* DOOR	* ドア	1	D				
21A1	9746541	** HINGE	** ヒンジ	2	W				
21B	4361458	* LOCK	* ロック	1					
21C	YA00031215	* HANDLE	* ハンドル	1					
21D	XV00002211	* PLATE;RUBBER	* プレート;ラバー	3					
21E	4476561	* CATCH	* キャッチ	1					
21F	J680412	* SCREW;SEMS	* スクリュ;セムス	2					
22	YA60032921	COVER	カバー	1					
22A	+++++	* COVER	* カバー	1	D				
22B	4486526	* TRIM;SEAL (L=240mm)	* トリム;シール (L=240mm)	2			I	4730756	1
22B	4730756	* TRIM;SEAL (L=1000mm, Please cut TRIM to appropriate length after installation.) (L=1000mm, トリムを取付け後、適切な長さに切断してください。)	* トリム;シール	1	SW				
24	YA40029228	COVER	カバー	1					
27	YA40016707	STAY	ステー	1					
29	J222016	WASHER	ワッシャ	5					
30	4022701	PIN;LOCK	ピン;ロック	2					
32	YA60022192	STAY	ステー	1					
32A	YA00025656	* STAY	* ステー	1					
32B	4287792	* JOINT;BALL	* ジョイント;ボール	1					
32C	J950008	* NUT	* ナット	1					
33	J950008	NUT	ナット	1					
34	A590108	WASHER;PLANE	ワッシャ;フレーン	1					
35	4647195	HOLDER	ホルダ	4					
37	+++++	CATCH	キャッチ	1	D				
37A	3077612	* CATCH	* キャッチ	1					
37B	3077611	* ANCHOR	* アンカー	1					
38	4605339	STOPPER	ストッパ	1					
39	J260820	BOLT;SEMS	ボルト;セムス	4					
43	J271030	BOLT;SEMS	ボルト;セムス	23					
44	J281030	BOLT;SEMS	ボルト;セムス	5					
46	J271230	BOLT;SEMS	ボルト;セムス	6					

CODE: SDCYA60022664-009-1

PJBL61-1-1

UREA WATER TANK COVER 尿素水タンクカバー

Applicable Model (適用機種): -
Mark(記号): -
Serial No. (適用号機): 060255-

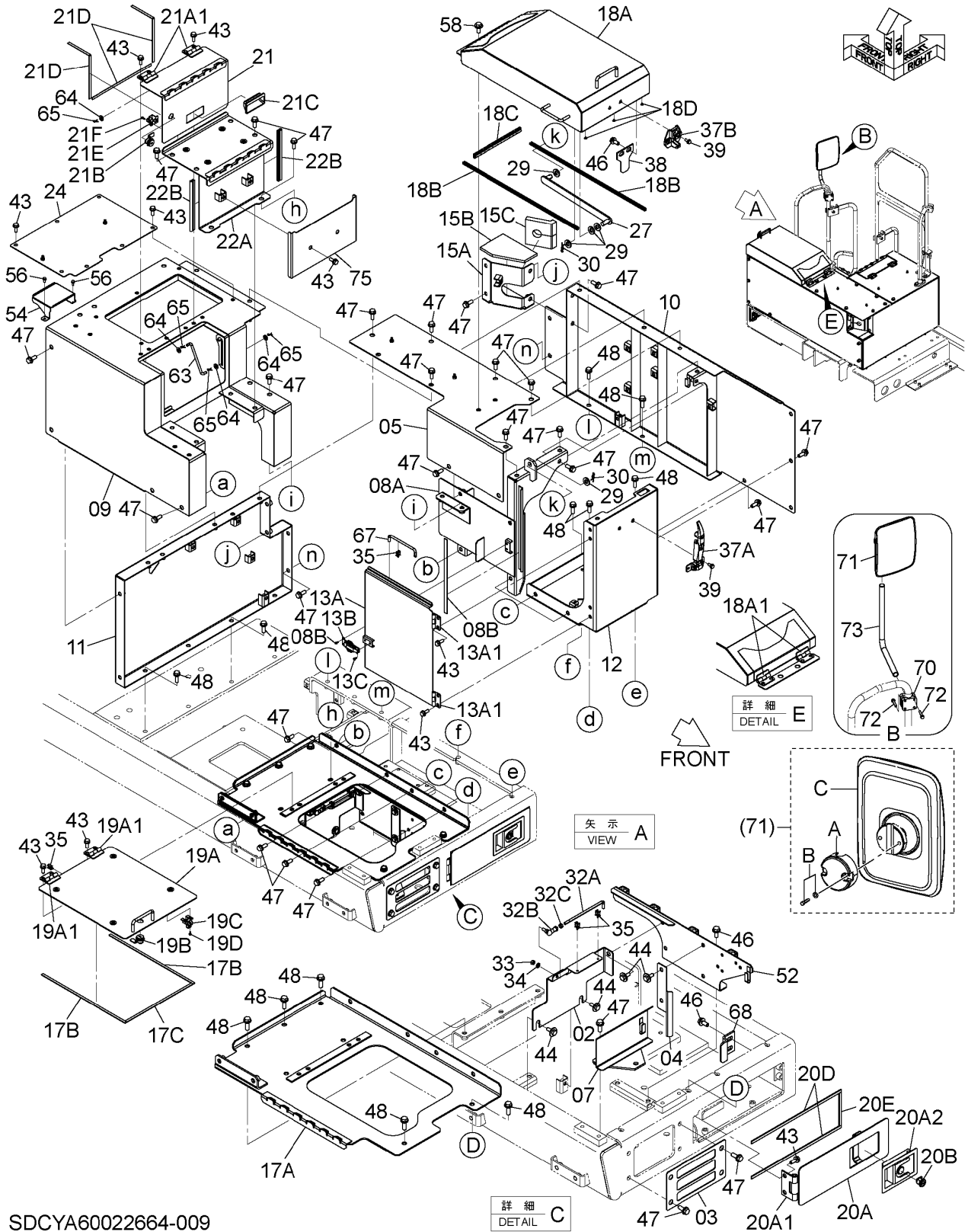

SDCYA60022664-009

CODE : SD CYA60022664-009-1

UREA WATER TANK COVER

尿素水タンクカバー

Applicable Model (適用機種): -

Mark(記号): -

Serial No. (適用号機): 060255-

ITEM 符号	PART NO. 部品番号	PART NAME	部 品 名	Q'TY 数量	S.C サービス コード	SERIAL NO. 適用号機	ICA 互 換 性	REPLACEABLE PART 代 替 部 品	
								PART NO. 部品番号	Q'TY 数量
47	J271235	BOLT;SEMS	ボルト;セムス	44					
48	J271240	BOLT;SEMS	ボルト;セムス	14					
52	YA40018962	BRACKET	ブラケット	1					
54	YA00008619	COVER	カバー	1					
56	J260616	BOLT;SEMS	ボルト;セムス	3					
58	J281235	BOLT;SEMS	ボルト;セムス	2					
63	4450669	STAY	ステー	1					
64	A590110	WASHER; PLANE	ワッシャ;フ レーン	4					
65	4022697	PIN; LOCK	ピン;ロック	4					
67	4639112	STAY	ステー	1					
68	4450838	STOPPER	ストッパ	1					
70	4376895	CLAMP	クランプ	1					
71	YA00057339	MIRROR	ミラー	1					
71A	YA00003621	* HOLDER	* ホルダ	1					
71B	YA00003622	* BOLT	* ボルト	2					
71C	+++++	* BODY	* ボデー	1	D				
72	J260850	BOLT;SEMS	ボルト;セムス	4					
73	YA40004901	STAY	ステー	1					
75	YA00037903	COVER	カバー	1					

DOOR LOCK (3)
 ドアロック (3)

Applicable Model (適用機種): -
 Mark(記号): -
 Serial No. (適用号機): 060255-

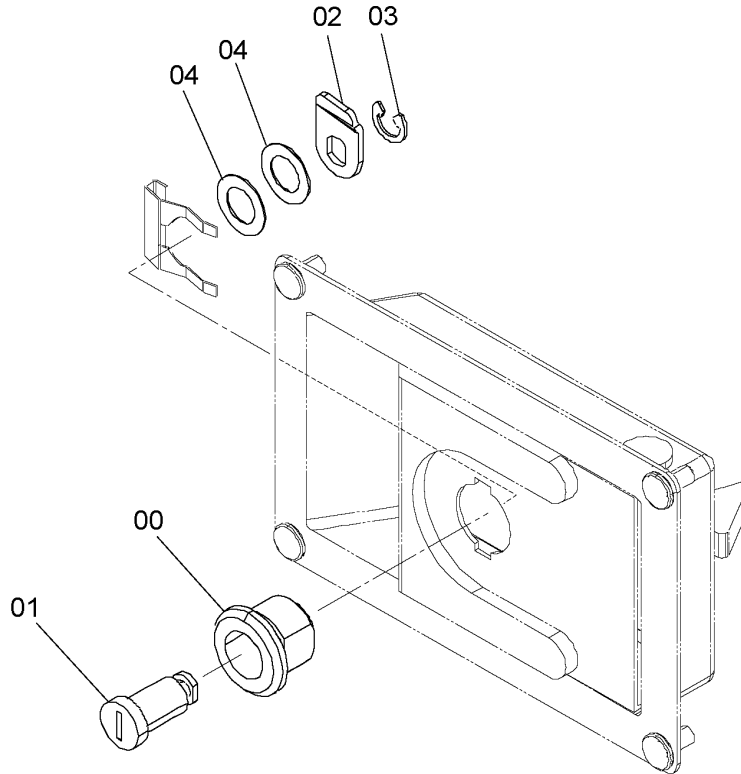

DC4409396A

ITEM 符号	PART NO. 部品番号	PART NAME	部 品 名	Q' TY 数量	S. C サービス コード	SERIAL NO. 適用号機	ICA 互 換 性	REPLACEABLE PART 代替部品	
								PART NO. 部品番号	Q' TY 数量
	4409396	CYL. ; LOCK	シリンダ ; ロック	1					
00	4461339	* CASE	* ケース	1					
01	4461338	* KEY	* キー	1					
02	4461340	* PLATE	* プレート	1					
03	4461337	* RING	* リング	1					
04	4461341	* WASHER	* ワッシャ	2					

M E M O

A series of horizontal dotted lines for writing, spanning most of the page width.

ENGINE SUPPORT エンジン取付部品

Applicable Model (適用機種): -
 Mark(記号): -
 Serial No. (適用号機): 060255-

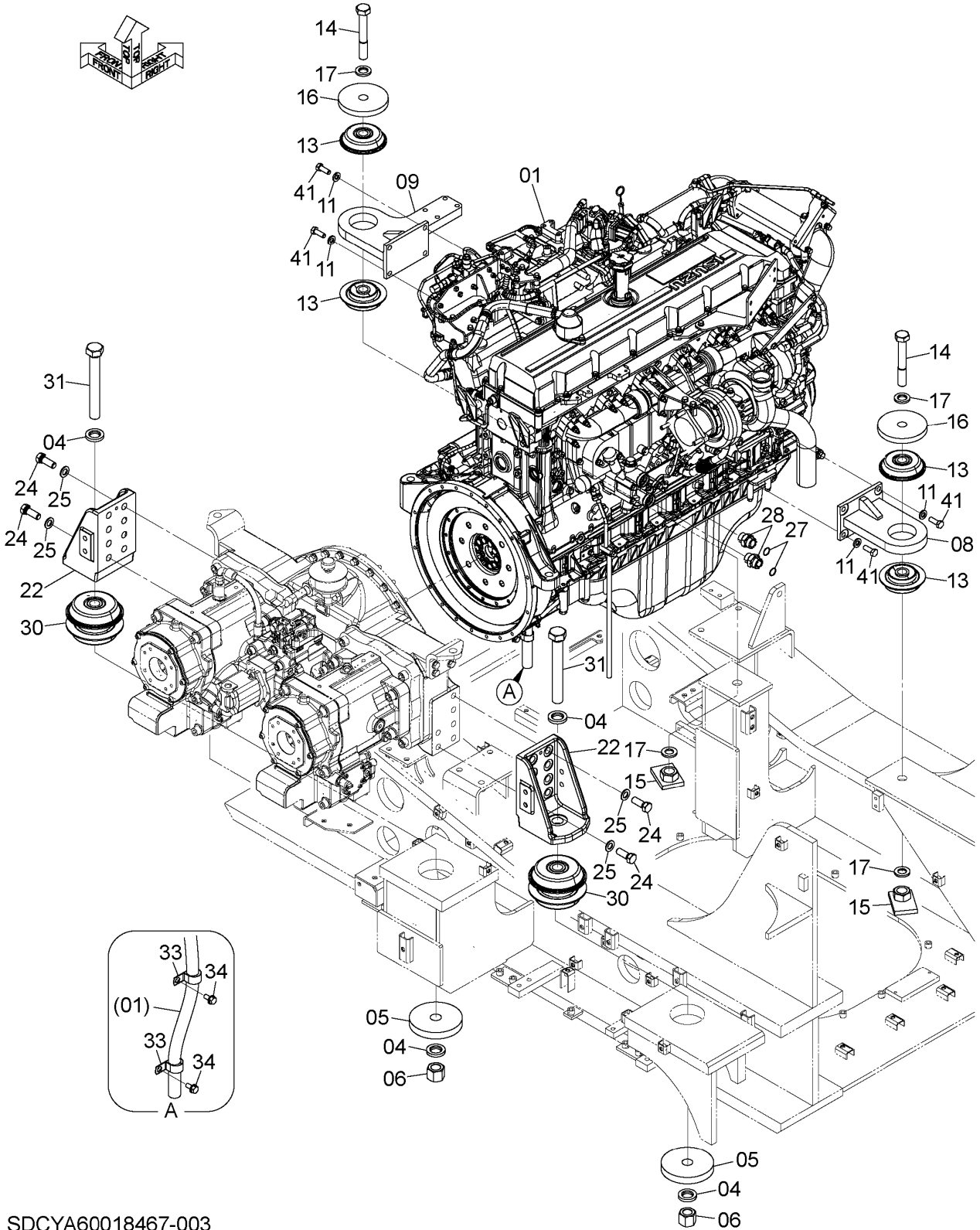

SDCYA60018467-003

CODE:SDCYA60018467-003-1

ENGINE SUPPORT

エンジン取付部品

Applicable Model (適用機種): -

Mark(記号): -

Serial No. (適用号機): 060255-

ITEM 符号	PART NO. 部品番号	PART NAME	部 品 名	Q' TY 数量	S. C サービス コード	SERIAL NO. 適用号機	ICA 互 換 性	REPLACEABLE PART 代 替 部 品	
								PART NO. 部品番号	Q' TY 数量
01	YA00044337	ENGINE <for details see "ENGINE"> <詳細は "エンジン" 参照>	エンジン	1					
04	4083438	WASHER	ワッシャ	4					
05	4280782	PLATE	プレート	2					
06	M663033	NUT;U	ナット;U	2					
08	8100063	BRACKET	ブラケット	1					
09	YA40039203	BRACKET	ブラケット	1					
11	J222014	WASHER	ワッシャ	8					
13	4633972	CUSHION	クッション	2					
14	J932713	BOLT	ボルト	2					
15	9764138	NUT;SPECIAL	ナット;スペシャル	2					
16	4633971	PLATE	プレート	2					
17	4085857	WASHER	ワッシャ	4					
22	2052422	BRACKET	ブラケット	2					
24	J912055	BOLT	ボルト	12					
25	A590120	WASHER; PLANE	ワッシャ;フ レーン	12					
27	4420526	O-RING	O-リング	2					
28	4443904	ADAPTER;S	アダプタ;S	2					
28A	4153108	* O-RING	* O-リング	1					
30	4655723	CUSHION	クッション	2					
31	J833320	BOLT	ボルト	2					
33	4190264	CLIP	クリップ	2					
34	J271025	BOLT;SEMS	ボルト;セムス	2					
41	4317650	BOLT	ボルト	8					

ENGINE エンジン

Applicable Model (適用機種): -

Mark (記号): -

Serial No. (適用号機): 060255-



00

A B C D E F G H I J K L M N O P Q R S T

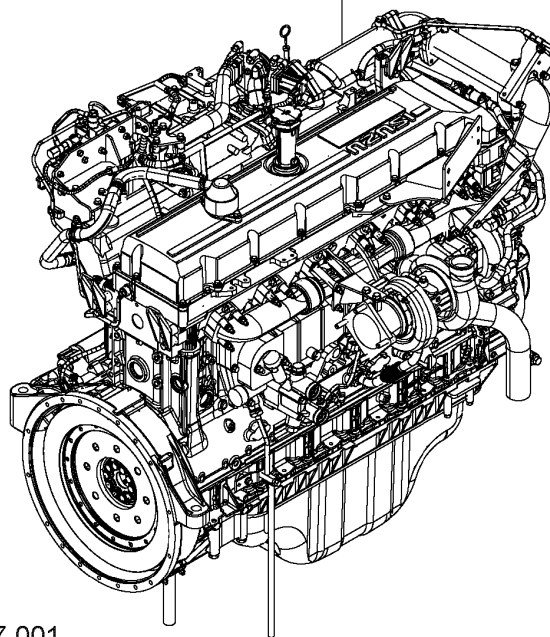

SDCYA00044337-001

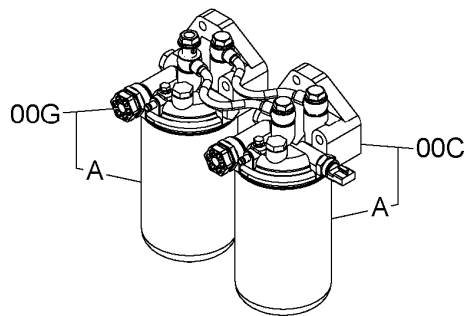

ENGINE エンジン

Applicable Model (適用機種): -

Mark(記号): -

Serial No. (適用号機): 060255-

ITEM 符号	PART NO. 部品番号	PART NAME	部 品 名	Q' TY 数量	S. C サービスク コード	SERIAL NO. 適用号機	ICA 互 換 性	REPLACEABLE PART 代 替 部 品	
								PART NO. 部品番号	Q' TY 数量
00A-N	YA00050773	ENGINE (INCLUDE ECM AND DCU) (ECMおよびDCU付)	エンジン	1	S				
00A	4658520	* BELT;FAN (PERIODIC REPLACEMENT PARTS) (定期交換部品)	* ベルト;ファン	1	Z				
00B	YA00046245	* ALTERNATOR	* オルタネータ	1	Z				
00C	YA00039426	* FILTER;FUEL	* フィルタ;フューエル	1	Z				
00CA	YA00033486	** FILTER;FUEL (PERIODIC REPLACEMENT PARTS) (定期交換部品)	** フィルタ;フューエル	1	Z				
00CAA	+++++	*** FILTER;FUEL	*** フィルタ;フューエル	1	DZ				
00D	YA00010370	* SENSOR (FUEL PRESSURE)	* センサ (燃圧センサ)	1	Z				
00E	YA00010371	* PLUG	* プラグ	2	Z				
00F	YA00010372	* PACKING	* パッキン	2	Z				
00G	YA00039426	* FILTER;FUEL	* フィルタ;フューエル	1	Z				
00GA	YA00033486	** FILTER;FUEL (PERIODIC REPLACEMENT PARTS) (定期交換部品)	** フィルタ;フューエル	1	Z				
00GAA	+++++	*** FILTER;FUEL	*** フィルタ;フューエル	1	DZ				
00H	YA00010304	* SENSOR (ENGINE ROTATION)	* センサ (エンジン回転センサ)	1	Z				
00I	YA00010305	* SENSOR;THERMO (THERMO)	* センサ;サーモ (サーモ)	1	Z				
00J	4651943	* SENSOR;THERMO (BOOST TMP.)	* センサ;サーモ (ブースト温度センサ)	1	Z				
00K	4657942	* SENSOR;PRES. (ENG. OIL PRESSURE)	* センサ;プレッシャ (エンジンオイル圧センサ)	1	Z				
00L	YA00001668	* SENSOR;PRES. (BOOST PRESSURE)	* センサ;プレッシャ (ブースト圧センサ)	1	Z				
00M	4371318	* SWITCH;THERMO	* スイッチ;サーモ	1	Z				
00N	YA00046133	* HARNESS;WIRE	* ハーネス;ワイヤ	1	Z				
00O	YA00039430	* PLUG	* プラグ	1	Z				
00P	YA00039431	* PACKING	* パッキン	1	Z				
00Q	YA00001666	* SENSOR;THERMO (EGR COOLER INLET TEMPERATURE SENSOR) (EGRクーラ入口温度センサ)	* センサ;サーモ	2	Z				
00R	YA00001667	* SENSOR;THERMO (EGR COOLER OUTLET TEMPERATURE SENSOR) (EGRクーラ出口温度センサ)	* センサ;サーモ	2	Z				
00S	YA00011515	* SENSOR;THERMO (INTAKE MANIFOLD TEMPERATURE SENSOR) (インテークマニホールド温度センサ)	* センサ;サーモ	1	Z				
00T	YA00011515	* SENSOR;THERMO	* センサ;サーモ	1	Z				

CODE: SDCYA00044337-001-1

PJBL61-1-1

ENGINE エンジン

Applicable Model (適用機種): -

Mark (記号): -

Serial No. (適用号機): 060255-



00

A B C D E F G H I J K L M N O P Q R S T

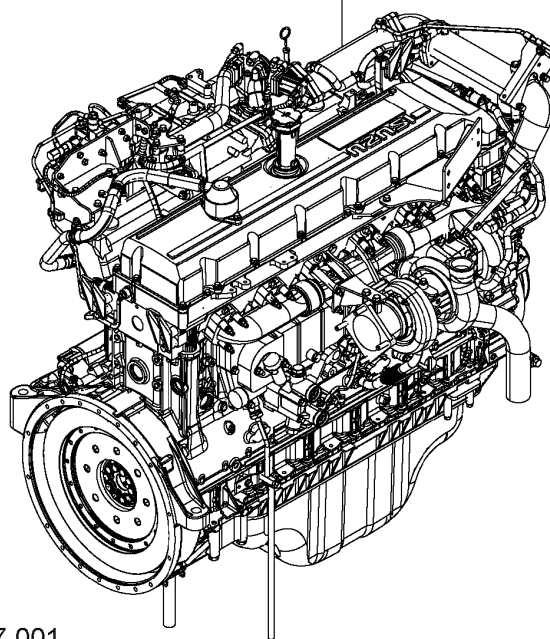

SDCYA00044337-001

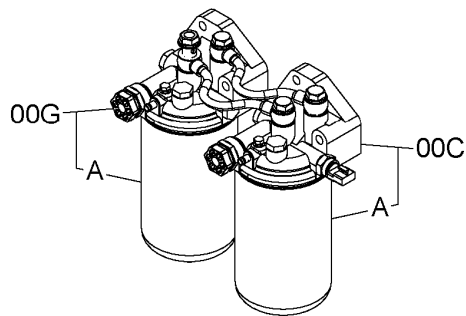

ENGINE
エンジン

Applicable Model (適用機種): -

Mark(記号): -

Serial No. (適用号機): 060255-

ITEM 符号	PART NO. 部品番号	PART NAME	部 品 名	Q'TY 数量	S. C サービス コード	SERIAL NO. 適用号機	ICA 互 換 性	REPLACEABLE PART 代替部品	
								PART NO. 部品番号	Q'TY 数量
		(INTER COOLER INTAKE TEMPERATURE SESSOR) (インタークーラ入口温度センサ)							

ENGINE OIL FILTER PIPING エンジンオイルフィルタ配管

Applicable Model (適用機種): -

Mark (記号): -

Serial No. (適用号機): 060255-

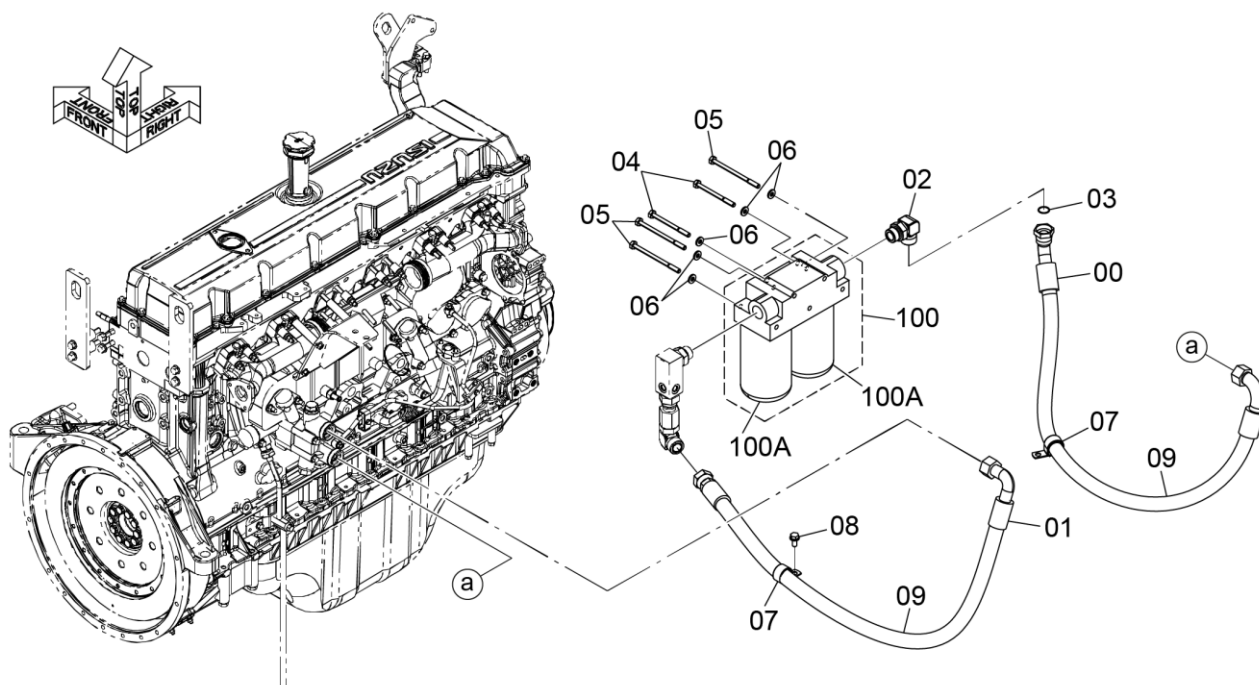

DCYA60062829

ENGINE OIL FILTER PIPING エンジンオイルフィルタ配管

Applicable Model (適用機種): -

Mark(記号): -

Serial No. (適用号機): 060255-

ITEM 符号	PART NO. 部品番号	PART NAME	部 品 名	Q' TY 数量	S. C サービスマ コード	SERIAL NO. 適用号機	ICA 互 換 性	REPLACEABLE PART 代 替 部 品	
								PART NO. 部品番号	Q' TY 数量
00	+++++++	ASSY;HOSE	アッソ;ホ-ス	1	D				
00A	4715626	* HOSE;OIL	* ホ-ス;オイル	1					
00B	4327315	* TUBE;SPIRAL	* チューブ;スパイラル	6					
01	+++++++	ASSY;HOSE	アッソ;ホ-ス	1	D				
01A	4642265	* HOSE;OIL	* ホ-ス;オイル	1					
01B	4327315	* TUBE;SPIRAL	* チューブ;スパイラル	6					
02	4443907	ELBOW;S	エルボ;S	1					
02A	4153108	* O-RING	* O-リング	1					
03	4420526	O-RING	O-リング	1					
04	J901004	BOLT	ボルト	2					
05	J901010	BOLT	ボルト	3					
06	J222010	WASHER	ワッシャ	5					
07	4190264	CLIP	クリップ	2					
08	J271025	BOLT;SEMS	ボルト;セムス	1					
100	4466383	FILTER;OIL	フィルタ;オイル	1	Z				
100A	4658521	* FILTER;OIL (PRIODIC REPLACEMENT PARTS) (定期交換部品)	* フィルタ;オイル	2	Z		Y	YA00058283	2
100A	YA00058283	* FILTER;OIL (PRIODIC REPLACEMENT PARTS) (定期交換部品)	* フィルタ;オイル	2	S				

RADIATOR SUPPORT

ラジエータ取付部品

Applicable Model (適用機種): -
 Mark(記号): -
 Serial No. (適用号機): 060255-

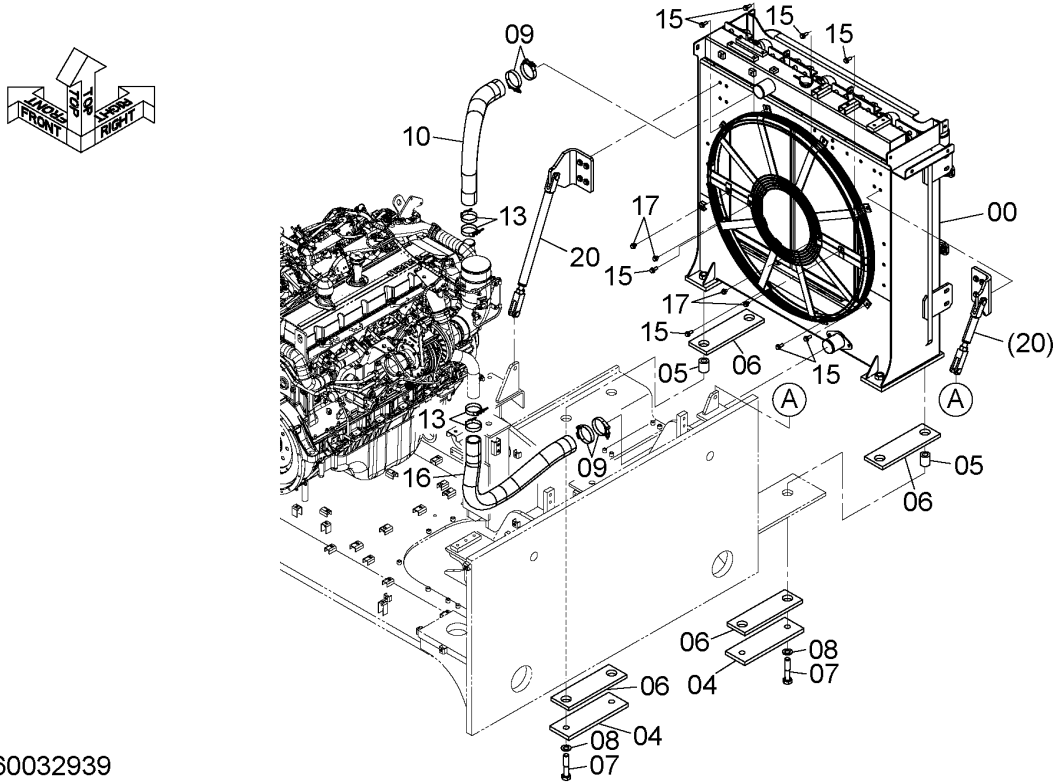

DCYA60032939

ITEM 符号	PART NO. 部品番号	PART NAME	部 品 名	Q'TY 数量	S. C サービスク コード	SERIAL NO. 適用号機	ICA 互 換 性	REPLACEABLE PART 代替部品	
								PART NO. 部品番号	Q'TY 数量
00	YA0005375	RADIATOR <for details see "RADIATOR"> <詳細は "ラジエータ" 参照>	ラジエータ	1	D				
04	4640310	RETAINER	リテーナ	2					
05	4244270	SPACER	スペーサ	4					
06	4640570	PLATE; RUBBER	プレート; ラバー	4					
07	J932706	BOLT	ボルト	4					
08	A590127	WASHER; PLANE	ワッシャ; フレーン	4					
09	4285237	CLAMP; HOSE	クランプ; ホース	4					
10	3116653	HOSE; WATER	ホース; ウォータ	1					
13	4263764	CLAMP; HOSE	クランプ; ホース	4					
15	J271235	BOLT; SEMS	ボルト; セムス	8					
16	3116654	HOSE; WATER	ホース; ウォータ	1					
17	J271220	BOLT; SEMS	ボルト; セムス	4					
20	9301943	RADIATOR STAY PARTS <for details see "RADIATOR STAY PARTS"> <詳細は "ラジエータステー用品" 参照>	ラジエータステーヨウビン	1	D				

RADIATOR ラジエータ

Applicable Model (適用機種): -
 Mark(記号): -
 Serial No. (適用号機): 060255-

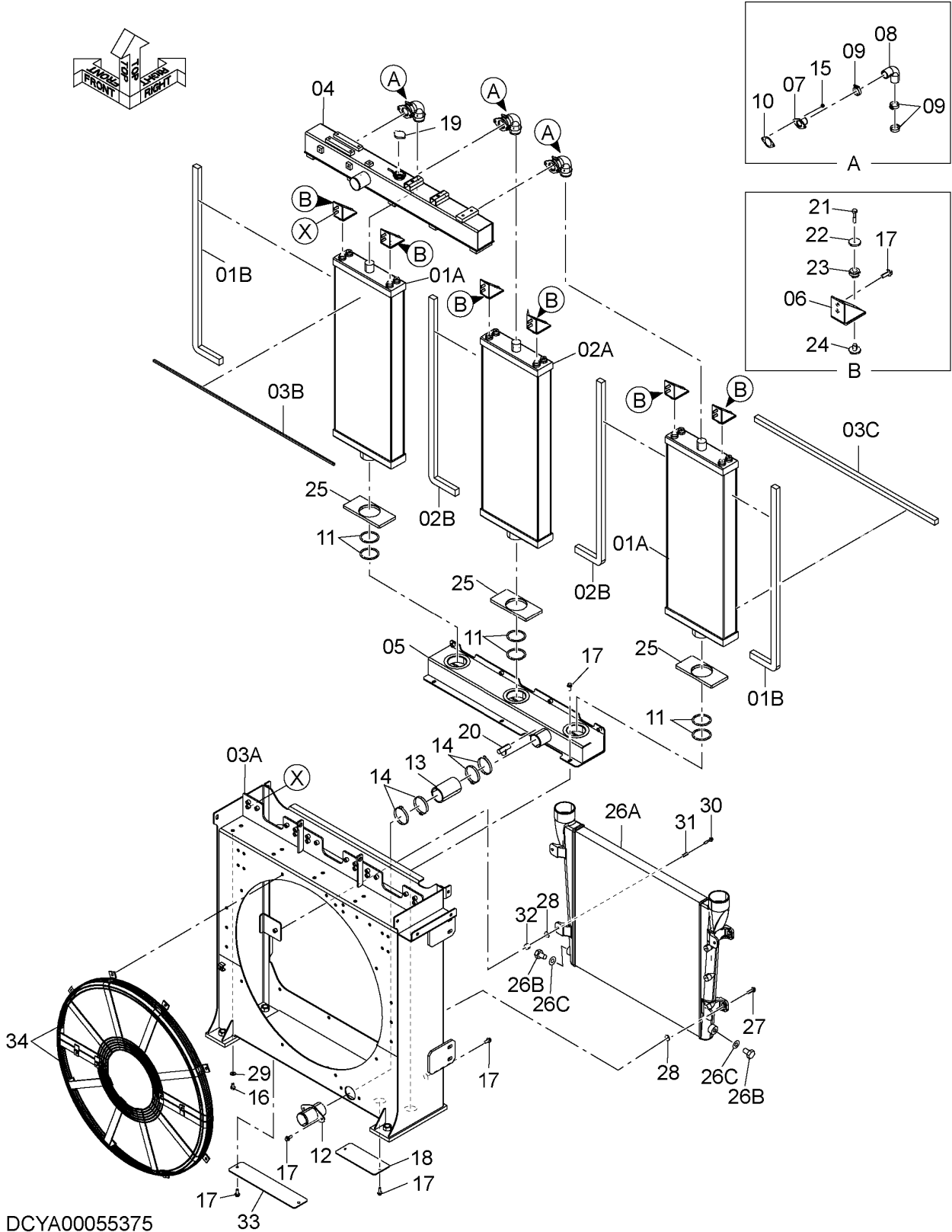

RADIATOR ラジエータ

Applicable Model (適用機種): -

Mark(記号): -

Serial No. (適用号機): 060255-

ITEM 符号	PART NO. 部品番号	PART NAME	部 品 名	Q' TY 数量	S. C サービス コード	SERIAL NO. 適用号機	ICA 互 換 性	REPLACEABLE PART 代 替 部 品	
								PART NO. 部品番号	Q' TY 数量
01	YA0005375	RADIATOR	ラジエータ	1					
	+++++++	* CORE;RADIATOR	* コア;ラジエータ	2	D				
01A	4723688	** CORE;RADIATOR	** コア;ラジエータ	1					
01B	4655060	** PACKING	** パッキン	1					
02	+++++++	* CORE;RADIATOR	* コア;ラジエータ	1	D				
02A	4723688	** CORE;RADIATOR	** コア;ラジエータ	1					
02B	4655060	** PACKING	** パッキン	2					
03	+++++++	* FRAME	* フレーム	1	D				
03A	XB00018175	** FRAME	** フレーム	1					
03B	4655058	** PACKING	** パッキン	1					
03C	XB00001650	** PACKING	** パッキン	1					
04	XB00012912	* TANK	* タンク	1					
05	4655046	* TANK	* タンク	1					
06	4697741	* BRACKET	* ブラケット	6					
07	4655049	* PIPE	* パイプ	3					
08	4655050	* PIPE	* パイプ	3					
09	4655051	* CLIP	* クリップ	9					
10	4655052	* GASKET	* ガasket	3					
11	4655053	* O-RING	* O-リング	6					
12	4655054	* PIPE	* パイプ	1					
13	4655055	* HOSE	* ホース	1					
14	4655056	* CLIP	* クリップ	4					
15	4662027	* BOLT;SEMS	* ボルト;セムス	6					
16	4488400	* BOLT	* ボルト	10					
17	4662026	* BOLT;SEMS	* ボルト;セムス	25					
18	4655047	* PLATE	* プレート	1					
19	YA00039446	* CAP	* キャップ	1					
20	4248510	* COCK;DRAIN	* コック;ドレン	1					
21	4697745	* BOLT	* ボルト	12					
22	4697752	* WASHER	* ワッシャ	12					
23	4697753	* CUSHION	* クッション	12					
24	4697755	* COLLAR	* カラー	12					
25	4697751	* CUSHION	* クッション	3					
26	+++++++	* COOLER	* クーラ	1	D				
26A	XB00018177	** COOLER	** クーラ	1					
26B	XB00018178	** PLUG	** プラグ	2					
26C	XB00018179	** GASKET	** ガasket	2					
27	4662091	* BOLT;SEMS	* ボルト;セムス	2					
28	4655067	* PLATE	* プレート	4					
29	4672098	* WASHER	* ワッシャ	10					
30	4662092	* BOLT;SEMS	* ボルト;セムス	2					
31	4655066	* PIPE	* パイプ	2					
32	4655068	* RUBBER	* ラバー	2					
33	XB00018180	* PLATE	* プレート	1					
34	4655027	* GUARD;FAN	* ガート;ファン	2					

CODE:SDCYA0005375-002-1

PJBL61-1-1

RADIATOR STAY PARTS

ラジエータステー用品

Applicable Model (適用機種): -
 Mark(記号): -
 Serial No. (適用号機): 060255-

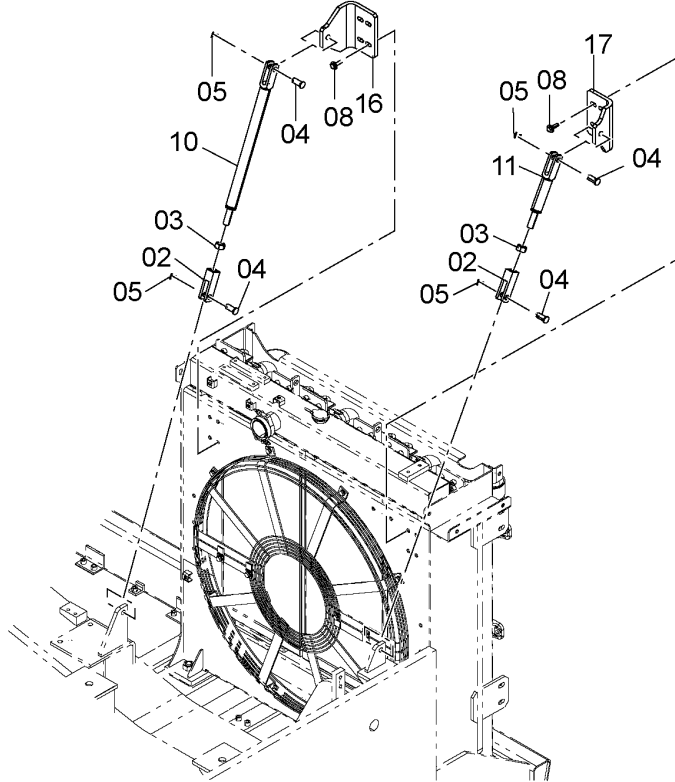
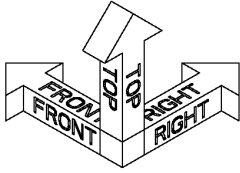

DC9301943

ITEM 符号	PART NO. 部品番号	PART NAME	部 品 名	Q' TY 数量	S. C サービス コード	SERIAL NO. 適用号機	ICA 互 換 性	REPLACEABLE PART 代 替 部 品	
								PART NO. 部品番号	Q' TY 数量
	9301943	RADIATOR STAY PARTS	ラジエータステーヨウビン	1	D				
02	4443724	END:FORK (R)	エンド;ホーク(R)	2					
03	J951024	NUT	ナット	2					
04	4443727	PIN	ピン	4					
05	A765036	PIN:SPLIT	ピン;スプリット	4					
08	J281245	BOLT;SEMS	ボルト;セムス	8					
10	8125000	STAY	ステー	1					
11	8101551	STAY	ステー	1					
16	3120842	BRACKET	ブラケット	1					
17	3120843	BRACKET	ブラケット	1					

AIR CLEANER PARTS

エアクリーナ用品

Applicable Model (適用機種): -
 Mark(記号): -
 Serial No. (適用号機): 060255-

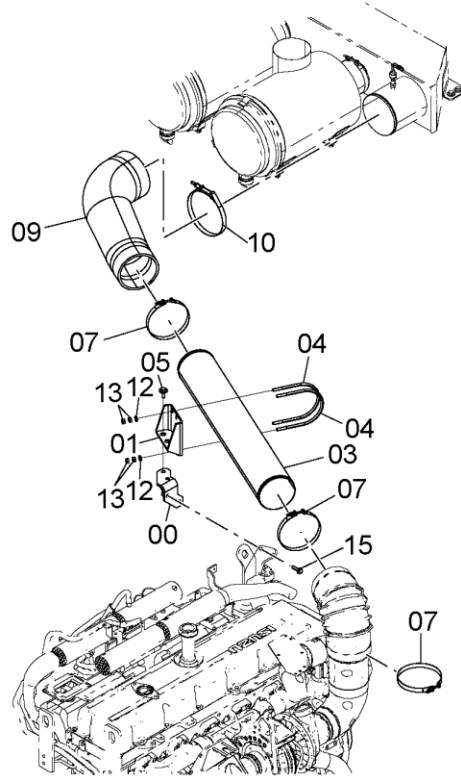

SDC9302007-003

ITEM 符号	PART NO. 部品番号	PART NAME	部 品 名	Q' TY 数量	S. C サービス コード	SERIAL NO. 適用号機	ICA 互 換 性	REPLACEABLE PART 代 替 部 品	
								PART NO. 部品番号	Q' TY 数量
00	YA40029740	BRACKET	ブ ラ ケ ッ ト	1					
03	4698953	PIPE;AIR	パ イ プ ; エ ア	1					
04	4331619	CLAMP;PIPE	ク ラ ン プ ; パ イ プ	1					
05	J271030	BOLT;SEMS	ボ ル ト ; セ ム ス	2					
07	4312517	CLAMP;HOSE	ク ラ ン プ ; ホ ー ス	3					
09	4702822	HOSE;AIR	ホ ー ス ; エ ア	1					
10	4282499	CLAMP;HOSE	ク ラ ン プ ; ホ ー ス	1					
15	J271040	BOLT;SEMS	ボ ル ト ; セ ム ス	2					

AIR CLEANER エアクリーナ

Applicable Model (適用機種): -

Mark (記号): -

Serial No. (適用号機): 060255-

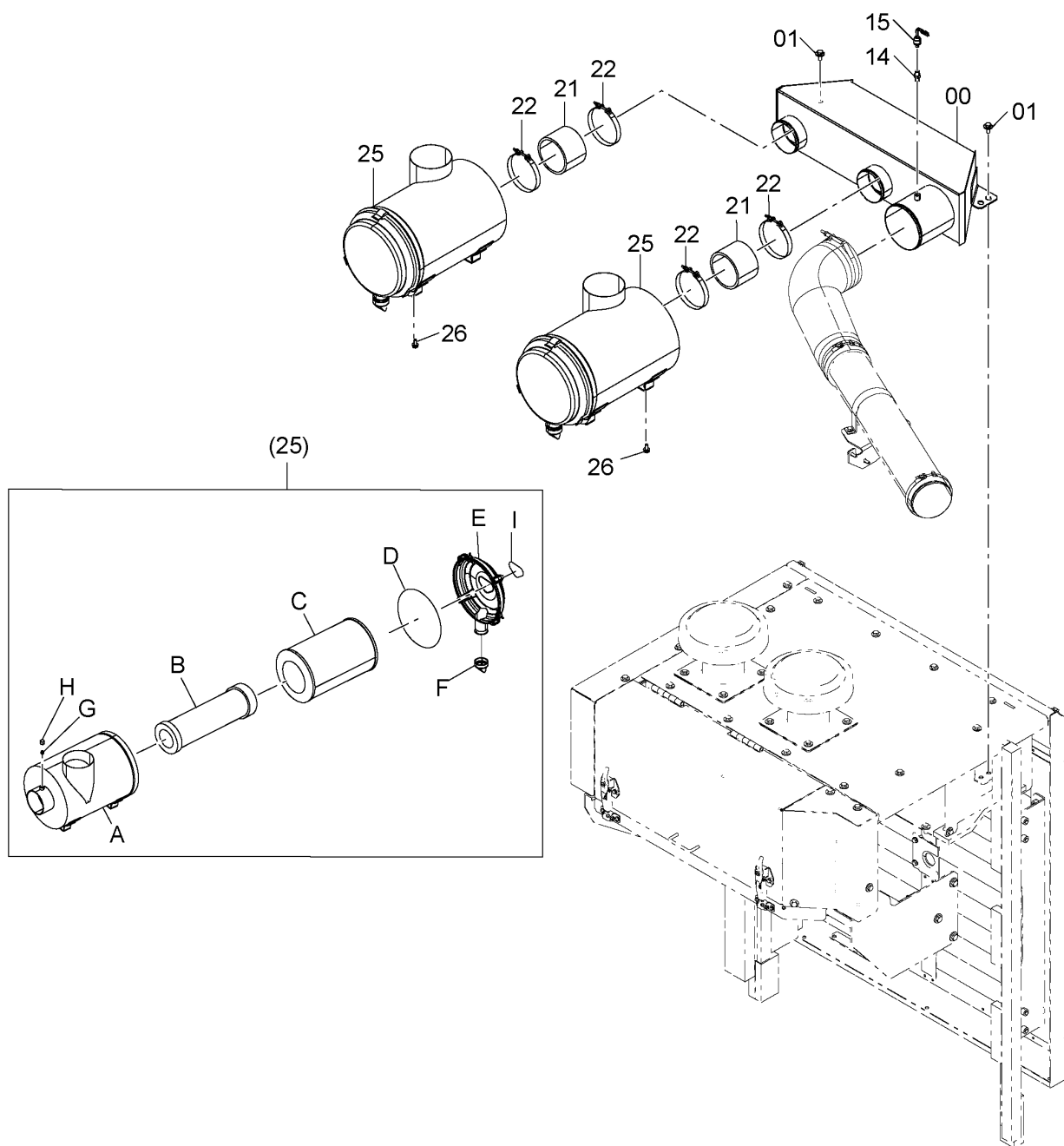
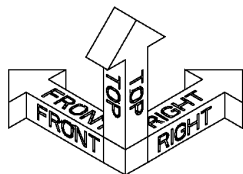

DC9302009

CODE: SDC9302009-002-1

AIR CLEANER

エアクリーナ

Applicable Model (適用機種): -

Mark(記号): -

Serial No. (適用号機): 060255-

ITEM 符号	PART NO. 部品番号	PART NAME	部 品 名	Q' TY 数量	S. C サービス コード	SERIAL NO. 適用号機	ICA 互 換 性	REPLACEABLE PART 代 替 部 品	
								PART NO. 部品番号	Q' TY 数量
00	YA40048532	DUCT;AIR	ダクト;エア	1					
01	J281230	BOLT;SEMS	ボルト;セムス	4					
14	4255811	ADAPTER;S	アダプタ;S	1					
15	4419601	INDICATOR	インジケータ	1					
21	4631698	HOSE;AIR	ホース;エア	2					
22	4282492	CLAMP;HOSE	クランプ;ホース	4					
25	4631694	CLEANER;AIR	クリーナ;エア	2					
25A	+++++++	* BODY	* ボディ	1	D				
25B	4459548	* ELEMENT (INNER) (PRIODIC REPLACEMENT PARTS)	* エlement (インナ) (定期交換部品)	1					
25C	4459549	* ELEMENT;FILTER (OUTER) (PRIODIC REPLACEMENT PARTS)	* エlement;フィルタ (アウト) (定期交換部品)	1					
25D	4654967	* O-RING	* O-リング	1					
25E	4654968	* COVER	* カバー	1					
25F	4453910	* VALVE	* バルブ	1					
25G	4654969	* ADAPTER	* アダプタ	1					
25H	4654970	* CAP	* キャップ	1					
25I	4654971	* NAME-PLATE	* ネームプレート	1					
26	J271025	BOLT;SEMS	ボルト;セムス	8					

CAP キャップ

Applicable Model (適用機種): -
 Mark(記号): -
 Serial No. (適用号機): 060255-

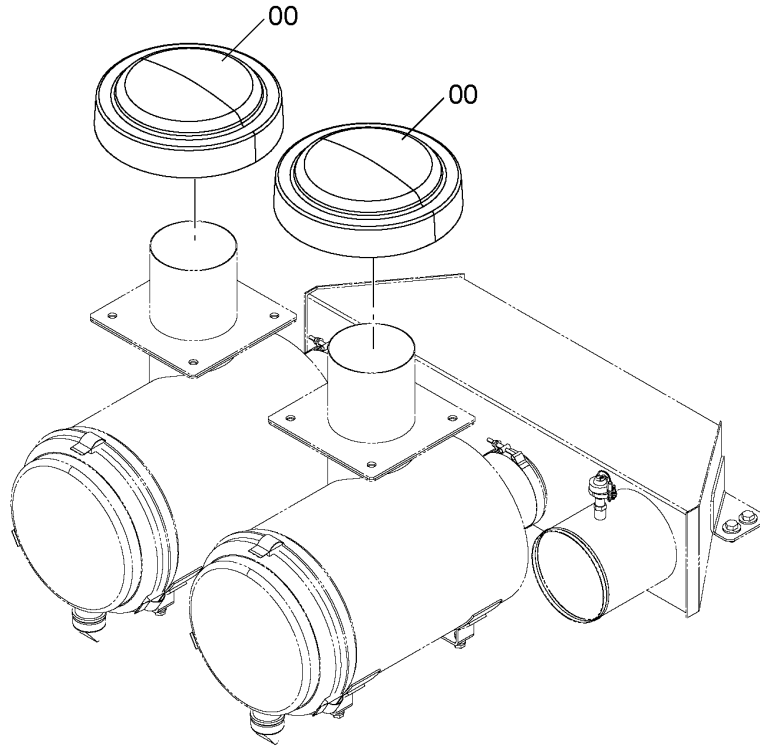
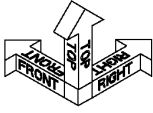

DCYA60051069

ITEM 符号	PART NO. 部品番号	PART NAME	部 品 名	Q' TY 数量	S. C サービス コード	SERIAL NO. 適用号機	ICA 互 換 性	REPLACEABLE PART 代替部品	
								PART NO. 部品番号	Q' TY 数量
00	4602603	CAP	キャップ	2					

MUFFLER マフラー

Applicable Model (適用機種): -

Mark(記号): -

Serial No. (適用号機): 060255-

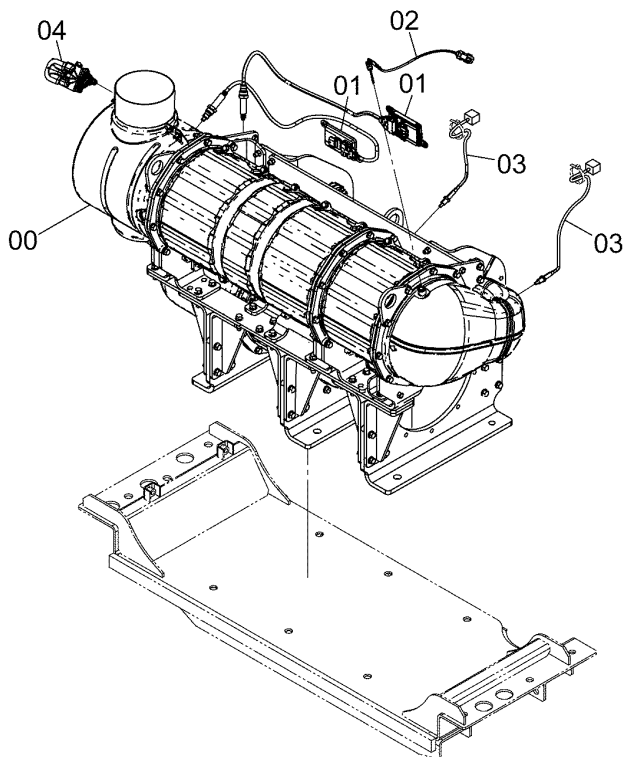
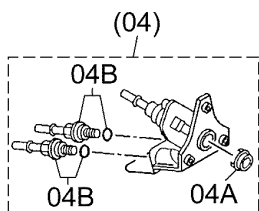
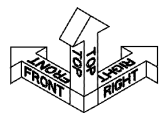

DCYA00044336

ITEM 符号	PART NO. 部品番号	PART NAME	部 品 名	Q' TY 数量	S. C サービスク コード	SERIAL NO. 適用号機	ICA 互 換 性	REPLACEABLE PART 代替部品	
								PART NO. 部品番号	Q' TY 数量
00	YA00044336	ATD	アトヨリソウチ	1	Z				
01	YA00001705	SENSOR; NOX	センサ; ノックス	2	Z				
02	YA00001706	SENSOR; THERMO	センサ; サ-モ	1	Z				
03	YA00009436	SENSOR; THERMO	センサ; サ-モ	2	Z				
04	YA00017596	INJECTOR; UREA	インジエクタ; ユリア	1	Z				
04A	YA00037479	* GASKET	* ガasket	1	Z				
04B	YA00037478	* CONNECTOR	* コネクタ	2	Z				

MUFFLER SUPPORT マフラー取付部品

Applicable Model (適用機種): -
 Mark(記号): -
 Serial No. (適用号機): 060255-

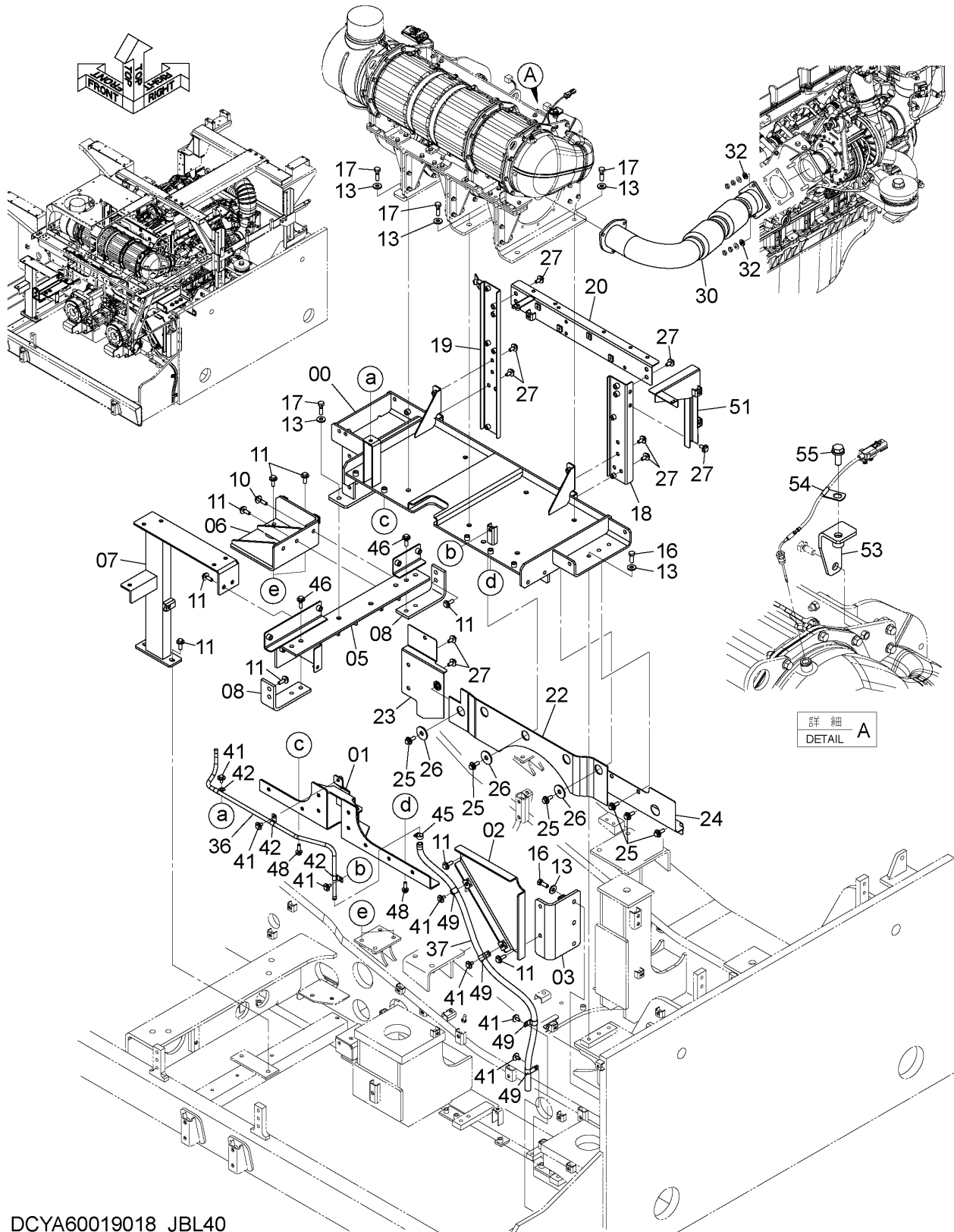

DCYA60019018_JBL40

CODE:SDCYA60019018-008-1

MUFFLER SUPPORT

マフラー取付部品

Applicable Model (適用機種): -

Mark(記号): -

Serial No. (適用号機): 060255-

ITEM 符号	PART NO. 部品番号	PART NAME	部 品 名	Q' TY 数量	S. C サービスマ コード	SERIAL NO. 適用号機	ICA 互 換 性	REPLACEABLE PART 代 替 部 品	
								PART NO. 部品番号	Q' TY 数量
00	YA40018696	BRACKET	ブ ラケ ッ ト	1					
01	YA40017557	BRACKET	ブ ラケ ッ ト	1					
02	YA40016453	BRACKET	ブ ラケ ッ ト	1					
03	YA40018138	BRACKET	ブ ラケ ッ ト	1					
05	YA40013815	BRACKET	ブ ラケ ッ ト	1					
06	YA40019116	BRACKET	ブ ラケ ッ ト	1					
07	YA40013818	BRACKET	ブ ラケ ッ ト	1					
08	YA40013817	BRACKET	ブ ラケ ッ ト	2					
10	J281250	BOLT;SEMS	ボ ル ト ; セ ム ス	1					
11	J281240	BOLT;SEMS	ボ ル ト ; セ ム ス	18					
13	4086894	WASHER	ワ ッ シ ャ	15					
16	J921440	BOLT	ボ ル ト	6					
17	J921450	BOLT	ボ ル ト	9					
18	YA40005865	BRACKET	ブ ラケ ッ ト	1					
19	YA40005959	BRACKET	ブ ラケ ッ ト	1					
20	YA40027870	BRACKET	ブ ラケ ッ ト	1					
22	YA00023961	PLATE;RUBBER	プ レ ー ト ; ラ バ ー	1					
23	YA40018866	COVER	カ バ ー	1					
24	YA00030154	COVER	カ バ ー	1					
25	4643112	BOLT;SEMS	ボ ル ト ; セ ム ス	9					
26	4612976	WASHER; PLANE	ワ ッ シ ャ ; プ レ ー ン	5					
27	J281230	BOLT;SEMS	ボ ル ト ; セ ム ス	17					
30	YA00020941	PIPE; EXHAUST	ハ イ プ ; エ キ ズ ー ス ト	1					
32	J222012	WASHER	ワ ッ シ ャ	4					
36	YA00000483	PIPE	ハ イ プ	1					
37	4614929	HOSE; WATER	ホ ー ス ; ウ ー タ	1					
41	J281025	BOLT;SEMS	ボ ル ト ; セ ム ス	7					
42	4722645	CLIP	ク リ ッ プ	3					
45	4514699	CLAMP; HOSE	ク ラ ン プ ; ホ ー ス	1					
46	J281245	BOLT;SEMS	ボ ル ト ; セ ム ス	4					
48	J271240	BOLT;SEMS	ボ ル ト ; セ ム ス	5					
49	4190263	CLIP	ク リ ッ プ	4					
51	YA40024956	BRACKET	ブ ラケ ッ ト	1					
53	YA40026550	BRACKET	ブ ラケ ッ ト	1					
54	YA00047504	CLIP; HOSE	ク リ ッ プ ; ホ ー ス	1					
55	J271030	BOLT;SEMS	ボ ル ト ; セ ム ス	1					

MUFFLER PARTS

マフラー用品

Applicable Model (適用機種): -
 Mark(記号): -
 Serial No. (適用号機): 060255-

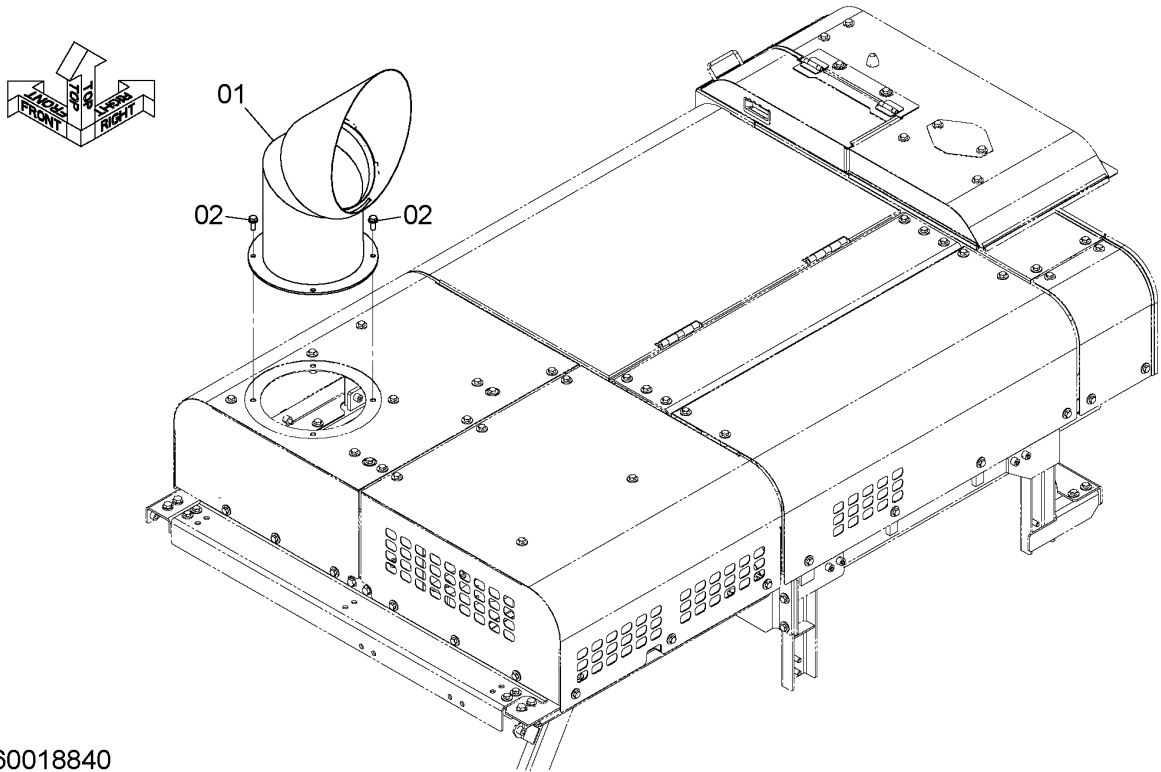

DCYA60018840

ITEM 符号	PART NO. 部品番号	PART NAME	部 品 名	Q' TY 数量	S. C サービスクード	SERIAL NO. 適用号機	ICA 互 換 性	REPLACEABLE PART 代替部品	
								PART NO. 部品番号	Q' TY 数量
01	YA40018542	PIPE; EXHAUST	パイプ; エキゾースト	1					
02	J271235	BOLT; SEMS	ボルト; セムス	4					

EXPANSION TANK エクspansionタンク

Applicable Model (適用機種): -
Mark (記号): -
Serial No. (適用号機): 060255-

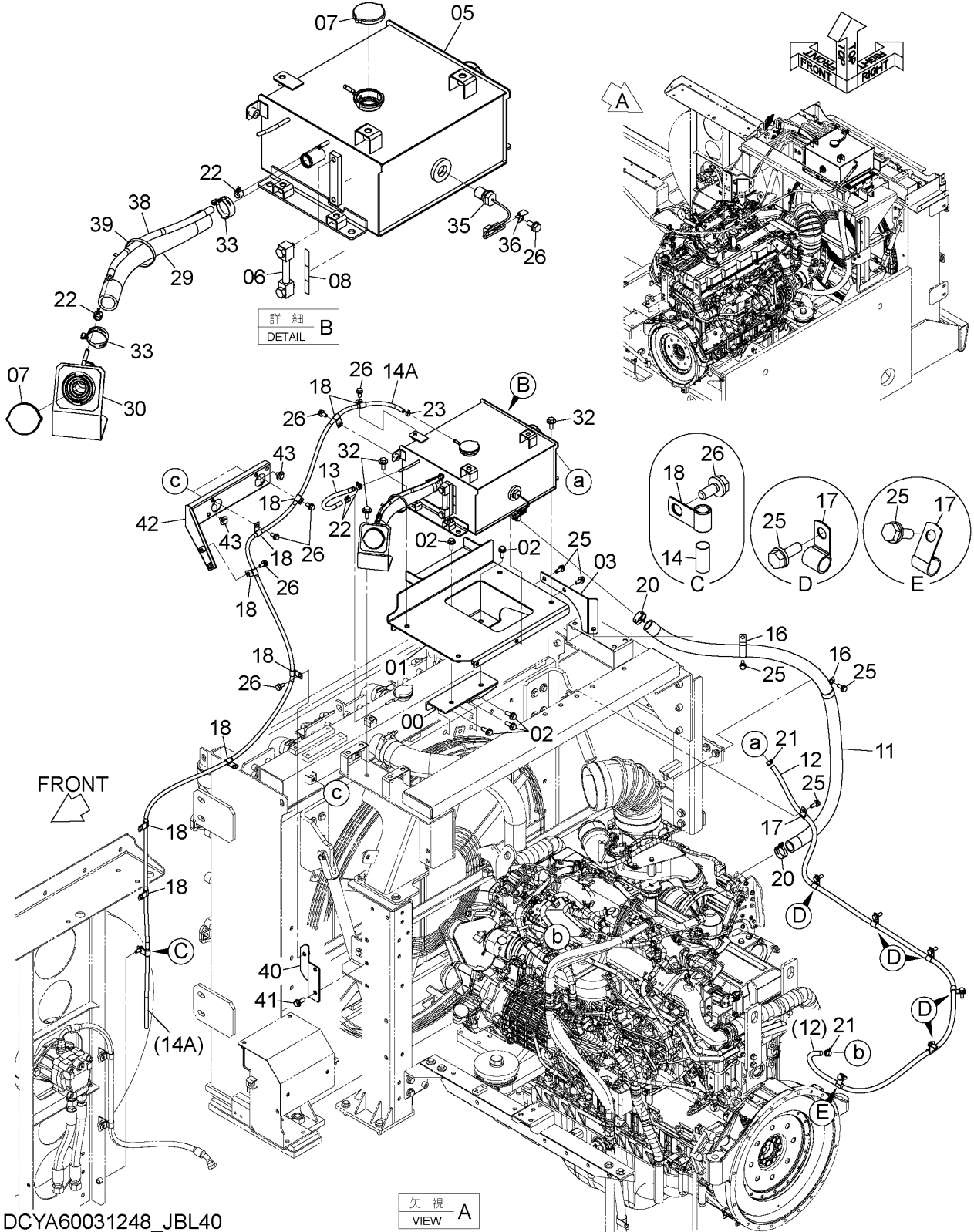

EXPANSION TANK

エクспанションタンク

Applicable Model (適用機種): -

Mark(記号): -

Serial No. (適用号機): 060255-

ITEM 符号	PART NO. 部品番号	PART NAME	部 品 名	Q' TY 数量	S. C サービス コード	SERIAL NO. 適用号機	ICA 互 換 性	REPLACEABLE PART 代 替 部 品	
								PART NO. 部品番号	Q' TY 数量
00	YA40021501	BRACKET	ブ ラケ ッ ト	1					
01	YA40021494	BRACKET	ブ ラケ ッ ト	1					
02	J271235	BOLT;SEMS	ボ ル ト ; セ ム ス	7					
03	YA40021539	BRACKET	ブ ラケ ッ ト	1					
05	YA40034007	TANK;WATER	タンク ; ウォ ー タ	1					
06	4481331	GAUGE;LEVEL	ゲ ー ジ ; レ ヱ ル	1					
07	4655061	CAP	キャ ッ プ	2					
08	YA00040183	NAME-PLATE	ネ ー ム プ レ ー ト	1					
11	XV00001780	HOSE;WATER	ホ ー ス ; ウォ ー タ	1					
12	+++++	HOSE;WATER	ホ ー ス ; ウォ ー タ	1	D				
12A	XV00002275	* HOSE;WATER	* ホ ー ス ; ウォ ー タ	1					
13	XV00002265	HOSE;WATER	ホ ー ス ; ウォ ー タ	1					
14	+++++	HOSE;WATER	ホ ー ス ; ウォ ー タ	1	D				
14A	XV00001782	* HOSE;WATER	* ホ ー ス ; ウォ ー タ	1					
16	4190291	CLIP	クリ ッ プ	2					
17	4190253	CLIP	クリ ッ プ	7					
18	4190272	CLIP	クリ ッ プ	10					
20	YA00039836	CLIP;HOSE	クリ ッ プ ; ホ ー ス	2					
21	YA00036491	CLIP;HOSE	クリ ッ プ ; ホ ー ス	2					
22	YA00036490	CLIP;HOSE	クリ ッ プ ; ホ ー ス	4					
23	4425139	CLAMP;HOSE	ク ラ ンプ ; ホ ー ス	1					
25	J271030	BOLT;SEMS	ボ ル ト ; セ ム ス	11					
26	J271025	BOLT;SEMS	ボ ル ト ; セ ム ス	8					
29	XV00001781	HOSE;WATER	ホ ー ス ; ウォ ー タ	1					
30	YA40036657	FILLER	フ ィ ー ラ ー	1					
32	J281235	BOLT;SEMS	ボ ル ト ; セ ム ス	6					
33	YA00039836	CLIP;HOSE	クリ ッ プ ; ホ ー ス	2					
35	4259787	SWITCH;LEVEL	ス イ ッ チ ; レ ヱ ル	1					
36	4257159	BRACKET	ブ ラケ ッ ト	1					
38	XV00001893	HOSE;WATER	ホ ー ス ; ウォ ー タ	1					
39	4055312	CLIP;BAND	クリ ッ プ ; バ ン ド	1					
40	YA40025072	BRACKET	ブ ラケ ッ ト	1					
41	J271235	BOLT;SEMS	ボ ル ト ; セ ム ス	2					
42	YA40025071	BRACKET	ブ ラケ ッ ト	1					
43	J281020	BOLT;SEMS	ボ ル ト ; セ ム ス	2					

AIR COOLER PIPING エアクーラ配管

Applicable Model (適用機種): -
Mark(記号): -
Serial No.(適用号機): 060255-

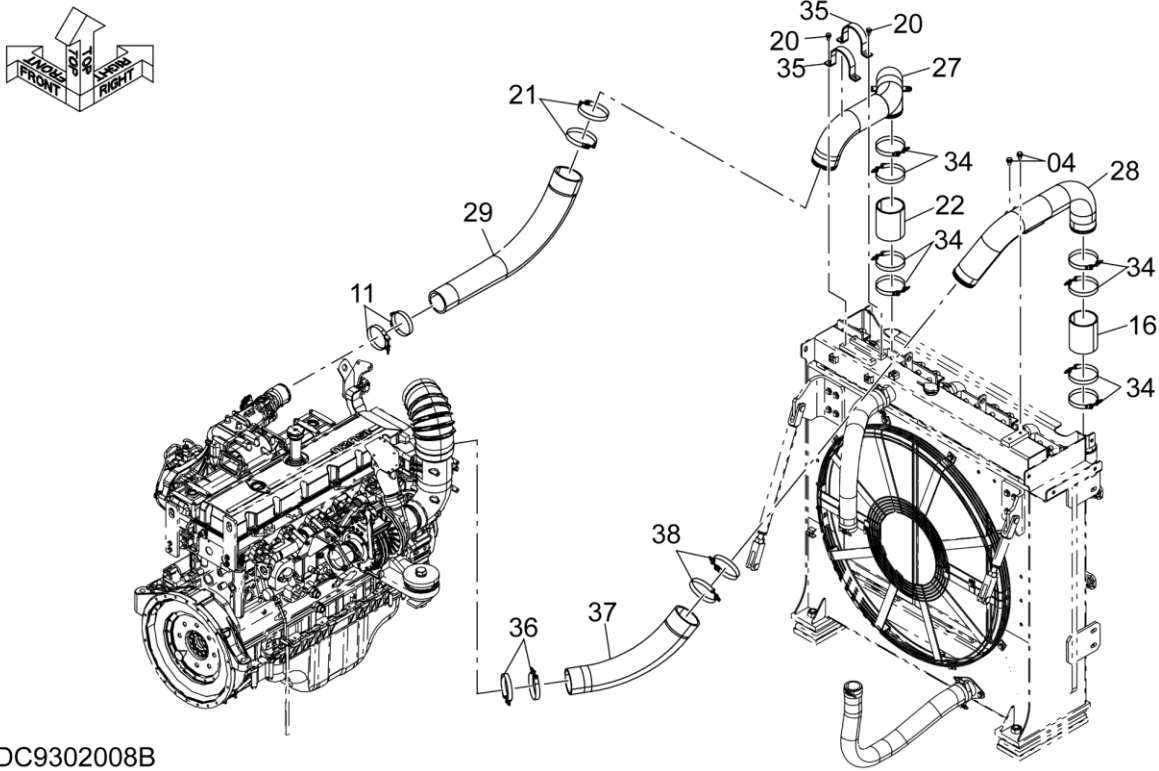

DC9302008B

ITEM 符号	PART NO. 部品番号	PART NAME	部 品 名	Q' TY 数量	S. C サービスク コード	SERIAL NO. 適用号機	ICA 互 換 性	REPLACEABLE PART 代替部品	
								PART NO. 部品番号	Q' TY 数量
04	J271225	BOLT;SEMS	ボルト;セムス	2					
11	4285234	CLAMP;HOSE	クランプ;ホース	2					
16	4703595	HOSE;AIR	ホース;エア	1					
20	J271025	BOLT;SEMS	ボルト;セムス	4					
21	4282490	CLAMP;HOSE	クランプ;ホース	2					
22	4643986	HOSE;AIR	ホース;エア	1					
27	YA40038730	PIPE;AIR	パイプ;エア	1					
28	8117313	PIPE;AIR	パイプ;エア	1					
29	3116664	HOSE;AIR	ホース;エア	1					
34	4282489	CLAMP;HOSE	クランプ;ホース	8					
35	4207010	CLAMP;PIPE	クランプ;パイプ	2					
36	4282486	CLAMP;HOSE	クランプ;ホース	2					
37	3116665	HOSE;AIR	ホース;エア	1					
38	4285239	CLAMP;HOSE	クランプ;ホース	2					

CODE: SDC9302008-004-1

OIL COOLER PARTS オイルクーラ用品

Applicable Model (適用機種): -
 Mark (記号): -
 Serial No. (適用号機): 060255-

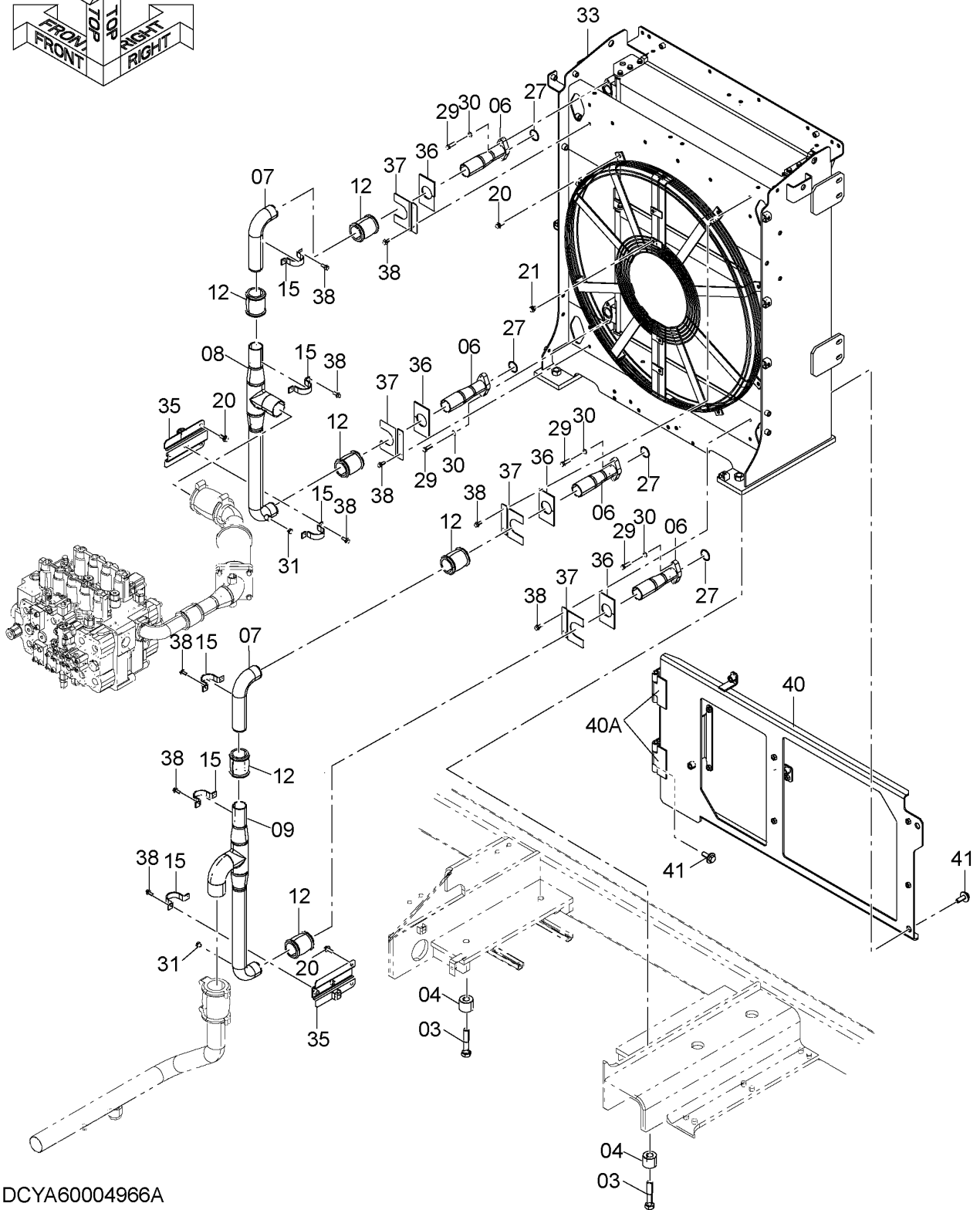
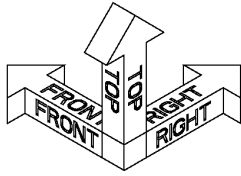

DCYA60004966A

CODE: SDCYA60004966-005-1

OIL COOLER PARTS

オイルクーラ用品

Applicable Model (適用機種): -

Mark(記号): -

Serial No. (適用号機): 060255-

ITEM 符号	PART NO. 部品番号	PART NAME	部 品 名	Q' TY 数量	S. C サービスマ コード	SERIAL NO. 適用号機	ICA 互 換 性	REPLACEABLE PART 代 替 部 品	
								PART NO. 部品番号	Q' TY 数量
03	J932404	BOLT	ボルト	4					
04	4404224	SPACER	スペーサ	4					
06	8118499	PIPE	パイプ	4					
07	4702826	PIPE	パイプ	2					
08	8118474	PIPE	パイプ	1					
09	8118475	PIPE	パイプ	1					
12	4067833	COUPLING;PIPE	カップリング;パイプ	6					
12A	4196261	* SEAL;RING	* シール;リング	2					
15	4053865	CLAMP;PIPE	クランプ;パイプ	6					
20	J271235	BOLT;SEMS	ボルト;セムス	12					
21	J271220	BOLT;SEMS	ボルト;セムス	4					
27	Z985096	O-RING	O-リング	4					
29	J901255	BOLT	ボルト	8					
30	A590912	WASHER;SPRING	ワッシャ;スプリング	8					
31	A885002	PLUG	プラグ	2					
31A	Z957366	* O-RING	* O-リング	1					
33	YA00055376	COOLER;OIL <for details see "OIL COOLER"> <詳細は "オイルクーラ" 参照>	クーラ;オイル	1	D				
35	9771214	BRACKET	ブラケット	2					
36	4702684	PLATE;RUBBER	プレート;ラバー	4					
37	4702175	COVER	カバー	4					
38	J271030	BOLT;SEMS	ボルト;セムス	20					
40	7055274	BRACKET	ブラケット	1					
40A	4669084	* HINGE	* ヒンジ	2	W				
41	J281235	BOLT;SEMS	ボルト;セムス	6					

OIL COOLER オイルクーラ

Applicable Model (適用機種): -
 Mark(記号): -
 Serial No. (適用号機): 060255-

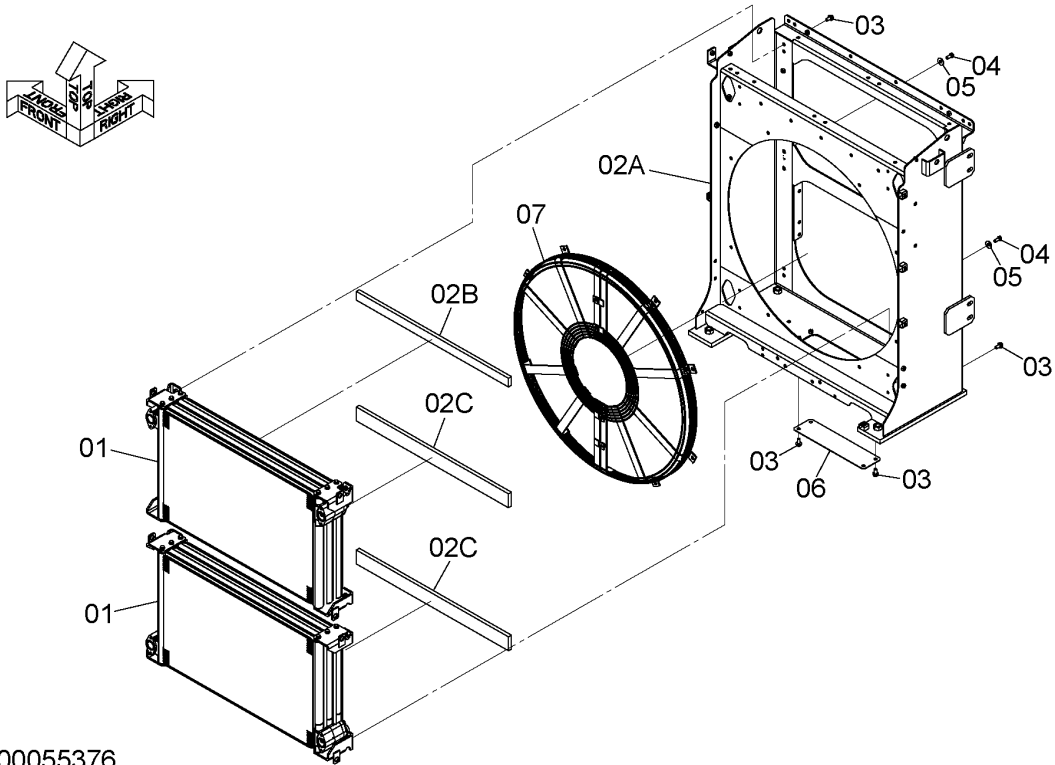

DCYA00055376

ITEM 符号	PART NO. 部品番号	PART NAME	部 品 名	Q' TY 数量	S. C サービス コード	SERIAL NO. 適用号機	ICA 互 換 性	REPLACEABLE PART 代替部品	
								PART NO. 部品番号	Q' TY 数量
	YA00055376	COOLER; OIL	クーラ:オイル	1	D				
01	XB00018181	* COOLER: OIL	* クーラ:オイル	2					
02	+++++	* FRAME	* フレーム	1	D				
02A	XB00018183	** FRAME	** フレーム	1					
02B	XB00018184	** RUBBER	** ラバー	1					
02C	XB00018185	** RUBBER	** ラバー	2					
03	4662026	* BOLT; SEMS	* ボルト; セムス	12					
04	4488400	* BOLT	* ボルト	4					
05	4672098	* WASHER	* ワッシャ	4					
06	XB00018186	* PLATE	* プレート	1					
07	XB00001600	* GUARD: FAN	* ガート: ファン	2					

FUEL COOLER 燃料クーラ

Applicable Model (適用機種): -
 Mark(記号): -
 Serial No. (適用号機): 060255-

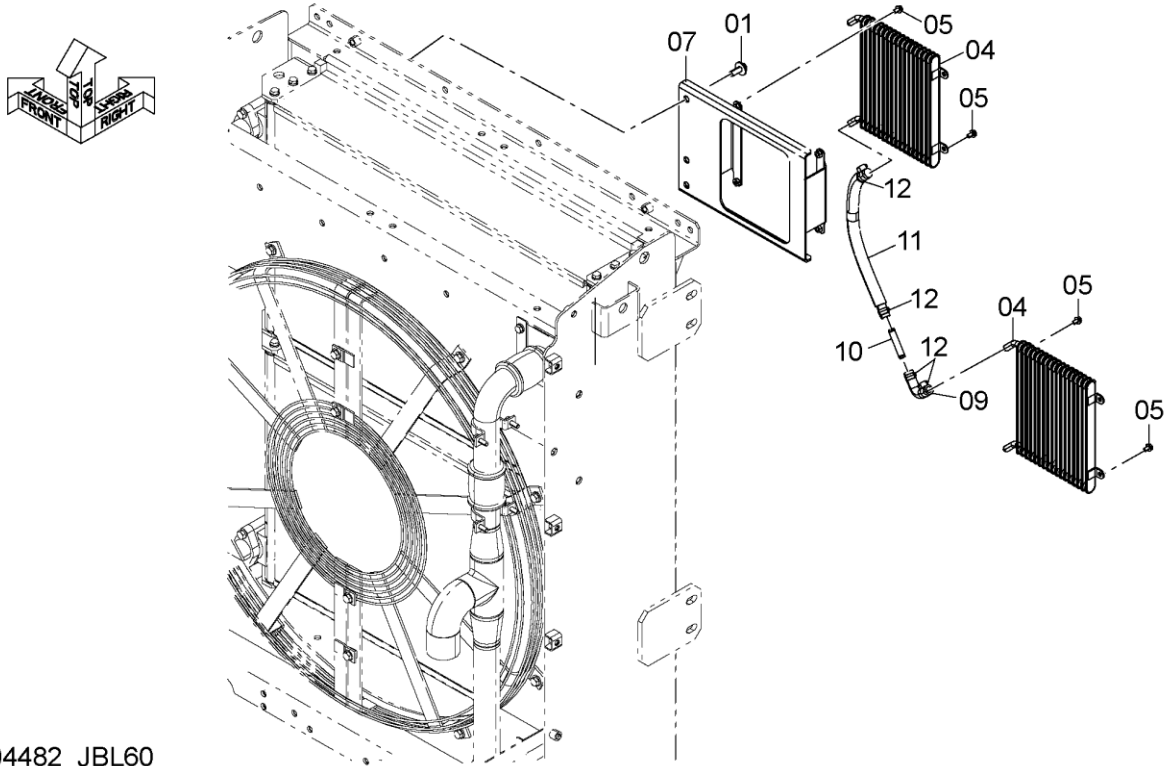

DC9304482_JBL60

ITEM 符号	PART NO. 部品番号	PART NAME	部 品 名	Q' TY 数量	S. C サービス コード	SERIAL NO. 適用号機	ICA 互 換 性	REPLACEABLE PART 代 替 部 品	
								PART NO. 部品番号	Q' TY 数量
01	J281235	BOLT;SEMS	ボルト;セムス	3					
04	4653895	COOLER	クーラ	2					
05	J260816	BOLT;SEMS	ボルト;セムス	8					
07	YA40000441	BRACKET	ブラケット	1					
09	4679166	ELBOW	エルボ	1					
10	4679167	JOINT	ジョイント	1					
11	+++++	HOSE;FUEL	ホース;フュエル	1	D				
11A	YA00000671	* HOSE;FUEL	* ホース;フュエル	1					
11B	YA00000672	* TUBE;CORRUGATED	* チューブ;コルゲート	1					
12	4514699	CLAMP;HOSE	クランプ;ホース	4					

FUEL TANK SUPPORT 燃料タンク取付部品

Applicable Model (適用機種): -

Mark(記号): -

Serial No. (適用号機): 060255-

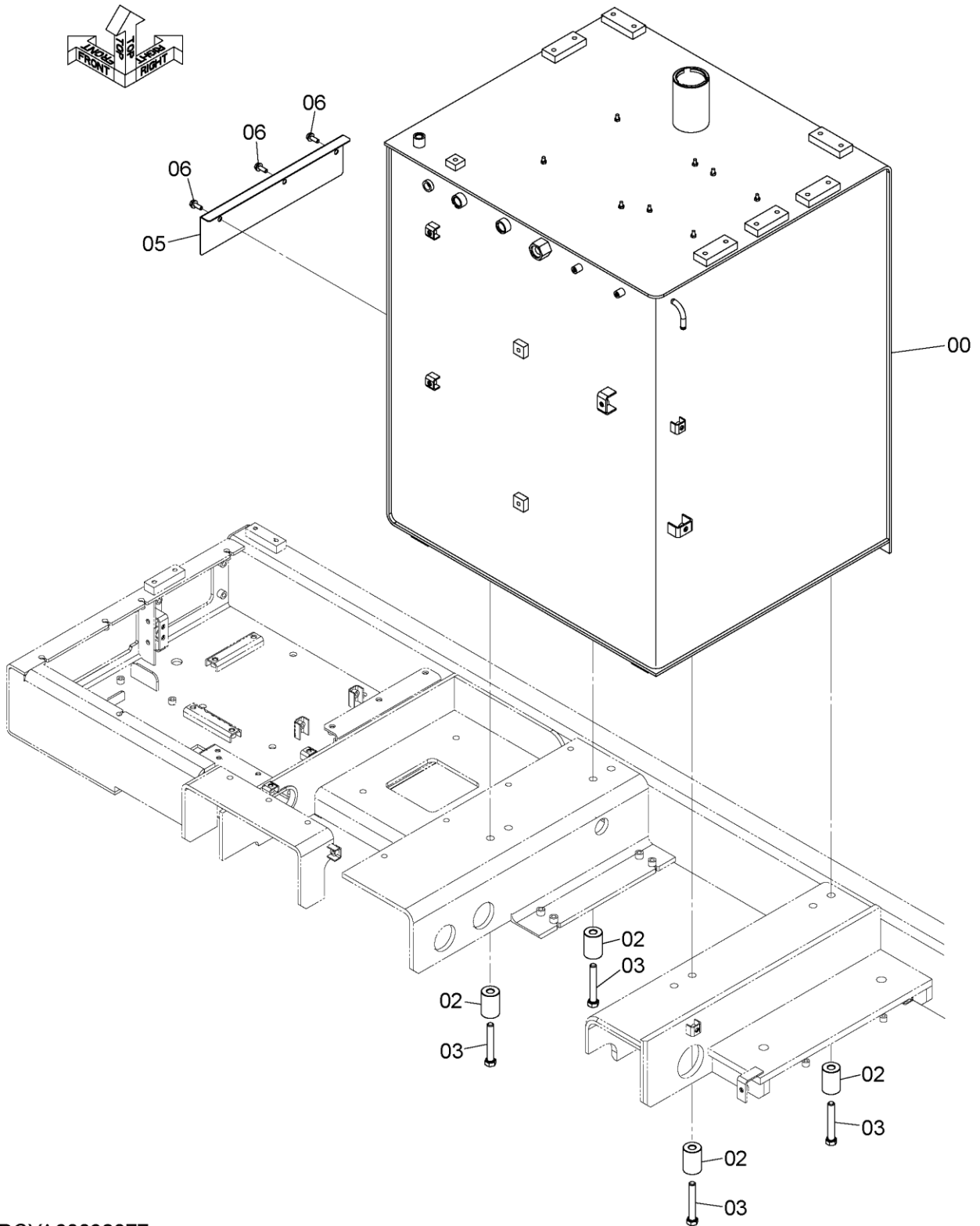

DCYA60032877

CODE: SDCYA60032877-000-1

FUEL TANK SUPPORT

燃料タンク取付部品

Applicable Model (適用機種): -

Mark(記号): -

Serial No. (適用号機): 060255-

ITEM 符号	PART NO. 部品番号	PART NAME	部 品 名	Q' TY 数量	S. C サービスク コード	SERIAL NO. 適用号機	ICA 互 換 性	REPLACEABLE PART 代替部品	
								PART NO. 部品番号	Q' TY 数量
00	YA60032876	FUELTANK: ASSY <for details see "FUEL TANK"> <詳細は "燃料タンク" 参照>	燃料タンクアセン	1	D				
02	4714213	SPACER	スペーサ	8					
03	J931804	BOLT	ボルト	8					
05	4714215	COVER	カバー	1					
06	J271030	BOLT: SEMS	ボルト: セムス	3					

FUEL TANK 燃料タンク

Applicable Model (適用機種): -

Mark(記号): -

Serial No. (適用号機): 060255-

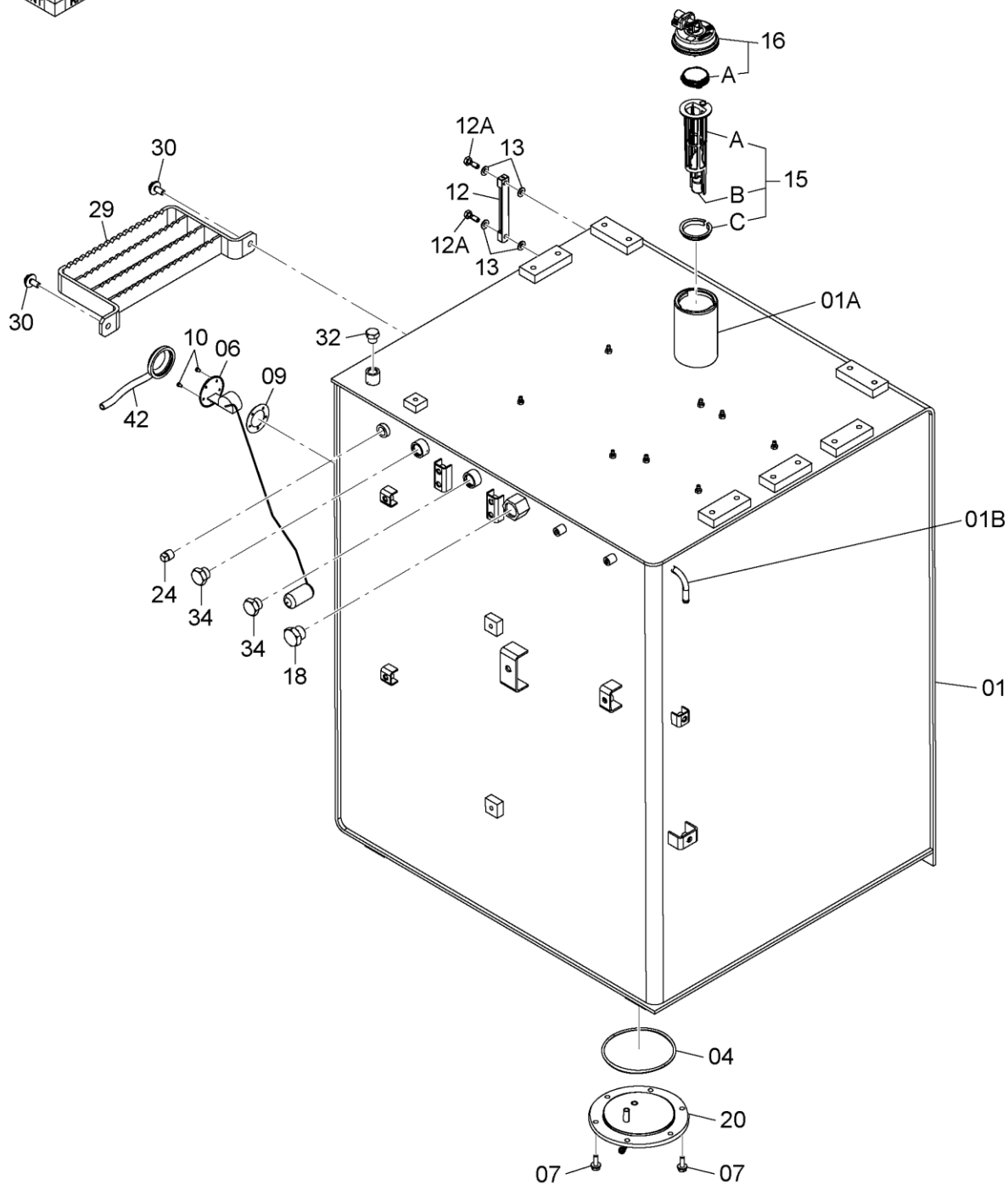

SDCYA60032876-005

CODE: SDCYA60032876-005-1

FUEL TANK

燃料タンク

Applicable Model (適用機種): -

Mark(記号): -

Serial No. (適用号機): 060255-

ITEM 符号	PART NO. 部品番号	PART NAME	部 品 名	Q' TY 数量	S. C サービスク コード	SERIAL NO. 適用号機	ICA 互 換 性	REPLACEABLE PART 代 替 部 品	
								PART NO. 部品番号	Q' TY 数量
01	YA60032876	FUEL TANK: ASSY	ネンリヨウタンクアツセン	1	D				
	YA40023397	* TANK: FUEL	* タンク; フュエル	1					
01A	4121497	** TUBE	** チューブ	1	W				
01B	4653213	** PIPE	** パイプ	1	W				
04	A810160	* O-RING	* O-リング	1					
06	YA00085214	* FLOAT	* フロート	1					
07	J271030	* BOLT: SEMS	* ボルト; セムス	6					
09	4269607	* PACKING	* パッキン	1					
10	J450510	* SCREW: SEMS	* スクリュー; セムス	5					
12	8033923	* GAUGE: LEVEL	* ゲージ; レベル	1					
12A	4100967	** BOLT	** ボルト	2					
13	Z449558	* WASHER: SEAL	* ワッシャ; シール	4					
15	YA00070858	* STRAINER	* ストレーナ	1					
15A	+++++	** STRAINER	** ストレーナ	1	D				
15B	+++++	** FLOAT	** フロート	1	D				
15C	+++++	** RING	** リング	1	D				
16	YA00057006	* CAP	* キャップ	1					
16A	YA00064284	** FILTER	** フィルタ	1					
18	A885008	* PLUG	* プラグ	1					
18A	4506429	** O-RING	** O-リング	1					
20	8124455	* COVER	* カバー	1					
24	4655968	* PLUG	* プラグ	1					
29	8127415	* STEP	* ステップ	1					
30	J281230	* BOLT: SEMS	* ボルト; セムス	2					
32	A885004	* PLUG	* プラグ	1					
32A	4506418	** O-RING	** O-リング	1					
34	A885006	* PLUG	* プラグ	2					
34A	4506424	** O-RING	** O-リング	1					
42	4207240	* CAP	* キャップ	1					

FUEL PIPING

燃料配管

Applicable Model (適用機種): -

Mark(記号): -

Serial No. (適用号機): 060255-

ITEM 符号	PART NO. 部品番号	PART NAME	部 品 名	Q' TY 数量	S. C サービス コード	SERIAL NO. 適用号機	ICA 互 換 性	REPLACEABLE PART 代 替 部 品	
								PART NO. 部品番号	Q' TY 数量
00	++++++	HOSE; FUEL	ホ-ス; フユエル	1	D				
00A	4716601	* HOSE; FUEL	* ホ-ス; フユエル	1					
00B	4716624	* TUBE; CORRUGATED	* チューブ; コルゲ-ト	1					
01	++++++	HOSE; FUEL	ホ-ス; フユエル	1	D				
01A	YA00000669	* HOSE; FUEL	* ホ-ス; フユエル	1					
01B	YA00000670	* TUBE; CORRUGATED	* チューブ; コルゲ-ト	1					
02	++++++	HOSE; FUEL	ホ-ス; フユエル	1	D				
02A	4654876	* HOSE; FUEL	* ホ-ス; フユエル	1					
02B	4657166	* TUBE; CORRUGATED	* チューブ; コルゲ-ト	1					
04	4172201	BLOCK	ブ-ロック	1					
05	J271070	BOLT; SEMS	ボ-ルト; セムス	2					
06	94-1702	ADAPTER; S	アダ-プ-タ; S	2					
07	4209782	VALVE; BALL	バルブ; ボ-ール	2					
08	4649401	ADAPTER	アダ-プ-タ	2					
09	4679166	ELBOW	エルボ	1					
10	4679167	JOINT	ジ-ョイント	3					
11	4514699	CLAMP; HOSE	クランプ; ホ-ス	21					
13	4645227	PUMP	ポンプ	1					
13A	4658052	* GASKET (PERIODIC REPLACEMENT PARTS)	* ガ-スケツト (定期交換部品)	1					
13B	4658053	* STRAINER	* ストレーナ	1					
13C	YA00076292	* SCREW	* スクリュ	2					
13D	YA00076293	* COLLAR	* カラー	2					
13E	YA00076295	* CUSHION; RUBBER	* クッション; ラバ-	2					
15	YA40006560	BRACKET	ブ-ラケツト	1					
16	J281235	BOLT; SEMS	ボ-ルト; セムス	2					
18	4714161	ELBOW	エルボ	1					
19	4514700	CLAMP; HOSE	クランプ; ホ-ス	6					
22	4716628	JOINT; HOSE	ジ-ョイント; ホ-ス	3					
24	++++++	HOSE; FUEL	ホ-ス; フユエル	1	D				
24A	4603538	* HOSE; FUEL	* ホ-ス; フユエル	1					
24B	YA00008834	* TUBE; CORRUGATED	* チューブ; コルゲ-ト	1					
25	++++++	HOSE; FUEL	ホ-ス; フユエル	1	D				
25A	4725431	* HOSE	* ホ-ス	1					
25B	4725433	* TUBE; CORRUGATED	* チューブ; コルゲ-ト	1					
26	++++++	HOSE; FUEL	ホ-ス; フユエル	1	D				
26A	4725431	* HOSE	* ホ-ス	1					
26B	4725433	* TUBE; CORRUGATED	* チューブ; コルゲ-ト	1					
28	4192035	CLIP	クリップ	17					
29	4411911	CLIP	クリップ	5					
31	4204135	CLIP	クリップ	1					
32	4355515	BRACKET	ブ-ラケツト	1					
33	4463216	CLAMP; HOSE	クランプ; ホ-ス	1					
34	J271025	BOLT; SEMS	ボ-ルト; セムス	29					

FUEL PIPING 燃料配管

Applicable Model (適用機種): -
 Mark(記号): -
 Serial No. (適用号機): 060255-

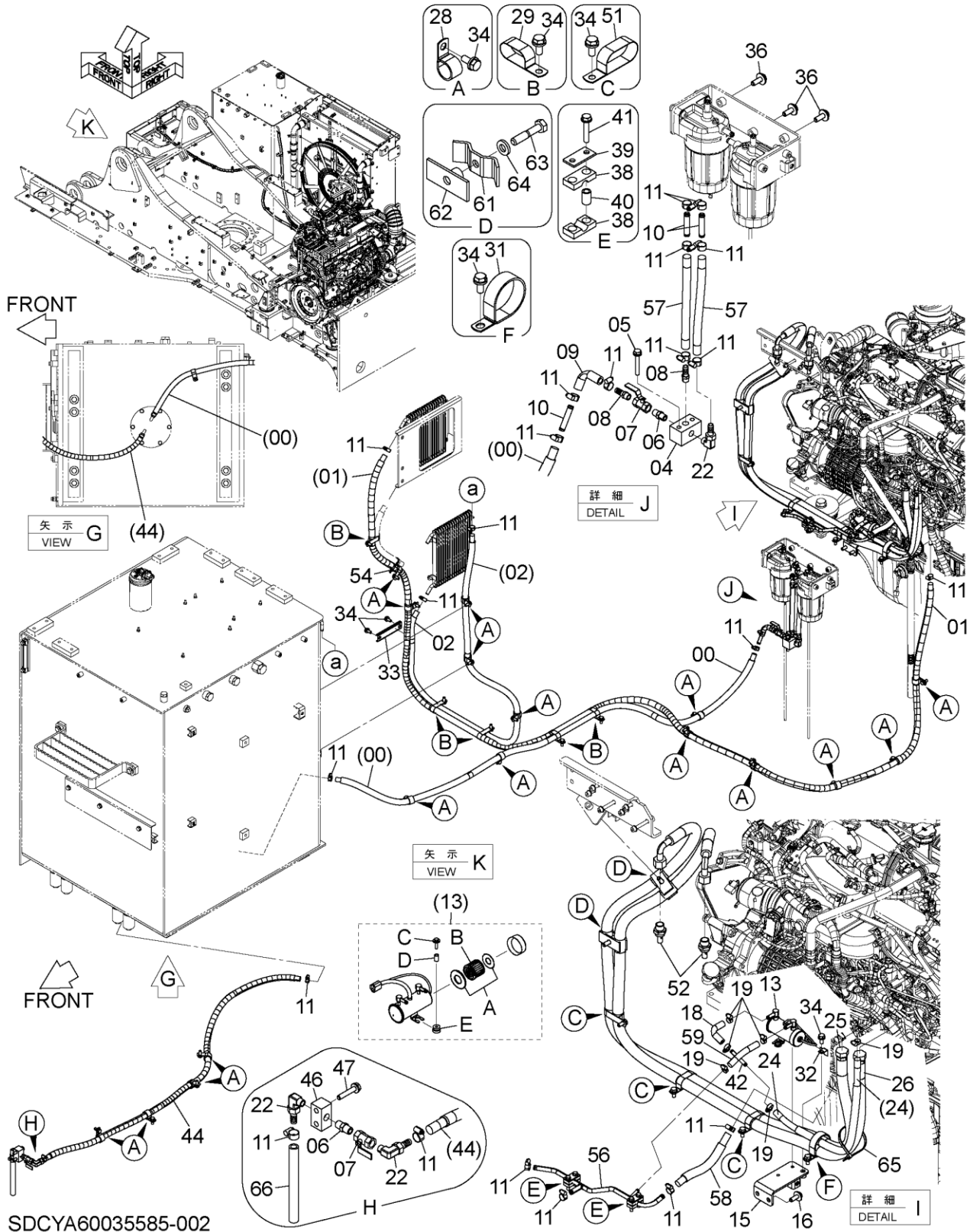

FUEL PIPING

燃料配管

Applicable Model (適用機種): -

Mark(記号): -

Serial No. (適用号機): 060255-

ITEM 符号	PART NO. 部品番号	PART NAME	部 品 名	Q' TY 数量	S. C サービスマ コード	SERIAL NO. 適用号機	ICA 互 換 性	REPLACEABLE PART 代 替 部 品	
								PART NO. 部品番号	Q' TY 数量
36	J281235	BOLT;SEMS	ボルト;セムス	3					
38	4710425	CLAMP	クランプ	4					
39	4710690	PLATE	プレート	2					
40	4361747	SPACER	スペーサ	4					
41	J260845	BOLT;SEMS	ボルト;セムス	4					
42	4714776	JOINT	ジョイント	1					
44	+++++	HOSE;FUEL	ホース;フュエル	1	D				
44A	4722812	* HOSE;FUEL	* ホース;フュエル	1					
44B	YA00002037	* TUBE;CORRUGATED	* チューブ;コルゲート	1					
46	4648394	BLOCK;MANIFOLD	ブロック;マニホルド	1					
47	J271055	BOLT;SEMS	ボルト;セムス	2					
51	4470169	CLIP	クリップ	3					
52	4681878	ADAPTER;S	アダプタ;S	2					
54	4055312	CLIP;BAND	クリップ;バンド	1					
56	YA40007079	PIPE;FUEL	パイプ;フュエル	1					
57	+++++	HOSE;FUEL	ホース;フュエル	2	D				
57A	4714749	* HOSE;FUEL	* ホース;フュエル	1					
57B	4714750	* TUBE;CORRUGATED	* チューブ;コルゲート	1					
58	+++++	HOSE;FUEL	ホース;フュエル	1	D				
58A	4716625	* HOSE;FUEL	* ホース;フュエル	1					
58B	4716626	* TUBE;CORRUGATED	* チューブ;コルゲート	1					
59	4716627	HOSE;FUEL	ホース;フュエル	1					
61	4202103	CLAMP	クランプ	2					
62	9727633	CLAMP	クランプ	2					
63	J901260	BOLT	ボルト	2					
64	J222012	WASHER	ワッシャ	2					
65	4121859	CLIP;BAND	クリップ;バンド	1					
66	4716625	HOSE;FUEL	ホース;フュエル	1					

FUEL PIPING (WITH WATER SEPARATOR) 燃料配管 (ウォーターセパレータ付)

Applicable Model (適用機種): -
Mark (記号): -
Serial No. (適用号機): 060255-

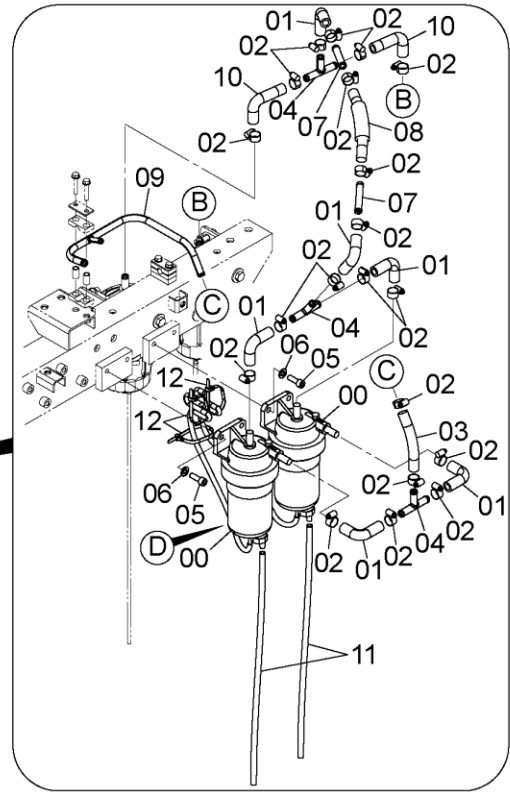
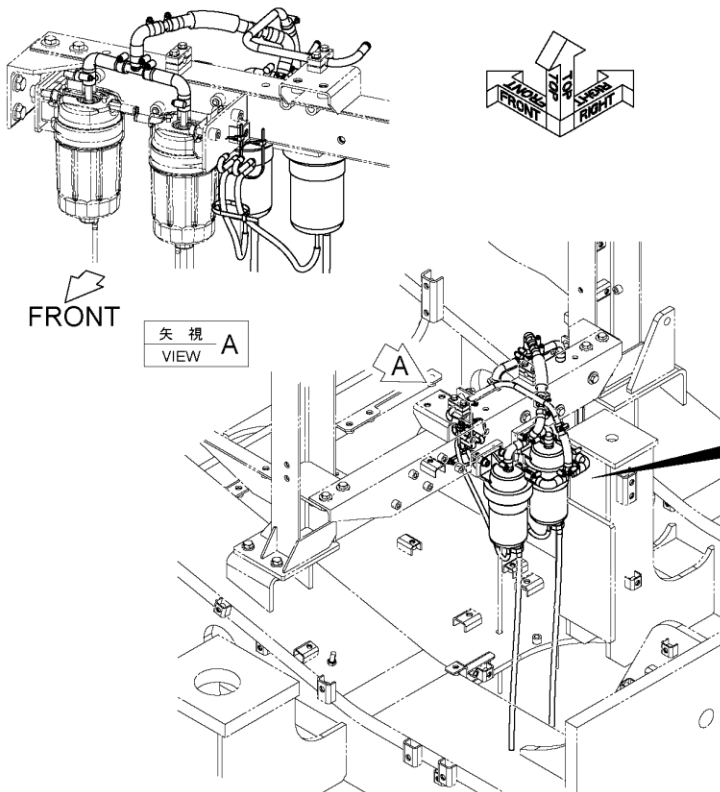
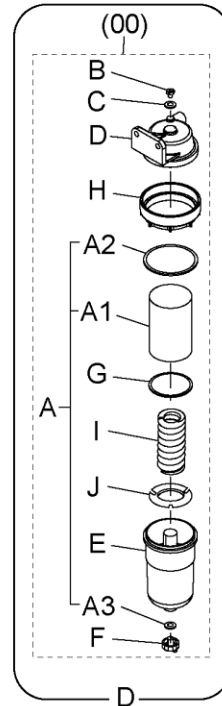

DCYA60006847

CODE : SDCYA60006847-002-1

FUEL PIPING (WITH WATER SEPARATOR)

燃料配管 (ウォーターセパレータ付)

Applicable Model (適用機種): -

Mark(記号): -

Serial No. (適用号機): 060255-

ITEM 符号	PART NO. 部品番号	PART NAME	部 品 名	Q' TY 数量	S. C サービスマ コード	SERIAL NO. 適用号機	ICA 互 換 性	REPLACEABLE PART 代 替 部 品	
								PART NO. 部品番号	Q' TY 数量
00	YA00014647	FILTER; FUEL	フィルタ; フュエル	2					
00A	YA00002973	* FILTER; FUEL (PERIODIC REPLACEMENT PARTS) (定期交換部品)	* フィルタ; フュエル	1					
00A1	+++++	** FILTER; FUEL	** フィルタ; フュエル	1	D				
00A2	YA00013462	** GASKET	** ガasket	1					
00A3	4653194	** GASKET	** ガasket	1					
00B	4653191	* PLUG; AIR	* プラグ; エア	1					
00C	4653192	* GASKET	* ガasket	1					
00D	+++++	* HEAD	* ヘッド	1	D				
00E	YA00013900	* CASE	* ケース	1					
00F	4653193	* PLUG; DRAIN	* プラグ; ドレン	1					
00G	4653190	* RING	* リング	1					
00H	YA00013463	* RING; LOCK	* リング; ロック	1					
00I	YA00013460	* SPRING	* スプリング	1					
00J	YA00013459	* RETAINER	* リテーナ	1					
01	4679166	ELBOW	エルボ	6					
02	4514699	CLAMP; HOSE	クランプ; ホース	20					
03	YA00009606	HOSE; FUEL	ホース; フュエル	1					
04	9768265	PIPE	パイプ	3					
05	J781030	BOLT; SOCKET	ボルト; ソケット	4					
06	A590110	WASHER; PLANE	ワッシャ; フレーン	4					
07	4679167	JOINT	ジョイント	2					
08	+++++	HOSE; FUEL	ホース; フュエル	1	D				
08A	YA00009595	* HOSE; FUEL	* ホース; フュエル	1					
08B	YA00009594	* TUBE; CORRUGATED	* チューブ; コルゲート	1					
09	YA40006987	PIPE; FUEL	パイプ; フュエル	1					
10	4723247	ELBOW	エルボ	2					
11	4652981	HOSE; VINYL	ホース; ビニール	2					
12	4055312	CLIP; BAND	クリップ; バンド	3					

FUEL MAIN FILTER SUPPORT 燃料メインフィルタ取付部品

Applicable Model (適用機種): -
Mark(記号): -
Serial No. (適用号機): 060255-

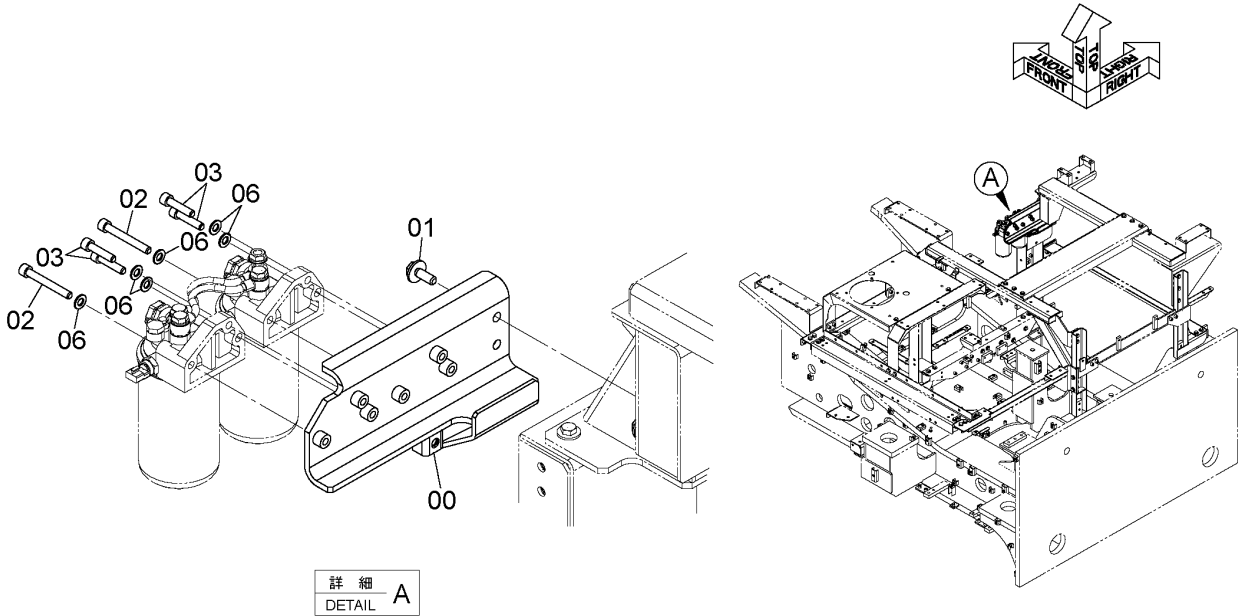

DCYA60039261

ITEM 符号	PART NO. 部品番号	PART NAME	部 品 名	Q' TY 数量	S. C サービス コード	SERIAL NO. 適用号機	ICA 互 換 性	REPLACEABLE PART 代替 部 品	
								PART NO. 部品番号	Q' TY 数量
00	YA40011578	BRACKET	ブ ラケ ッ ト	1					
01	J281235	BOLT;SEMS	ボ ル ト ; セ ム ス	2					
02	J781080	BOLT;SOCKET	ボ ル ト ; ソ ケ ッ ト	2					
03	J781045	BOLT;SOCKET	ボ ル ト ; ソ ケ ッ ト	4					
06	A590110	WASHER; PLANE	ワ ッ シ ャ ; フ レ ン	6					

FUEL PRE-FILTER 燃料プレフィルタ

Applicable Model (適用機種): -

Mark (記号): -

Serial No. (適用号機): 060255-

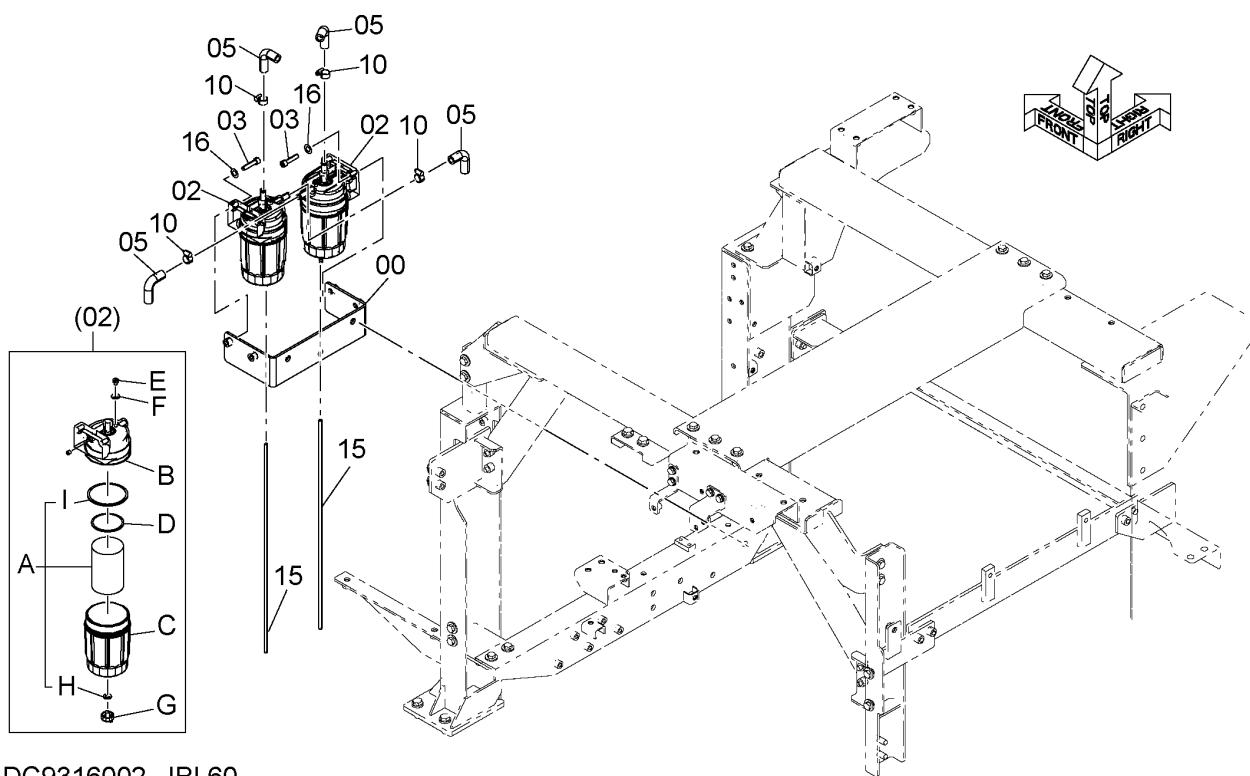

DC9316002_JBL60

FUEL PRE-FILTER 燃料プレフィルタ

Applicable Model (適用機種): -

Mark(記号): -

Serial No. (適用号機): 060255-

ITEM 符号	PART NO. 部品番号	PART NAME	部 品 名	Q' TY 数量	S. C サービスマ コード	SERIAL NO. 適用号機	ICA 互 換 性	REPLACEABLE PART 代 替 部 品	
								PART NO. 部品番号	Q' TY 数量
00	9772038	BRACKET	ブ ラケ ッ ト	1					
02	4679165	FILTER; FUEL	フ ィ ル タ ; フ ュ エ ル	2					
02A	4676385	* FILTER; FUEL (FINE MESH) (PERIODIC REPLACEMENT PARTS) (細目) (定期交換部品)	* フ ィ ル タ ; フ ュ エ ル	1					
02B	4683285	* HEAD	* ヘ ッ ド	1					
02C	4653189	* CASE; FILTER (CLEAR)	* ケ ー ス ; フ ィ ル タ (ク リ ア)	1					
02D	4653190	* RING	* リ ン グ	1					
02E	4653191	* PLUG; AIR (AIR VEND)	* プ ラ グ ; エ ア (エ ア 抜 き 用)	1					
02F	4653192	* GASKET	* ガ ス ケ ッ ト	1					
02G	4653193	* PLUG; DRAIN	* プ ラ グ ; ド レ ン	1					
02H	4653194	* GASKET (FOR DRAIN)	* ガ ス ケ ッ ト (ド レ ン 用)	1					
02I	4653195	* O-RING (FOR CASE)	* O-リ ン グ (ケ ー ス 用)	1					
03	J781045	BOLT; SOCKET	ボ ル ト ; ソ ケ ッ ト	4					
05	4679166	ELBOW	エ ル ボ	4					
10	4514699	CLAMP; HOSE	ク ラ ン プ ; ホ ー ス	4					
15	4679927	HOSE; VINYL	ホ ー ス ; ビ ニ ル	2					
16	A590110	WASHER; PLANE	ワ ッ シ ャ ; フ レ ー ン	4					

UREA WATER TANK PARTS 尿素水タンク用品

Applicable Model (適用機種): -
Mark (記号): -
Serial No. (適用号機): 060255-

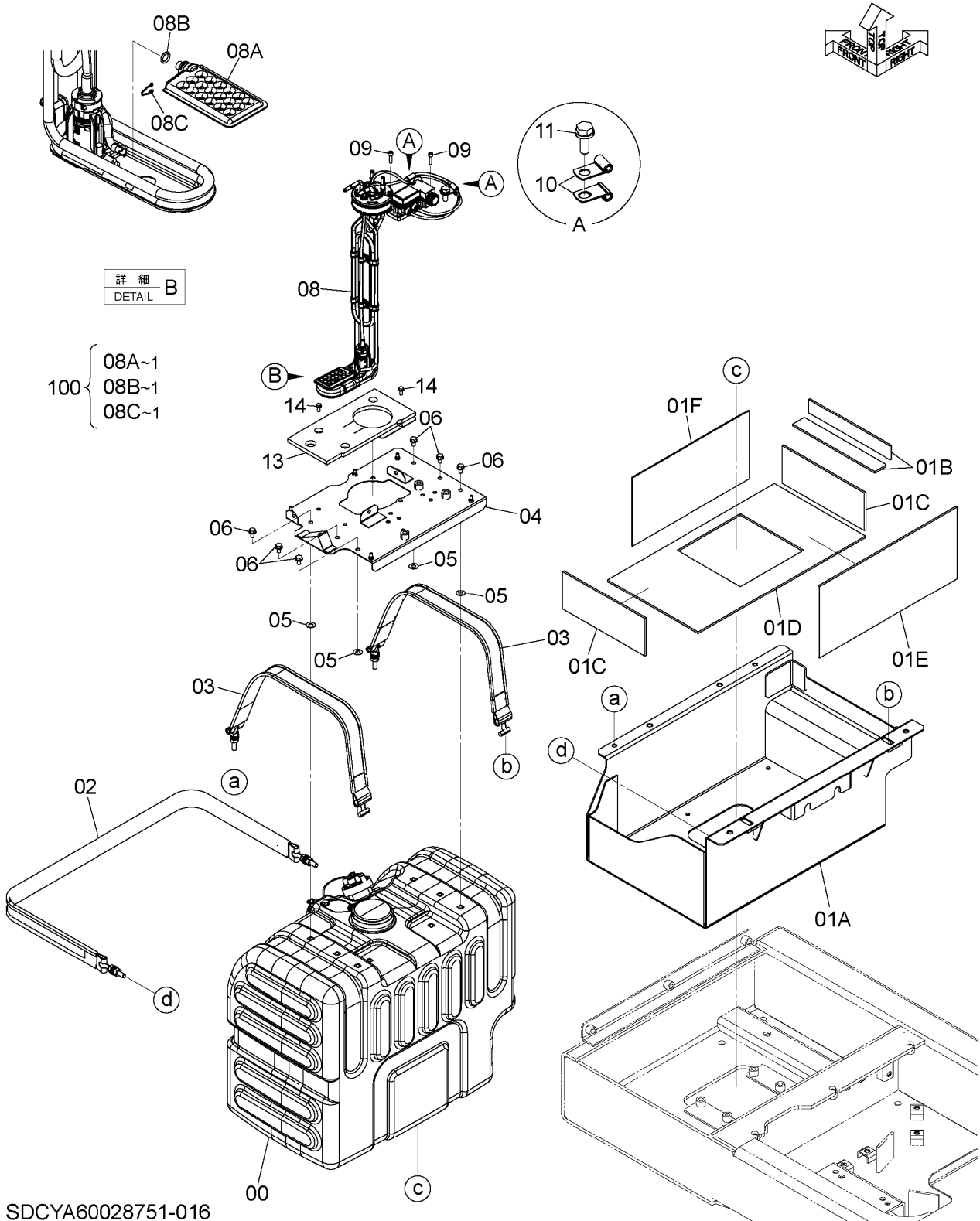

詳細
DETAIL B

- 100 { 08A~1
- 08B~1
- 08C~1

SDCYA60028751-016

CODE:SDCYA60028751-016-2

UREA WATER TANK PARTS

尿素水タンク用品

Applicable Model (適用機種): -

Mark(記号): -

Serial No. (適用号機): 060255-

ITEM 符号	PART NO. 部品番号	PART NAME	部 品 名	Q' TY 数量	S. C サービスマ コード	SERIAL NO. 適用号機	ICA 互 換 性	REPLACEABLE PART 代 替 部 品	
								PART NO. 部品番号	Q' TY 数量
00	YA60083674	TANK;UREA <for details see "UREA TANK"> <詳細は“尿素水タンク”参照>	タンク;ユリア	1	D				
01	YA60024580	COVER	カバー	1					
01A	YA40015637	* COVER	* カバー	1					
01B	YA00026979	* PLATE;RUBBER	* プレート;ラバー	2					
01C	YA00026980	* PLATE;RUBBER	* プレート;ラバー	2					
01D	YA00026981	* PLATE;RUBBER	* プレート;ラバー	1					
01E	YA00026983	* PLATE;RUBBER	* プレート;ラバー	1					
01F	YA00037944	* PLATE;RUBBER	* プレート;ラバー	1					
02	YA00033523	BAND	バンド	1					
03	YA00033524	BAND	バンド	2					
04	YA40056922	COVER	カバー	1					
05	4719003	SHIM	シム	4					
06	J260816	BOLT;SEMS	ボルト;セムス	6					
08	YA00065750	UNIT;UREA	ユニット;ユリア	1					
08A	+++++	* FILTER	* フィルタ	1	DK1				
08B	YA00075756	* O-RING	* O-リング	1	K1				
08C	YA00075757	* CLIP	* クリップ	1	K1				
09	J780625	BOLT;SOCKET	ボルト;ソケット	4					
10	4190271	CLIP	クリップ	4					
11	J271030	BOLT;SEMS	ボルト;セムス	2					
13	+++++	COVER	カバー	1	D				
13A	YA00049709	* COVER	* カバー	1					
13B	YA00049710	* SEAL;RUBBER	* シール;ラバー	1					
14	J260616	BOLT;SEMS	ボルト;セムス	4					
100	YA00072377	KIT	キット	1					

UREA WATER TANK 尿素水タンク

Applicable Model (適用機種): -
Mark(記号): -
Serial No. (適用号機): 060255-

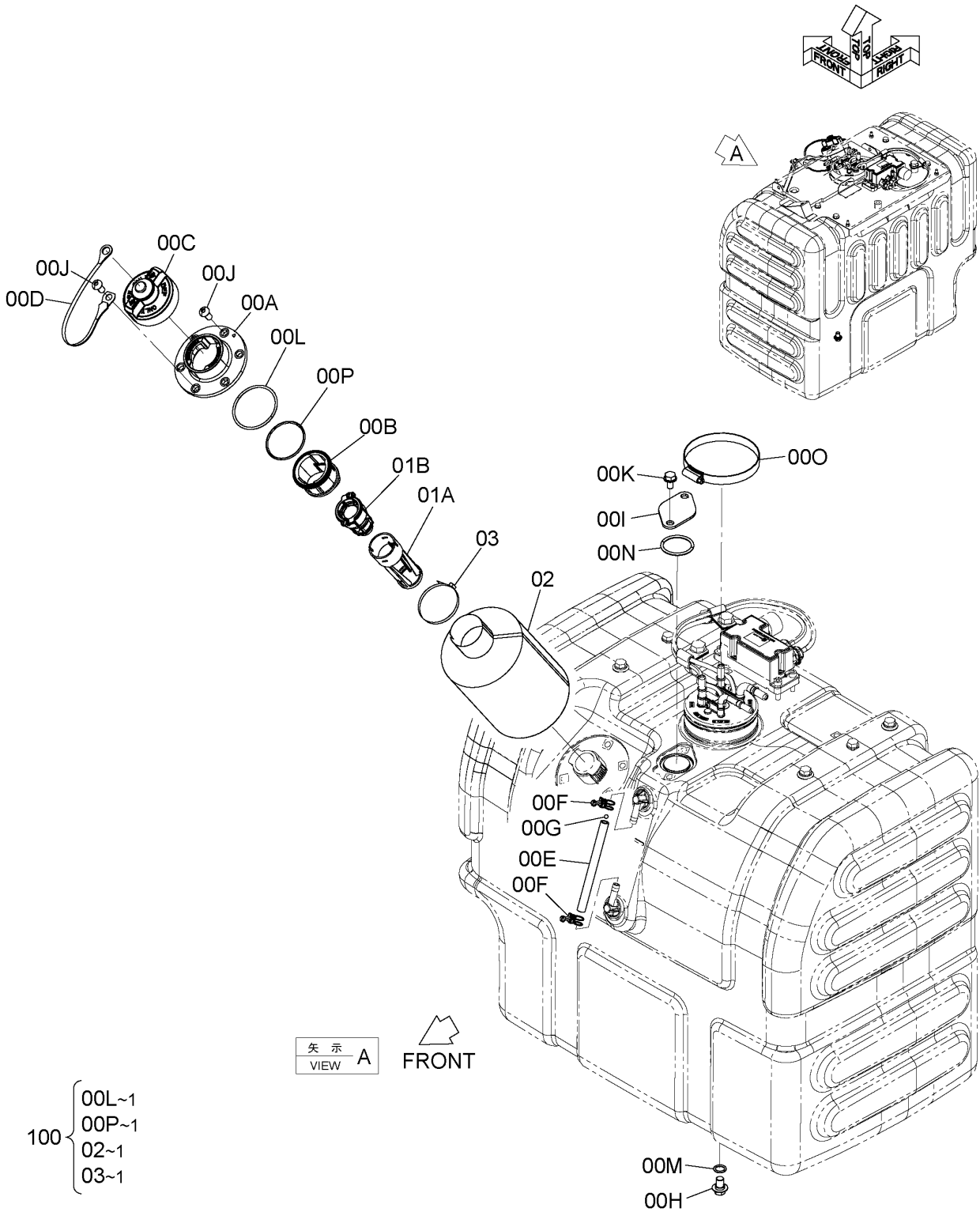

SDCYA60083674-000A

CODE: SDCYA60083674-000-2

UREA WATER TANK

尿素水タンク

Applicable Model (適用機種): -

Mark(記号): -

Serial No. (適用号機): 060255-

ITEM 符号	PART NO. 部品番号	PART NAME	部 品 名	Q' TY 数量	S. C サービス コード	SERIAL NO. 適用号機	ICA 互 換 性	REPLACEABLE PART 代 替 部 品	
								PART NO. 部品番号	Q' TY 数量
	YA60083674	TANK;UREA	タンク;ユリア	1	D				
00	YA00049096	* TANK;UREA	* タンク;ユリア	1					
00A	XB00010760	** FLANGE	** フランジ	1					
00B	YA00049091	** HOLDER	** ホルダ	1					
00C	YA00079029	** CAP	** キャップ	1					
00D	YA60060392	** STRAP	** ストラップ	1					
00E	XB00011870	** HOSE	** ホース	1					
00F	XB00009493	** CLIP	** クリップ	2					
00G	XB00009494	** FLOAT	** フLOAT	1					
00H	XB00009495	** PLUG;DRAIN	** プラグ;ドレイン	1					
00I	XB00009496	** PLATE	** プレート	1					
00J	YA00046491	** BOLT;SOCKET	** ボルト;ソケット	6					
00K	XB00009498	** SCREW	** スクリュー	2					
00L	YA00046492	** O-RING	** O-リング	1	K				
00M	XB00009500	** O-RING	** O-リング	1					
00N	XB00009501	** O-RING	** O-リング	1					
00O	XB00009502	** BAND	** バンド	1					
00P	YA00046493	** O-RING	** O-リング	1	K				
01	YA60043809	* FILLER	* フィラー	1					
01A	+++++	** ADAPTER	** アダプタ	1	D				
01B	YA00043256	** STRAINER	** ストレーナ	1					
02	+++++	* FILTER	* フィルタ	1	DK				
03	YA00049011	* CLIP;BAND	* クリップ;バンド	1	K				
100	YA60085046	KIT (PERIODIC REPLACEMENT PARTS) (定期交換部品)	キット	1					

UREA WATER TANK 尿素水タンク配管

Applicable Model (適用機種): -
 Mark(記号): -
 Serial No. (適用号機): 060255-

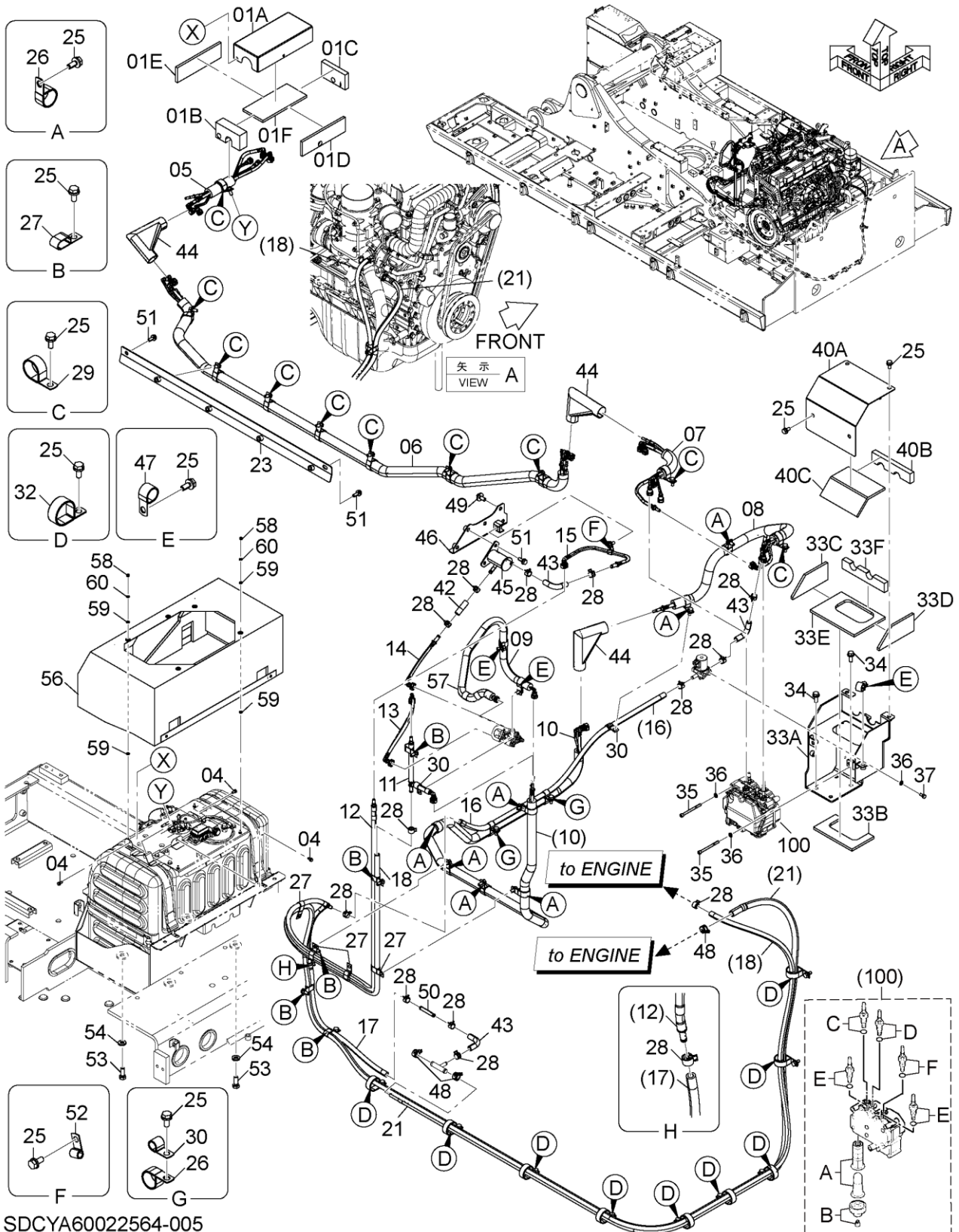

UREA WATER TANK 尿素水タンク配管

Applicable Model (適用機種): -

Mark(記号): -

Serial No. (適用号機): 060255-

ITEM 符号	PART NO. 部品番号	PART NAME	部 品 名	Q' TY 数量	S. C サービス コード	SERIAL NO. 適用号機	ICA 互 換 性	REPLACEABLE PART 代 替 部 品	
								PART NO. 部品番号	Q' TY 数量
01	+++++++	COVER	カバー	1	D				
01A	YA40015858	* COVER	* カバー	1					
01B	YA00025467	* SEAL; RUBBER	* シール; ラバー	1					
01C	YA00025468	* SEAL; RUBBER	* シール; ラバー	1					
01D	YA00025469	* SEAL; RUBBER	* シール; ラバー	1					
01E	YA00034478	* SEAL; RUBBER	* シール; ラバー	1					
01F	YA00034479	* SEAL; RUBBER	* シール; ラバー	1					
04	J260616	BOLT; SEMS	ボルト; セムス	3					
05	YA00089415	HOSE; UREA	ホース; ユリア	1					
06	YA00032032	HOSE; UREA	ホース; ユリア	1					
07	YA00032033	HOSE; UREA	ホース; ユリア	1					
08	YA00032034	HOSE; UREA	ホース; ユリア	1					
09	YA00031552	HOSE; UREA	ホース; ユリア	1					
10	YA00032035	HOSE; UREA	ホース; ユリア	1					
11	YA00031551	HOSE; WATER	ホース; ウォータ	1					
12	YA00025390	HOSE; WATER	ホース; ウォータ	1					
13	YA00023551	HOSE; WATER	ホース; ウォータ	1					
14	YA00023552	HOSE; WATER	ホース; ウォータ	1					
15	YA00036337	HOSE; WATER	ホース; ウォータ	1					
16	YA00026829	HOSE; WATER	ホース; ウォータ	1					
17	XV00003074	HOSE; WATER	ホース; ウォータ	1					
18	XV00003079	HOSE; WATER	ホース; ウォータ	1					
21	+++++++	HOSE; WATER	ホース; ウォータ	1	D				
21A	4717389	* HOSE; WATER	* ホース; ウォータ	1					
23	YA40002975	BRACKET	ブラケット	1					
25	J271025	BOLT; SEMS	ボルト; セムス	41					
26	4190264	CLIP	クリップ	9					
27	4190282	CLIP	クリップ	9					
28	YA00028484	CLIP; HOSE	クリップ; ホース	14					
29	4190291	CLIP	クリップ	10					
30	4190273	CLIP	クリップ	4					
32	4190265	CLIP	クリップ	9					
33	YA60030845	BRACKET	ブラケット	1					
33A	YA40022416	* BRACKET	* ブラケット	1					
33B	YA00025473	* SEAL; RUBBER	* シール; ラバー	1					
33C	YA00035474	* SEAL; RUBBER	* シール; ラバー	1					
33D	YA00035475	* SEAL; RUBBER	* シール; ラバー	1					
33E	YA00035476	* SEAL; RUBBER	* シール; ラバー	1					
33F	YA00035477	* SEAL; RUBBER	* シール; ラバー	1					
34	J271235	BOLT; SEMS	ボルト; セムス	4					
35	J780800	BOLT; SOCKET	ボルト; ソケット	3					
36	A590108	WASHER; PLANE	ワッシャ; フレーン	5					
37	J900820	BOLT	ボルト	2					
40	+++++++	COVER	カバー	1	D				
40A	YA40022417	* COVER	* カバー	1					

CODE: SDCYA60022564-005-2

PJBL61-1-1

UREA WATER TANK 尿素水タンク配管

Applicable Model (適用機種): -
 Mark(記号): -
 Serial No. (適用号機): 060255-

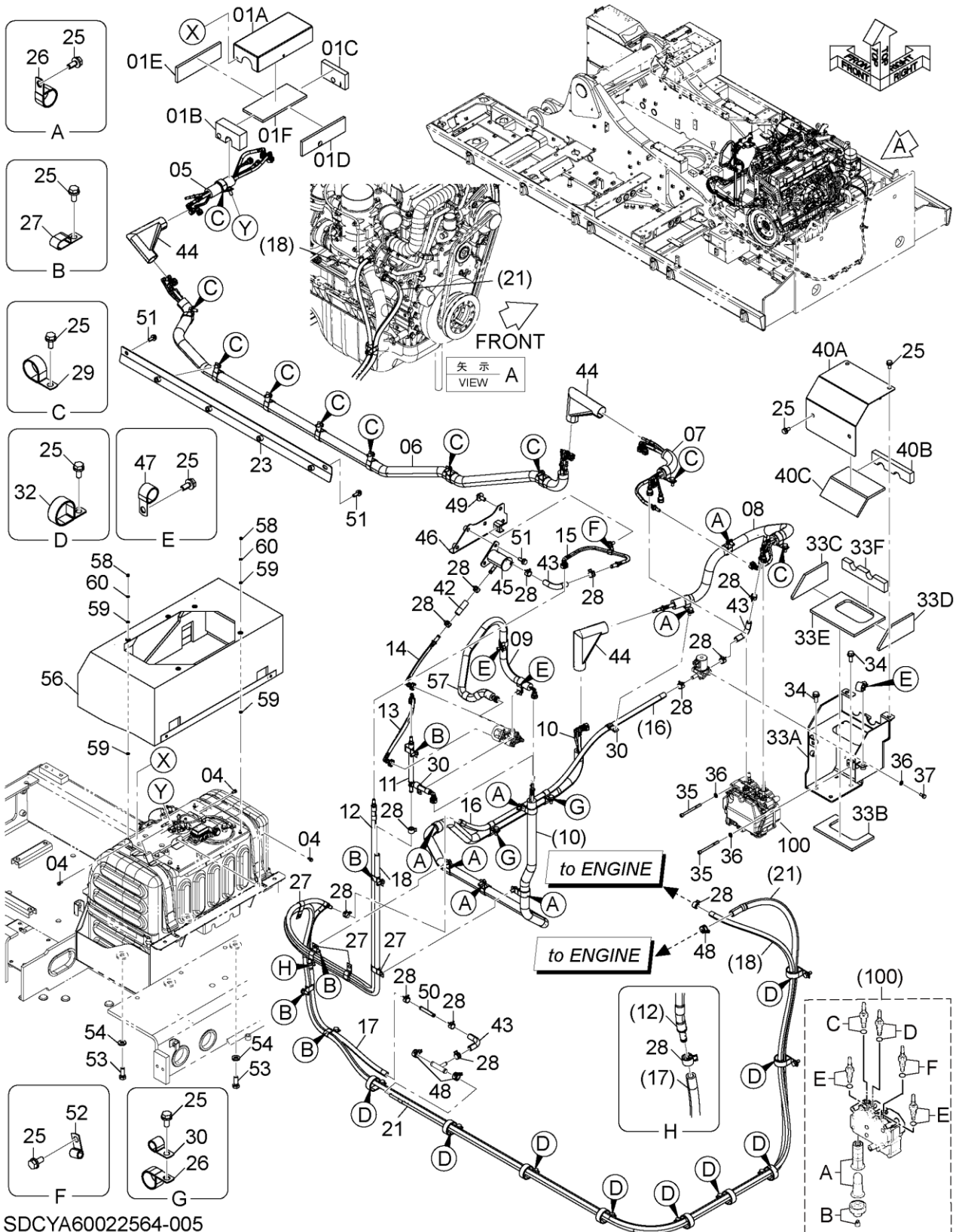

SDCYA60022564-005

UREA WATER TANK 尿素水タンク配管

Applicable Model (適用機種): -

Mark(記号): -

Serial No. (適用号機): 060255-

ITEM 符号	PART NO. 部品番号	PART NAME	部 品 名	Q' TY 数量	S. C サービスマ コード	SERIAL NO. 適用号機	ICA 互 換 性	REPLACEABLE PART 代 替 部 品	
								PART NO. 部品番号	Q' TY 数量
40B	YA00035478	* SEAL; RUBBER	* シール;ラバ-	1					
40C	XV00001321	* SEAL; RUBBER	* シール;ラバ-	1					
42	YA00025371	HOSE; WATER	ホース;ウオータ	1					
43	YA00045883	HOSE; WATER	ホース;ウオータ	3					
44	YA00034355	INSULATOR	インシュレータ	3					
45	YA40021147	TANK; WATER	タンク;ウオータ	1					
46	YA40023245	BRACKET	ブ ラケツト	1					
47	4192035	CLIP	クリップ	3					
48	4717624	CLIP; HOSE	クリップ ;ホース	3					
49	J281230	BOLT; SEMS	ボルト;セムス	2					
50	YA00001295	PIPE	パイプ	1					
51	J271030	BOLT; SEMS	ボルト;セムス	4					
52	4190272	CLIP	クリップ	1					
53	J901440	BOLT	ボルト	4					
54	J222014	WASHER	ワッシャ	4					
56	YA00034357	INSULATOR	インシュレータ	1					
57	YA00028528	INSULATOR	インシュレータ	1					
58	M500605	NUT	ナット	5					
59	A590106	WASHER; PLANE	ワッシャ;フ レーン	10					
60	A590906	WASHER; SPRING	ワッシャ;スプリング	5					
100	YA00052715	PUMP; UREA	ポンプ ;ユリア	1	Z				
100A	YA00047054	* FILTER; UREA (PERIODIC REPLACEMENT PARTS) (定期交換部品)	* フィルタ;ユリア	1	Z		I	YA00058284	1
100A	YA00058284	* FILTER (PERIODIC REPLACEMENT PARTS) (定期交換部品)	* フィルタ	1	S				
100B	YA00036426	* CAP	* キャップ	1	Z				
100C	YA00037477	* CONNECTOR	* コネクタ	1	Z				
100D	YA00008478	* CONNECTOR	* コネクタ	1	Z				
100E	YA00037476	* CONNECTOR	* コネクタ	2	Z				
100F	YA00037475	* CONNECTOR	* コネクタ	1	Z				

FUEL CHARGING UNIT 燃料チャージングユニット

Applicable Model (適用機種): -
Mark(記号): -
Serial No. (適用号機): 060255-

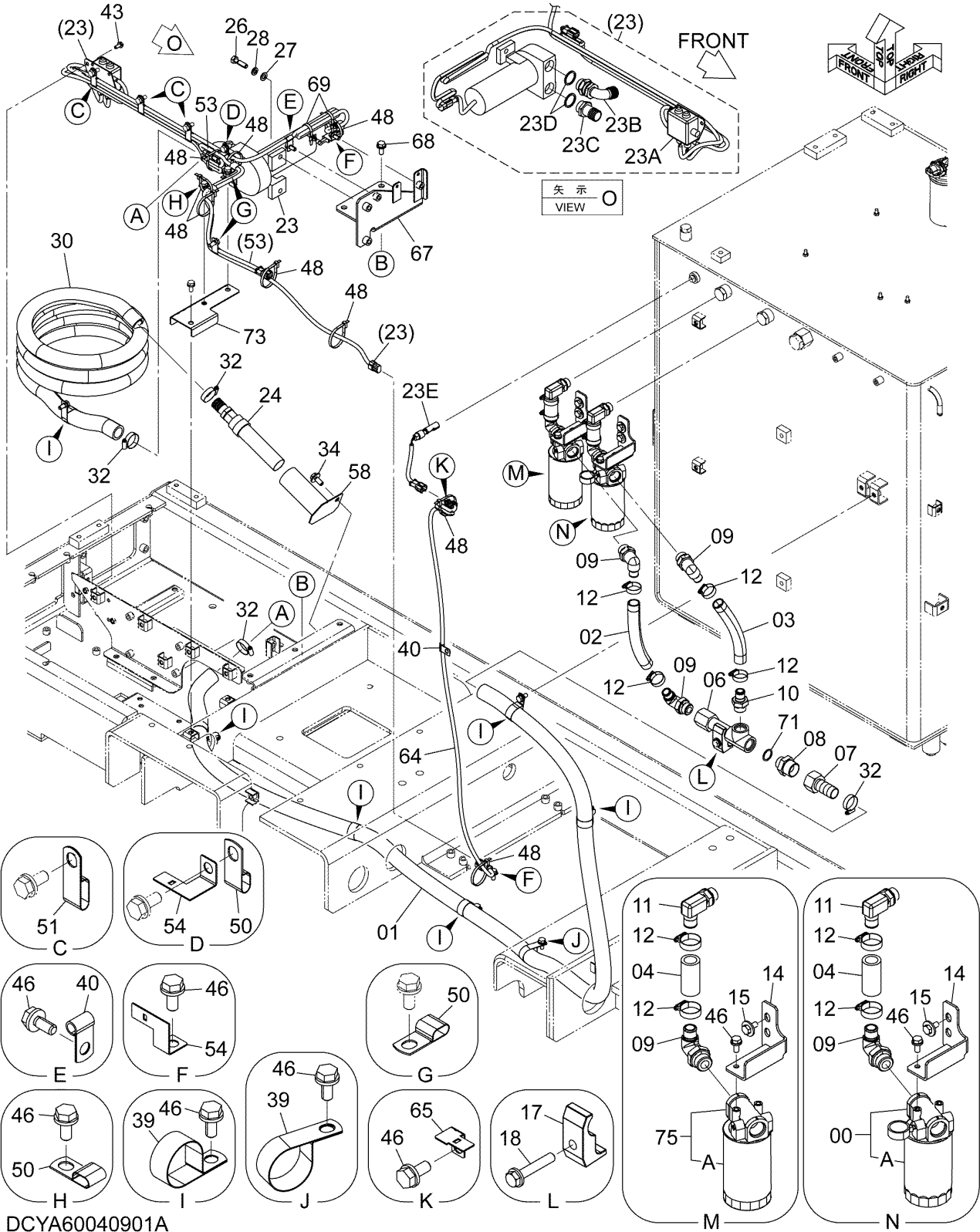

DCYA60040901A

FUEL CHARGING UNIT

燃料チャージングユニット

Applicable Model (適用機種): -

Mark(記号): -

Serial No. (適用号機): 060255-

ITEM 符号	PART NO. 部品番号	PART NAME	部 品 名	Q' TY 数量	S. C サービス コード	SERIAL NO. 適用号機	ICA 互 換 性	REPLACEABLE PART 代 替 部 品	
								PART NO. 部品番号	Q' TY 数量
00	YA00048572	FILTER; FUEL	フィルタ; フュエル	1					
00A	YA00029016	* CARTRIDGE; FILTER	* カートリッジ; フィルタ	1					
01	XV00003269	HOSE; FUEL	ホース; フュエル	1					
02	XV00003070	HOSE; FUEL	ホース; フュエル	1					
03	XV00003069	HOSE; FUEL	ホース; フュエル	1					
04	YA00024225	HOSE; FUEL	ホース; フュエル	2					
06	YA40029303	PIPE; FUEL	パイプ; フュエル	1					
07	4659280	JOINT	ジョイント	1					
08	4449060	ADAPTER; S	アダプタ; S	1					
09	YA00012858	ELBOW; S	エルボ; S	5					
09A	4140471	* O-RING	* O-リング	1					
10	YA00012857	ADAPTER; S	アダプタ; S	1					
10A	4140471	* O-RING	* O-リング	1					
11	4713922	ELBOW; S	エルボ; S	2					
11A	4506424	* O-RING	* O-リング	1					
12	4505243	CLAMP; HOSE	クランプ; ホース	8					
14	YA00041393	BRACKET	ブラケット	2					
15	J281025	BOLT; SEMS	ボルト; セムス	4					
17	4190127	CLAMP; PIPE	クランプ; パイプ	1					
18	J271270	BOLT; SEMS	ボルト; セムス	1					
23	4659066	PUMP	ポンプ	1					
23A	4681553	* BOX; CONTROL	* ボックス; コントロール	1					
23B	4681554	* ELBOW	* エルボ	1					
23C	4681555	* ADAPTER	* アダプタ	1					
23D	4682759	* WASHER; SEAL	* ワッシャ; シール	2					
23E	4678872	* SWITCH; LEVEL	* スイッチ; レベル	1					
24	4652243	STRAINER	ストレーナ	1					
26	J901245	BOLT	ボルト	2					
27	A590112	WASHER; PLANE	ワッシャ; フレーン	2					
28	A590912	WASHER; SPRING	ワッシャ; スプリング	2					
30	XV00002809	HOSE; FUEL	ホース; フュエル	1					
32	4011675	CLAMP; HOSE	クランプ; ホース	4					
34	J281230	BOLT; SEMS	ボルト; セムス	1					
39	4193848	CLIP	クリップ	7					
40	4190261	CLIP	クリップ	2					
43	J260820	BOLT; SEMS	ボルト; セムス	2					
46	J271025	BOLT; SEMS	ボルト; セムス	16					
48	4055312	CLIP; BAND	クリップ; バンド	9					
50	4192018	CLIP	クリップ	4					
51	4252877	CLIP	クリップ	3					
53	YA00043429	HARNESS; CABLE	ハーネス; ケーブル	1					
54	4475507	BRACKET	ブラケット	3					
58	9768104	PIPE	パイプ	1					
64	4679878	HARNESS; WIRE	ハーネス; ワイヤ	1					
65	4355515	BRACKET	ブラケット	1					

CODE: SDCYA60040901-002-1

PJBL61-1-1

FUEL CHARGING UNIT 燃料チャージングユニット

Applicable Model (適用機種): -
Mark(記号): -
Serial No. (適用号機): 060255-

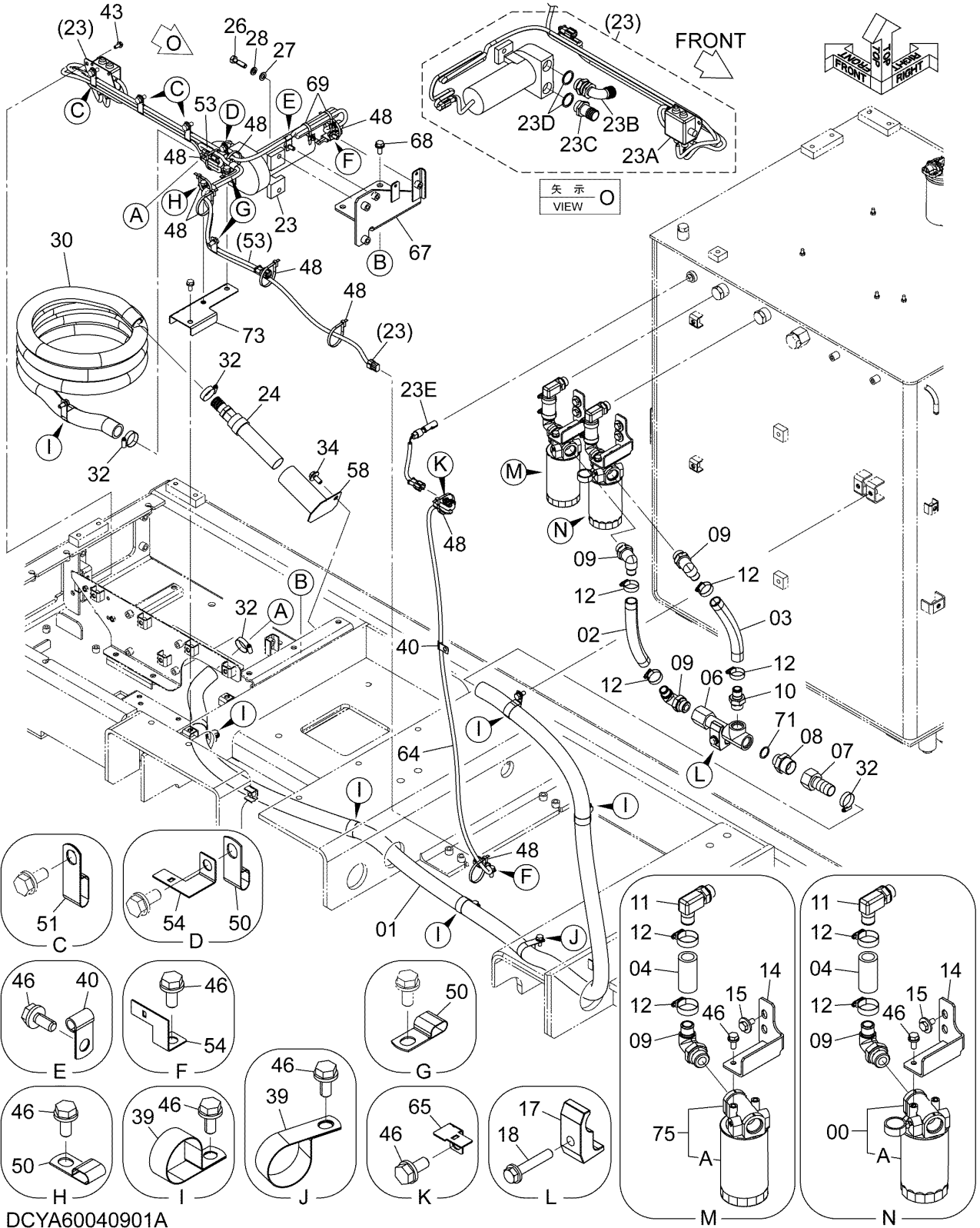

FUEL CHARGING UNIT

燃料チャージングユニット

Applicable Model (適用機種): -

Mark(記号): -

Serial No.(適用号機):060255-

ITEM 符号	PART NO. 部品番号	PART NAME	部 品 名	Q' TY 数量	S. C サービス コード	SERIAL NO. 適用号機	ICA 互 換 性	REPLACEABLE PART 代 替 部 品	
								PART NO. 部品番号	Q' TY 数量
67	YA40016981	BRACKET	ブ ラケツト	1					
68	J271230	BOLT;SEMS	ボルト;セムス	3					
69	4254600	CLIP;BAND	クリップ;バンド	2					
71	4506429	O-RING	O-リング	1					
73	YA40026747	BRACKET	ブ ラケツト	1					
75	YA00048576	FILTER;FUEL	フィルタ;フュエル	1					
75A	YA00029016	* CARTRIDGE;FILTER	* カートリッジ;フィルタ	1					

FAN DRIVE (FOR RADIATOR) ファンドライブ (ラジエータ用)

Applicable Model (適用機種): -

Mark(記号): -

Serial No. (適用号機): 060255-

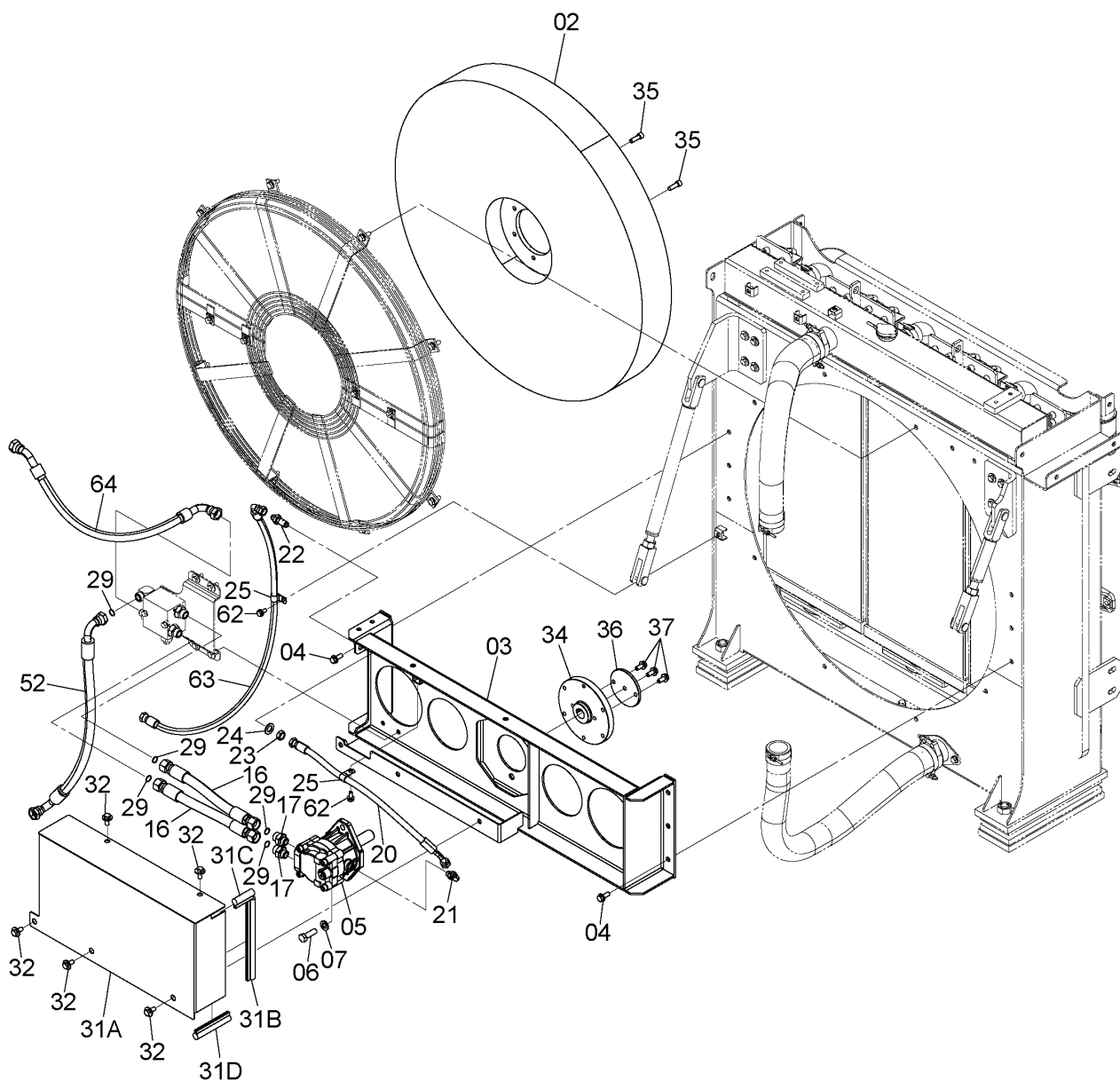
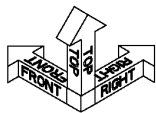

DCYA60005107

CODE: SDCYA60005107-001-1

FAN DRIVE (FOR RADIATOR)

ファンドライブ (ラジエータ用)

Applicable Model (適用機種): -

Mark(記号): -

Serial No. (適用号機): 060255-

ITEM 符号	PART NO. 部品番号	PART NAME	部 品 名	Q' TY 数量	S. C サービスマ コード	SERIAL NO. 適用号機	ICA 互 換 性	REPLACEABLE PART 代 替 部 品	
								PART NO. 部品番号	Q' TY 数量
02	4670618	FAN	ファン	1					
03	YA40004750	BRACKET	ブ ラケッ ト	1					
04	J271235	BOLT;SEMS	ボ ルト;セムス	6					
05	YA00005829	MOTOR;OIL	モータ;オイル	1	H				
06	J921650	BOLT	ボ ルト	2					
07	J222016	WASHER	ワッシャ	2					
16	4721698	HOSE	ホース	2					
17	A853166	ADAPTER;S	アダプタ;S	2					
17A	4506424	* O-RING	* O-リング	1					
20	4721706	HOSE	ホース	1					
21	A852334	ELBOW;S	エルボ;S	1					
21A	4509180	* O-RING	* O-リング	1					
22	4315207	ADAPTER;S	アダプタ;S	1					
23	4465189	NUT	ナット	1					
24	A590120	WASHER; PLANE	ワッシャ;フ レーン	1					
25	4190274	CLIP	クリップ	2					
29	4187308	O-RING	O-リング	5					
31	+++++	COVER	カバー	1	D				
31A	YA00052258	* COVER	* カバ ー	1					
31B	4644056	* TRIM;SEAL	* トリム;シール	1			I	XV00005339	1
31B	XV00005339	* TRIM;SEAL (L=310mm) * TRIM;SEAL (L=1000mm, Please cut TRIM to appropriate length after installation.) (L=1000mm, トリムを取付け後、適切な長さに切断してください。)	* トリム;シール (L=310mm) * トリム;シール	1	SW				
31C	4660468	* TRIM;SEAL (L=80mm) * TRIM;SEAL (L=1000mm, Please cut TRIM to appropriate length after installation.) (L=1000mm, トリムを取付け後、適切な長さに切断してください。)	* トリム;シール (L=80mm) * トリム;シール	1			I	XV00005339	1
31C	XV00005339	* TRIM;SEAL (L=1000mm, Please cut TRIM to appropriate length after installation.) (L=1000mm, トリムを取付け後、適切な長さに切断してください。)	* トリム;シール (L=1000mm, Please cut TRIM to appropriate length after installation.) (L=1000mm, トリムを取付け後、適切な長さに切断してください。)	1	SW				
31D	YA00007516	* TRIM;SEAL (L=150mm) * TRIM;SEAL (L=1000mm, Please cut TRIM to appropriate length after installation.) (L=1000mm, トリムを取付け後、適切な長さに切断してください。)	* トリム;シール (L=150mm) * トリム;シール	1			I	XV00005339	1
31D	XV00005339	* TRIM;SEAL (L=1000mm, Please cut TRIM to appropriate length after installation.) (L=1000mm, トリムを取付け後、適切な長さに切断してください。)	* トリム;シール (L=1000mm, Please cut TRIM to appropriate length after installation.) (L=1000mm, トリムを取付け後、適切な長さに切断してください。)	1	SW				
32	J281230	BOLT;SEMS	ボ ルト;セムス	5					
34	4720297	COUPLING	カッ プ リン グ	1					
35	M341236	BOLT;SOCKET	ボ ルト;ソ ケ ッ ト	6					
36	4720342	STOPPER	ストッパ	1					
37	J271230	BOLT;SEMS	ボ ルト;セムス	3					
52	4713872	HOSE	ホース	1					
62	J271025	BOLT;SEMS	ボ ルト;セムス	2					
63	4313431	HOSE	ホース	1					
64	4716771	HOSE	ホース	1					

FAN DRIVE (FOR OIL COOLER) ファンドライブ (オイルクーラ用)

Applicable Model (適用機種): -
 Mark(記号): -
 Serial No. (適用号機): 060255-

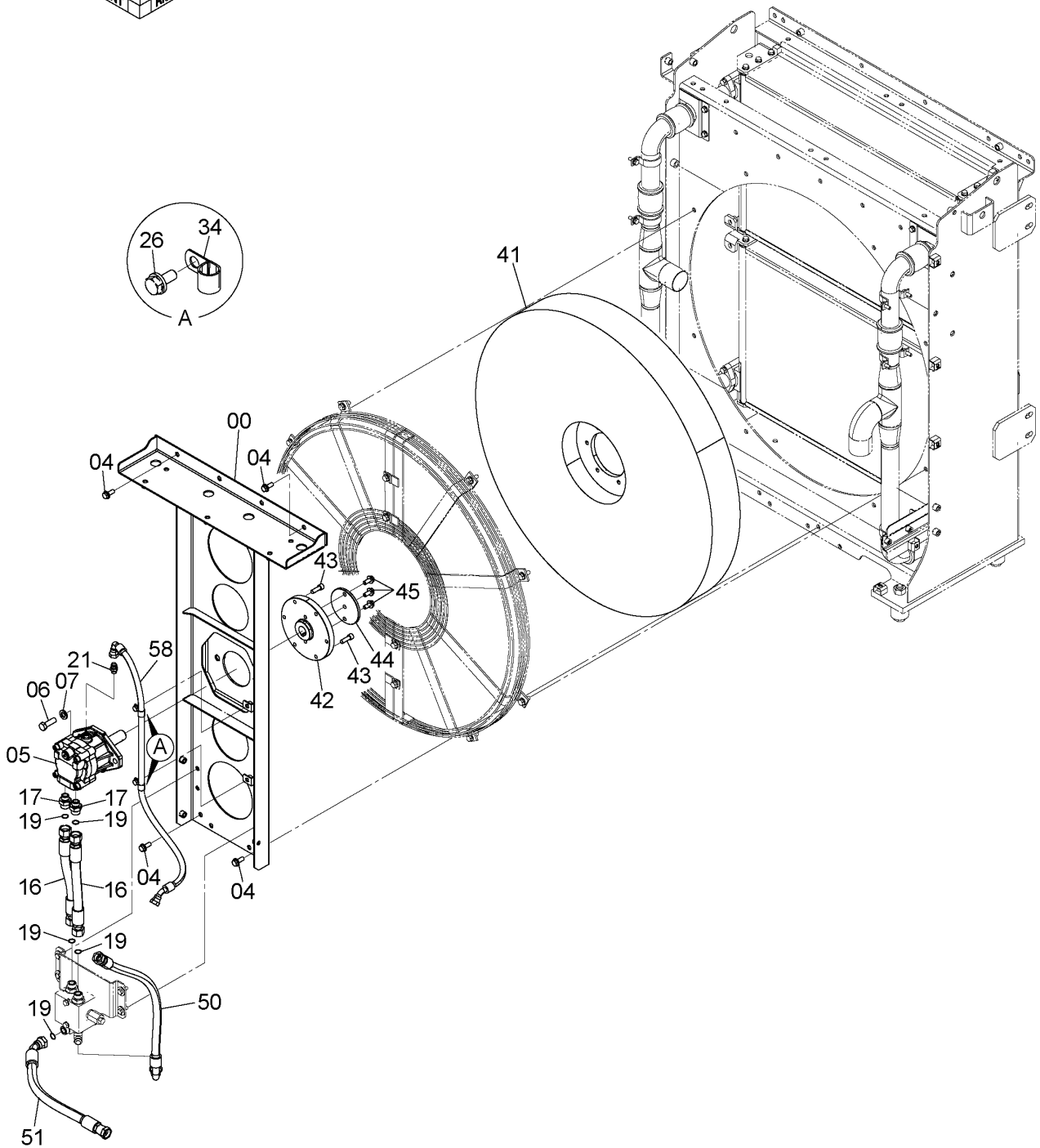
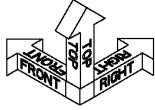

DCYA60019693

CODE: SDCYA60019693-000-1

FAN DRIVE (FOR OIL COOLER)
 ファンドライブ (オイルクーラ用)

Applicable Model (適用機種): -

Mark(記号): -

Serial No. (適用号機): 060255-

ITEM 符号	PART NO. 部品番号	PART NAME	部 品 名	Q' TY 数量	S. C サービス コード	SERIAL NO. 適用号機	ICA 互 換 性	REPLACEABLE PART 代 替 部 品	
								PART NO. 部品番号	Q' TY 数量
00	YA40008272	BRACKET	ブ ラケ ッ ト	1					
04	J271235	BOLT;SEMS	ボ ル ト ; セ ム ス	8					
05	YA00005829	MOTOR;OIL	モ ー タ ; オ イ ル	1	H				
06	J921650	BOLT	ボ ル ト	2					
07	J222016	WASHER	ワ ッ シ ャ	2					
16	YA00007517	HOSE	ホ ー ス	2					
17	A853166	ADAPTER;S	ア ダ プ タ ; S	2					
17A	4506424	* O-RING	* O-リ ン グ	1					
19	4187308	O-RING	O-リ ン グ	5					
21	A852134	ADAPTER;S	ア ダ プ タ ; S	1					
21A	4509180	* O-RING	* O-リ ン グ	1					
26	J271025	BOLT;SEMS	ボ ル ト ; セ ム ス	2					
34	4190274	CLIP	ク リ ッ プ	2					
41	4670618	FAN	フ ァ ン	1					
42	4720297	COUPLING	カ ヅ プ リ ン グ	1					
43	M341236	BOLT;SOCKET	ボ ル ト ; ソ ケ ッ ト	6					
44	4720342	STOPPER	ス ト ッ パ	1					
45	J271230	BOLT;SEMS	ボ ル ト ; セ ム ス	3					
50	4347262	HOSE (LABEL:T1)	ホ ー ス (ラ ベ ル ; T1)	1					
51	4713874	HOSE	ホ ー ス	1					
58	4714200	HOSE	ホ ー ス	1					

FAN VALVE (FOR RADIATOR) ファンバルブ (ラジエータ用)

Applicable Model (適用機種): -
Mark(記号): -
Serial No. (適用号機): 060255-

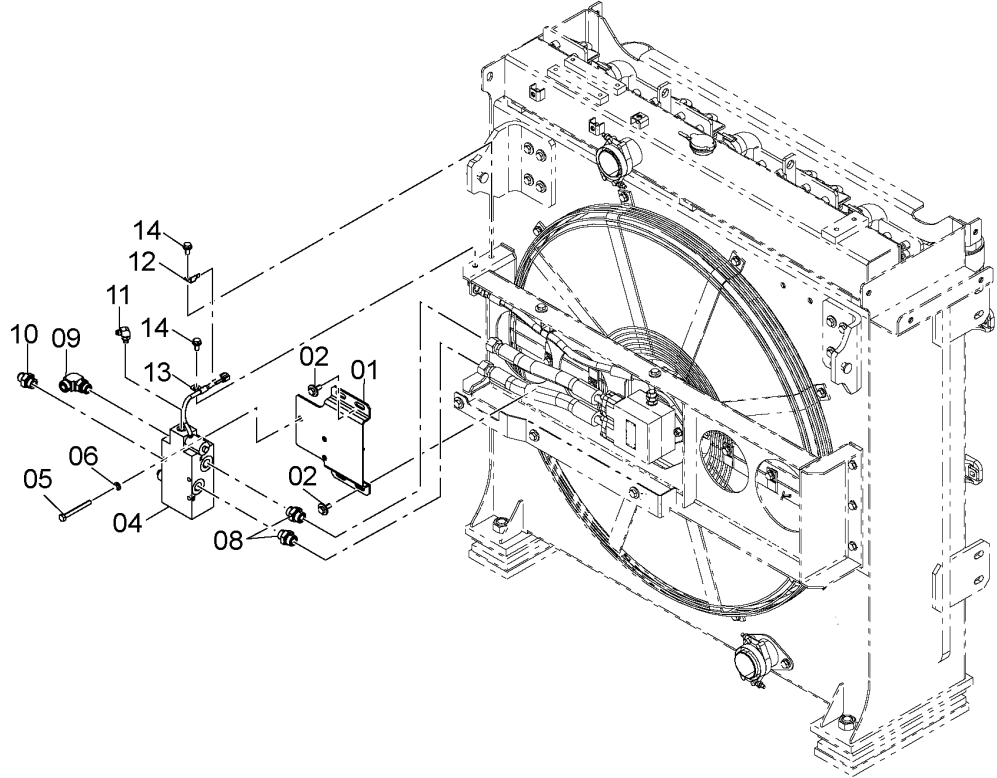
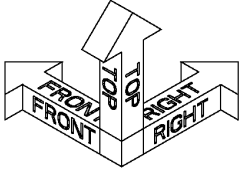

DC9317552

ITEM 符号	PART NO. 部品番号	PART NAME	部 品 名	Q' TY 数量	S. C サービスクォード	SERIAL NO. 適用号機	ICA 互換性	REPLACEABLE PART 代替部品	
								PART NO. 部品番号	Q' TY 数量
01	YA40001189	BRACKET	ブ ラケ ッ ト	1					
02	J281030	BOLT;SEMS	ボ ル ト ;セ ム ス	4					
04	4639168	VALVE;SOLENOID	バ ル ブ ;ソ レ ノ イ ド	1	H				
05	J901000	BOLT	ボ ル ト	3					
06	A590110	WASHER;PLANE	ワ ッ シ ャ ;フ レ ン	3					
08	A853166	ADAPTER;S	ア ダ プ タ ;S	2					
08A	4506424	* O-RING	* O-リ ン グ	1					
09	A853366	ELBOW;S	エ ル ボ ー ;S	1					
09A	4506424	* O-RING	* O-リ ン グ	1					
10	A852166	ADAPTER;S	ア ダ プ タ ;S	1					
10A	4506424	* O-RING	* O-リ ン グ	1					
11	A852323	ELBOW;S	エ ル ボ ー ;S	1					
11A	Z957366	* O-RING	* O-リ ン グ	1					
12	4257159	BRACKET	ブ ラ ケ ッ ト	1					
13	4190261	CLIP	ク リ ッ プ	1					
14	J271025	BOLT;SEMS	ボ ル ト ;セ ム ス	2					

FAN VALVE (FOR OIL COOLER) ファンバルブ (オイルクーラ用)

Applicable Model (適用機種): -

Mark(記号): -

Serial No. (適用号機): 060255-

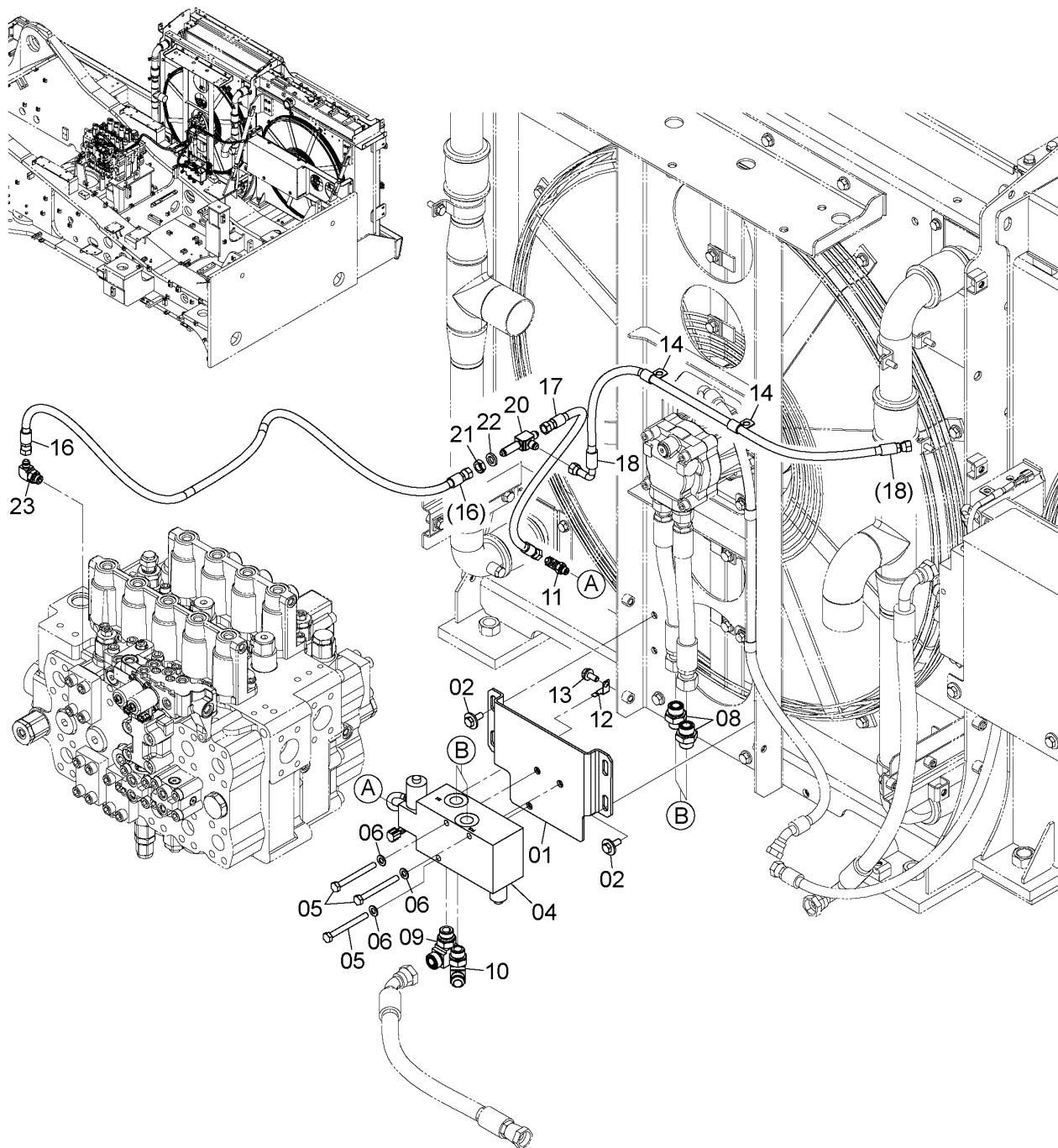
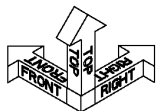

DCYA60033509

CODE: SDCYA60033509-000-1

FAN VALVE (FOR OIL COOLER)
ファンバルブ (オイルクーラ用)

Applicable Model (適用機種): -

Mark(記号): -

Serial No. (適用号機): 060255-

ITEM 符号	PART NO. 部品番号	PART NAME	部 品 名	Q' TY 数量	S. C サービスマ コード	SERIAL NO. 適用号機	ICA 互 換 性	REPLACEABLE PART 代 替 部 品	
								PART NO. 部品番号	Q' TY 数量
01	8101515	BRACKET	ブ ラケ ッ ト	1					
02	J281030	BOLT;SEMS	ボ ル ト ;セ ム ス	4					
04	4639168	VALVE;SOLENOID	バ ル ブ ;ソ レ ノ イ ド	1	H				
05	J901000	BOLT	ボ ル ト	3					
06	A590110	WASHER;PLANE	ワ ッ シ ャ ;フ レ ー ン	3					
08	A853166	ADAPTER;S	ア ダ プ タ ;S	2					
08A	4506424	* O-RING	* O-リ ン グ	1					
09	A853366	ELBOW;S	エ ル ボ ー ;S	1					
09A	4506424	* O-RING	* O-リ ン グ	1					
10	A852366	ELBOW;S	エ ル ボ ー ;S	1					
10A	4506424	* O-RING	* O-リ ン グ	1					
11	A852323	ELBOW;S	エ ル ボ ー ;S	1					
11A	Z957366	* O-RING	* O-リ ン グ	1					
12	4257159	BRACKET	ブ ラケ ッ ト	1					
13	J271025	BOLT;SEMS	ボ ル ト ;セ ム ス	1					
14	4190253	CLIP	ク リ ッ プ	2					
16	4389301	HOSE (LABEL;PF)	ホ ー ス (ラ ベ ル ;PF)	1					
17	4705739	HOSE (LABEL;PW)	ホ ー ス (ラ ベ ル ;PW)	1					
18	4642723	HOSE (LABEL;SH)	ホ ー ス (ラ ベ ル ;SH)	1					
20	4247260	TEE;S	チ ー ;S	1					
21	4202531	NUT	ナ ッ ト	1					
22	A590914	WASHER;SPRING	ワ ッ シ ャ ;ス プ リ ン グ	1					
23	A852333	ELBOW;S	エ ル ボ ー ;S	1					
23A	4509180	* O-RING	* O-リ ン グ	1					

OIL TANK PARTS オイルタンク用品

Applicable Model (適用機種): -
 Mark(記号): -
 Serial No. (適用号機): 060255-

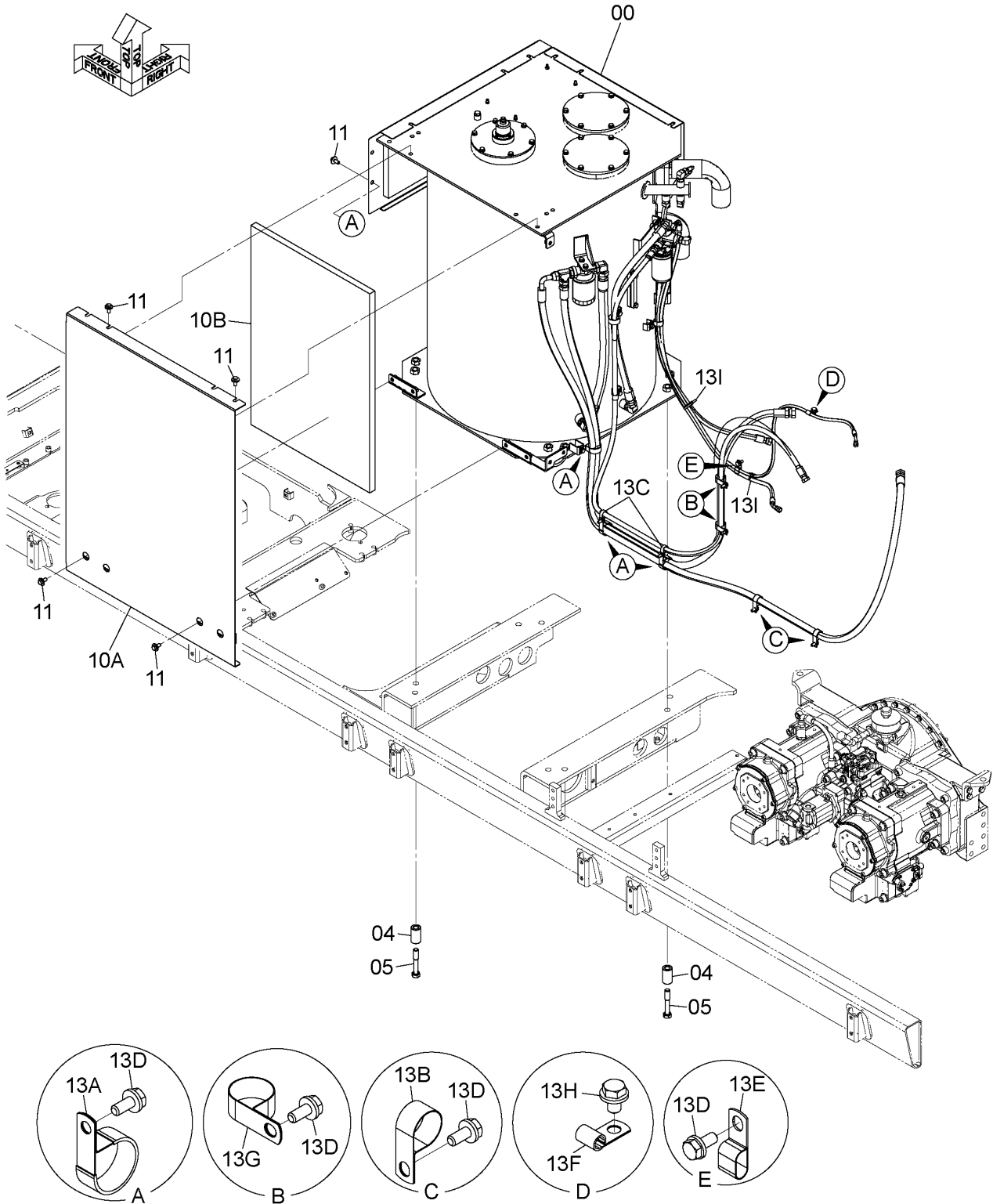

DCYA60035419

CODE:SDCYA60035419-000-1

OIL TANK PARTS

オイルタンク用品

Applicable Model (適用機種): -

Mark(記号): -

Serial No. (適用号機): 060255-

ITEM 符号	PART NO. 部品番号	PART NAME	部 品 名	Q' TY 数量	S. C サービスマ コード	SERIAL NO. 適用号機	ICA 互 換 性	REPLACEABLE PART 代 替 部 品	
								PART NO. 部品番号	Q' TY 数量
00	YA60035449	OILTANK <for details see "OILTANK"> <詳細は "オイルタンク"参照>	オイルタンク	1	D				
04	4638275	SPACER	スペーサ	8					
05	J932004	BOLT	ボルト	8					
10	YA60001405	COVER	カバー	1					
10A	+++++++	* COVER	* カバー	1	D				
10B	4718924	* SEAL; RUBBER	* シール;ラバー	1					
11	J281230	BOLT; SEMS	ボルト;セムス	10					
13	+++++++	PIPING; PARTS	ハイカンブヒン	1	D				
13A	4190265	* CLIP	* クリップ	3					
13B	4190264	* CLIP	* クリップ	2					
13C	4190273	* CLIP	* クリップ	2					
13D	J271025	* BOLT; SEMS	* ボルト;セムス	8					
13E	4190292	* CLIP	* クリップ	1					
13F	4190272	* CLIP	* クリップ	1					
13G	4190291	* CLIP	* クリップ	2					
13H	J271220	* BOLT; SEMS	* ボルト;セムス	1					
13I	4055311	* CLIP; BAND	* クリップ ;バンド	2					

OIL TANK オイルタンク

Applicable Model (適用機種): -
 Mark(記号): -
 Serial No. (適用号機): 060255-

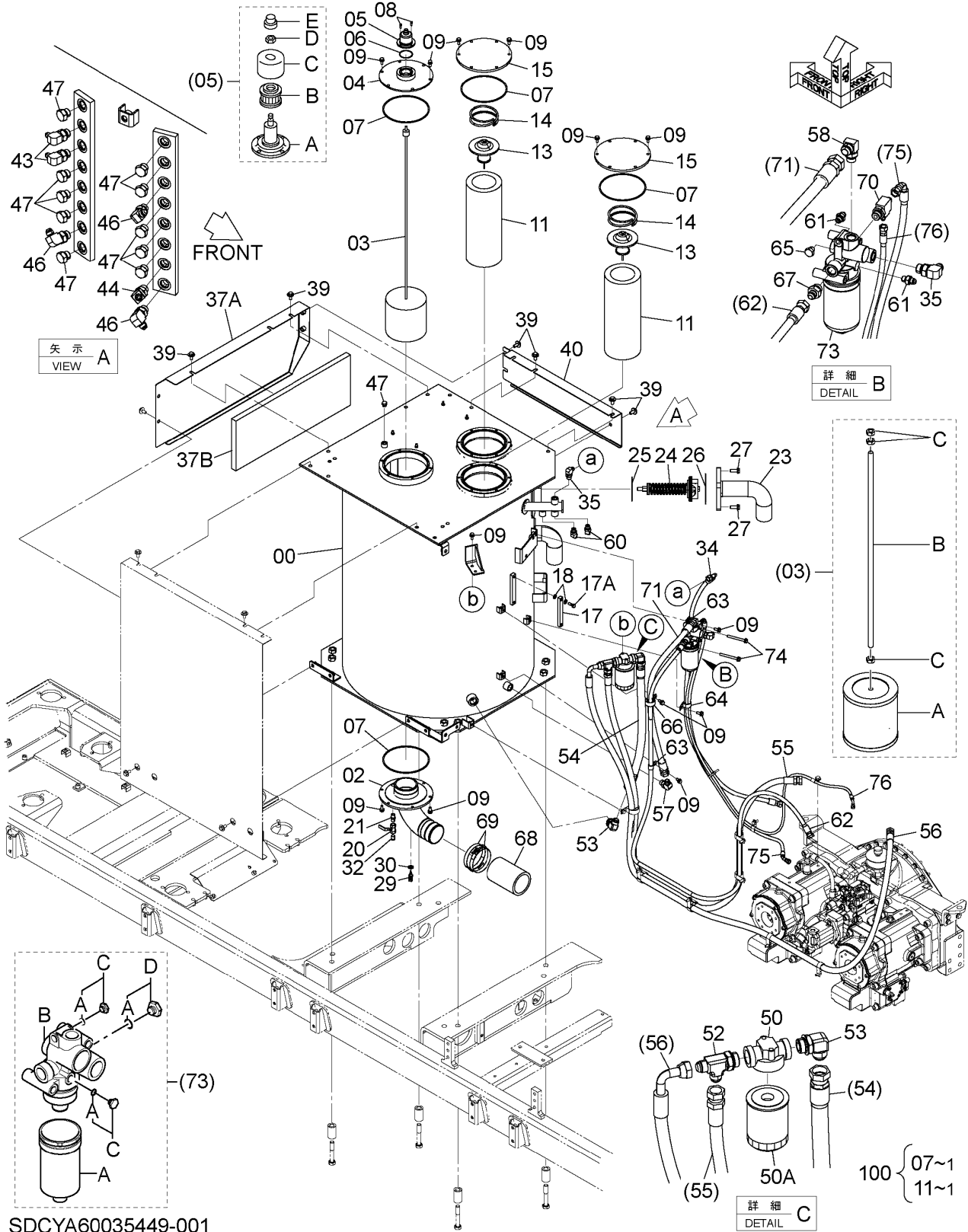

SDCYA60035449-001

OIL TANK オイルタンク

Applicable Model (適用機種): -

Mark(記号): -

Serial No. (適用号機): 060255-

ITEM 符号	PART NO. 部品番号	PART NAME	部 品 名	Q' TY 数量	S. C サービスク コード	SERIAL NO. 適用号機	ICA 互 換 性	REPLACEABLE PART 代 替 部 品	
								PART NO. 部品番号	Q' TY 数量
00	YA60035449	OILTANK	オイルタンク	1	D				
02	YA40024797	* TANK;OIL	* タンク;オイル	1					
03	8060017	* FLANGE;PIPE	* フランジ;パイプ	1					
03A	+++++++	* FILTER;SUCTION	* フィルタ;サクション	1	D				
03B	4237660	** FILTER;SUCTION	** フィルタ;サクション	1					
03C	YA00010991	** ROD	** ロッド	1					
04	J950010	** BOLT	** ボルト	3					
05	8097375	* COVER	* カバー	1					
05A	4434017	* BREATHER;AIR	* ブリーザ;エア	1					
05B	4437833	** BODY	** ボディ	1					
05C	4437838	** ELEMENT	** エレメント	1					
		(PERIODIC REPLACEMENT PARTS) (定期交換部品)							
05D	4437837	** COVER	** カバー	1					
05E	4371825	** NUT	** ナット	1					
06	4437836	** CAP	** キャップ	1					
07	A810060	* O-RING	* O-リング	1					
08	A810220	* O-RING	* O-リング	4	K				
09	J780616	* BOLT;SOCKET	* ボルト;ソケット	4					
11	J271025	* BOLT;SEMS	* ボルト;セムス	30					
13	+++++++	* ELEMENT;FILTER	* エレメント;フィルタ	2	DK		I	4654745	1
		(PERIODIC REPLACEMENT PARTS) (定期交換部品)							
14	4271000	* VALVE	* バルブ	2					
15	4271001	* SPRING	* スプリング	2					
17	3054856	* COVER	* カバー	2					
17A	8053499	* GAUGE;LEVEL	* ゲージ;レベル	1					
18	4100967	** BOLT	** ボルト	2					
20	Z449558	* WASHER;SEAL	* ワッシャ;シール	4					
21	4209782	* VALVE;BALL	* バルブ;ボール	1					
23	94-1702	* ADAPTER;S	* アダプタ;S	1					
24	8121715	* PIPE	* パイプ	1					
25	4620191	* VALVE	* バルブ	1					
26	A811115	* O-RING	* O-リング	1					
27	A811145	* O-RING	* O-リング	1					
29	J271240	* BOLT;SEMS	* ボルト;セムス	4					
30	4697482	* SENSOR	* センサ	1					
32	4250261	* GASKET	* ガasket	1					
34	Z447483	* PLUG	* プラグ	1					
35	4287554	* HOSE	* ホース	1					
		(LABEL;PB)	(ラベル;PB)						
35A	A852344	* ELBOW;S	* エルボ;S	2					
37	4506418	** O-RING	** O-リング	1					
37A	YA60001406	* COVER	* カバー	1					
	+++++++	** COVER	** カバー	1	D				

CODE:SDCYA60035449-001-1

PJBL61-1-1

OIL TANK オイルタンク

Applicable Model (適用機種): -
 Mark(記号): -
 Serial No. (適用号機): 060255-

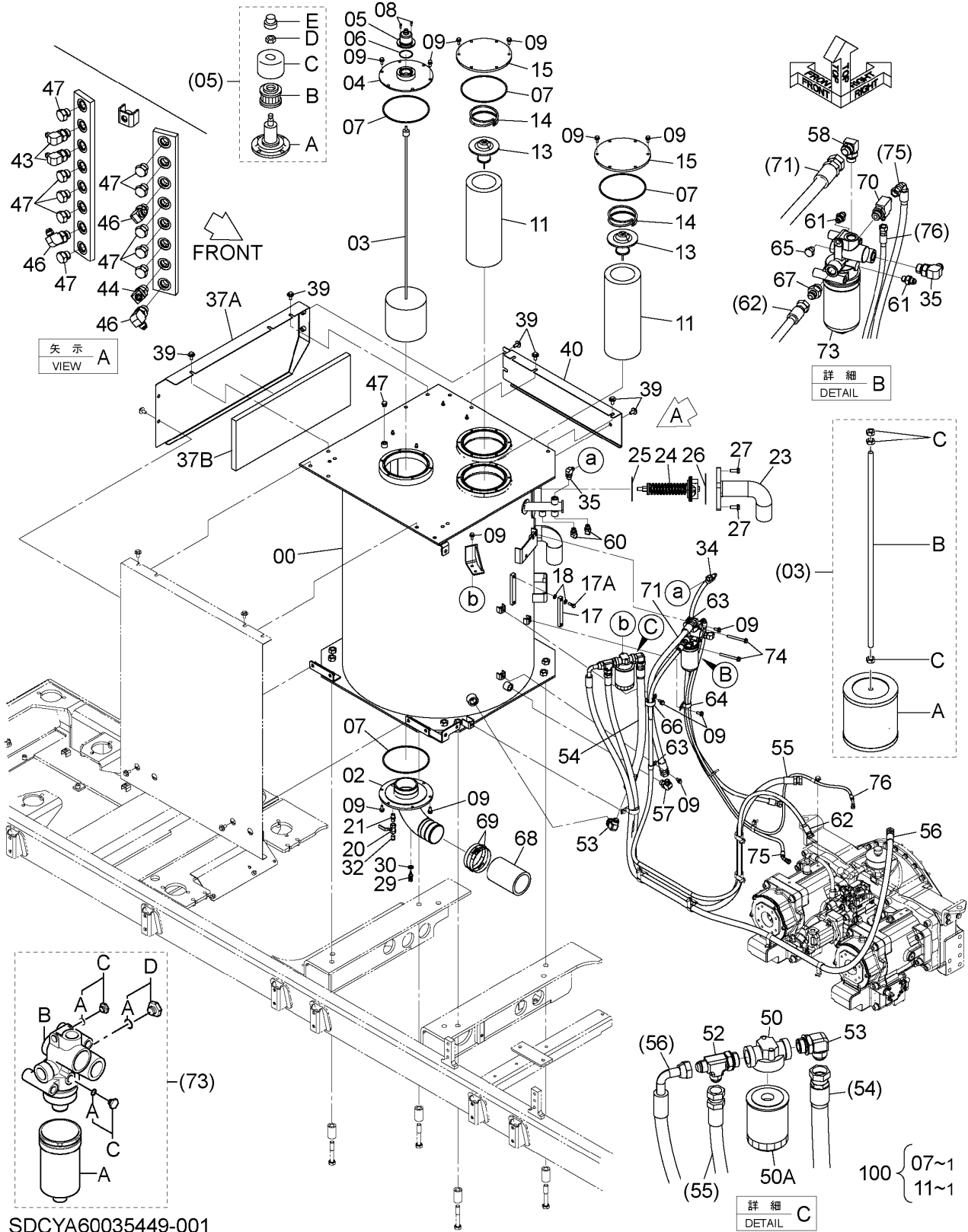

OIL TANK オイルタンク

Applicable Model (適用機種): -

Mark(記号): -

Serial No. (適用号機): 060255-

ITEM 符号	PART NO. 部品番号	PART NAME	部 品 名	Q' TY 数量	S. C サービスマ コード	SERIAL NO. 適用号機	ICA 互 換 性	REPLACEABLE PART 代 替 部 品	
								PART NO. 部品番号	Q' TY 数量
37B	4718916	** SEAL; RUBBER	** シール; ラバ-	1					
39	J281230	* BOLT; SEMS	* ボルト; セムス	10					
40	3116650	* COVER	* カバ-	1					
43	A852332	* ELBOW; S	* エルボ; S	2					
43A	4509180	** O-RING	** O-リング	1					
44	A852233	* ELBOW; S	* エルボ; S	1					
44A	4509180	** O-RING	** O-リング	1					
46	A852333	* ELBOW; S	* エルボ; S	3					
46A	4509180	** O-RING	** O-リング	1					
47	A885003	* PLUG	* プラグ	11					
47A	4509180	** O-RING	** O-リング	1					
50	4362444	* FILTER; OIL (DRAIN FILTER)	* フィルタ; オイル (ドレンフィルタ)	1					
50A	4363399	** CARTRIDGE (PERIODIC REPLACEMENT PARTS) (定期交換部品)	** カートリッジ	1					
52	4317618	* TEE; S	* チ-; S	1					
52A	4506429	** O-RING	** O-リング	1					
53	4156436	* ELBOW; S	* エルボ; S	2					
53A	4506429	** O-RING	** O-リング	1					
54	4640325	* HOSE	* ホース	1					
55	4702359	* HOSE	* ホース	1					
56	4665745	* HOSE	* ホース	1					
57	A852366	* ELBOW; S	* エルボ; S	1					
57A	4506424	** O-RING	** O-リング	1					
58	4190246	* ELBOW; S	* エルボ; S	1					
58A	4506418	** O-RING	** O-リング	1					
60	A852244	* ELBOW; S	* エルボ; S	2					
60A	4506418	** O-RING	** O-リング	1					
61	A852123	* ADAPTER; S	* アダプタ; S	2					
61A	Z957366	** O-RING	** O-リング	1					
62	4319139	* HOSE (LABEL; T)	* ホース (ラベル; T)	1					
63	4190262	* CLIP	* クリップ	2					
64	4190264	* CLIP	* クリップ	1					
65	A885002	* PLUG	* プラグ	1					
65A	Z957366	** O-RING	** O-リング	1					
66	4193848	* CLIP	* クリップ	1					
67	A852144	* ADAPTER; S	* アダプタ; S	1					
67A	4506418	** O-RING	** O-リング	1					
68	4193871	* HOSE; RUBBER	* ホース; ラバ-	1					
69	4282488	* CLAMP; HOSE	* クランプ; ホース	2					
70	4217345	* TEE; S	* チ-; S	1					
70A	4506418	** O-RING	** O-リング	1					
71	4402657	* HOSE	* ホース	1					

CODE: SDCYA60035449-001-1

PJBL61-1-1

OIL TANK オイルタンク

Applicable Model (適用機種): -
 Mark(記号): -
 Serial No. (適用号機): 060255-

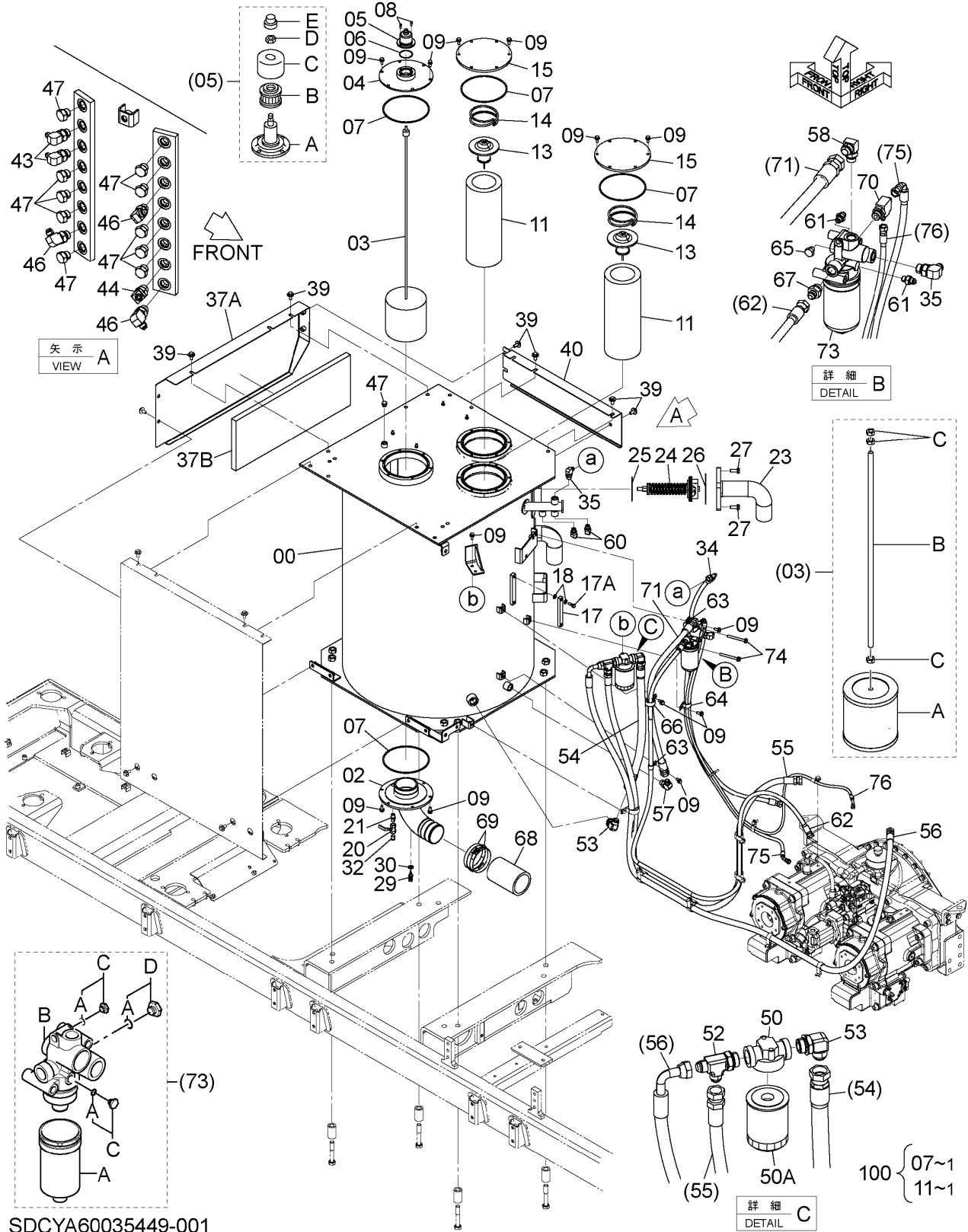

OIL TANK オイルタンク

Applicable Model (適用機種): -

Mark(記号): -

Serial No. (適用号機): 060255-

ITEM 符号	PART NO. 部品番号	PART NAME	部 品 名	Q' TY 数量	S. C サービスマ コード	SERIAL NO. 適用号機	ICA 互 換 性	REPLACEABLE PART 代 替 部 品	
								PART NO. 部品番号	Q' TY 数量
73	4629717	* FILTER:OIL	* フィルタ;オイル	1					
73A	4630525	** ELEMENT:FILTER (PERIODIC REPLACEMENT PARTS) (定期交換部品)	** エレメント;フィルタ	1					
73B	+++++++	** HEAD	** ヘッド	1	D				
73C	A885002	** PLUG	** フラグ	2					
73CA	Z957366	*** O-RING	*** O-リング	1					
73D	A885004	** PLUG	** フラグ	1					
73DA	4506418	*** O-RING	*** O-リング	1					
74	J271000	* BOLT;SEMS	* ボルト;セムス	2					
75	4713946	* HOSE	* ホース	1					
76	+++++++	* ASSY;HOSE (LABEL;B)	* アッシー;ホース (ラベル;B)	1	D				
76A	4413939	** HOSE	** ホース	1					
76B	4327293	** TUBE;SPIRAL	** チューブ;スパイラル	2					
100	4654745	* ELEMENT:FILTER (PERIODIC REPLACEMENT PARTS) (定期交換部品)	* エレメント;フィルタ	1	S				

SWING DEVICE 旋回装置

Applicable Model (適用機種): -
Mark(記号): -
Serial No. (適用号機): 060255-

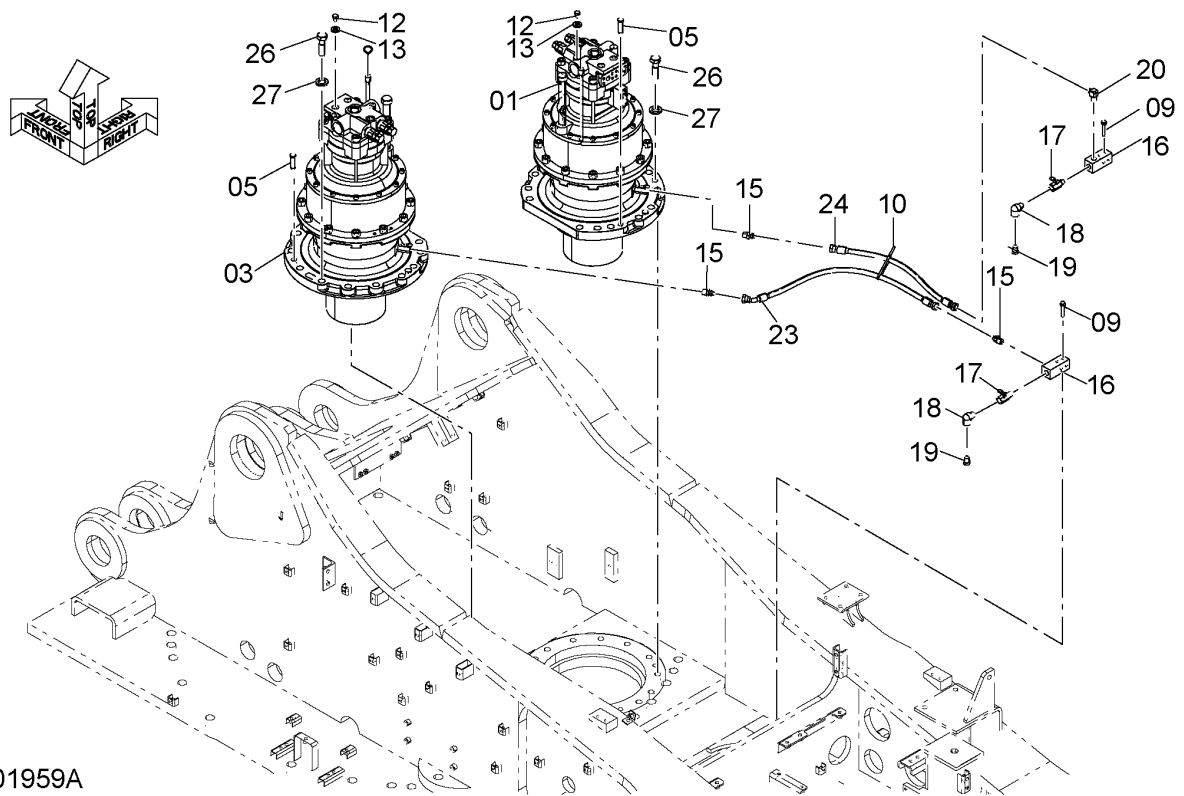

DC9301959A

SWING DEVICE 旋回装置

Applicable Model (適用機種): -

Mark(記号): -

Serial No. (適用号機): 060255-

ITEM 符号	PART NO. 部品番号	PART NAME	部 品 名	Q' TY 数量	S. C サービスマ コード	SERIAL NO. 適用号機	ICA 互 換 性	REPLACEABLE PART 代 替 部 品	
								PART NO. 部品番号	Q' TY 数量
01	9293650	SWING-DEVICE (for assembly of machine) (R) (本体組付用) (右)	センカイソウチ	1	DH		I	YB60000931	1
01	YB60000931	SWING-DEVICE (for transportation) (R) (輸送用) (右)	センカイソウチ	1	S				
03	9322543	SWING-DEVICE (for assembly of machine) (L) (本体組付用) (左)	センカイソウチ	1	DH		I	YB60000932	1
03	YB60000932	SWING-DEVICE (for transportation) (L) (輸送用) (左)	センカイソウチ	1	S				
05	4343336	PIN; KNOCK	ピン; ノック	4					
09	J271060	BOLT; SEMS	ボルト; セムス	4					
10	4055311	CLIP; BAND	クリップ; バンド	1					
12	J901216	BOLT	ボルト	4					
13	A590112	WASHER; PLANE	ワッシャ; フレーン	4					
15	4221287	ADAPTER; S	アダプタ; S	3					
16	3104915	BLOCK	ブロック	2					
17	4194712	COCK	コック	2					
18	94-0632	ELBOW; S	エルボ; S	2					
19	4509122	PLUG	プラグ	2					
20	4154658	ELBOW; S	エルボ; S	1					
23	4637609	HOSE	ホース	1					
24	4374024	HOSE	ホース	1					
26	J932480	BOLT	ボルト	28					
27	4085614	WASHER	ワッシャ	28					

CONTROL VALVE コントロールバルブ

Applicable Model (適用機種): -
 Mark(記号): -
 Serial No. (適用号機): 060255-

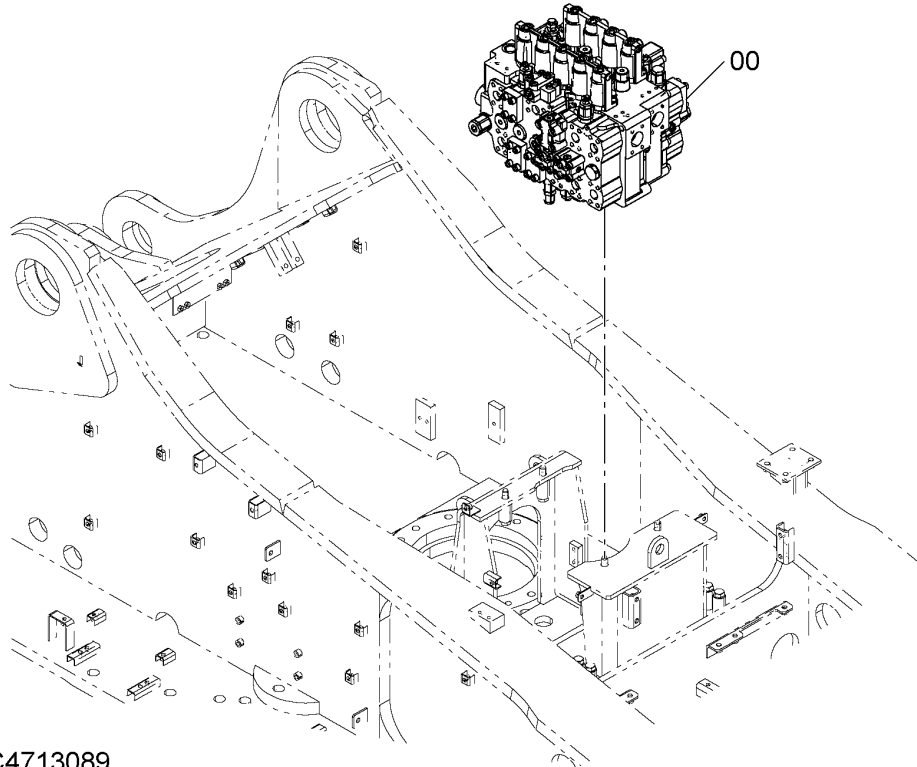

DC4713089

ITEM 符号	PART NO. 部品番号	PART NAME	部 品 名	Q' TY 数量	S. C サービス コード	SERIAL NO. 適用号機	ICA 互 換 性	REPLACEABLE PART 代替部品	
								PART NO. 部品番号	Q' TY 数量
00	YA00037264	VALVE; CONTROL	バルブ ; コントロール	1	H				

CONTROL VALVE SUPPORT コントロールバルブ取付部品

Applicable Model (適用機種): -
Mark(記号): -
Serial No. (適用号機): 060255-

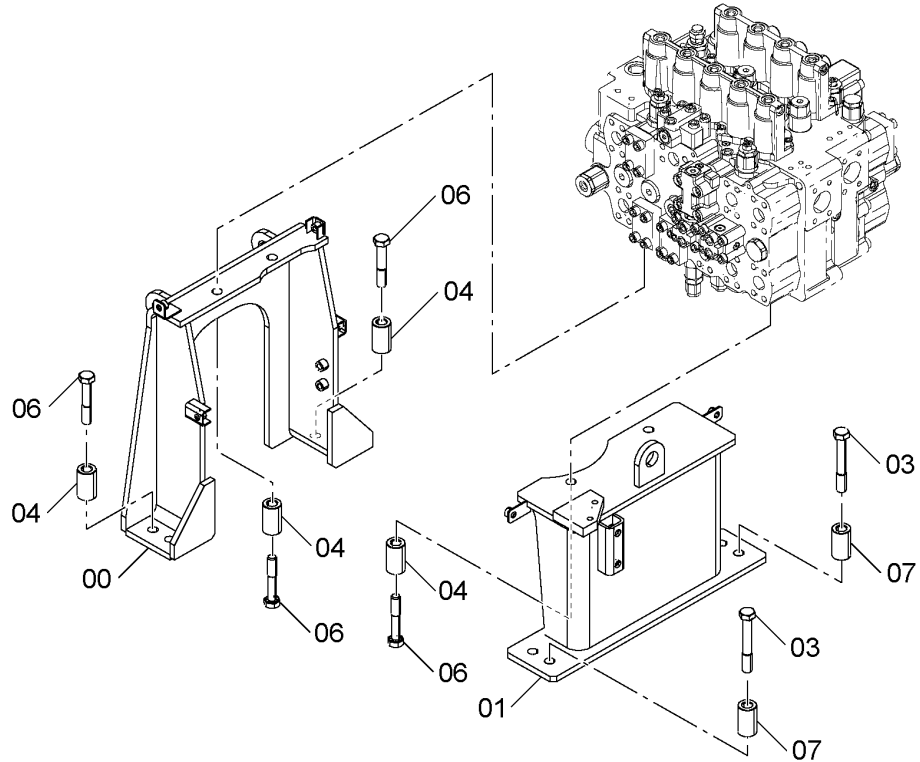
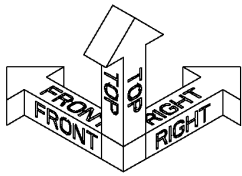

DC9301989

ITEM 符号	PART NO. 部品番号	PART NAME	部 品 名	Q' TY 数量	S. C サービス コード	SERIAL NO. 適用号機	ICA 互 換 性	REPLACEABLE PART 代替部品	
								PART NO. 部品番号	Q' TY 数量
00	YA40048312	BRACKET	ブラケット	1					
01	8118053	BRACKET	ブラケット	1					
03	J932008	BOLT	ボルト	4					
04	4638275	SPACER	スペーサ	8					
06	J932002	BOLT	ボルト	8					
07	4638275	SPACER	スペーサ	4					

PUMP DEVICE

ポンプ装置

Applicable Model (適用機種): -
 Mark(記号): -
 Serial No. (適用号機): 060255-

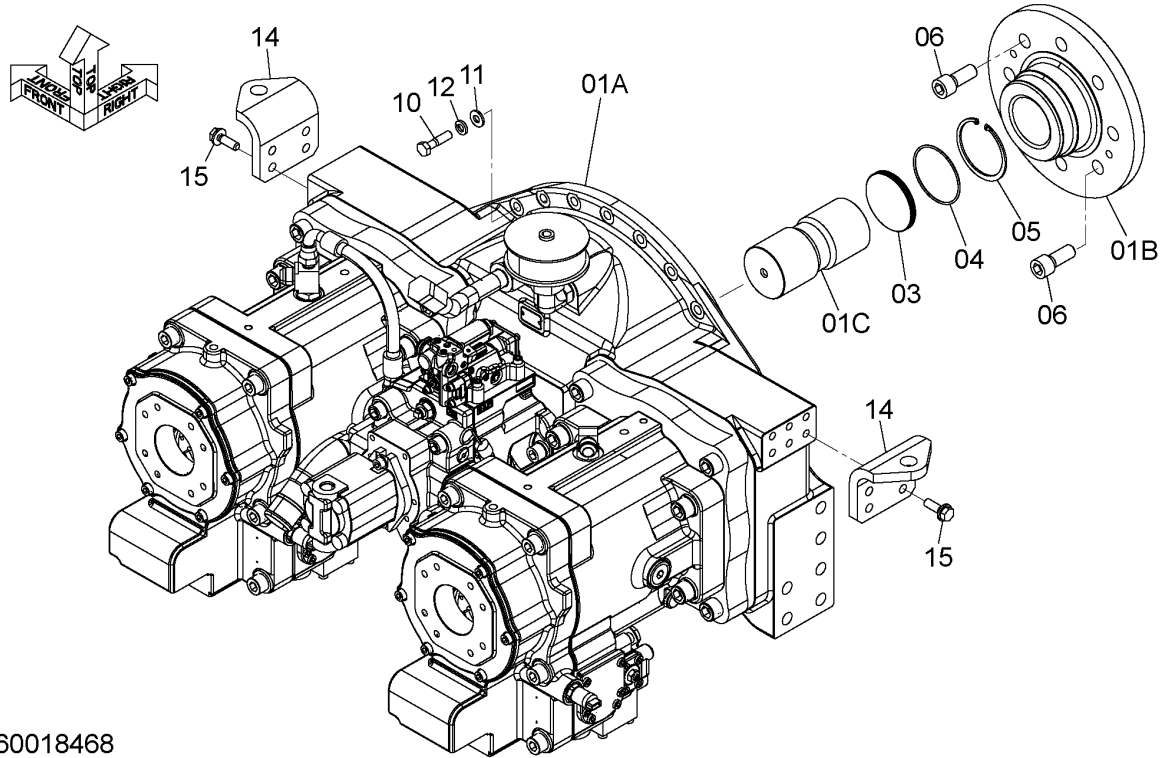

DCYA60018468

ITEM 符号	PART NO. 部品番号	PART NAME	部 品 名	Q' TY 数量	S. C サービス コード	SERIAL NO. 適用号機	ICA 互 換 性	REPLACEABLE PART 代 替 部 品	
								PART NO. 部品番号	Q' TY 数量
01	+++++++	PUMPDRIVE	ポンプドライブ	1	D				
01A	YB60000608	* PUMPDRIVE	* ポンプドライブ	1	DH				
01B	2052163	* COUPLING	* カップリング	1					
01C	3104112	* SHAFT	* シャフト	1					
03	4311619	PLATE; END	プレート;エンド	1					
04	4153544	O-RING	O-リング	1					
05	Z991728	RING; RETAINING	リング;リテイニング	1					
06	M342050	BOLT; SOCKET	ボルト;ソケット	8					
10	J921250	BOLT	ボルト	14					
11	J222012	WASHER	ワッシャ	14					
12	A590912	WASHER; SPRING	ワッシャ;スプリング	14					
14	YA00011467	BRACKET	ブラケット	2					
15	J271240	BOLT; SEMS	ボルト;セムス	8					

DRAIN PIPING (FOR PUMP MISSION) ドレン配管 (ポンプミッション用)

Applicable Model (適用機種): -
Mark(記号): -
Serial No. (適用号機): 060255-

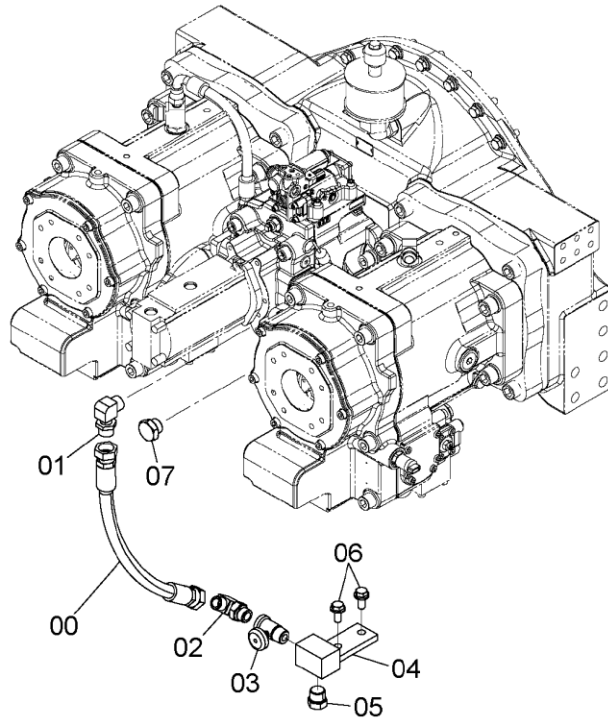
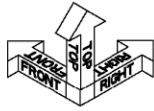

DC9304623

ITEM 符号	PART NO. 部品番号	PART NAME	部 品 名	Q' TY 数量	S. C サービス コード	SERIAL NO. 適用号機	ICA 互 換 性	REPLACEABLE PART 代 替 部 品	
								PART NO. 部品番号	Q' TY 数量
00	4641685	HOSE; OIL	ホ-ス; オイル	1					
01	4633234	ELBOW; S	エルボ; S	1					
01A	4153103	* O-RING	* O-リング	1					
02	94-1404	ELBOW; S	エルボ; S	1					
03	4193832	VALVE; BALL	バルブ; ボール	1					
04	9733892	MANIFOLD	マニホルト	1					
05	4187322	PLUG	プラグ	1					
06	J271230	BOLT; SEMS	ボルト; セムス	2					
07	4627224	PLUG	プラグ	1					
07A	4153103	* O-RING	* O-リング	1					

TAIL HOSE PARTS テールホース用品

Applicable Model (適用機種): -
Mark(記号): -
Serial No. (適用号機): 060255-

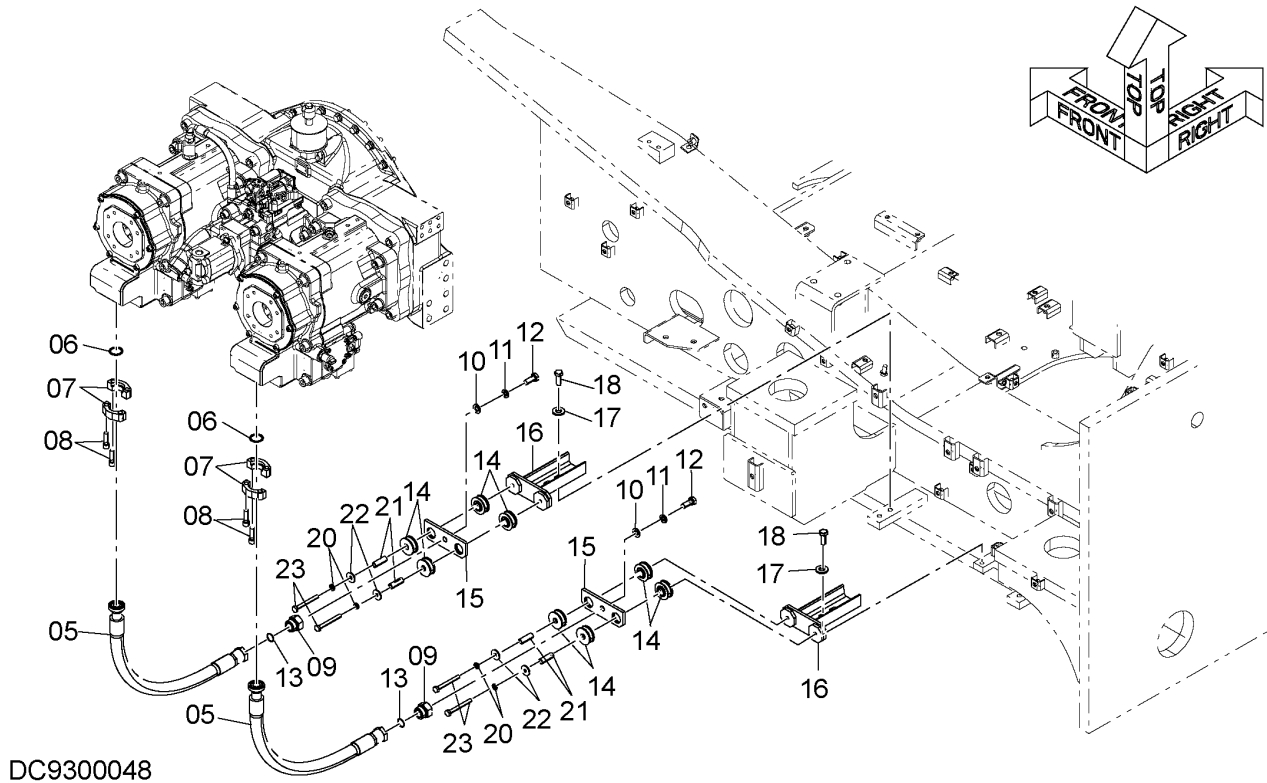

ITEM 符号	PART NO. 部品番号	PART NAME	部 品 名	Q' TY 数量	S. C サービス コード	SERIAL NO. 適用号機	ICA 互 換 性	REPLACEABLE PART 代 替 部 品	
								PART NO. 部品番号	Q' TY 数量
05	4702228	HOSE	ホース	2					
06	Z966993	O-RING	O-リング	2					
07	4085560	FLANGE; SPLIT	フランジ; スプリット	4					
08	M341240	BOLT; SOCKET	ボルト; ソケット	8					
09	4637521	PLUG	プラグ	2					
10	A590114	WASHER; PLANE	ワッシャ; フレーン	2					
11	A590914	WASHER; SPRING	ワッシャ; スプリング	2					
12	J901435	BOLT	ボルト	2					
13	4187328	O-RING	O-リング	2					
14	4720524	RUBBER	ラバー	8					
15	4720362	BRACKET	ブラケット	2					
16	9773099	BRACKET	ブラケット	2					
17	4086894	WASHER	ワッシャ	4					
18	J901435	BOLT	ボルト	4					
20	A590910	WASHER; SPRING	ワッシャ; スプリング	4					
21	4720361	PIPE	パイプ	4					
22	4486055	WASHER	ワッシャ	4					
23	J901090	BOLT	ボルト	4					

M E M O

Horizontal dotted lines for writing content.

SUCTION PIPING (FOR PUMP) サクション配管 (ポンプ用)

Applicable Model (適用機種): -

Mark (記号): -

Serial No. (適用号機): 060255-

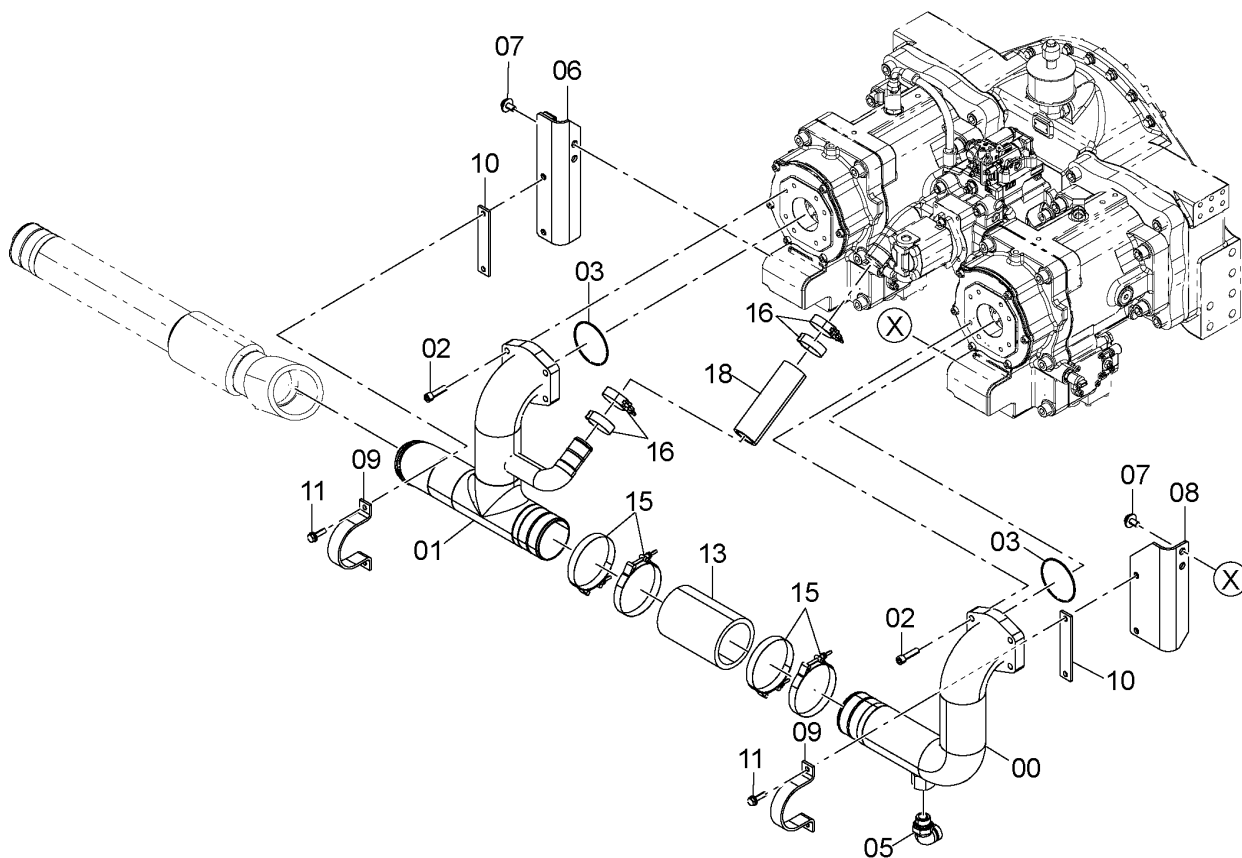

DC9301997_JBE

CODE: SDC9301997-002-1

SUCTION PIPING (FOR PUMP)
 サクション配管 (ポンプ用)

Applicable Model (適用機種): -
 Mark(記号): -
 Serial No. (適用号機): 060255-

ITEM 符号	PART NO. 部品番号	PART NAME	部 品 名	Q' TY 数量	S. C サービスマ コート	SERIAL NO. 適用号機	ICA 互 換 性	REPLACEABLE PART 代 替 部 品	
								PART NO. 部品番号	Q' TY 数量
00	YA40005426	PIPE	パイプ	1					
01	YA40005425	PIPE	パイプ	1					
02	M341245	BOLT; SOCKET	ボルト;ソケット	8					
03	A810100	O-RING	O-リング	2					
05	A853388	ELBOW; S	エルボ; S	1					
05A	4506429	* O-RING	* O-リング	1					
06	8118443	BRACKET	ブラケット	1					
07	J281225	BOLT; SEMS	ボルト;セムス	4					
08	8121800	BRACKET	ブラケット	1					
09	4186854	CLAMP; PIPE	クランプ;パイプ	2					
10	4244786	PLATE	プレート	2					
11	J271040	BOLT; SEMS	ボルト;セムス	4					
13	4193871	HOSE; RUBBER	ホース;ラバー	1					
15	4282488	CLAMP; HOSE	クランプ;ホース	4					
16	4282477	CLAMP; HOSE	クランプ;ホース	4					
18	4033341	HOSE; RUBBER	ホース;ラバー	1					

SUCTION PIPING (FOR OIL TANK) サクシオン配管 (オイルタンク用)

Applicable Model (適用機種): -
Mark(記号): -
Serial No. (適用号機): 060255-

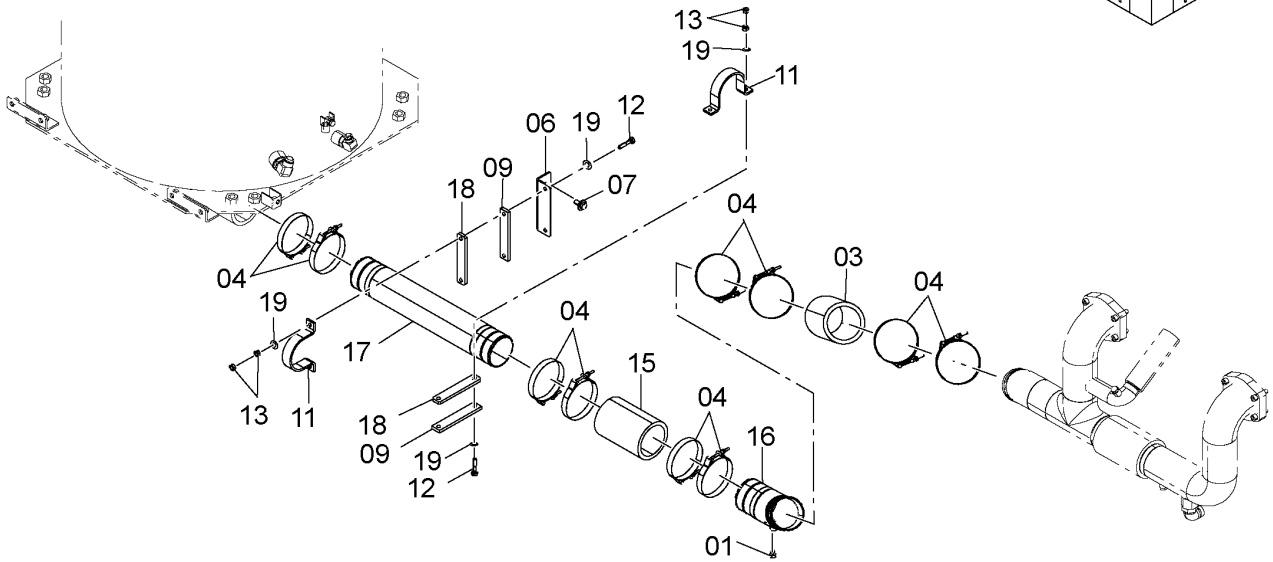
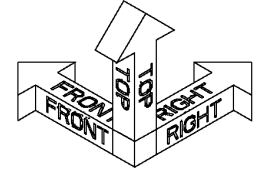

DC9301998A

ITEM 符号	PART NO. 部品番号	PART NAME	部 品 名	Q' TY 数量	S. C サービス コード	SERIAL NO. 適用号機	ICA 互 換 性	REPLACEABLE PART 代 替 部 品	
								PART NO. 部品番号	Q' TY 数量
01	A885002	PLUG	プ ラク	1					
01A	Z957366	* O-RING	* O-リング	1					
03	4307669	HOSE; RUBBER	ホース; ラバ	1					
04	4282488	CLAMP; HOSE	クランプ; ホース	10					
06	4702700	BRACKET	ブ ラケッ	1					
07	J281230	BOLT; SEMS	ボ ルト; セム	2					
09	4244787	PLATE; RUBBER	プ レート; ラバ	2					
11	4186854	CLAMP; PIPE	クランプ; パイ	2					
12	J901055	BOLT	ボ ルト	4					
13	J950010	NUT	ナ ット	8					
15	4193871	HOSE; RUBBER	ホース; ラバ	1					
16	9772403	PIPE	パ イ	1					
17	4720651	PIPE	パ イ	1					
18	4720652	PLATE	プ レート	2					
19	J222010	WASHER	ワッシャ	8					

DELIVERY PIPING デリベリ配管

Applicable Model (適用機種): -
Mark(記号): -
Serial No. (適用号機): 060255-

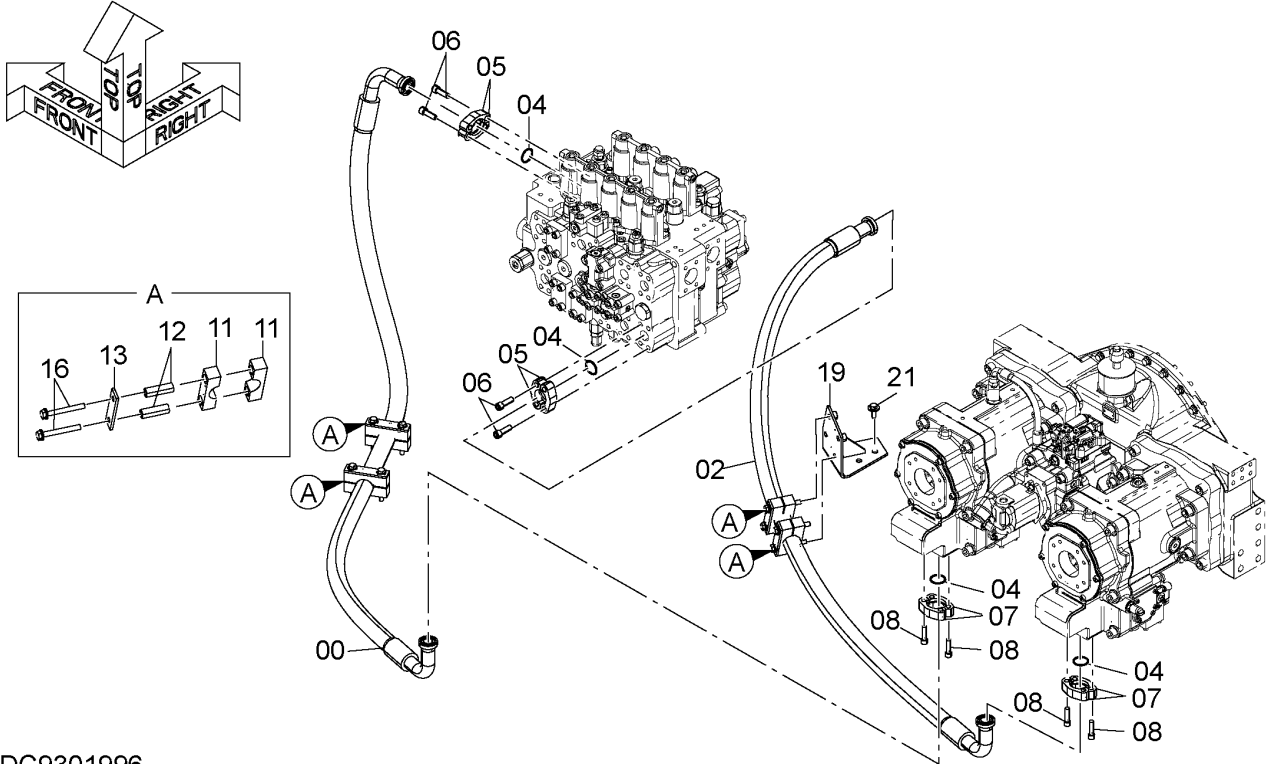

DC9301996

ITEM 符号	PART NO. 部品番号	PART NAME	部 品 名	Q' TY 数量	S. C サービスク コード	SERIAL NO. 適用号機	ICA 互 換 性	REPLACEABLE PART 代 替 部 品	
								PART NO. 部品番号	Q' TY 数量
00	4702284	HOSE	ホース	1					
02	4640255	HOSE	ホース	1					
04	4508805	O-RING	O-リング	4					
05	4089703	FLANGE; SPLIT	フランジ; スプリット	4					
06	M341445	BOLT; SOCKET	ボルト; ソケット	8					
07	4075853	FLANGE; SPLIT	フランジ; スプリット	4					
08	M341245	BOLT; SOCKET	ボルト; ソケット	8					
11	4207036	CLAMP	クランプ	8					
12	4207037	SPACER	スペーサ	8					
13	4207038	PLATE	プレート	4					
16	J271200	BOLT; SEMS	ボルト; セムス	8					
19	8118247	BRACKET	ブラケット	1					
21	J281235	BOLT; SEMS	ボルト; セムス	2					

RETURN PIPING (FOR OIL COOLER) リターン配管 (オイルクーラ用)

Applicable Model (適用機種): -
Mark(記号): -
Serial No. (適用号機): 060255-

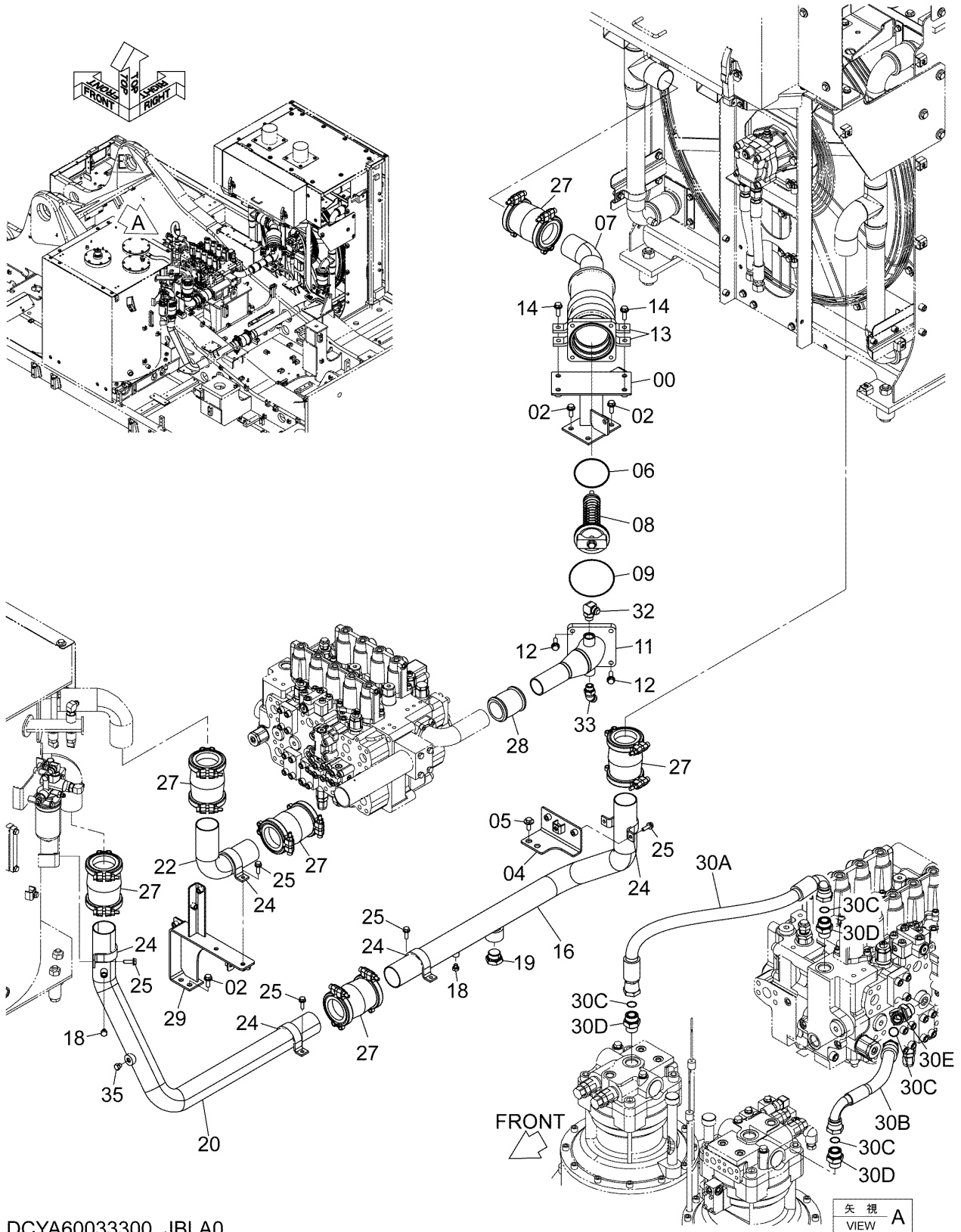

DCYA60033300_JBLA0

CODE: SDCYA60033300-002-1

RETURN PIPING (FOR OIL COOLER)
リターン配管 (オイルクーラ用)

Applicable Model (適用機種): -
Mark(記号): -
Serial No. (適用号機): 060255-

ITEM 符号	PART NO. 部品番号	PART NAME	部 品 名	Q' TY 数量	S. C サービスマ コード	SERIAL NO. 適用号機	ICA 互 換 性	REPLACEABLE PART 代 替 部 品	
								PART NO. 部品番号	Q' TY 数量
00	YA40013504	BRACKET	ブ ラケ ッ ト	1					
02	J271235	BOLT;SEMS	ボ ル ト ;セ ム ス	6					
04	9771234	BRACKET	ブ ラケ ッ ト	1					
05	J281235	BOLT;SEMS	ボ ル ト ;セ ム ス	2					
06	4154331	O-RING	O-リ ン グ	1					
07	8118562	PIPE	ハ イ プ	1					
08	4689294	VALVE	バ ル ブ	1					
09	4153555	O-RING	O-リ ン グ	1					
11	8118512	PIPE	ハ イ プ	1					
12	J271245	BOLT;SEMS	ボ ル ト ;セ ム ス	4					
13	4246954	CLAMP;PIPE	ク ラ ン プ ;ハ イ プ	2					
14	J271240	BOLT;SEMS	ボ ル ト ;セ ム ス	4					
16	8118399	PIPE	ハ イ プ	1					
18	A885002	PLUG	プ ラ グ	2					
18A	Z957366	* O-RING	* O-リ ン グ	1					
19	A885000	PLUG	プ ラ グ	1					
19A	Z970860	* O-RING	* O-リ ン グ	1					
20	YA40038344	PIPE;RETURN	ハ イ プ ;リ タ ー ン	1					
22	4701874	PIPE	ハ イ プ	1					
24	4000909	CLAMP;PIPE	ク ラ ン プ ;ハ イ プ	5					
25	J271035	BOLT;SEMS	ボ ル ト ;セ ム ス	10					
27	4071215	COUPLING;PIPE	カ ッ プ リ ン グ ;ハ イ プ	6					
28	4067833	COUPLING;PIPE	カ ッ プ リ ン グ ;ハ イ プ	1					
28A	4196261	* SEAL;RING	* シ ー ル ;リ ン グ	2					
29	8118957	BRACKET	ブ ラケ ッ ト	1					
30	+++++	SWING MAKEUP PARTS	セ ン カ イ メ イ ク ア ッ プ パ ー ツ	1	D				
30A	4407456	* HOSE	* ホ ー ス	1					
30B	4651788	* HOSE	* ホ ー ス	1					
30C	4187328	* O-RING	* O-リ ン グ	4					
30D	A853188	* ADAPTER;S	* ア ッ プ タ ー ;S	3					
30D1	4506429	** O-RING	** O-リ ン グ	1					
30E	A853288	* ELBOW;S	* エ ル ボ ー ;S	1					
30E1	4506429	** O-RING	** O-リ ン グ	1					
32	A852366	ELBOW;S	エ ル ボ ー ;S	1					
32A	4506424	* O-RING	* O-リ ン グ	1					
33	A852266	ELBOW;S	エ ル ボ ー ;S	1					
33A	4506424	* O-RING	* O-リ ン グ	1					
35	YA60054561	PLUG	プ ラ グ	1					
35A	YA00056097	* PLUG	* プ ラ グ	1					
35B	Z957366	* O-RING	* O-リ ン グ	1					

RETURN PIPING (FOR CONTROL VALVE) リターン配管 (コントロールバルブ用)

Applicable Model (適用機種): -

Mark(記号): -

Serial No. (適用号機): 060255-

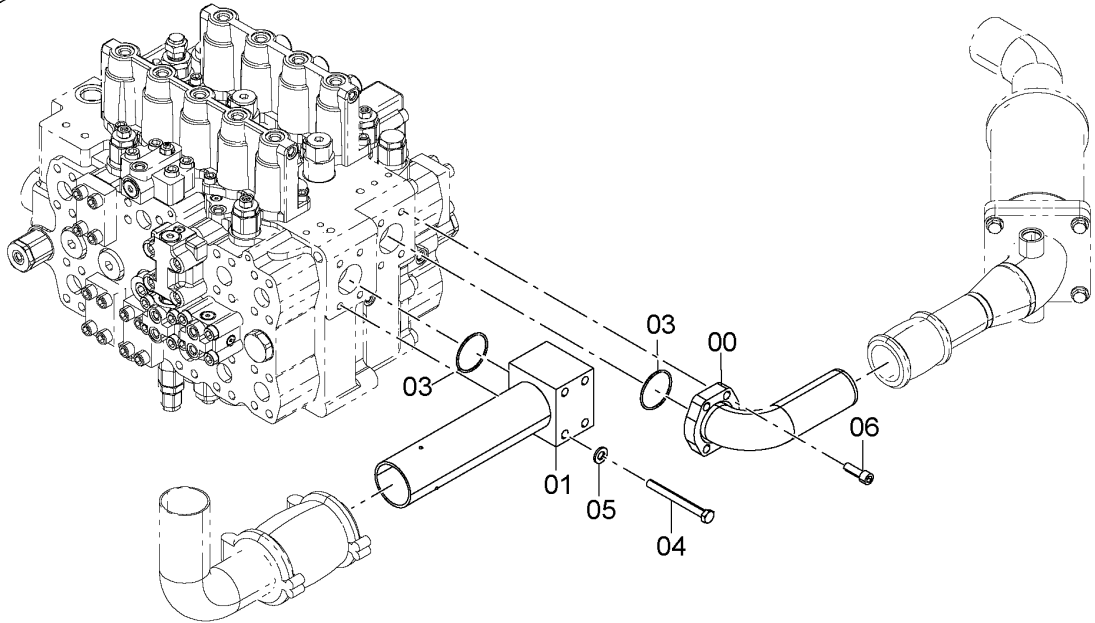
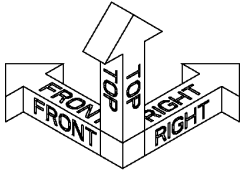

DC9305019

ITEM 符号	PART NO. 部品番号	PART NAME	部 品 名	Q'TY 数量	S. C サービス コード	SERIAL NO. 適用号機	ICA 互 換 性	REPLACEABLE PART 代替部品	
								PART NO. 部品番号	Q'TY 数量
00	9771246	PIPE	パイプ	1					
01	8101087	PIPE	パイプ	1					
03	A811060	O-RING	O-リング	2					
04	J901204	BOLT	ボルト	4					
05	J222012	WASHER	ワッシャー	4					
06	M341236	BOLT; SOCKET	ボルト;ソケット	4					

DRAIN PIPING ドレン配管

Applicable Model (適用機種): -
 Mark(記号): -
 Serial No. (適用号機): 060255-

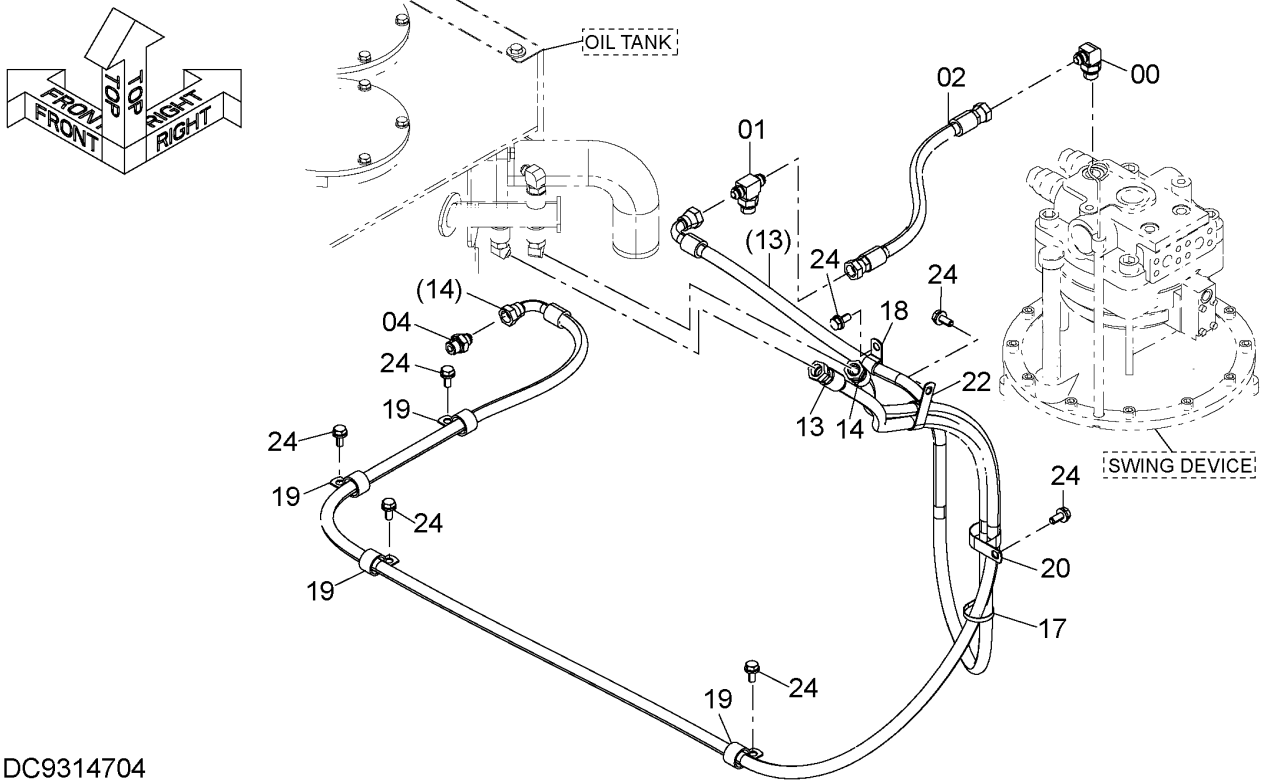

DC9314704

ITEM 符号	PART NO. 部品番号	PART NAME	部 品 名	Q' TY 数量	S. C サービス コード	SERIAL NO. 適用号機	ICA 互 換 性	REPLACEABLE PART 代替 部 品	
								PART NO. 部品番号	Q' TY 数量
00	A852344	ELBOW;S	エルボ°;S	1					
00A	4506418	* O-RING	* O-リング°	1					
01	A852544	TEE;S	チ-;S	1					
01A	4506418	* O-RING	* O-リング°	1					
02	4270456	HOSE	ホ-ス	1					
04	A852144	ADAPTER;S	アダ°フ°タ;S	1					
04A	4506418	* O-RING	* O-リング°	1					
13	4241379	HOSE	ホ-ス	1					
14	4313449	HOSE	ホ-ス	1					
17	4055312	CLIP;BAND	クリッ°;バンド°	1					
18	4190274	CLIP	クリッ°	1					
19	4192035	CLIP	クリッ°	4					
20	4190291	CLIP	クリッ°	1					
22	4190266	CLIP	クリッ°	1					
24	J271025	BOLT;SEMS	ボ°ルト;セムス	7					

FAN DRIVE PIPING ファンドライブ配管

Applicable Model (適用機種): -
 Mark(記号): -
 Serial No. (適用号機): 060255-

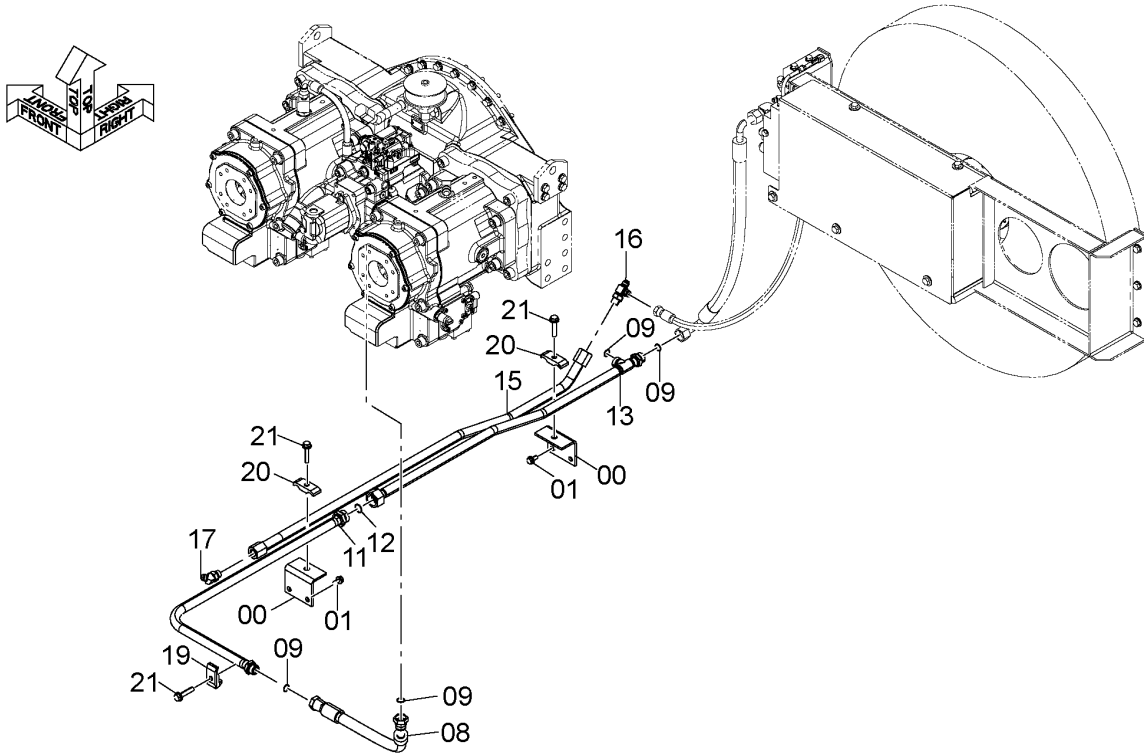

DC9314644_JBR40

ITEM 符号	PART NO. 部品番号	PART NAME	部 品 名	Q' TY 数量	S. C サービスクード	SERIAL NO. 適用号機	ICA 互換性	REPLACEABLE PART 代替部品	
								PART NO. 部品番号	Q' TY 数量
00	9771233	BRACKET	ブラケット	2					
01	J271025	BOLT; SEMS	ボルト; セムス	4					
08	4673427	HOSE	ホース	1					
09	4187308	O-RING	O-リング	4					
11	8121863	PIPE	パイプ	1					
12	4187328	O-RING	O-リング	1					
13	8121862	PIPE	パイプ	1					
15	8121864	PIPE	パイプ	1					
16	A852444	TEE; S	チー; S	1					
16A	4506418	* O-RING	* O-リング	1					
17	A852244	ELBOW; S	エルボ; S	1					
17A	4506418	* O-RING	* O-リング	1					
19	4190126	CLAMP; PIPE	クランプ; パイプ	1					
20	4189859	CLAMP; PIPE	クランプ; パイプ	2					
21	J271260	BOLT; SEMS	ボルト; セムス	3					

MAIN PIPING (1)

メイン配管 (1)

Applicable Model (適用機種): -
 Mark(記号): -
 Serial No. (適用号機): 060255-

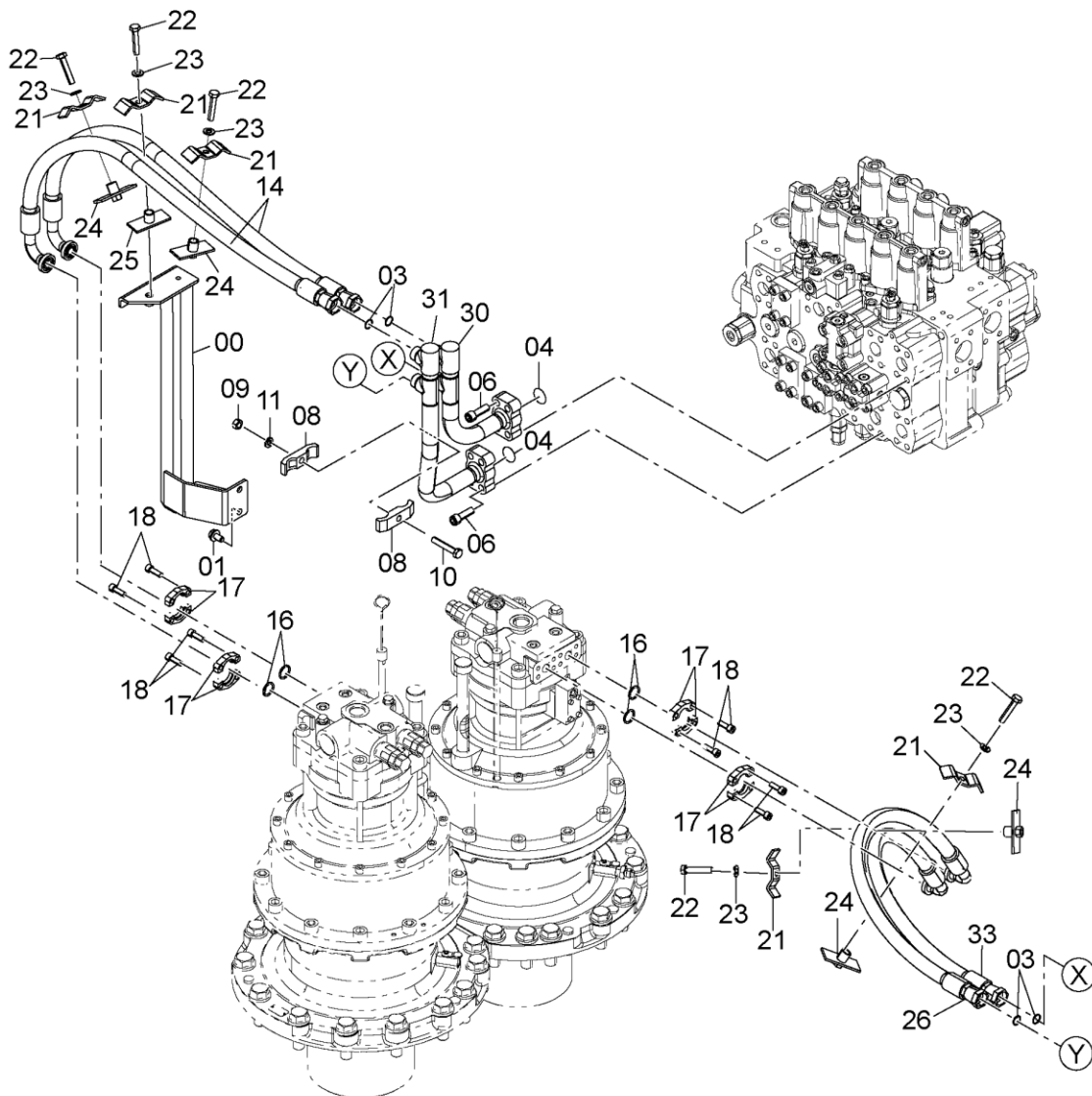

SDC9304445-004

CODE: SDC9304445-004-1

MAIN PIPING (1)

メイン配管 (1)

Applicable Model (適用機種): -

Mark(記号): -

Serial No. (適用号機): 060255-

ITEM 符号	PART NO. 部品番号	PART NAME	部 品 名	Q' TY 数量	S. C サービス コード	SERIAL NO. 適用号機	ICA 互 換 性	REPLACEABLE PART 代 替 部 品	
								PART NO. 部品番号	Q' TY 数量
00	YA40011389	BRACKET	ブ ラケッ ト	1					
01	J271225	BOLT;SEMS	ボ ルト;セ ム ス	2					
03	4187308	O-RING	O-リ ン グ	4					
04	4508805	O-RING	O-リ ン グ	2					
06	M341445	BOLT;SOCKET	ボ ルト;ソ ケ ッ ト	8					
08	4053599	CLAMP;PIPE	ク ラ ン プ ;ハ イ フ	2					
09	J950012	NUT	ナ ッ ト	1					
10	J901270	BOLT	ボ ル ト	1					
11	A590912	WASHER;SPRING	ワ ッ シ ャ ;ス プ リ ン グ	1					
14	4636813	HOSE	ホ ー ス	2					
16	Z971489	O-RING	O-リ ン グ	4					
17	Z986910	FLANGE;SPLIT	フ ラ ン ジ ;ス プ リ ッ ト	8					
18	J781030	BOLT;SOCKET	ボ ル ト;ソ ケ ッ ト	16					
21	4202103	CLAMP	ク ラ ン プ	5					
22	J901260	BOLT	ボ ル ト	5					
23	A590112	WASHER;PLANE	ワ ッ シ ャ ;フ レ ー ン	5					
24	9727822	CLAMP	ク ラ ン プ	4					
25	9727633	CLAMP	ク ラ ン プ	1					
26	4702048	HOSE	ホ ー ス	1					
30	8118326	PIPE	ハ イ フ	1					
31	8121807	PIPE	ハ イ フ	1					
33	4700790	HOSE	ホ ー ス	1					

MAIN PIPING (2) メイン配管 (2)

Applicable Model (適用機種): -
Mark (記号): -
Serial No. (適用号機): 060255-

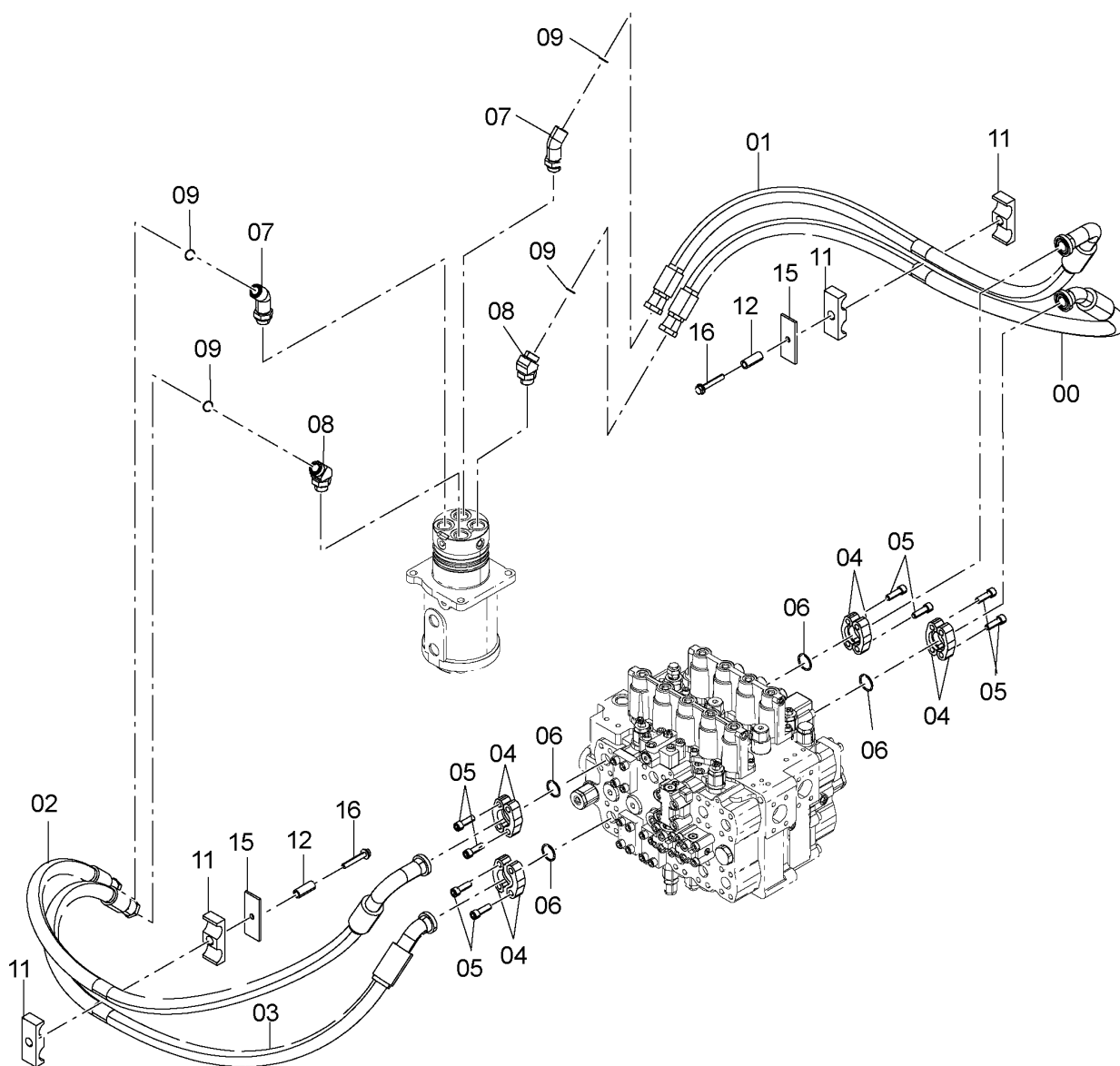
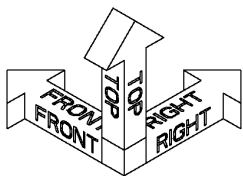

DC9304446

CODE: SDC9304446-001-1

MAIN PIPING (2)

メイン配管 (2)

Applicable Model (適用機種): -

Mark(記号): -

Serial No. (適用号機): 060255-

ITEM 符号	PART NO. 部品番号	PART NAME	部 品 名	Q' TY 数量	S. C サービスマ コート	SERIAL NO. 適用号機	ICA 互 換 性	REPLACEABLE PART 代 替 部 品	
								PART NO. 部品番号	Q' TY 数量
00	4642438	HOSE	ホース	1					
01	4652982	HOSE	ホース	1					
02	4701984	HOSE	ホース	1					
03	4652983	HOSE	ホース	1					
04	4089703	FLANGE; SPLIT	フランジ; スプリット	8					
05	M341445	BOLT; SOCKET	ボルト; ソケット	16					
06	4508805	O-RING	O-リング	4					
07	4274593	ELBOW; S	エルボ; S	2					
07A	4506429	* O-RING	* O-リング	1					
08	A853288	ELBOW; S	エルボ; S	2					
08A	4506429	* O-RING	* O-リング	1					
09	4187328	O-RING	O-リング	4					
11	4205615	CLAMP; HOSE	クランプ; ホース	4					
12	4205614	SPACER	スペーサ	2					
15	4711050	PLATE	プレート	2					
16	J271280	BOLT; SEMS	ボルト; セムス	2					

MAIN PIPING (3) (FOR FRONT) メイン配管 (3) (フロント用)

Applicable Model (適用機種): -
Mark (記号): -
Serial No. (適用号機): 060255-

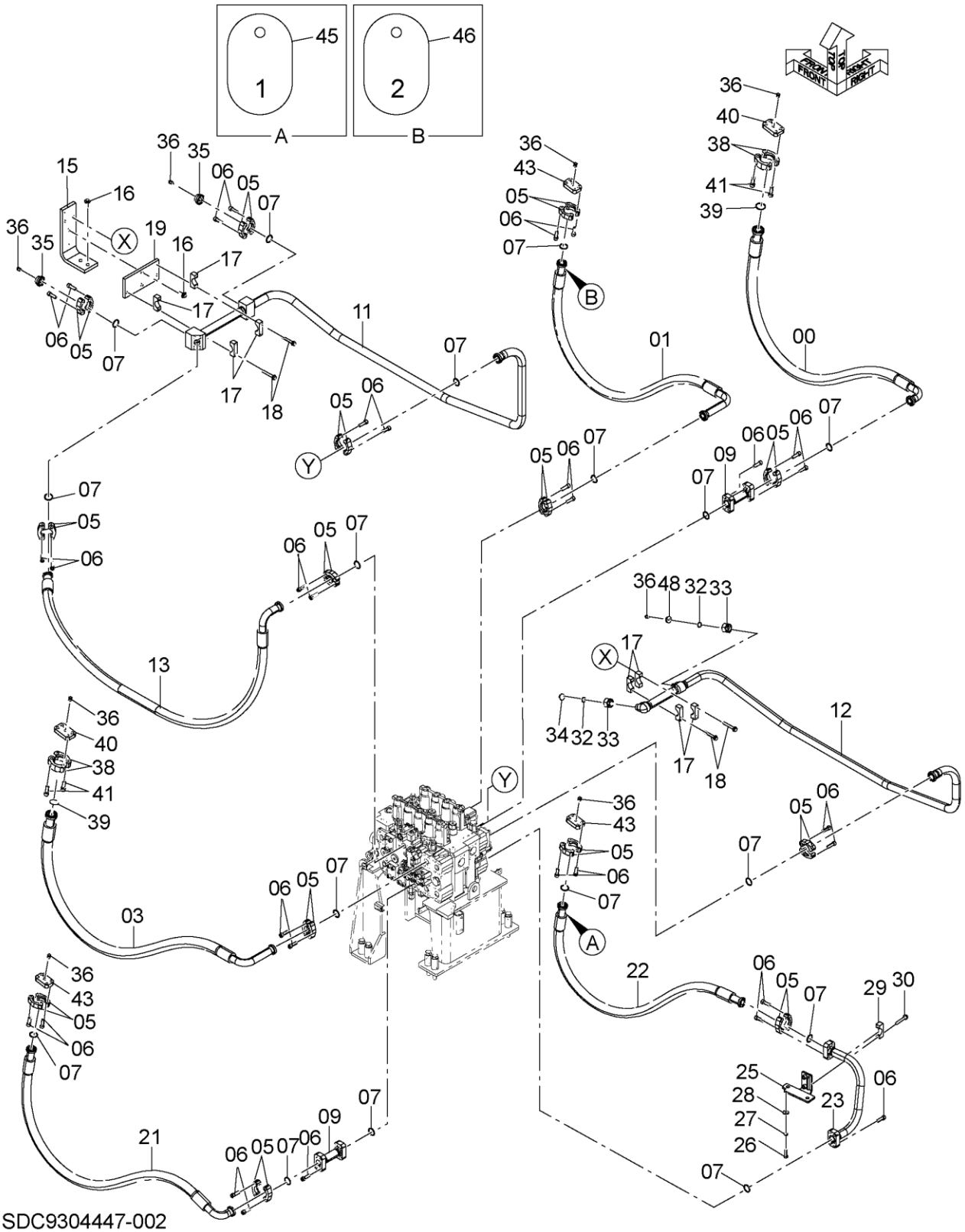

SDC9304447-002

MAIN PIPING (3) (FOR FRONT) メイン配管 (3) (フロント用)

Applicable Model (適用機種): -

Mark(記号): -

Serial No. (適用号機): 060255-

ITEM 符号	PART NO. 部品番号	PART NAME	部 品 名	Q' TY 数量	S. C サービスマ コード	SERIAL NO. 適用号機	ICA 互 換 性	REPLACEABLE PART 代替部品	
								PART NO. 部品番号	Q' TY 数量
00	4640251	HOSE	ホース	1					
01	4640252	HOSE	ホース	1					
03	4640254	HOSE	ホース	1					
05	4089703	FLANGE; SPLIT	フランジ; スプリット	28					
06	M341445	BOLT; SOCKET	ボルト; ソケット	68					
07	4508805	O-RING	O-リング	17					
09	9764471	PIPE	パイプ	2					
11	6027386	PIPE	パイプ	1					
12	6027385	PIPE	パイプ	1					
13	4678256	HOSE	ホース	1					
15	3104991	BRACKET	ブラケット	1					
16	J281240	BOLT; SEMS	ボルト; セムス	4					
17	4334364	CLAMP; PIPE	クランプ; パイプ	8					
18	J271290	BOLT; SEMS	ボルト; セムス	8					
19	4638266	BRACKET	ブラケット	1					
21	4703564	HOSE	ホース	1					
22	4703562	HOSE	ホース	1					
23	8118694	PIPE	パイプ	1					
25	YA40030130	BRACKET	ブラケット	1					
26	J901240	BOLT	ボルト	2					
27	A590912	WASHER; SPRING	ワッシャー; スプリング	2					
28	4249324	WASHER	ワッシャー	2					
29	4334364	CLAMP; PIPE	クランプ; パイプ	1					
30	J271285	BOLT; SEMS	ボルト; セムス	2					
32	4187328	O-RING	O-リング	2					
33	4188138	NUT	ナット	2					
34	4189095	CAP	キャップ	1					
35	4199396	COVER	カバー	2					
36	94-2023	PLUG	プラグ	8					
38	4075854	FLANGE; SPLIT	フランジ; スプリット	4					
39	4510169	O-RING	O-リング	2					
40	4199395	COVER	カバー	2					
41	M341650	BOLT; SOCKET	ボルト; ソケット	8					
43	4199393	COVER	カバー	3					
45	YA00010651	PLATE	プレート	1					
46	YA00011388	PLATE	プレート	1					
48	4264909	CAP	キャップ	1					

MAIN PIPING (3) メイン配管 (3)

Applicable Model (適用機種): -
Mark(記号): -
Serial No. (適用号機): 060255-

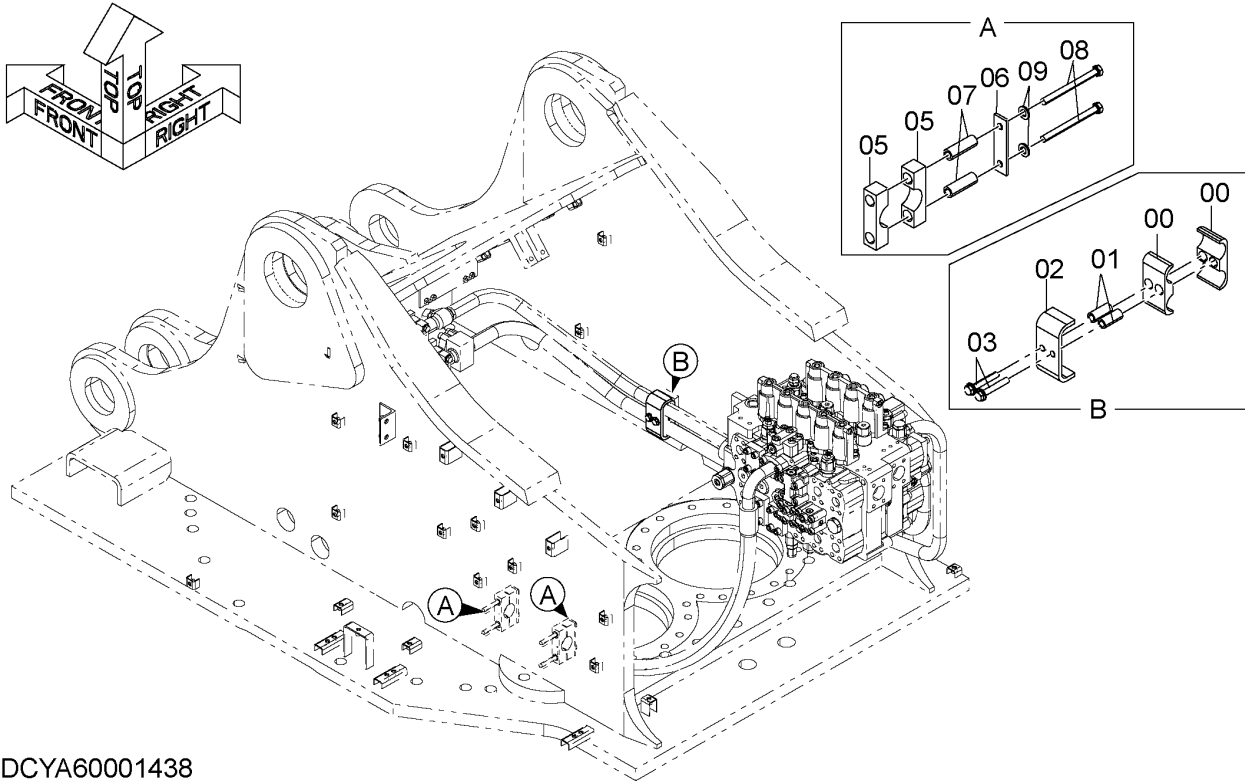

DCYA60001438

ITEM 符号	PART NO. 部品番号	PART NAME	部 品 名	Q' TY 数量	S. C サービスクード	SERIAL NO. 適用号機	ICA 互換性	REPLACEABLE PART 代替部品	
								PART NO. 部品番号	Q' TY 数量
00	4638127	CLAMP	クランプ	2					
01	4304539	SPACER	スペーサ	2					
02	4638126	CLAMP; PIPE	クランプ;パイプ	1					
03	J271280	BOLT; SEMS	ボルト;セムス	2					
05	4207036	CLAMP	クランプ	4					
06	4207038	PLATE	プレート	2					
07	4207037	SPACER	スペーサ	4					
08	J901208	BOLT	ボルト	4					
09	J222012	WASHER	ワッシャ	4					

PILOT PIPING (1) パイロット配管 (1)

Applicable Model (適用機種): -
Mark(記号): -
Serial No. (適用号機): 060255-

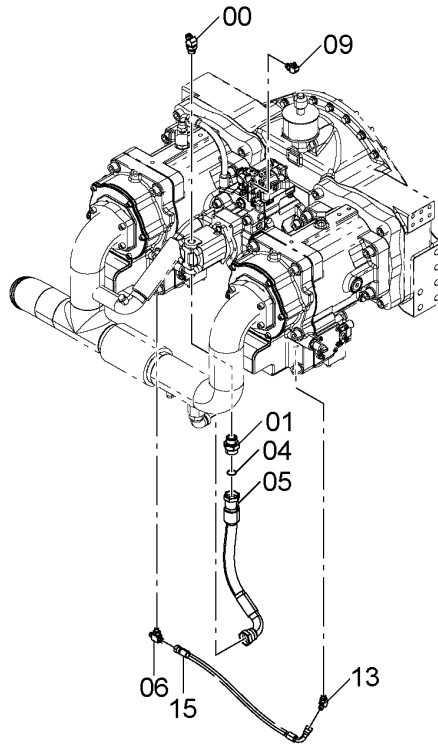
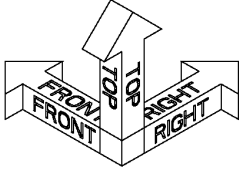

DC9301999

ITEM 符号	PART NO. 部品番号	PART NAME	部 品 名	Q' TY 数量	S. C サービス コード	SERIAL NO. 適用号機	ICA 互 換 性	REPLACEABLE PART 代 替 部 品	
								PART NO. 部品番号	Q' TY 数量
00	A852244	ELBOW;S	エルボ°;S	1					
00A	4506418	* O-RING	* O-リング°	1					
01	A853188	ADAPTER;S	アダ°フ°タ;S	1					
01A	4506429	* O-RING	* O-リング°	1					
04	4187328	O-RING	O-リング°	2					
05	4651788	HOSE	ホ-ス	1					
06	A852523	TEE;S	チ-;S	1					
06A	Z957366	* O-RING	* O-リング°	1					
09	A852322	ELBOW;S	エルボ°;S	1					
09A	Z957366	* O-RING	* O-リング°	1					
13	A852223	ELBOW;S	エルボ°;S	1					
13A	Z957366	* O-RING	* O-リング°	1					
15	4454746	HOSE	ホ-ス	1					

PILOT PIPING (2-1)

パイロット配管 (2-1)

Applicable Model (適用機種): -
 Mark(記号): -
 Serial No. (適用号機): 060255-

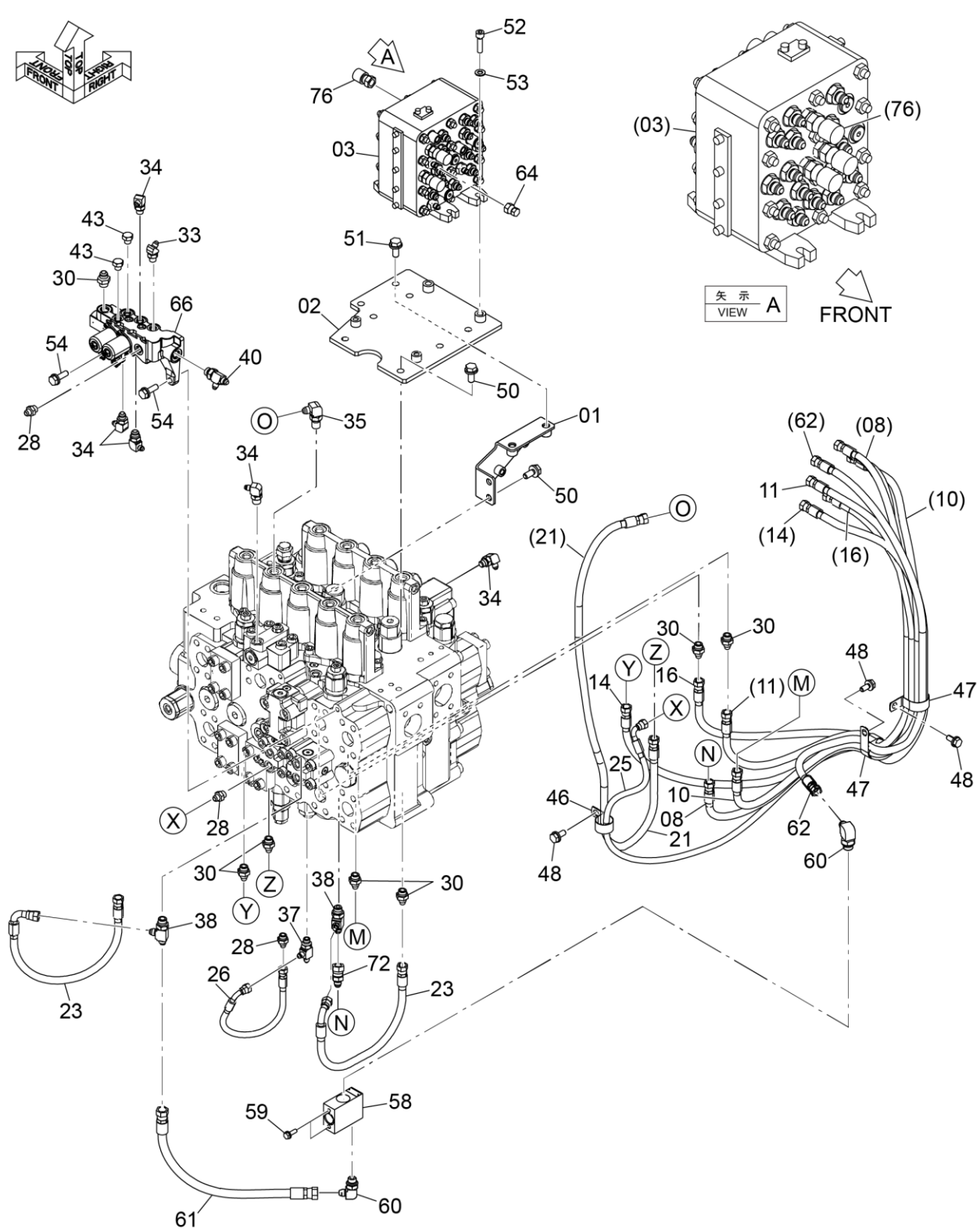

DCYA60069054_1

PILOT PIPING (2-1)
パイロット配管 (2-1)

Applicable Model (適用機種): -
Mark(記号): -
Serial No. (適用号機): 060255-

ITEM 符号	PART NO. 部品番号	PART NAME	部 品 名	Q' TY 数量	S. C サービスマ コード	SERIAL NO. 適用号機	ICA 互 換 性	REPLACEABLE PART 代 替 部 品	
								PART NO. 部品番号	Q' TY 数量
00	8117994	BRACKET	ブ ラケッ ト	1					
01	8118678	BRACKET	ブ ラケッ ト	1					
02	8118702	PLATE	プ レー ト	1					
03	4718276	VALVE;SHUTTLE	バ ルブ ;シャッ トル	1	H				
08	4715783	HOSE	ホ ー ス	1					
10	4715784	(LABEL;4) HOSE	(ラベル;4) ホ ー ス	1					
11	4715785	(LABEL;6) HOSE	(ラベル;6) ホ ー ス	1					
14	4715786	(LABEL;7) HOSE	(ラベル;7) ホ ー ス	1					
16	4634376	(LABEL;10) HOSE	(ラベル;10) ホ ー ス	1					
21	4364413	(LABEL;12) HOSE	(ラベル;12) ホ ー ス	1					
23	4696390	(LABEL;P3) HOSE	(ラベル;P3) ホ ー ス	2					
25	+++++	ASSY;HOSE (LABEL;SE)	アッ シ ;ホ ー ス (ラベル;SE)	1	D				
25A	4437075	* HOSE (LABEL;D4)	* ホ ー ス (ラベル;D4)	1					
26	4713810	HOSE	ホ ー ス	1					
28	A852122	ADAPTER;S	アダ プ タ ;S	10					
28A	Z957366	* O-RING	* O-リ ン グ	1					
30	A852133	ADAPTER;S	アダ プ タ ;S	7					
30A	4509180	* O-RING	* O-リ ン グ	1					
33	A852222	ELBOW;S	エルボ ー ;S	1					
33A	Z957366	* O-RING	* O-リ ン グ	1					
34	A852322	ELBOW;S	エルボ ー ;S	14					
34A	Z957366	* O-RING	* O-リ ン グ	1					
35	4208913	ELBOW;S	エルボ ー ;S	4					
35A	4509180	* O-RING	* O-リ ン グ	1					
37	A852422	TEE;S	チ ー ;S	2					
37A	Z957366	* O-RING	* O-リ ン グ	1					
38	A852433	TEE;S	チ ー ;S	3					
38A	4509180	* O-RING	* O-リ ン グ	1					
40	4208909	TEE;S	チ ー ;S	1					
40A	4509180	* O-RING	* O-リ ン グ	1					
43	A885002	PLUG	プ ラ ッ ク	2					
43A	Z957366	* O-RING	* O-リ ン グ	1					
46	4190264	CLIP	クリ ッ プ	1					
47	4193848	CLIP	クリ ッ プ	3					
48	J271025	BOLT;SEMS	ボ ル ト ;セ ム ス	6					
50	J271230	BOLT;SEMS	ボ ル ト ;セ ム ス	4					
51	J271235	BOLT;SEMS	ボ ル ト ;セ ム ス	2					

PILOT PIPING (2-1)

パイロット配管 (2-1)

Applicable Model (適用機種): -
 Mark(記号): -
 Serial No. (適用号機): 060255-

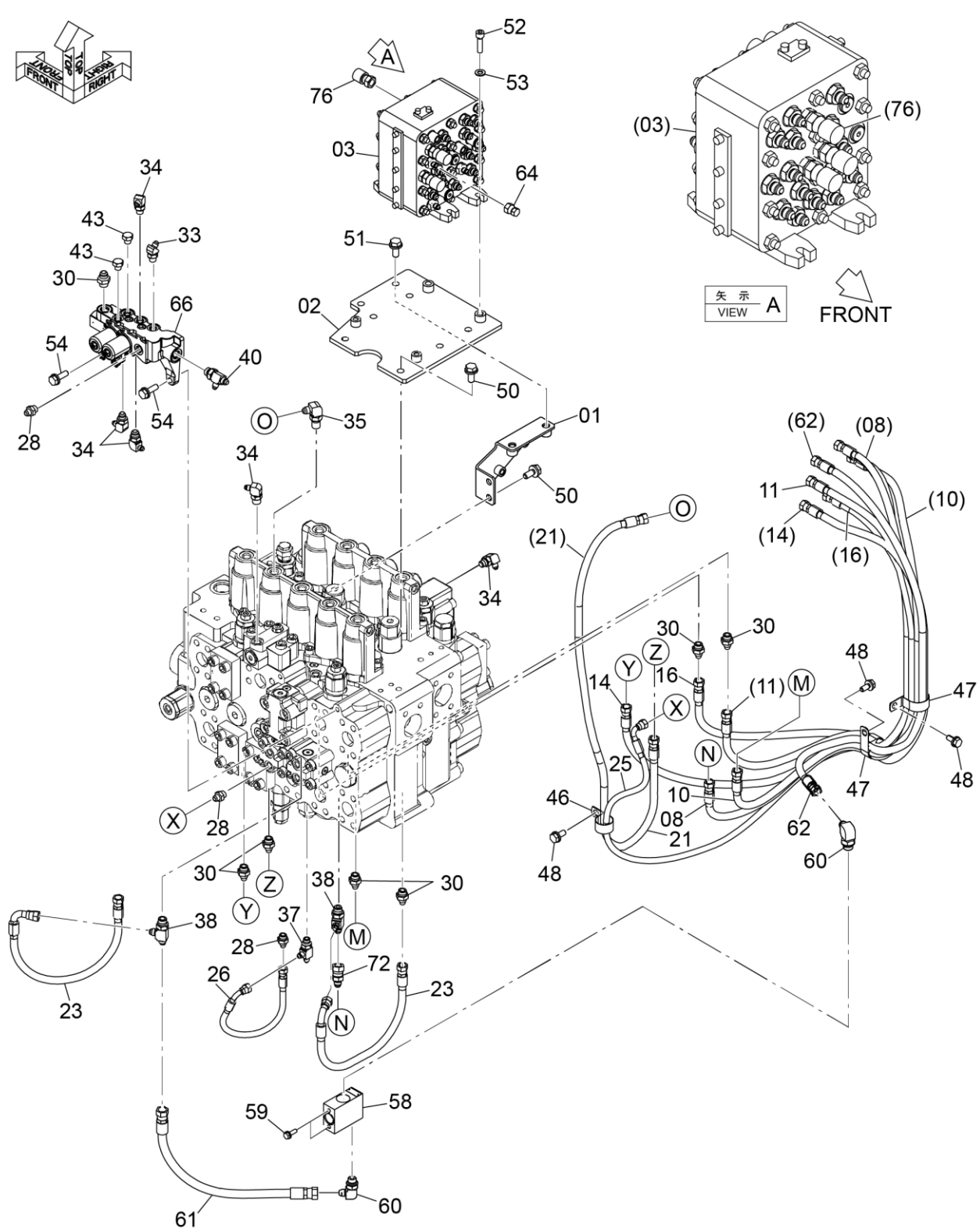

DCYA60069054_1

PILOT PIPING (2-1)
パイロット配管 (2-1)

Applicable Model (適用機種): -
Mark(記号): -
Serial No. (適用号機): 060255-

ITEM 符号	PART NO. 部品番号	PART NAME	部 品 名	Q' TY 数量	S. C サービスマ コード	SERIAL NO. 適用号機	ICA 互 換 性	REPLACEABLE PART 代 替 部 品	
								PART NO. 部品番号	Q' TY 数量
52	J781040	BOLT; SOCKET	ボルト;ソケット	4					
53	A590110	WASHER; PLANE	ワッシャ;フレーン	4					
54	J271035	BOLT; SEMS	ボルト;セムス	2					
58	YA00005105	VALVE; FC	バルブ;フロウコントロール	1	H				
59	J260820	BOLT; SEMS	ボルト;セムス	2					
60	A852333	ELBOW; S	エルボ;S	2					
60A	4509180	* O-RING	* O-リング	1					
61	4710438	HOSE (LABEL; 2)	ホース (ラベル; 2)	1					
62	4715782	HOSE (LABEL; 2)	ホース (ラベル; 2)	1					
64	4650482	PLUG; UNION	プラグ;ユニオン	1					
66	+++++	VALVE; SOLENOID (for assembly of machine) (本体組付用)	バルブ;ソレノイド	1	DH		I	YB60001292	1
66	YB60001292	VALVE; SOLENOID (for transportation) (輸送用)	バルブ;ソレノイド	1	S				
72	YA00015571	ORIFICE; UNION	オリフィス;ユニオン	2					
76	4223518	PLUG; UNION	プラグ;ユニオン	1					

PILOT PIPING (2-2) パイロット配管 (2-2)

Applicable Model (適用機種): -
Mark(記号): -
Serial No. (適用号機): 060255-

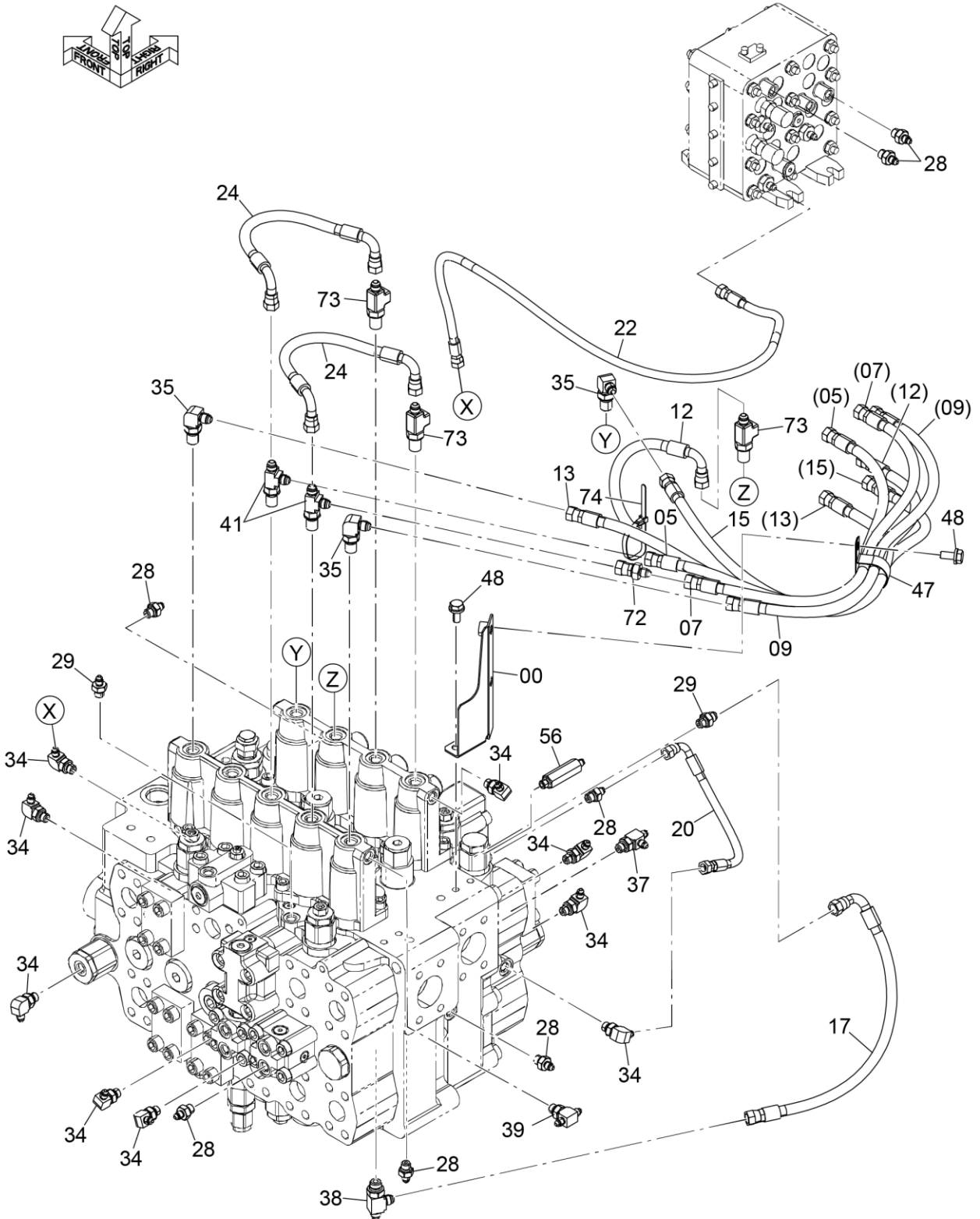
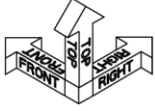

DCYA60069054_2

PILOT PIPING (2-2)
パイロット配管 (2-2)

Applicable Model (適用機種): -

Mark(記号): -

Serial No. (適用号機): 060255-

ITEM 符号	PART NO. 部品番号	PART NAME	部 品 名	Q' TY 数量	S. C サービスマ コード	SERIAL NO. 適用号機	ICA 互 換 性	REPLACEABLE PART 代 替 部 品	
								PART NO. 部品番号	Q' TY 数量
00	8117994	BRACKET	ブ ラケ ッ ト	1					
05	4720798	HOSE (LABEL;1)	ホ ー ス (ラベ ル;1)	1					
07	4713480	HOSE (LABEL;3)	ホ ー ス (ラベ ル;3)	1					
09	4713482	HOSE (LABEL;5)	ホ ー ス (ラベ ル;5)	1					
12	+++++++	ASSY;HOSE (LABEL;8)	ア ッ シ;ホ ー ス (ラベ ル;8)	1	D				
12A	YA00006959	* HOSE	* ホ ー ス	1					
13	4484593	HOSE (LABEL;9)	ホ ー ス (ラベ ル;9)	1					
15	4713483	HOSE (LABEL;11)	ホ ー ス (ラベ ル;11)	1					
17	4713485	HOSE (LABEL;P1)	ホ ー ス (ラベ ル;P1)	1					
20	4713487	HOSE (LABEL;P2)	ホ ー ス (ラベ ル;P2)	1					
22	+++++++	ASSY;HOSE (LABEL;SL)	ア ッ シ;ホ ー ス (ラベ ル;SL)	1	D				
22A	4326309	* HOSE	* ホ ー ス	1					
24	4391699	HOSE	ホ ー ス	2					
28	A852122	ADAPTER;S	ア ダ プ タ;S	10					
28A	Z957366	* O-RING	* O-リ ン グ	1					
29	A852123	ADAPTER;S	ア ダ プ タ;S	2					
29A	Z957366	* O-RING	* O-リ ン グ	1					
34	A852322	ELBOW;S	エルボ ー ;S	14					
34A	Z957366	* O-RING	* O-リ ン グ	1					
35	4208913	ELBOW;S	エルボ ー ;S	4					
35A	4509180	* O-RING	* O-リ ン グ	1					
37	A852422	TEE;S	チ ー ;S	2					
37A	Z957366	* O-RING	* O-リ ン グ	1					
38	A852433	TEE;S	チ ー ;S	3					
38A	4509180	* O-RING	* O-リ ン グ	1					
39	A852522	TEE;S	チ ー ;S	1					
39A	Z957366	* O-RING	* O-リ ン グ	1					
41	4208910	TEE;S	チ ー ;S	2					
41A	4509180	* O-RING	* O-リ ン グ	1					
47	4193848	CLIP	ク リ ッ プ	3					
48	J271025	BOLT;SEMS	ボ ル ト ;セ ム ス	6					
56	4303099	ADAPTER;S	ア ダ プ タ;S	1					
56A	Z957366	* O-RING	* O-リ ン グ	1					
72	YA00015571	ORIFICE;UNION	オリフィ ス ;ユニオン	2					
73	YA00024575	TEE;S	チ ー ;S	3					
73A	4509180	* O-RING	* O-リ ン グ	1					

CODE:SDCYA60069054-001_2-1

PJBL61-1-1

PILOT PIPING (2-2)

パイロット配管 (2-2)

Applicable Model (適用機種): -
 Mark(記号): -
 Serial No. (適用号機): 060255-

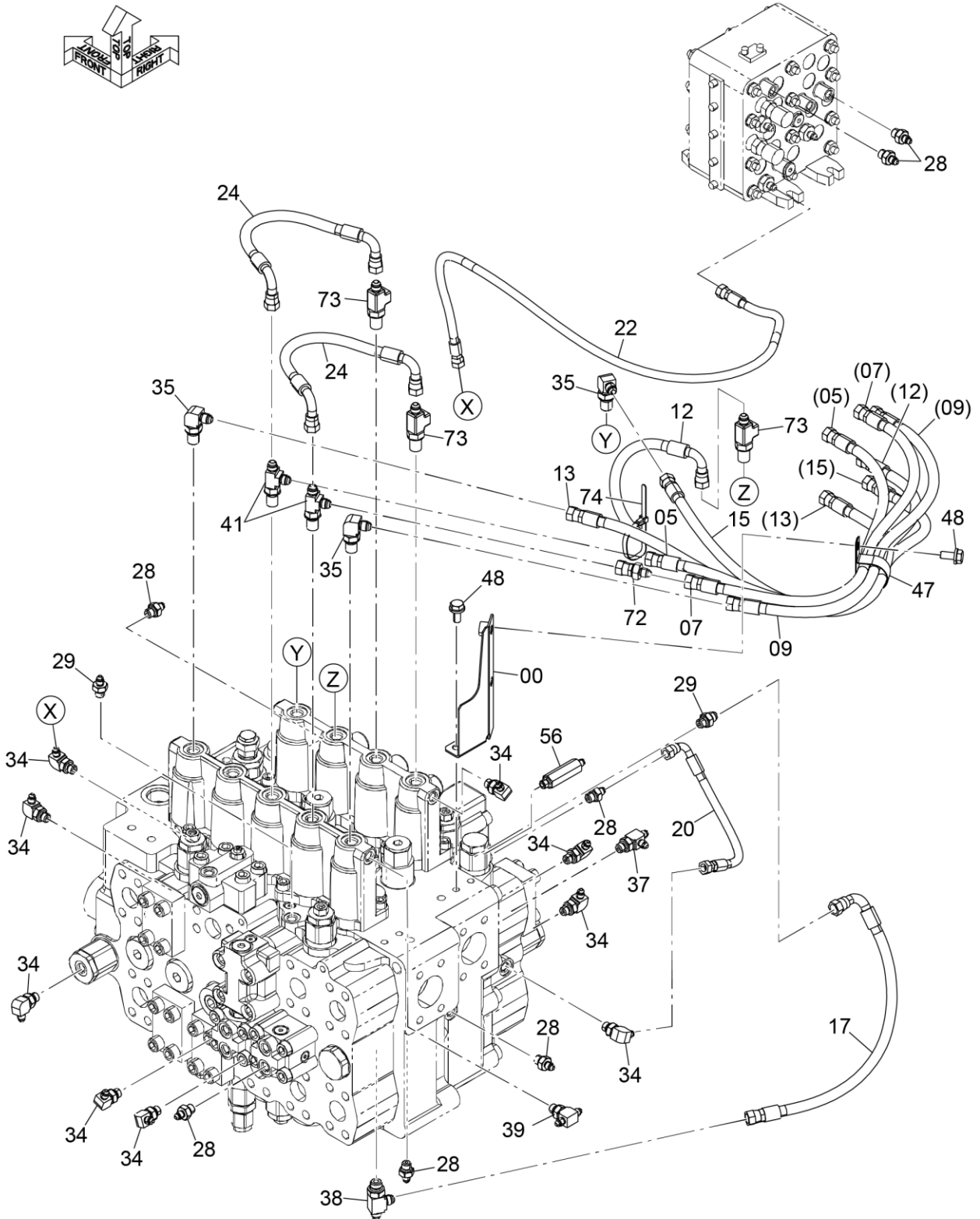
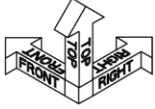

DCYA60069054_2

CODE: SDCYA60069054-001_2-1

PILOT PIPING (3) パイロット配管 (3)

Applicable Model (適用機種): -

Mark(記号): -

Serial No. (適用号機): 060255-

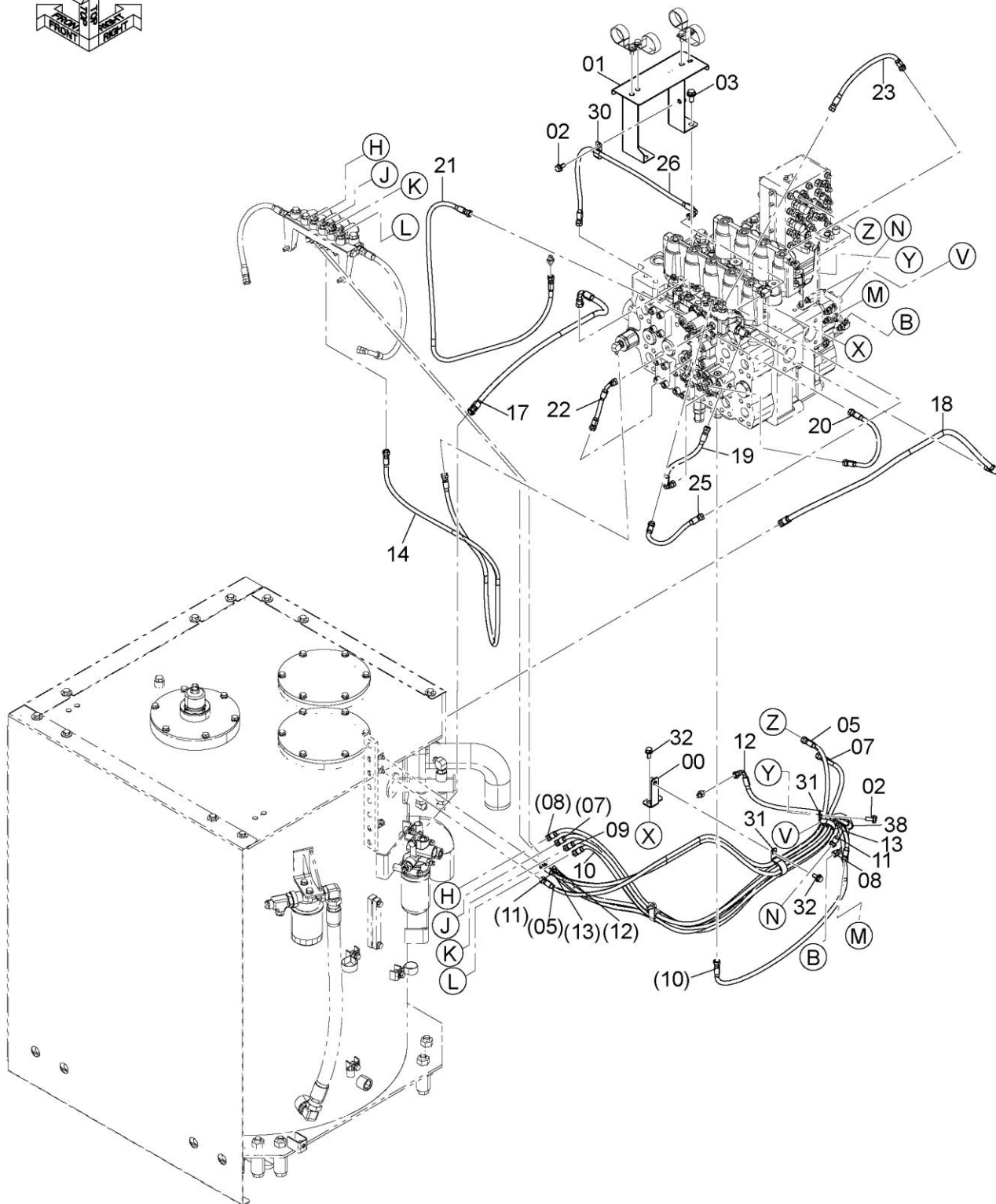

SDC9314475-005

CODE: SDC9314475-005-1

PILOT PIPING (3)
パイロット配管 (3)

Applicable Model (適用機種): -
Mark(記号): -
Serial No. (適用号機): 060255-

ITEM 符号	PART NO. 部品番号	PART NAME	部 品 名	Q' TY 数量	S. C サービス コード	SERIAL NO. 適用号機	ICA 互 換 性	REPLACEABLE PART 代 替 部 品	
								PART NO. 部品番号	Q' TY 数量
00	9771095	BRACKET	ブ ラケ ッ ト	1					
01	7056982	BRACKET	ブ ラケ ッ ト	1					
02	J271025	BOLT;SEMS	ボ ル ト ; セ ム ス	2					
03	J271230	BOLT;SEMS	ボ ル ト ; セ ム ス	2					
05	4715787	HOSE	ホ ー ス	1					
07	4634381	(LABEL;SM) HOSE	(ラ ベ ル ; SM) ホ ー ス	1					
08	4713492	(LABEL;SP) HOSE	(ラ ベ ル ; SP) ホ ー ス	1					
09	4715789	(LABEL;DK) HOSE	(ラ ベ ル ; DK) ホ ー ス	1					
10	+++++	(LABEL;DE) ASSY;HOSE	(ラ ベ ル ; DE) ア ッ シ ; ホ ー ス	1	D				
10A	4699108	(LABEL;DH) * HOSE	(ラ ベ ル ; DH) * ホ ー ス	1					
11	4715791	HOSE	ホ ー ス	1					
12	4715792	(LABEL;OT) HOSE	(ラ ベ ル ; OT) ホ ー ス	1					
13	4715793	(LABEL;SI) HOSE	(ラ ベ ル ; SI) ホ ー ス	1					
14	4713497	(LABEL;SG) HOSE	(ラ ベ ル ; SG) ホ ー ス	1					
17	4715795	(LABEL;SF) HOSE	(ラ ベ ル ; SF) ホ ー ス	1					
18	4463193	(LABEL;PC) HOSE	(ラ ベ ル ; PC) ホ ー ス	1					
19	4713500	(LABEL;DS) HOSE	(ラ ベ ル ; DS) ホ ー ス	1					
20	4713501	(LABEL;D3) HOSE	(ラ ベ ル ; D3) ホ ー ス	1					
21	4713502	(LABEL;SI) HOSE	(ラ ベ ル ; SI) ホ ー ス	1					
22	4713503	(LABEL;SC) HOSE	(ラ ベ ル ; SC) ホ ー ス	1					
23	4713504	(LABEL;DY) HOSE	(ラ ベ ル ; DY) ホ ー ス	1					
25	4713506	(LABEL;DX) HOSE	(ラ ベ ル ; DX) ホ ー ス	1					
26	4713507	(LABEL;DD) HOSE	(ラ ベ ル ; DD) ホ ー ス	1					
30	4208479	(LABEL;D2) CLIP	(ラ ベ ル ; D2) ク リ ッ プ	1					
31	4193848	CLIP	ク リ ッ プ	2					
32	J271025	BOLT;SEMS	ボ ル ト ; セ ム ス	3					
38	4327293	TUBE;SPIRAL	チ ュ ー ブ ; ス パ イ ラ ル	1					

PILOT PIPING (4)
パイロット配管 (4)

Applicable Model (適用機種): -
Mark(記号): -
Serial No. (適用号機): 060255-

ITEM 符号	PART NO. 部品番号	PART NAME	部 品 名	Q' TY 数量	S. C サービスマ コード	SERIAL NO. 適用号機	ICA 互 換 性	REPLACEABLE PART 代 替 部 品	
								PART NO. 部品番号	Q' TY 数量
00	4715796	HOSE (LABEL;SH)	ホース (ラベル;SH)	1					
01	4222023	HOSE	ホース	1					
02	4715797	HOSE (LABEL;DT)	ホース (ラベル;DT)	1					
03	4715798	HOSE (LABEL;SC)	ホース (ラベル;SC)	1					
09	J271040	BOLT;SEMS	ボルト;セムス	2					
11	A852122	ADAPTER;S	アダプタ;S	2					
11A	Z957366	* O-RING	* O-リング	1					
13	A852133	ADAPTER;S	アダプタ;S	2					
13A	4509180	* O-RING	* O-リング	1					
14	A852222	ELBOW;S	エルボ;S	6					
14A	Z957366	* O-RING	* O-リング	1					
16	A852323	ELBOW;S	エルボ;S	1					
16A	Z957366	* O-RING	* O-リング	1					
19	A885002	PLUG	プラグ	9					
19A	Z957366	* O-RING	* O-リング	1					
20	A885003	PLUG	プラグ	1					
20A	4509180	* O-RING	* O-リング	1					
22	4190264	CLIP	クリップ	1					
23	J271025	BOLT;SEMS	ボルト;セムス	14					
26	A852332	ELBOW;S	エルボ;S	1					
26A	4509180	* O-RING	* O-リング	1					
27	A852423	TEE;S	チー;S	1					
27A	Z957366	* O-RING	* O-リング	1					
29	4192035	CLIP	クリップ	2					
30	4208479	CLIP	クリップ	1					
31	4190265	CLIP	クリップ	3					
32	4193848	CLIP	クリップ	6					
35	4341877	CLAMP;HOSE	クランプ;ホース	1					
36	J271020	BOLT;SEMS	ボルト;セムス	2					
38	9314072	VALVE;SOLENOID (for assembly of machine) (本体組付用)	バルブ;ソレノイド	1	DH		I	9316551	1
38	9316551	VALVE;SOLENOID (for transportation) (輸送用)	バルブ;ソレノイド	1	S				
40	4108106	PLATE;RUBBER	プレート;ラバー	2					
41	4055312	CLIP;BAND	クリップ;バンド	4					
43	4193816	CLIP	クリップ	3					
44	4190262	CLIP	クリップ	2					

PILOT PIPING (5) パイロット配管 (5)

Applicable Model (適用機種): -

Mark(記号): -

Serial No. (適用号機): 060255-

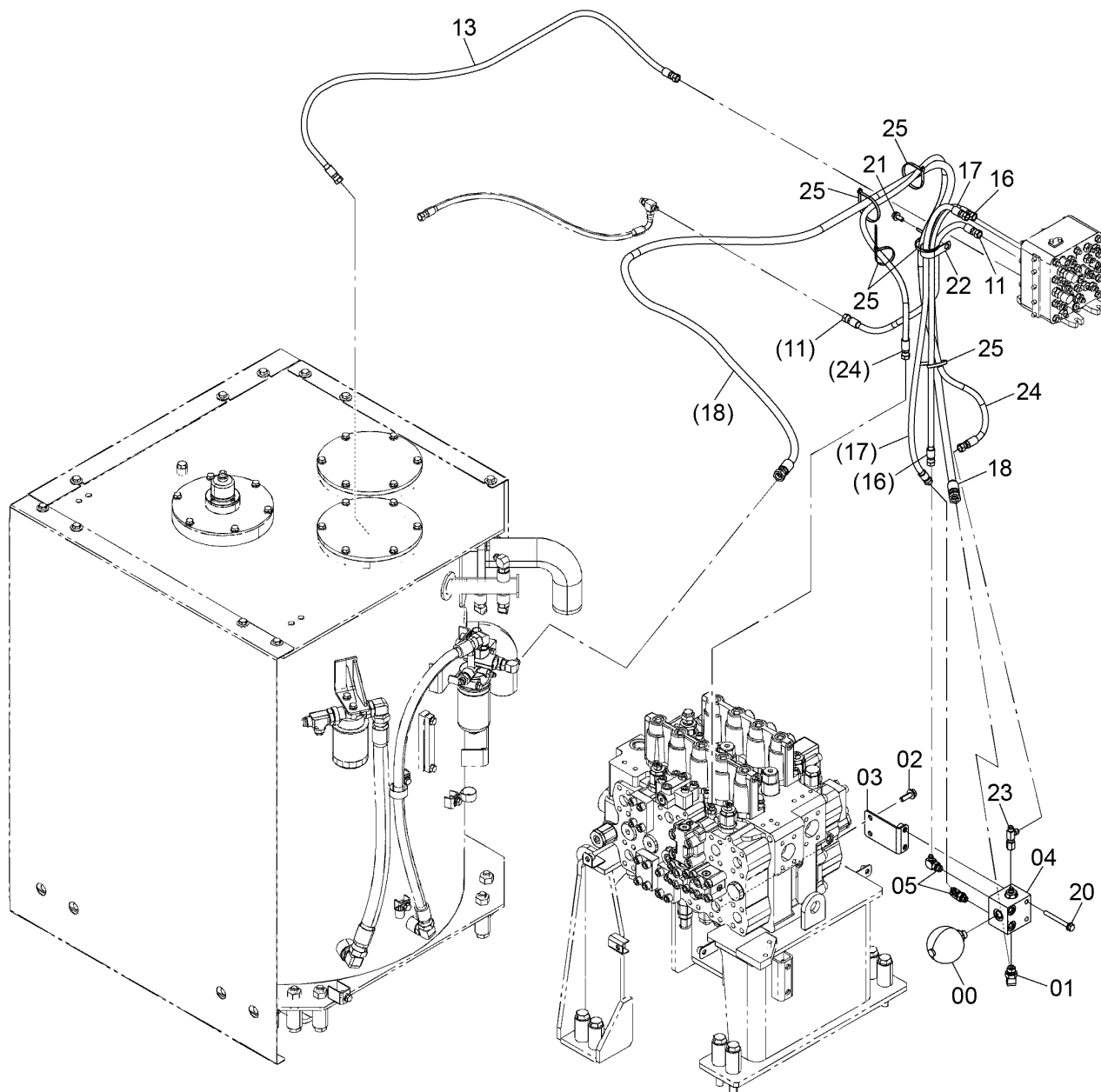
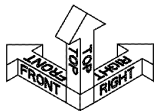

DC9314477A

CODE: SDC9314477-005-1

PILOT PIPING (5)
パイロット配管 (5)

Applicable Model (適用機種): -
Mark(記号): -
Serial No. (適用号機): 060255-

ITEM 符号	PART NO. 部品番号	PART NAME	部 品 名	Q' TY 数量	S. C サービスマ コード	SERIAL NO. 適用号機	ICA 互 換 性	REPLACEABLE PART 代替部品	
								PART NO. 部品番号	Q' TY 数量
00	YA00025723	ACCUMULATOR	アキュムレータ	1					
00A	Z954493	* O-RING	* O-リング	1					
01	A852344	ELBOW;S	エルボ°;S	1					
01A	4506418	* O-RING	* O-リング	1					
02	J271240	BOLT;SEMS	ボルト;セムス	2					
03	8121359	BRACKET	ブラケット	1					
04	9241577	VALVE;CHECK (for assembly of machine) (本体組付用)	バルブ°;チェック	1	DH		I	YA60046396	1
04	YA60046396	VALVE;CHECK (for transportation) (輸送用)	バルブ°;チェック	1	S				
05	A852333	ELBOW;S	エルボ°;S	2					
05A	4509180	* O-RING	* O-リング	1					
11	+++++	ASSY;HOSE (LABEL;SH)	アッソ;ホース (ラベル;SH)	1	D				
11A	4474674	* HOSE	* ホース	1					
13	4715799	HOSE (LABEL;DF)	ホース (ラベル;DF)	1					
16	4715800	HOSE (LABEL;SA)	ホース (ラベル;SA)	1					
17	4715801	HOSE (LABEL;SB)	ホース (ラベル;SB)	1					
18	+++++	ASSY;HOSE (LABEL;PD)	アッソ;ホース (ラベル;PD)	1	D				
18A	4305141	* HOSE	* ホース	1					
20	J271095	BOLT;SEMS	ボルト;セムス	2					
21	J271025	BOLT;SEMS	ボルト;セムス	1					
22	4190291	CLIP	クリップ	1					
23	4246672	UNION;M	ユニオン;M	1					
24	4234398	HOSE	ホース	1					
25	4055312	CLIP;BAND	クリップ°;バンド°	5					

PILOT PIPING (6) パイロット配管 (6)

Applicable Model (適用機種): -

Mark(記号): -

Serial No. (適用号機): 060255-

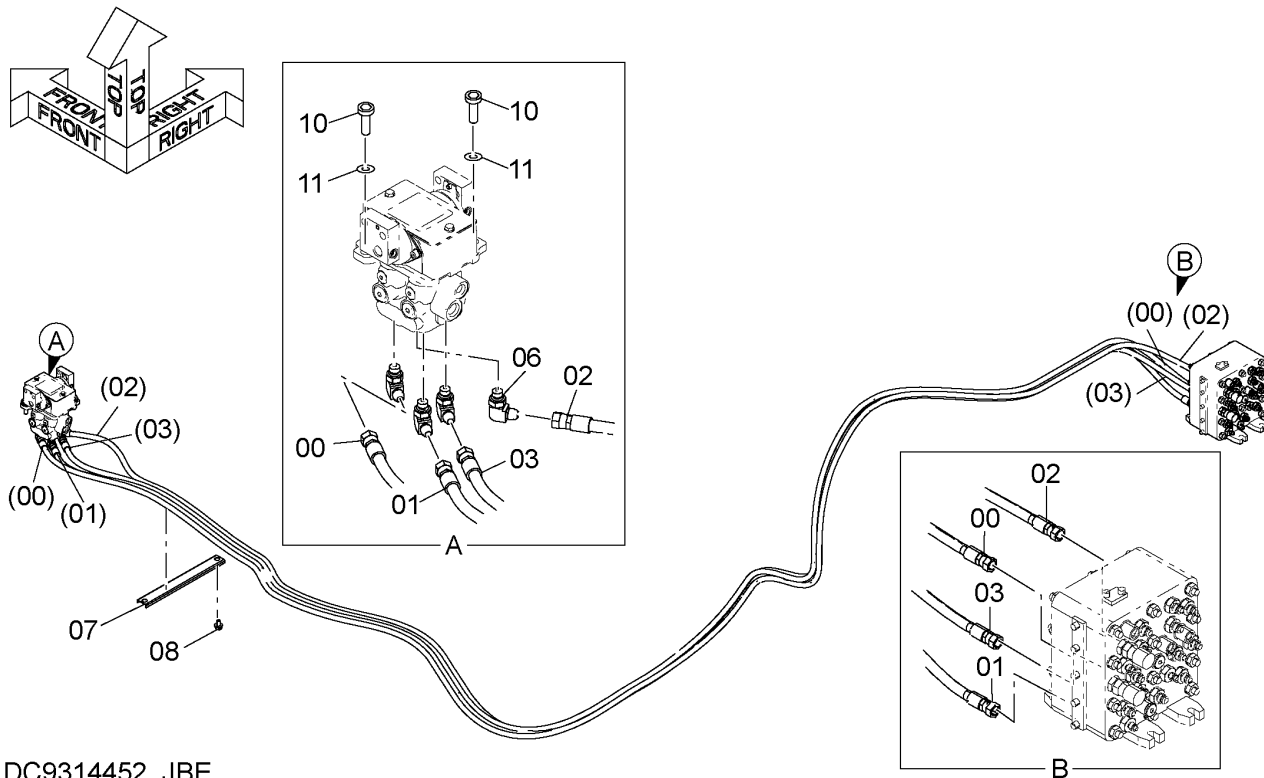

DC9314452_JBE

ITEM 符号	PART NO. 部品番号	PART NAME	部 品 名	Q' TY 数量	S. C サービス コード	SERIAL NO. 適用号機	ICA 互 換 性	REPLACEABLE PART 代替部品	
								PART NO. 部品番号	Q' TY 数量
00	4698541	HOSE (LABEL; I)	ホース (ラベル; I)	1					
01	4706572	HOSE (LABEL; J)	ホース (ラベル; J)	1					
02	4711867	HOSE (LABEL; K)	ホース (ラベル; K)	1					
03	4711869	HOSE (LABEL; L)	ホース (ラベル; L)	1					
06	A852323	ELBOW; S	エルボ; S	4					
06A	Z957366	* O-RING	* O-リング	1					
07	4341877	CLAMP; HOSE	クランプ; ホース	1					
08	J271020	BOLT; SEMS	ボルト; セムス	2					
10	J781035	BOLT; SOCKET	ボルト; ソケット	2					
11	J222010	WASHER	ワッシャ	2					

CODE: SDC9314452-004-1

PILOT PIPING (7) パイロット配管 (7)

Applicable Model (適用機種): -
Mark(記号): -
Serial No. (適用号機): 060255-

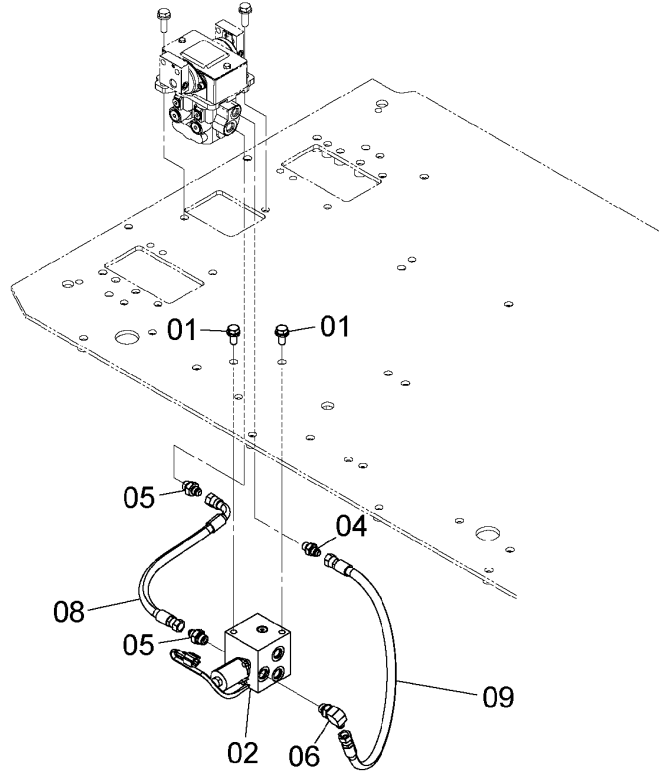
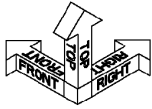

DC9310423

ITEM 符号	PART NO. 部品番号	PART NAME	部 品 名	Q'TY 数量	S.C サービス コード	SERIAL NO. 適用号機	ICA 互 換 性	REPLACEABLE PART 代替部品	
								PART NO. 部品番号	Q'TY 数量
01	J271025	BOLT;SEMS	ボルト;セムス	2					
02	4609630	VALVE;LOCK	バルブ;ロック	1	H				
04	A852123	ADAPTER;S	アダプタ;S	1					
04A	Z957366	* O-RING	* O-リング	1					
05	A852133	ADAPTER;S	アダプタ;S	2					
05A	4509180	* O-RING	* O-リング	1					
06	A852333	ELBOW;S	エルボ;S	1					
06A	4509180	* O-RING	* O-リング	1					
08	4648087	HOSE (LABEL;P1)	ホース (ラベル;P1)	1					
09	4709482	HOSE (LABEL;T4)	ホース (ラベル;T4)	1					

PILOT PIPING (8) パイロット配管 (8)

Applicable Model (適用機種): -

Mark(記号): -

Serial No. (適用号機): 060255-

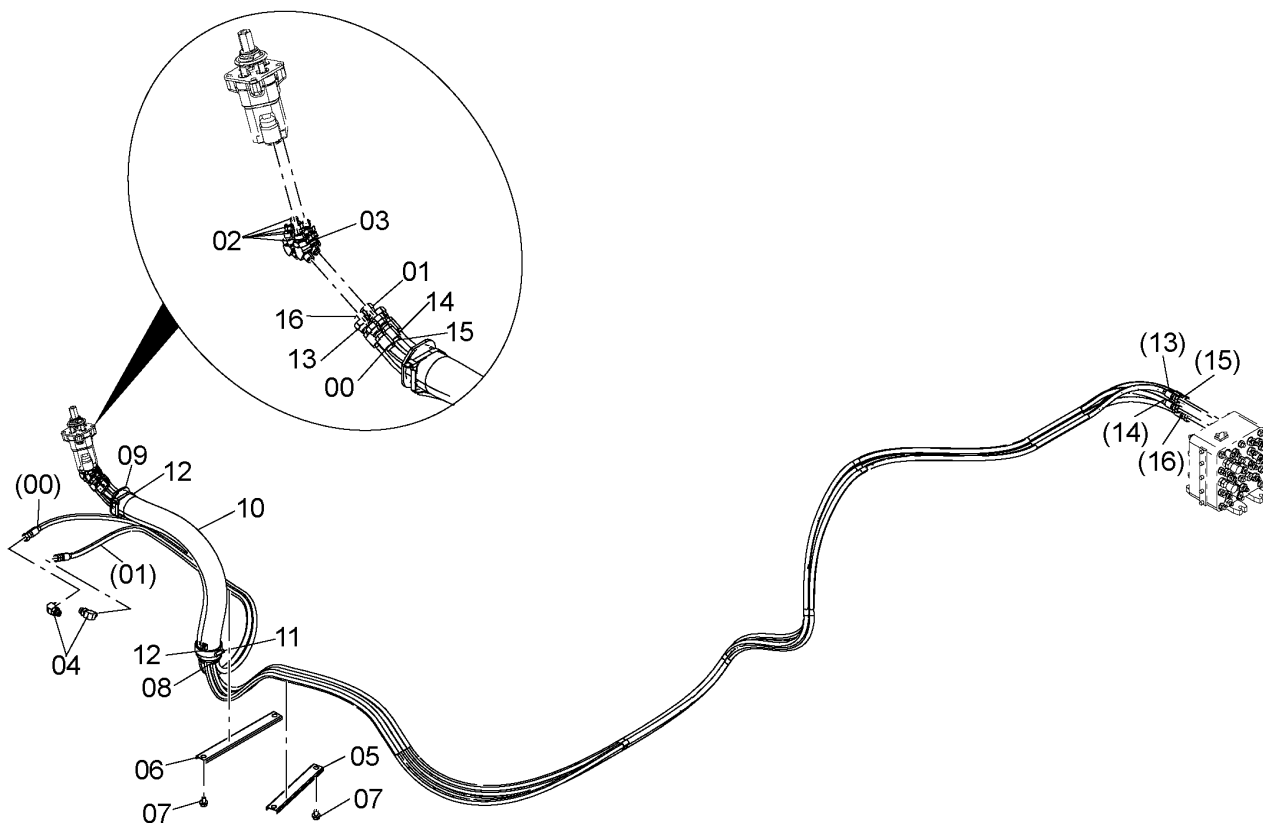
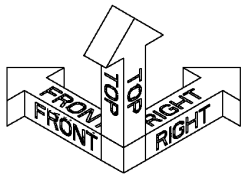

DC9314453

CODE: SDC9314453-006-1

PILOT PIPING (8)
パイロット配管 (8)

Applicable Model (適用機種): -

Mark(記号): -

Serial No. (適用号機): 060255-

ITEM 符号	PART NO. 部品番号	PART NAME	部 品 名	Q' TY 数量	S. C サービスマ コード	SERIAL NO. 適用号機	ICA 互 換 性	REPLACEABLE PART 代 替 部 品	
								PART NO. 部品番号	Q' TY 数量
00	4649317	HOSE (LABEL:P2)	ホース (ラベル:P2)	1					
01	4709483	HOSE (LABEL:T5)	ホース (ラベル:T5)	1					
02	A852223	ELBOW;S	エルボ;S	5					
02A	Z957366	* O-RING	* O-リング	1					
03	A852233	ELBOW;S	エルボ;S	1					
03A	4509180	* O-RING	* O-リング	1					
04	A852333	ELBOW;S	エルボ;S	2					
04A	4509180	* O-RING	* O-リング	1					
05	4465377	CLAMP;HOSE	クランプ;ホース	1					
06	4341877	CLAMP;HOSE	クランプ;ホース	1					
07	J271020	BOLT;SEMS	ボルト;セムス	4					
08	YA00000261	BUSHING	ブッシング	1					
09	3079728	BUSHING	ブッシング	1					
10	4629782	HOSE	ホース	1					
11	4351774	CLAMP;HOSE	クランプ;ホース	1					
12	4121859	CLIP;BAND	クリップ;バンド	2					
13	4714031	HOSE (LABEL:C)	ホース (ラベル:C)	1					
14	4714033	HOSE (LABEL:D)	ホース (ラベル:D)	1					
15	4714233	HOSE (LABEL:E)	ホース (ラベル:E)	1					
16	4714234	HOSE (LABEL:F)	ホース (ラベル:F)	1					

PILOT PIPING (9) パイロット配管 (9)

Applicable Model (適用機種): -

Mark(記号): -

Serial No. (適用号機): 060255-

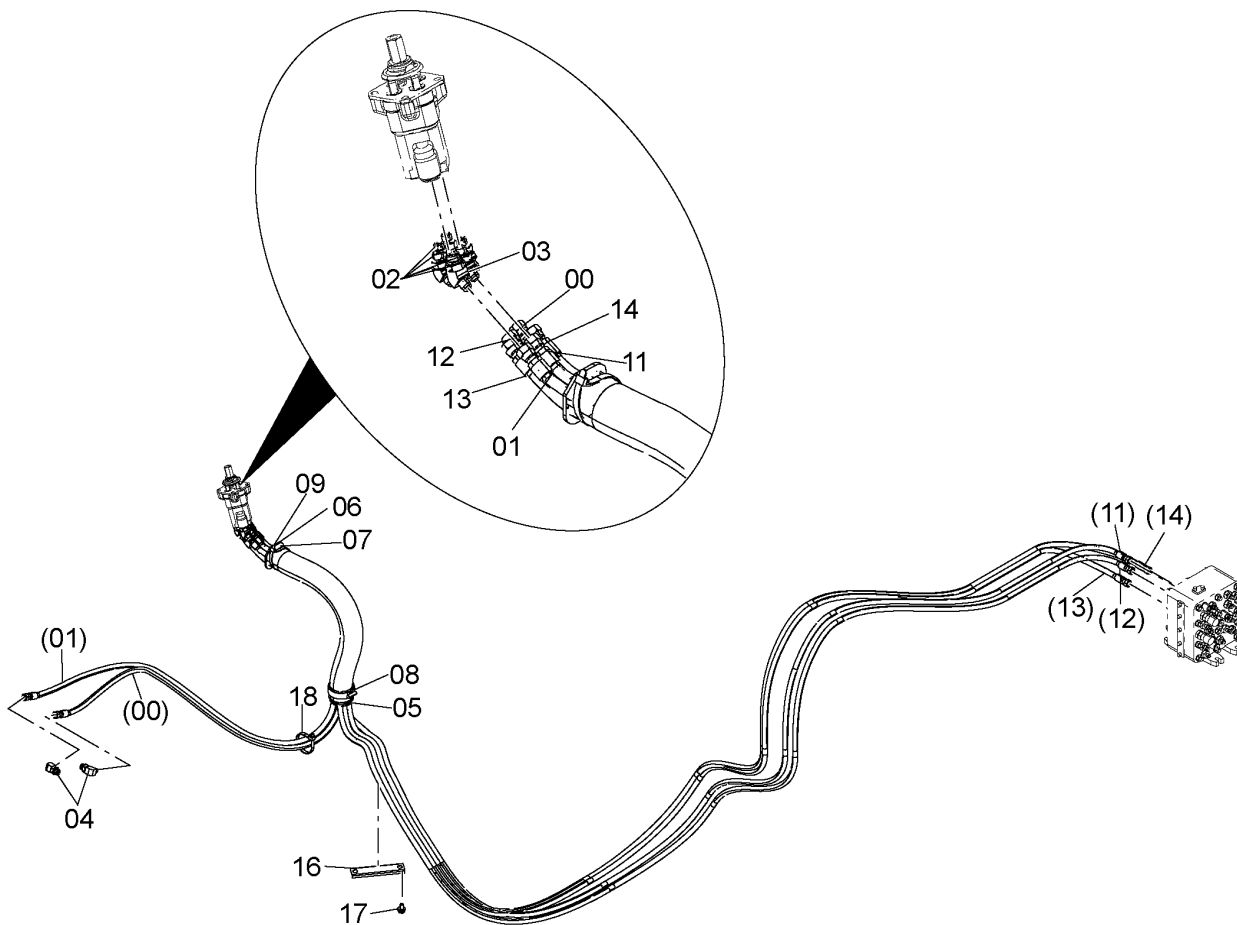
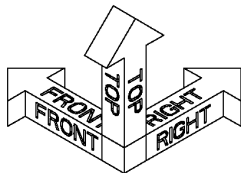

DC9314454

CODE: SDC9314454-005-1

PILOT PIPING (9)
パイロット配管 (9)

Applicable Model (適用機種): -

Mark(記号): -

Serial No. (適用号機): 060255-

ITEM 符号	PART NO. 部品番号	PART NAME	部 品 名	Q' TY 数量	S. C サービスマ コード	SERIAL NO. 適用号機	ICA 互 換 性	REPLACEABLE PART 代 替 部 品	
								PART NO. 部品番号	Q' TY 数量
00	4446847	HOSE (LABEL:T6)	ホース (ラベル:T6)	1					
01	4713138	HOSE (LABEL:P3)	ホース (ラベル:P3)	1					
02	A852223	ELBOW;S	エルボ°;S	5					
02A	Z957366	* O-RING	* O-リング°	1					
03	A852233	ELBOW;S	エルボ°;S	1					
03A	4509180	* O-RING	* O-リング°	1					
04	A852333	ELBOW;S	エルボ°;S	2					
04A	4509180	* O-RING	* O-リング°	1					
05	YA0000261	BUSHING	ブッシング°	1					
06	3079728	BUSHING	ブッシング°	1					
07	4629782	HOSE	ホース	1					
08	4351774	CLAMP;HOSE	クランプ°;ホース	1					
09	4121859	CLIP;BAND	クリップ°;バンド°	2					
11	4714300	HOSE (LABEL:A)	ホース (ラベル:A)	1					
12	4714301	HOSE (LABEL:B)	ホース (ラベル:B)	1					
13	4714302	HOSE (LABEL:G)	ホース (ラベル:G)	1					
14	4714303	HOSE (LABEL:H)	ホース (ラベル:H)	1					
16	4342692	CLAMP;HOSE	クランプ°;ホース	1					
17	J271020	BOLT;SEMS	ボルト;セムス	2					
18	4323613	CLIP;BAND	クリップ°;バンド°	1					

PILOT PIPING (10) パイロット配管 (10)

Applicable Model (適用機種): -
Mark(記号): -
Serial No. (適用号機): 060255-

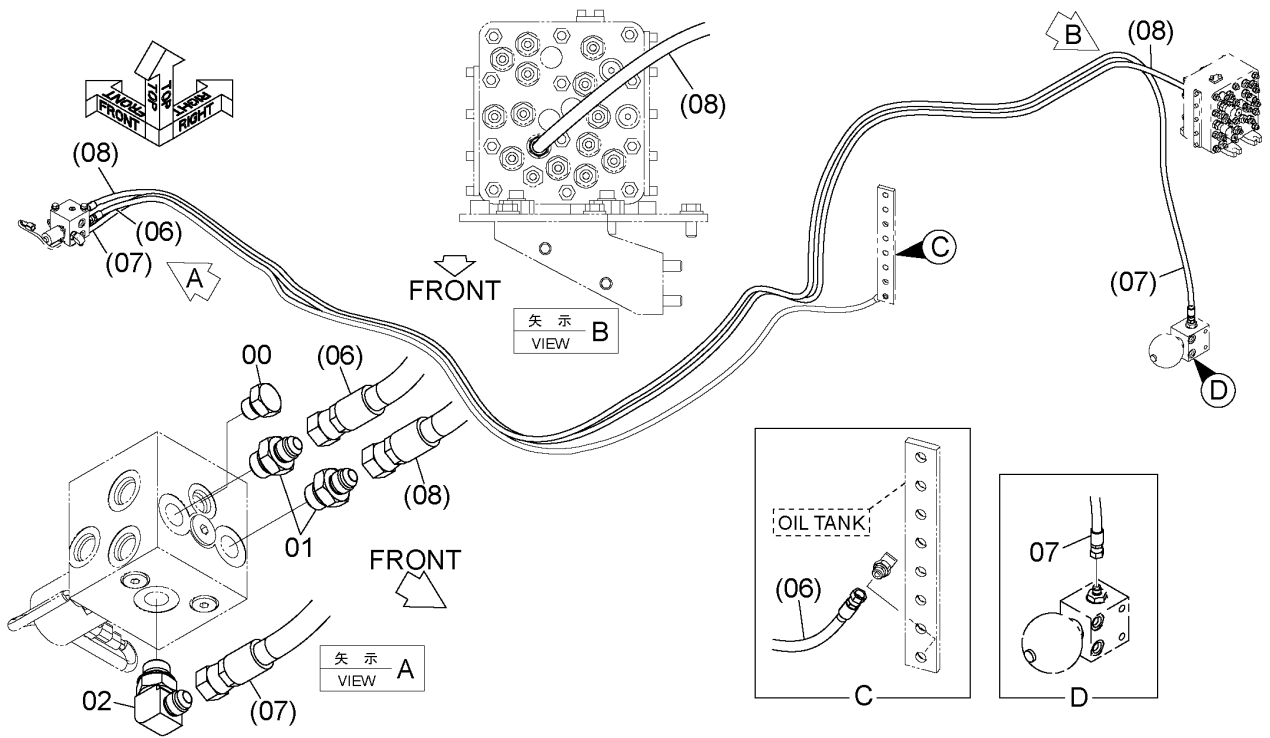

DCYA60069055

PILOT PIPING (10) パイロット配管 (10)

Applicable Model (適用機種): -

Mark(記号): -

Serial No. (適用号機): 060255-

ITEM 符号	PART NO. 部品番号	PART NAME	部 品 名	Q' TY 数量	S. C サービ ス コード	SERIAL NO. 適用号機	ICA 互 換 性	REPLACEABLE PART 代 替 部 品	
								PART NO. 部品番号	Q' TY 数量
00	A885002	PLUG	プ ラ ク	1					
00A	Z957366	* O-RING	* O-リング	1					
01	A852133	ADAPTER:S	アダ プ タ:S	2					
01A	4509180	* O-RING	* O-リング	1					
02	A852333	ELBOW:S	エル ホ ウ:S	1					
02A	4509180	* O-RING	* O-リング	1					
06	4714318	HOSE (LABEL:DP)	ホ ー ス (ラ ベ ル:DP)	1					
07	4632667	HOSE (LABEL:PF)	ホ ー ス (ラ ベ ル:PF)	1					
08	4714319	HOSE (LABEL:PI)	ホ ー ス (ラ ベ ル:PI)	1					

LUBRICATOR PARTS

リユブリーケータ用品

Applicable Model (適用機種): -
 Mark(記号): -
 Serial No. (適用号機): 060255-

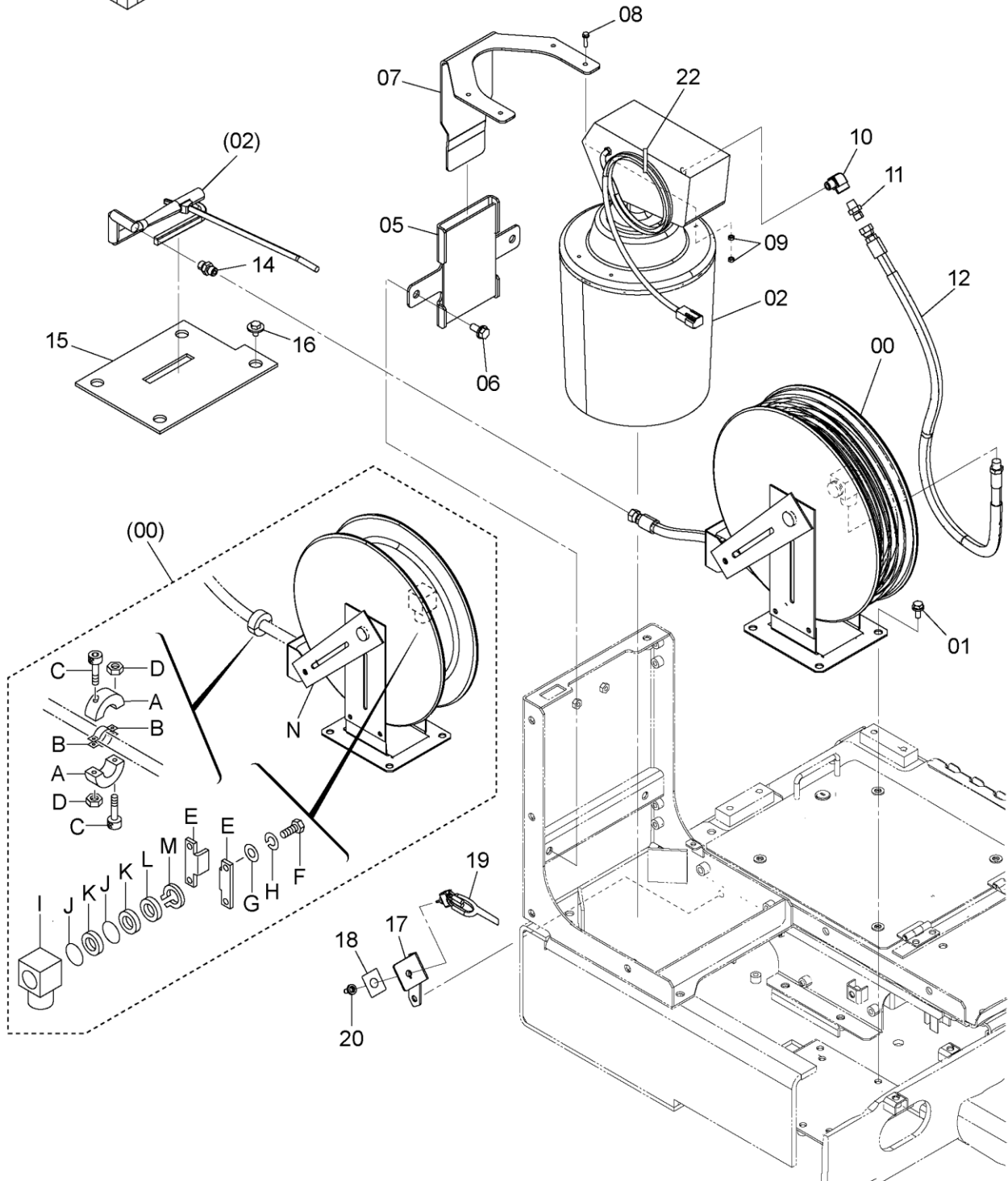

SDCYA60033183-001

CODE:SDCYA60033183-001-1

LUBRICATOR PARTS

リュブリケータ用品

Applicable Model (適用機種): -

Mark(記号): -

Serial No. (適用号機): 060255-

ITEM 符号	PART NO. 部品番号	PART NAME	部 品 名	Q' TY 数量	S. C サービスマ コート	SERIAL NO. 適用号機	ICA 互 換 性	REPLACEABLE PART 代 替 部 品	
								PART NO. 部品番号	Q' TY 数量
00	4641130	REEL; HOSE	リール; ホース	1					
00A	4174317	* STOPPER	* ストッパ	2					
00B	4174318	* BAND	* バンド	2					
00C	M340840	* BOLT; SOCKET	* ボルト; ソケット	2					
00D	M500807	* NUT	* ナット	2					
00E	4188272	* STOPPER	* ストッパ	2					
00F	J900616	* BOLT	* ボルト	8					
00G	A590106	* WASHER; PLANE	* ワッシャ; フレーン	8					
00H	A590906	* WASHER; SPRING	* ワッシャ; スプリング	8					
00I	4188273	* JOINT; SWIVEL	* ジョイント; スイベル	1					
00J	4028265	* O-RING	* O-リング	2					
00K	4028266	* RING; BACK-UP	* リング; バックアップ	2					
00L	4188274	* WASHER	* ワッシャ	1					
00M	4188275	* RING	* リング	1					
00N	4188276	* SPRING	* スプリング	1					
01	J271025	BOLT; SEMS	ボルト; セムス	4					
02	4281956	LUBRICATOR <for details see "LUBRICATOR"> <詳細は "リュブリケータ" 参照>	リュブリケータ	1					
05	8117584	BRACKET	ブラケット	1					
06	J271230	BOLT; SEMS	ボルト; セムス	2					
07	YA00031391	PLATE	プレート	1					
08	J260625	BOLT; SEMS	ボルト; セムス	4					
09	M500605	NUT	ナット	8					
10	94-0631	ELBOW; S	エルボウ; S	1					
11	94-1302	ADAPTER; S	アダプタ; S	1					
12	+++++	ASSY; HOSE	アッシー; ホース	1	D				
12A	4054395	* HOSE	* ホース	1					
12B	4682093	* PROTECTOR	* プロテクタ	2					
14	4151182	ADAPTER	アダプタ	1					
15	4653279	RUBBER	ラバー	1					
16	J281020	BOLT; SEMS	ボルト; セムス	4					
17	4722811	BRACKET	ブラケット	1					
18	4657156	NAME-PLATE	ネームプレート	1					
19	4665472	SWITCH	スイッチ	1					
20	4042098	CAP	キャップ	1					
22	4055312	CLIP; BAND	クリップ; バンド	1					

LUBRICATOR リュブリケータ

Applicable Model (適用機種): -

Mark(記号): -

Serial No. (適用号機): 060255-

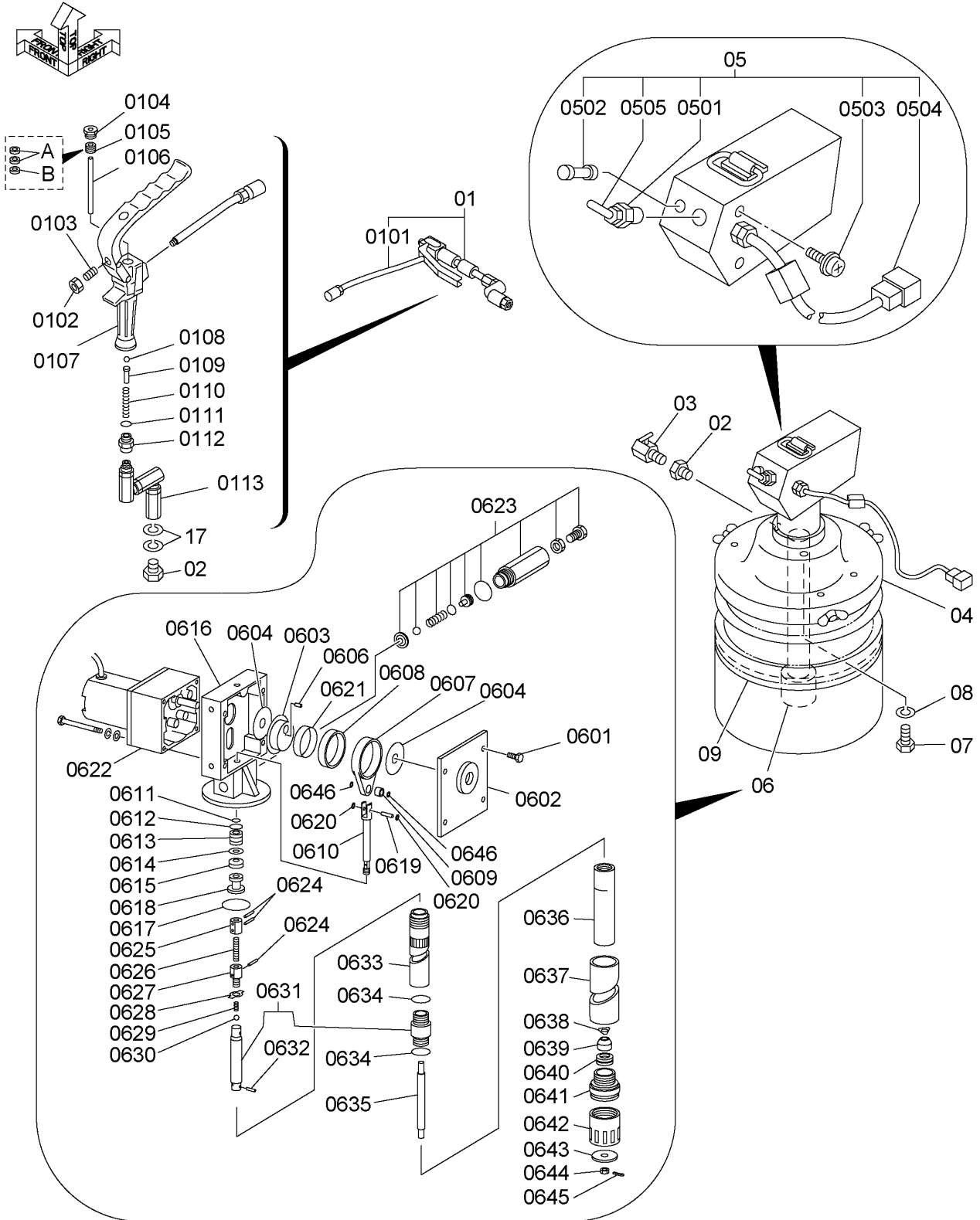

DC4281956A_JBE

CODE:SDG4281956-003-1

LUBRICATOR

リュブリケータ

Applicable Model (適用機種): -

Mark(記号): -

Serial No. (適用号機): 060255-

ITEM 符号	PART NO. 部品番号	PART NAME	部 品 名	Q' TY 数量	S. C サービスク コード	SERIAL NO. 適用号機	ICA 互 換 性	REPLACEABLE PART 代 替 部 品	
								PART NO. 部品番号	Q' TY 数量
01	4281956	LUBRICATOR	リュブリケータ	1					
	4353992	* GUN;GREASE	* ガン;グリース	1					
0101	4412914	** NOZZLE	** ノズル	1					
0102	4467814	** NUT	** ナット	1					
0103	4467815	** BOLT	** ボルト	1					
0104	4467816	** NUT;U	** ナット;U	1					
0105	YA00005411	** PACKING	** パッキン	1					
0105A	+++++	*** PACKING	*** パッキン	1	D				
0105B	+++++	*** WASHER	*** ワッシャ	1	D				
0106	4467818	** ROD	** ロッド	1					
0107	4467819	** GUN;GREASE	** ガン;グリース	1					
0108	4467820	** BALL	** ボール	1					
0109	4467822	** PIN	** ピン	1					
0110	4467823	** SPRING	** スプリング	1					
0111	4467824	** O-RING	** Oリング	1					
0112	4467825	** UNION	** ユニオン	1					
0113	4467828	** JOINT;SWIVEL	** ジョイント;スイベル	1					
02	YA00038654	* UNION	* ユニオン	2					
03	4353994	* VALVE	* バルブ	1					
04	4353995	* COVER	* カバー	1					
05	YA00011043	* COVER	* カバー	1					
0501	4363398	** SWITCH	** スイッチ	1					
0502	4195610	** FUSE (10A)	** ヒューズ (10A)	1					
0503	J450510	** SCREW;SEMS	** スクリュー;セムス	6					
0504	YA00011113	** HARNESS;WIRE	** ハーネス;ワイヤ	1					
0505	YA00044125	** CAP;RUBBER	** キャップ;ラバー	1					
06	YA00008965	* PUMP	* ポンプ	1					
0601	4467754	** BOLT	** ボルト	4					
0602	YA00009012	** COVER	** カバー	1					
0603	YA00009013	** CAM	** カム	1					
0604	YA00009014	** STOPPER	** ストッパ	2					
0606	94-2222	** KEY	** キー	1					
0607	YA00009016	** LINK	** リンク	1					
0608	4467668	** BRG.;NEEDLE	** ベアリング;ニードル	1					
0609	YA00009017	** BRG.;BALL	** ベアリング;ボール	2					
0610	YA00009018	** ROD;CONNECTING	** ロッド;コネクティング	1					
0611	4467766	** O-RING	** Oリング	1					
0612	4467767	** O-RING	** Oリング	1					
0613	4467768	** BUSHING	** ブッシング	1					
0614	4467769	** RING;BACKUP	** リング;バックアップ	1					
0615	4467770	** PACKING;U-RING	** パッキン;Uリング	1					
0616	4467771	** CASE	** ケース	1					
0617	4467772	** O-RING	** Oリング	1					
0618	4467773	** GLAND	** グランド	1					

CODE: SDC4281956-003-1

PJBL61-1-1

LUBRICATOR リュブリケータ

Applicable Model (適用機種): -

Mark(記号): -

Serial No. (適用号機): 060255-

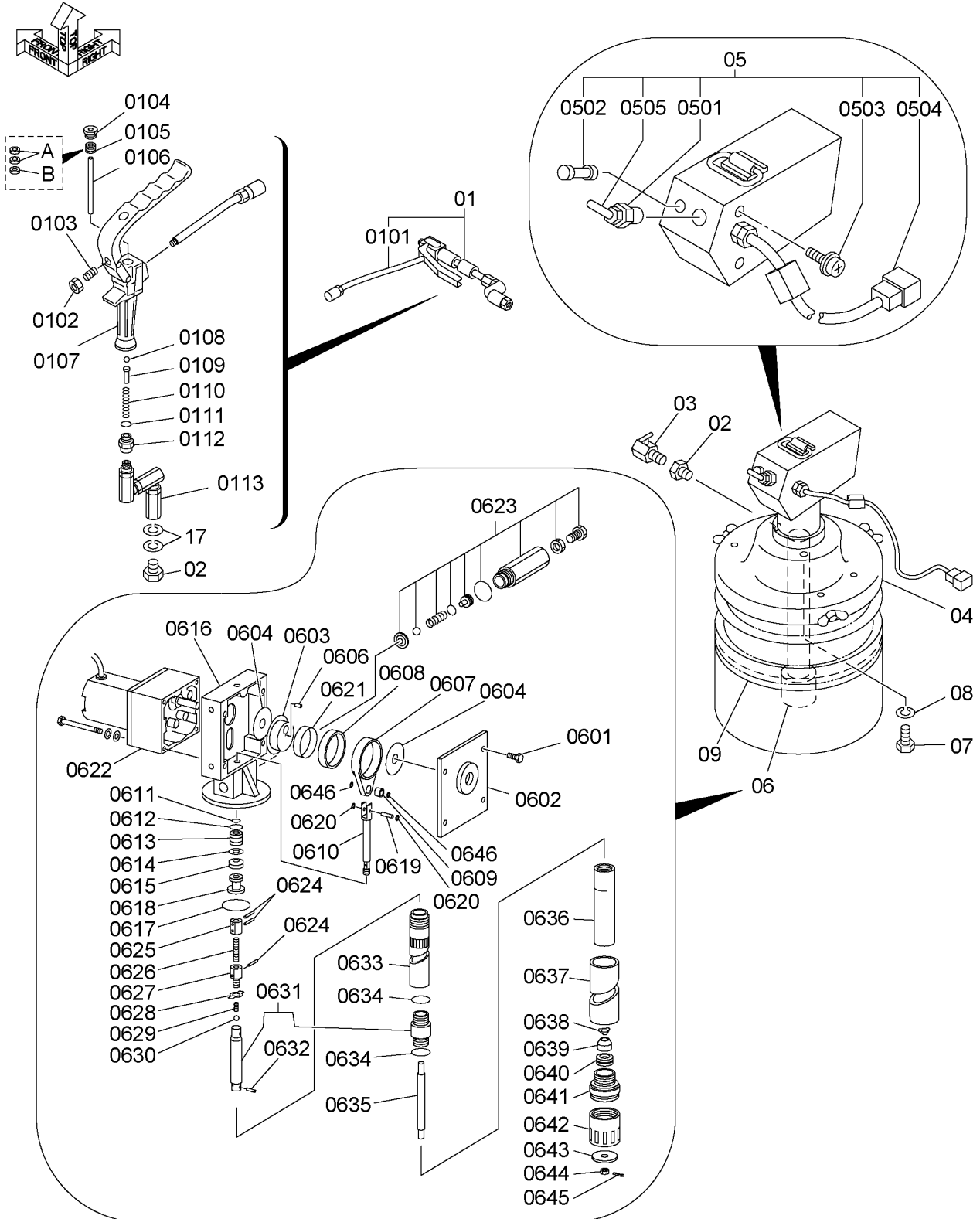

DC4281956A_JBE

CODE:SDG4281956-003-1

LUBRICATOR

リュブリケータ

Applicable Model (適用機種): -

Mark(記号): -

Serial No. (適用号機): 060255-

ITEM 符号	PART NO. 部品番号	PART NAME	部 品 名	Q' TY 数量	S. C サービスマ コード	SERIAL NO. 適用号機	ICA 互 換 性	REPLACEABLE PART 代 替 部 品	
								PART NO. 部品番号	Q' TY 数量
0619	4467774	** PIN	** ピン	1					
0620	4467775	** RING; STOPPER	** リング; ストップ	2					
0621	4467777	** RACE; INNER	** レース; インナ	1					
0622	YA00009019	** MOTOR	** モータ	1					
0623	+++++++	** VALVE; RELIEF	** バルブ; リリーフ	1	D				
0624	4467780	** PIN	** ピン	3					
0625	4467784	** UNION	** ユニオン	1					
0626	4467785	** ROD; CONNECTING	** ロッド; コネクティング	1					
0627	4467786	** UNION	** ユニオン	1					
0628	4467787	** WASHER	** ワッシャ	1					
0629	4467788	** SPRING	** スプリング	1					
0630	4467789	** BALL	** ボール	1					
0631	4467790	** CYL.	** シリンダ	1					
0632	4467791	** PIN; SPRING	** ピン; スプリング	1					
0633	4467792	** TUBE	** チューブ	1					
0634	4467793	** WASHER	** ワッシャ	2					
0635	4467794	** ROD	** ロッド	1					
0636	4467795	** TUBE	** チューブ	1					
0637	4467796	** TUBE	** チューブ	1					
0638	4467804	** WASHER	** ワッシャ	1					
0639	4467797	** VALVE	** バルブ	1					
0640	4467798	** SEAT; VALVE	** シート; バルブ	1					
0641	4467799	** ADAPTER	** アダプタ	1					
0642	4467800	** TUBE	** チューブ	1					
0643	4467805	** STOPPER	** ストップ	1					
0644	4467801	** NUT	** ナット	1					
0645	4467802	** PIN; SPLIT	** ピン; スプリット	1					
0646	YA00009020	** WASHER	** ワッシャ	2					
07	M430610	* SCREW	* スクリュー	3					
08	A590906	* WASHER; SPRING	* ワッシャ; スプリング	3					
09	4354003	* CAP	* キャップ	1					
17	YA00030355	* WASHER	* ワッシャ	2					

ELECTRIC PARTS (1)

電気部品 (1)

Applicable Model (適用機種): -

Mark(記号): -

Serial No. (適用号機): 060255-

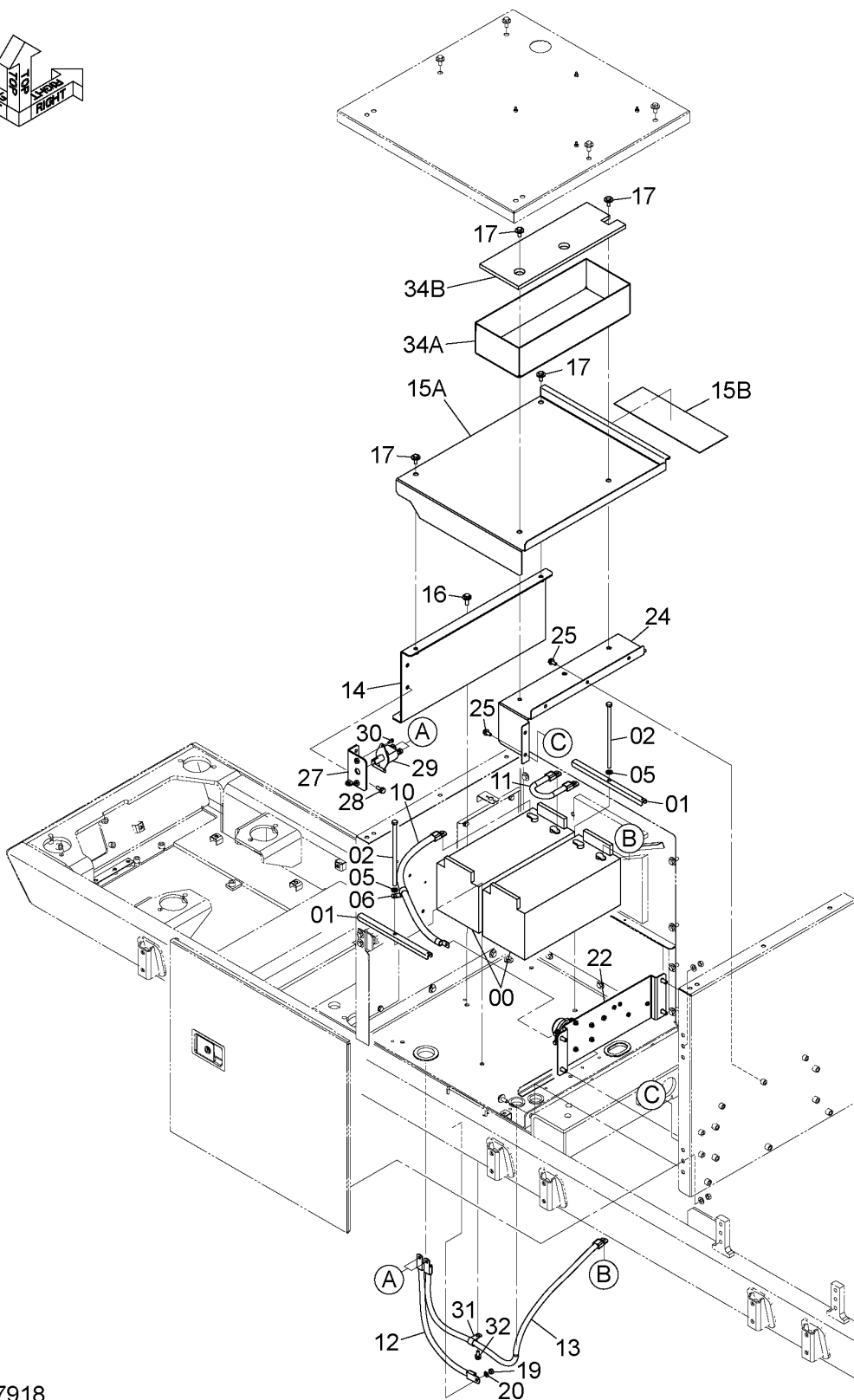
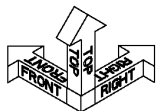

DCYA60037918

CODE: SDCYA60037918-000-1

ELECTRIC PARTS (1)
電気部品 (1)

Applicable Model (適用機種): -

Mark(記号): -

Serial No. (適用号機): 060255-

ITEM 符号	PART NO. 部品番号	PART NAME	部 品 名	Q' TY 数量	S. C サービスマ コート	SERIAL NO. 適用号機	ICA 互 換 性	REPLACEABLE PART 代 替 部 品	
								PART NO. 部品番号	Q' TY 数量
00	4192421	BATTERY (EC:147Ah, JIS:170Ah) (EC:147Ah, JIS:170Ah)	バ ッテリ	2					
01	4145156	SUPPORT	サポ ート	2					
02	4206101	BOLT	ボ ルト	2					
05	A590112	WASHER; PLANE	ワッシャ; フ レーン	2					
06	4190263	CLIP	クリップ	1					
10	4470168	HARNESS; WIRE	ハーネス; ワイヤ	1					
11	4294694	HARNESS; WIRE	ハーネス; ワイヤ	1					
12	YA00018661	HARNESS; WIRE	ハーネス; ワイヤ	1					
13	YA00018662	HARNESS; WIRE	ハーネス; ワイヤ	1					
14	YA40011604	COVER	カバ ー	1					
15	+++++	COVER	カバ ー	1	D				
15A	YA00018160	* COVER	* カバ ー	1					
15B	4718885	* RUBBER	* ラバ ー	1					
16	J281235	BOLT; SEMS	ボ ルト; セムス	3					
17	J281030	BOLT; SEMS	ボ ルト; セムス	4					
19	J950010	NUT	ナ ット	1					
20	A590110	WASHER; PLANE	ワッシャ; フ レーン	1					
22	YA60001201	RELAY-PARTS	リレーパ ーツ	1	D				
		<for details see "RELAY PARTS"> <詳細は "リレー部品" 参照>							
24	8124236	BRACKET	ブ ラケット	1					
25	J271025	BOLT; SEMS	ボ ルト; セムス	5					
27	YA40011605	BRACKET	ブ ラケット	1					
28	J271030	BOLT; SEMS	ボ ルト; セムス	2					
29	YA00005845	SWITCH	スイ ッチ	1					
29A	YA00029403	* LEVER	* レバ ー	1					
30	J260620	BOLT; SEMS	ボ ルト; セムス	2					
31	4190274	CLIP	クリップ	1					
32	J271025	BOLT; SEMS	ボ ルト; セムス	1					
34	YA60035496	BOX; TOOL	ボ ックス; ツール	1					
34A	YA40014227	* BOX; TOOL	* ボ ックス; ツール	1					
34B	YA00026523	* PLATE; RUBBER	* フ レート; ラバ ー	1					

RELAY PARTS リレー用品

Applicable Model (適用機種): -
 Mark(記号): -
 Serial No. (適用号機): 060255-

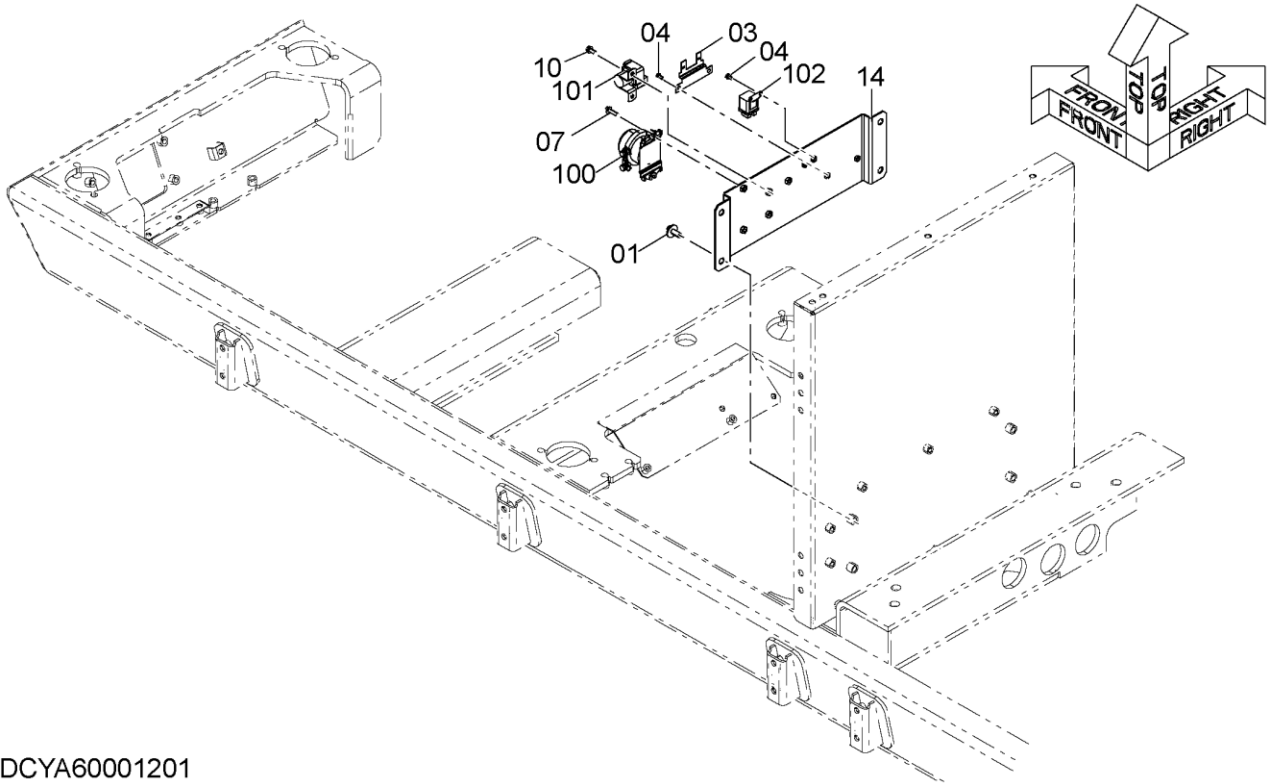

DCYA60001201

ITEM 符号	PART NO. 部品番号	PART NAME	部 品 名	Q' TY 数量	S. C サービス コード	SERIAL NO. 適用号機	ICA 互 換 性	REPLACEABLE PART 代 替 部 品	
								PART NO. 部品番号	Q' TY 数量
01-14	YA60001201	RELAY-PARTS	リレーパ ーツ	1	D				
01	J281230	* BOLT; SEMS	* ボ ルト; セムス	4					
03	4297280	* BRACKET	* ブ ラケ ッ ト	1					
04	J260614	* BOLT; SEMS	* ボ ルト; セムス	4					
07	J260830	* BOLT; SEMS	* ボ ルト; セムス	2					
10	J260820	* BOLT; SEMS	* ボ ルト; セムス	2					
14	8100216	* BRACKET	* ブ ラケ ッ ト	1					
100	4031771	* RELAY; BATTERY	* リレー; バ ッ テ リ	1	Z				
101	4681233	* RELAY	* リレー	1	Z				
102	4654039	* RELAY	* リレー	1	Z				

ELECTRIC PARTS (3)

電気部品 (3)

Applicable Model (適用機種): -
 Mark(記号): -
 Serial No. (適用号機): 060255-

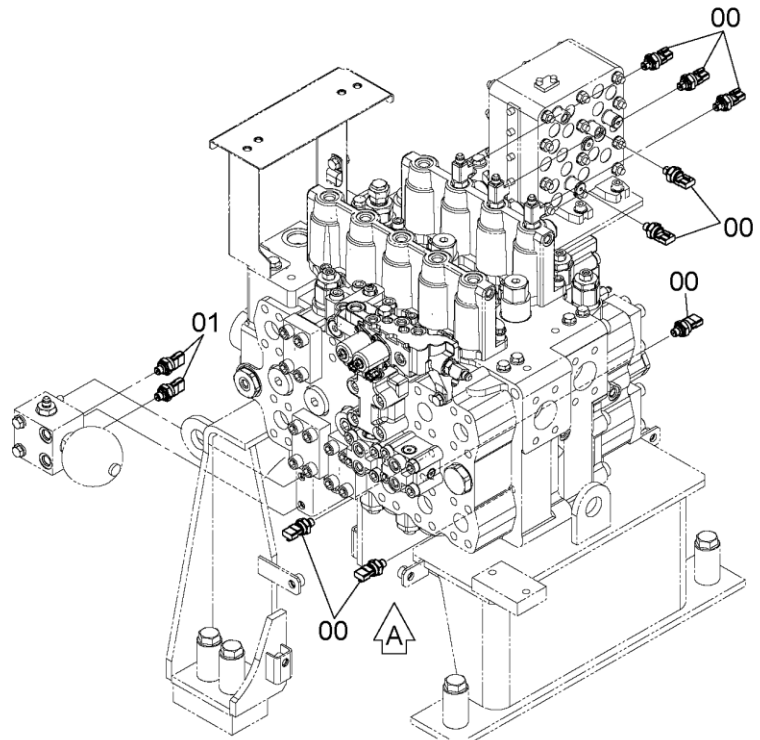
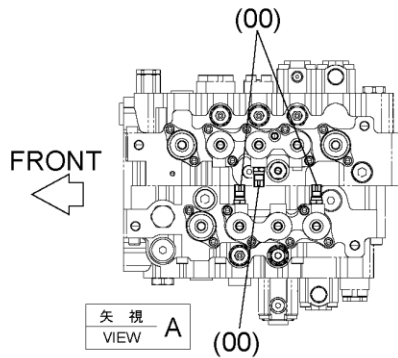

SDC9304817-001

ITEM 符号	PART NO. 部品番号	PART NAME	部 品 名	Q' TY 数量	S. C サービス コード	SERIAL NO. 適用号機	ICA 互 換 性	REPLACEABLE PART 代替部品	
								PART NO. 部品番号	Q' TY 数量
00	4436535	SENSOR; PRESSURE	センサ; プレツヤ	8					
00A	Z957366	* O-RING	* O-リング	1					
01	4436536	SENSOR; PRES.	センサ; プレツヤ	2					
01A	4153095	* O-RING	* O-リング	1					

ELECTRIC PARTS (4) (LED)

電気部品 (4) (LED)

Applicable Model (適用機種): -

Mark(記号): -

Serial No. (適用号機): 060255-

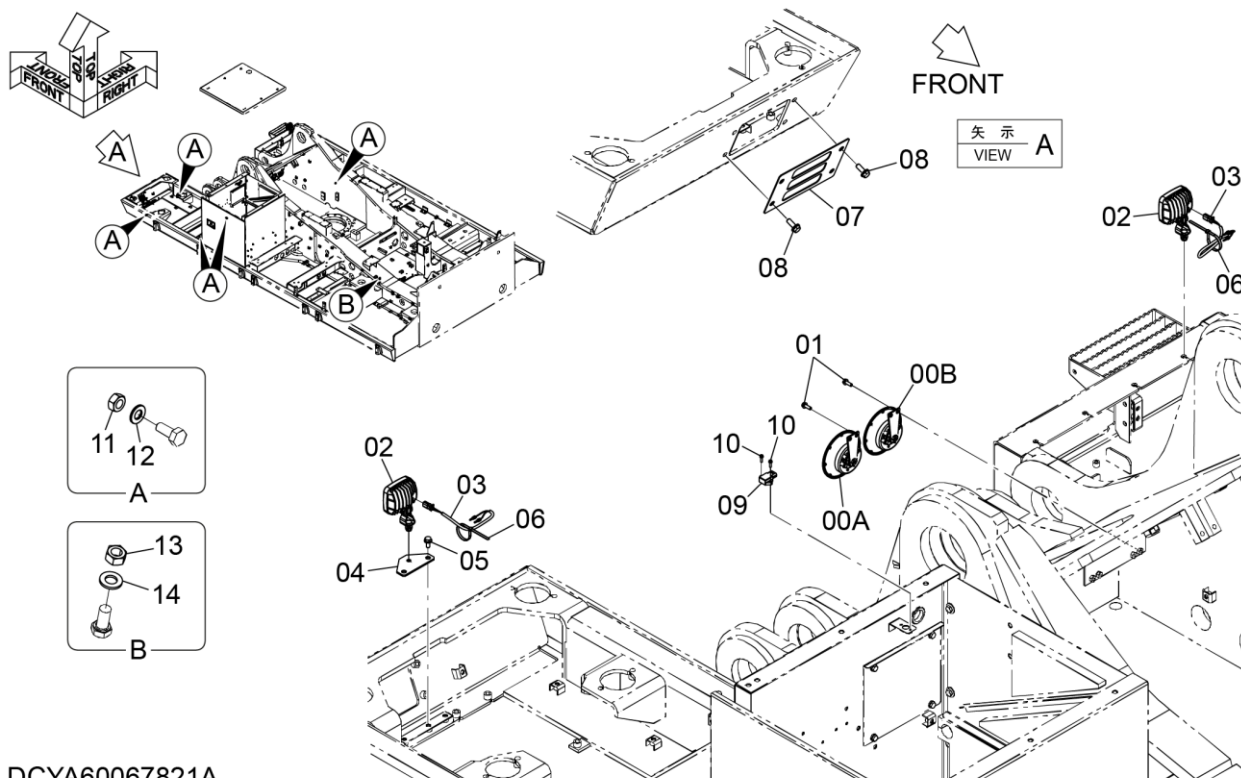

DCYA60067821A

ELECTRIC PARTS (4) (LED)

電気部品 (4) (LED)

Applicable Model (適用機種): -

Mark(記号): -

Serial No. (適用号機): 060255-

ITEM 符号	PART NO. 部品番号	PART NAME	部 品 名	Q' TY 数量	S. C サービスマ コード	SERIAL NO. 適用号機	ICA 互 換 性	REPLACEABLE PART 代替部品	
								PART NO. 部品番号	Q' TY 数量
00	YA00074981	HORN	ホーン	1					
00A	+++++++	* HORN (LH) (HI:333Hz)	* ホーン (LH) (HI:333Hz)	1	D				
00B	+++++++	* HORN (RH) (LO:303Hz)	* ホーン (RH) (LO:303Hz)	1	D				
01	J260825	BOLT;SEMS	ボルト;セムス	4					
02	YA00058952	LAMP;WORKING	ランプ;ワーキング	2					
03	YA00030796	HARNESS;WIRE	ハーネス;ワイヤ	2					
04	YA00054932	BRACKET	ブラケット	1					
05	J271025	BOLT;SEMS	ボルト;セムス	2					
06	4055312	CLIP;BAND	クリップ;バンド	2					
07	4707357	COVER	カバー	1					
08	J271235	BOLT;SEMS	ボルト;セムス	4					
09	4651944	SENSOR;PRES.	センサ;プレッシャ	1	Z				
10	J460520	SCREW;SEMS	スクリュー;セムス	2					
11	J950010	NUT	ナット	5					
12	A590110	WASHER;PLANE	ワッシャ;プレーン	5					
13	J950012	NUT	ナット	1					
14	A590112	WASHER;PLANE	ワッシャ;プレーン	1					

ELECTRIC PARTS (5)

電気部品 (5)

Applicable Model (適用機種): -
 Mark(記号): -
 Serial No. (適用号機): 060255-

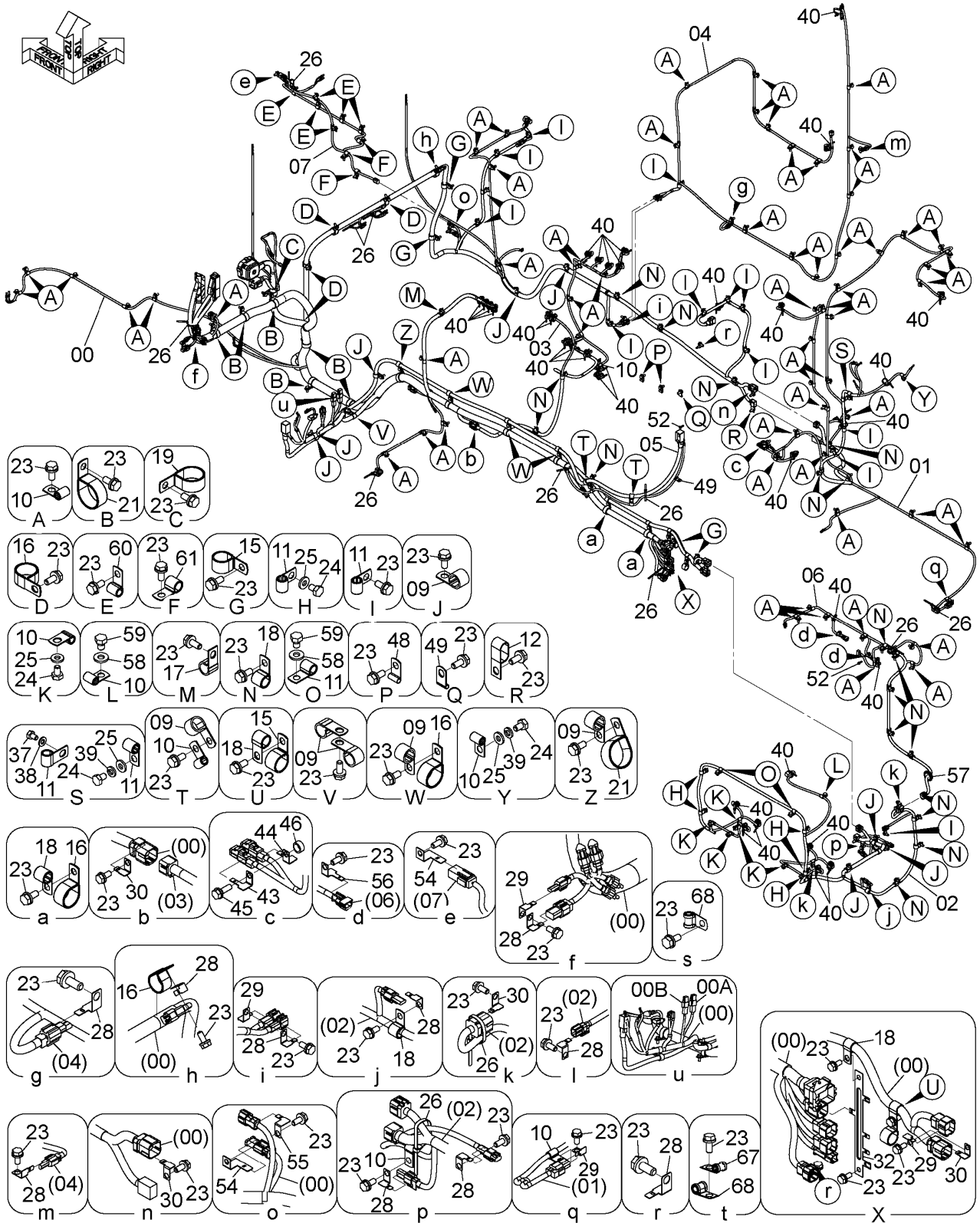

SDCYA60018358-008

ELECTRIC PARTS (5)
電気部品 (5)

Applicable Model (適用機種): -

Mark(記号): -

Serial No. (適用号機): 060255-

ITEM 符号	PART NO. 部品番号	PART NAME	部 品 名	Q' TY 数量	S. C サービスマ コード	SERIAL NO. 適用号機	ICA 互 換 性	REPLACEABLE PART 代 替 部 品	
								PART NO. 部品番号	Q' TY 数量
00	YA00069568	HARNESS; WIRE	ハーネス;ワイヤ	1					
00A	4315323	* FUSIBLE-LINK (45A) (RED)	* ヒューズブリンク (45A) (赤)	1					
00B	4315324	* FUSIBLE-LINK (75A) (GRAY)	* ヒューズブリンク (75A) (灰)	1					
01	YA00023321	HARNESS; WIRE	ハーネス;ワイヤ	1					
02	YA00023889	HARNESS; WIRE	ハーネス;ワイヤ	1					
03	YA00071733	HARNESS; WIRE	ハーネス;ワイヤ	1					
04	3116985	HARNESS; WIRE	ハーネス;ワイヤ	1					
05	4641126	HARNESS; WIRE	ハーネス;ワイヤ	1					
06	YA00042040	HARNESS; WIRE	ハーネス;ワイヤ	1					
07	YA00032546	HARNESS; WIRE	ハーネス;ワイヤ	1					
09	4190277	CLIP	クリップ	16					
10	4190261	CLIP	クリップ	72					
11	4190275	CLIP	クリップ	21					
12	4190282	CLIP	クリップ	1					
15	4192035	CLIP	クリップ	5					
16	4190264	CLIP	クリップ	10					
17	4190262	CLIP	クリップ	1					
18	4190273	CLIP	クリップ	22					
19	4190291	CLIP	クリップ	1					
21	4193848	CLIP	クリップ	7					
23	J271025	BOLT; SEMS	ボルト;セムス	161					
24	J901016	BOLT	ボルト	13					
25	J222010	WASHER	ワッシャ	13					
26	4055312	CLIP; BAND	クリップ;バンド	11					
28	4257159	BRACKET	ブラケット	9					
29	4336875	BRACKET	ブラケット	4					
30	4418301	BRACKET	ブラケット	4					
32	3118721	BRACKET	ブラケット	1					
37	J900812	BOLT	ボルト	1					
38	A590108	WASHER; PLANE	ワッシャ;フレン	1					
39	A590910	WASHER; SPRING	ワッシャ;スプリング	2					
40	4055311	CLIP; BAND	クリップ;バンド	33					
43	YA00011942	BRACKET	ブラケット	1					
44	YA00011943	BRACKET	ブラケット	1					
45	J271035	BOLT; SEMS	ボルト;セムス	1					
46	4435575	SPACER	スペーサ	1					
49	4190276	CLIP	クリップ	1					
52	J260625	BOLT; SEMS	ボルト;セムス	4					
54	4475507	BRACKET	ブラケット	2					
55	4402599	BRACKET	ブラケット	1					
56	YA00011942	BRACKET	ブラケット	2					
57	4397381	BUSHING; RUBBER	ブッシング;ラバー	1					
58	J222012	WASHER	ワッシャ	3					

CODE: SDCYA60018358-008-1

PJBL61-1-1

ELECTRIC PARTS (5)

電気部品 (5)

Applicable Model (適用機種): -
 Mark(記号): -
 Serial No. (適用号機): 060255-

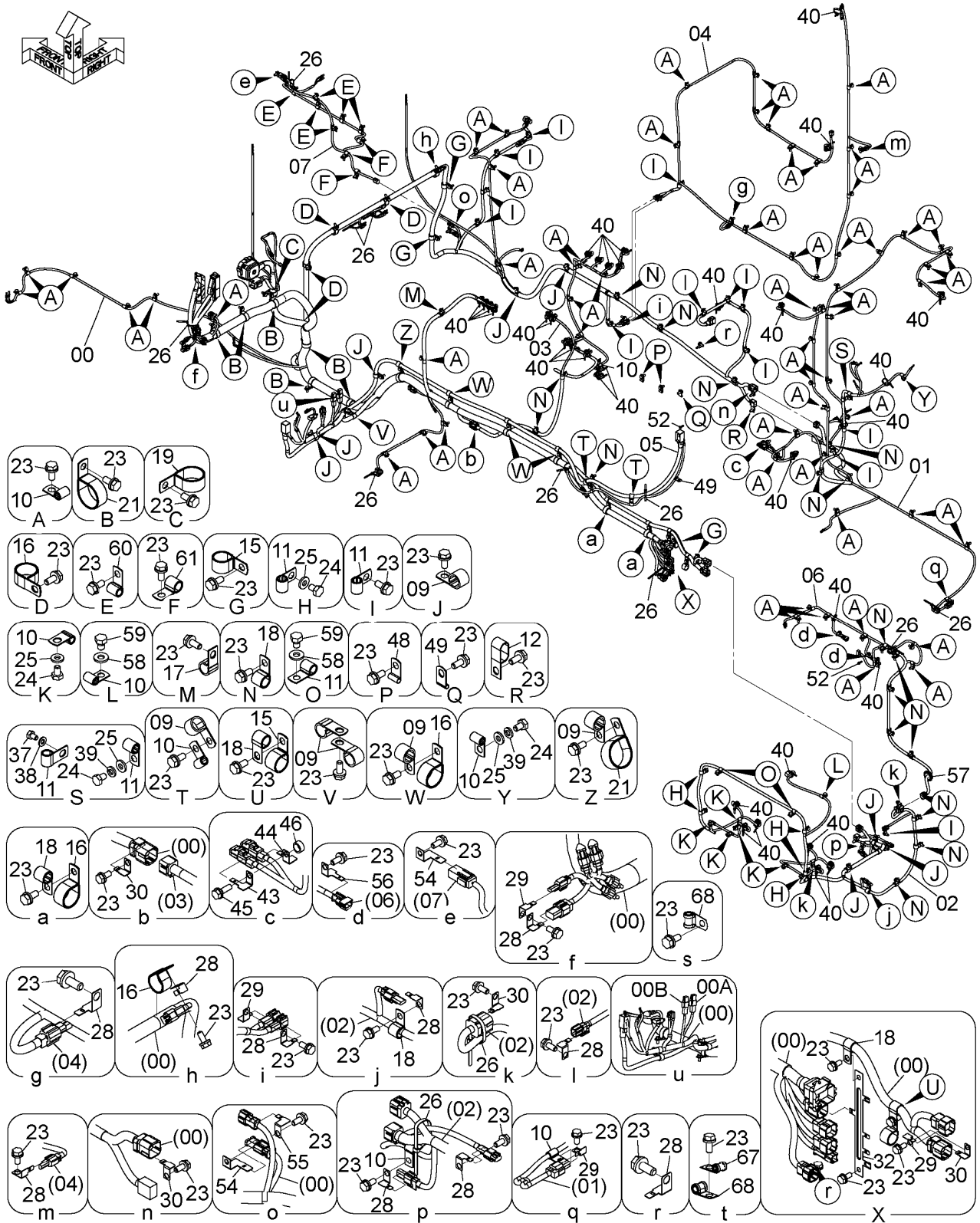

SDCYA60018358-008

ELECTRIC PARTS (5) 電気部品 (5)

Applicable Model (適用機種): -
 Mark(記号): -
 Serial No. (適用号機): 060255-

ITEM 符号	PART NO. 部品番号	PART NAME	部 品 名	Q'TY 数量	S. C サービス コード	SERIAL NO. 適用号機	I C A 互 換 性	REPLACEABLE PART 代替部品	
								PART NO. 部品番号	Q' TY 数量
59	J901216	BOLT	ボルト	3					
60	4190272	CLIP	クリップ	6					
61	4190253	CLIP	クリップ	3					
62	YA00047505	CLIP;HOSE	クリップ ;ホース	1					
67	YA00048614	CLIP;HOSE	クリップ ;ホース	5					
68	YA00048616	CLIP;HOSE	クリップ ;ホース	3					

ELECTRIC PARTS (6)

電気部品 (6)

Applicable Model (適用機種): -
 Mark(記号): -
 Serial No. (適用号機): 060255-

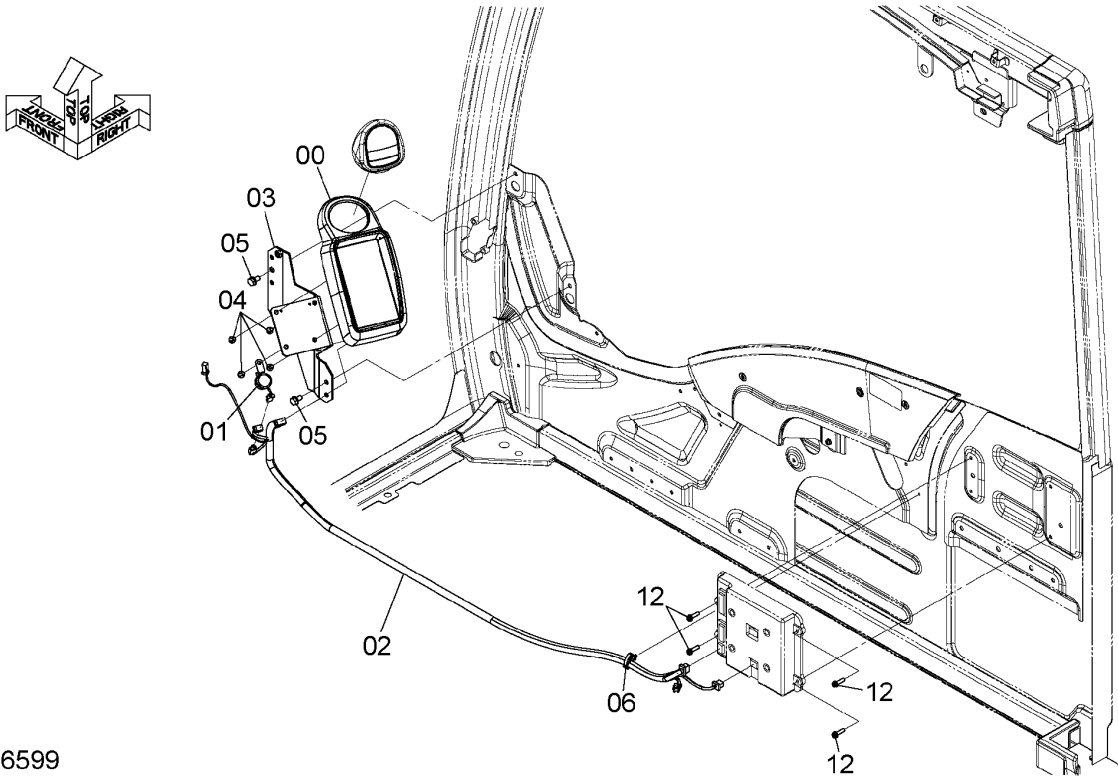

DC9306599

ITEM 符号	PART NO. 部品番号	PART NAME	部 品 名	Q' TY 数量	S. C サービス コード	SERIAL NO. 適用号機	ICA 互 換 性	REPLACEABLE PART 代替部品	
								PART NO. 部品番号	Q' TY 数量
00	YA00001076	MONITOR	モニター	1					
01	4297188	BUZZER	ブザー	1					
02	4708451	HARNESS; WIRE	ハーネス; ワイヤ	1					
03	7057403	BRACKET	ブラケット	1					
04	J680616	SCREW; SEMS	スクリュー; セムス	4					
05	J260816	BOLT; SEMS	ボルト; セムス	2					
06	4692542	CLIP; BAND	クリップ; バンド	1					
12	J460625	SCREW; SEMS	スクリュー; セムス	4					

ELECTRIC PARTS (7-1)

電気部品 (7-1)

Applicable Model (適用機種): -
 Mark(記号): -
 Serial No. (適用号機): 060255-

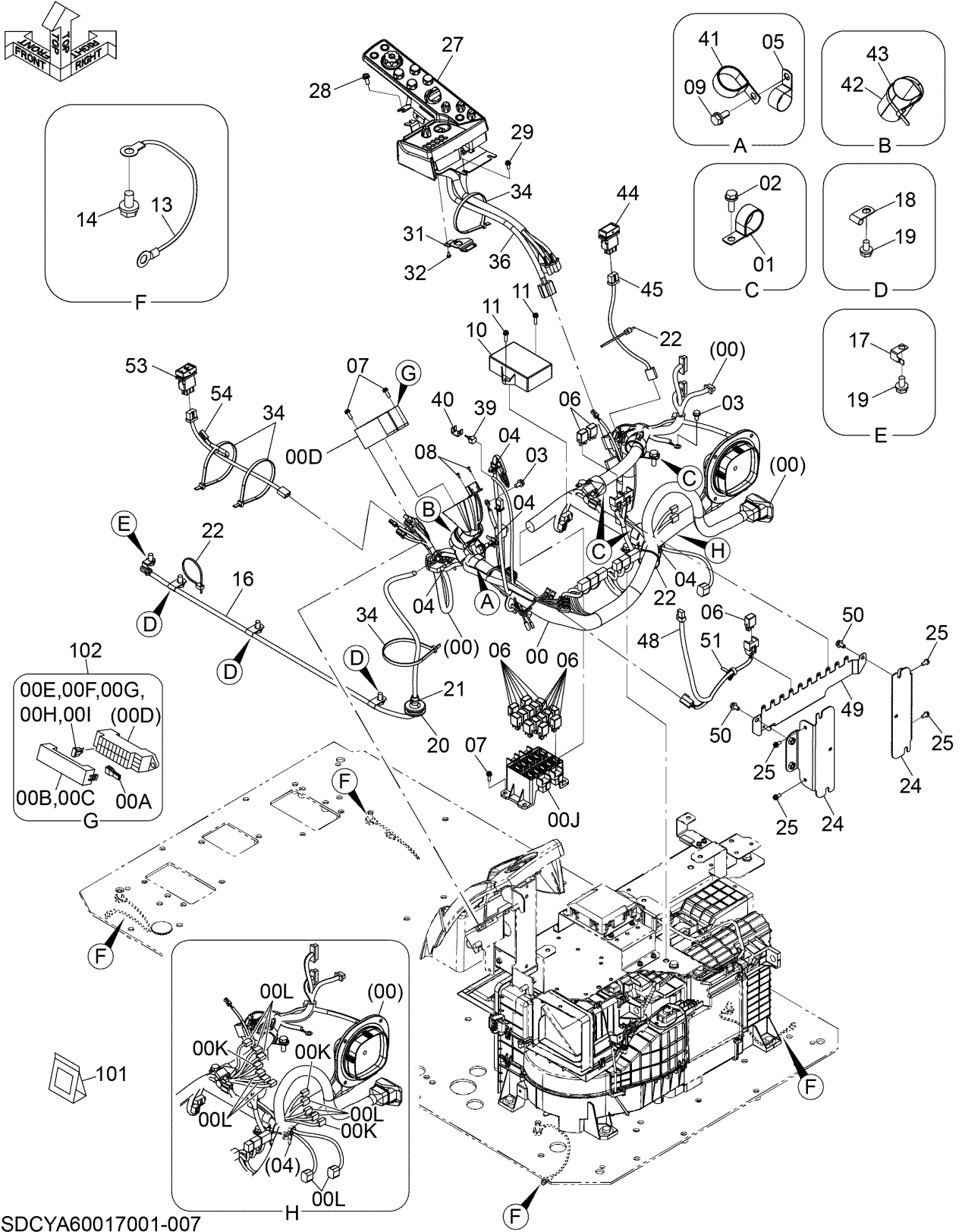

SDCYA60017001-007

ELECTRIC PARTS (7-1)
電気部品 (7-1)

Applicable Model (適用機種): -
Mark(記号): -
Serial No. (適用号機): 060255-

ITEM 符号	PART NO. 部品番号	PART NAME	部 品 名	Q' TY 数量	S. C サービスマ コード	SERIAL NO. 適用号機	ICA 互 換 性	REPLACEABLE PART 代 替 部 品	
								PART NO. 部品番号	Q' TY 数量
00	YA00057886	HARNESS; WIRE	ハーネス;ワイヤ	1					
00A	4436737	* PULLER	* プーラー	2					
00B	YA00001346	* COVER	* カバー	1					
00C	YA00057172	* COVER	* カバー	1					
00D	4456735	* BOX; FUSE	* ボックス; ヒューズ	2					
00E	4428910	* FUSE (5A)	* ヒューズ (5A)	13					
00F	4428911	* FUSE (10A)	* ヒューズ (10A)	16					
00G	4438015	* FUSE (15A)	* ヒューズ (15A)	1					
00H	4436736	* FUSE (20A)	* ヒューズ (20A)	7					
00I	4639136	* FUSE (30A)	* ヒューズ (30A)	1					
00J	4427429	* BOX; RELAY	* ボックス; リレー	1					
00K	4611526	* DIODE (1.5A)	* ダイオード (1.5A)	3					
00L	4456778	* DIODE (3.0A)	* ダイオード (3.0A)	11					
01	4190291	CLIP	クリップ	3					
02	J271030	BOLT; SEMS	ボルト; セムス	3					
03	J260816	BOLT; SEMS	ボルト; セムス	2					
04	4254600	CLIP; BAND	クリップ; バンド	4					
05	4190264	CLIP	クリップ	1					
06	4436534	RELAY	リレー	17					
07	J460620	SCREW; SEMS	スクリュー; セムス	8					
08	J460310	SCREW; SEMS	スクリュー; セムス	2					
09	J271025	BOLT; SEMS	ボルト; セムス	1					
10	4707468	CONTROLLER	コントローラ	1					
11	J460625	SCREW; SEMS	スクリュー; セムス	2					
13	4464075	HARNESS; WIRE	ハーネス; ワイヤ	4					
14	J271020	BOLT; SEMS	ボルト; セムス	4					
16	4640410	HARNESS; WIRE	ハーネス; ワイヤ	1					
17	4336875	BRACKET	ブラケット	1					
18	4190261	CLIP	クリップ	3					
19	J271020	BOLT; SEMS	ボルト; セムス	4					
20	4638604	BUSHING; RUBBER	ブッシング; ラバー	1					
21	4055311	CLIP; BAND	クリップ; バンド	1					
22	4055312	CLIP; BAND	クリップ; バンド	3					
24	YA40043963	BRACKET	ブラケット	2					
25	J460616	SCREW; SEMS	スクリュー; セムス	4					
27	YA60027216	BOX; SWITCH <for details see "SWITCH BOX"> <詳細は "スイッチボックス" 参照>	ボックス; スイッチ	1	D				

ELECTRIC PARTS (7-1)

電気部品 (7-1)

Applicable Model (適用機種): -
 Mark(記号): -
 Serial No. (適用号機): 060255-

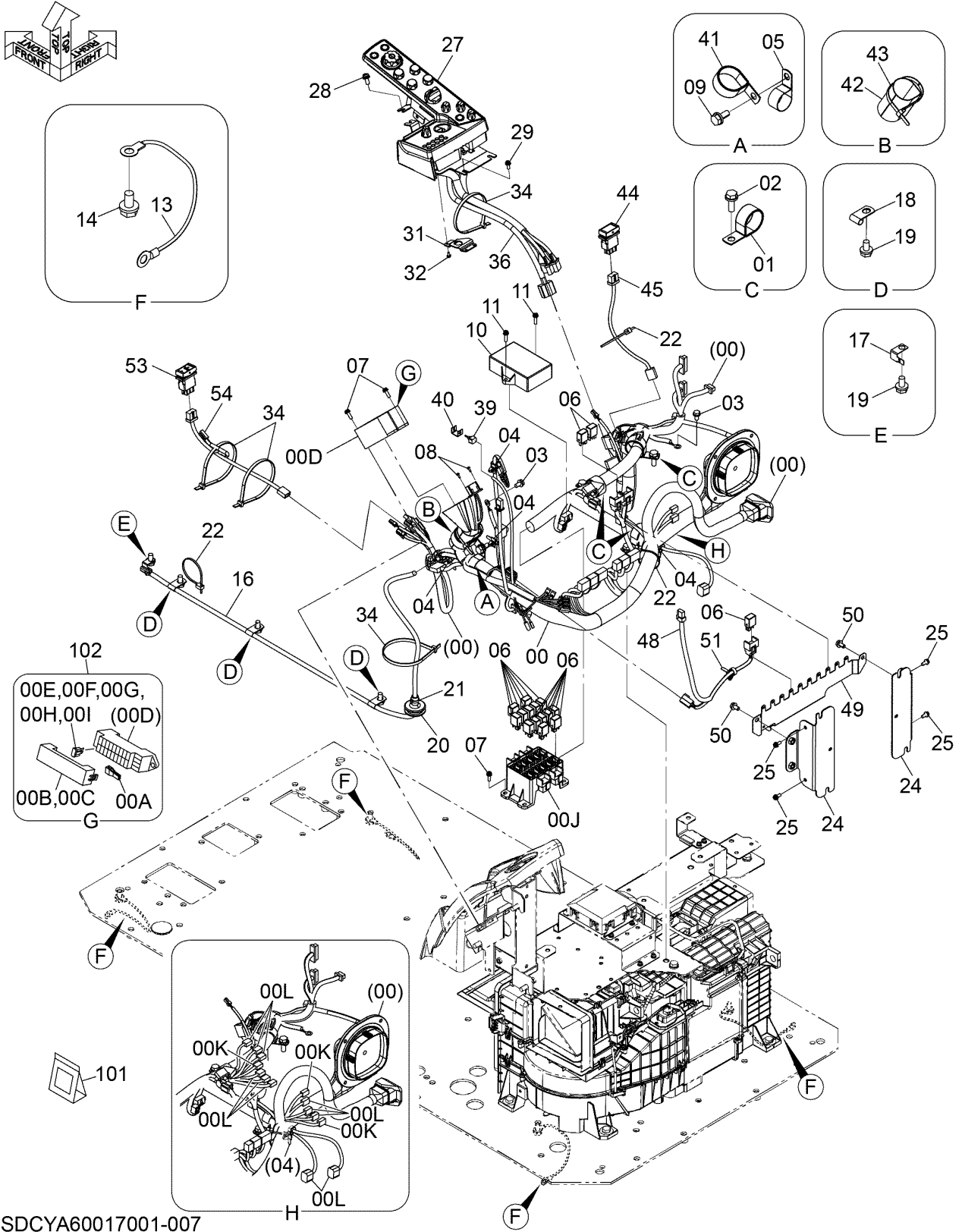

SDCYA60017001-007

ELECTRIC PARTS (7-1)
電気部品 (7-1)

Applicable Model (適用機種): -

Mark(記号): -

Serial No. (適用号機): 060255-

ITEM 符号	PART NO. 部品番号	PART NAME	部 品 名	Q' TY 数量	S. C サービース コード	SERIAL NO. 適用号機	ICA 互 換 性	REPLACEABLE PART 代 替 部 品	
								PART NO. 部品番号	Q' TY 数量
28	J460820	SCREW; SEMS	スクリュ;セムス	1					
29	J460616	SCREW; SEMS	スクリュ;セムス	1					
31	3117588	BRACKET	ブ ラケツト	1					
32	J460410	SCREW; SEMS	スクリュ;セムス	3					
34	4121859	CLIP; BAND	クリップ;バンド	4					
36	4708537	HARNESS; WIRE	ハーネス;ワイヤ	1					
39	4359384	SWITCH	スイッチ	1					
40	4367375	BRACKET	ブ ラケツト	1					
41	4193848	CLIP	クリップ	1					
42	YA00000793	RUBBER	ラバ	1					
43	4055312	CLIP; BAND	クリップ;バンド	1					
44	YA00003369	SWITCH; TUMBLER	スイッチ;タンブラ	1					
45	YA00003944	HARNESS; WIRE	ハーネス;ワイヤ	1					
48	4680516	HARNESS; WIRE	ハーネス;ワイヤ	1					
49	YA00031006	BRACKET	ブ ラケツト	1					
50	J260816	BOLT; SEMS	ボルト;セムス	2					
51	4254600	CLIP; BAND	クリップ;バンド	1					
53	4651742	SWITCH	スイッチ	1					
54	3122701	HARNESS; WIRE	ハーネス;ワイヤ	1					
101	4369817	KIT; REPAIR	キット;リペア	1	S				
102	4460037	(HARNESS CONNECTOR) BOX; FUSE (FUSE BOX & TERMINAL KIT) (ヒューズボックス、ターミナルキット)	(ハーネスコネクタ—式) ボックス;ヒューズ	2	S				

SWITCH BOX スイッチボックス

Applicable Model (適用機種): -
Mark(記号): -
Serial No.(適用号機): 060255-

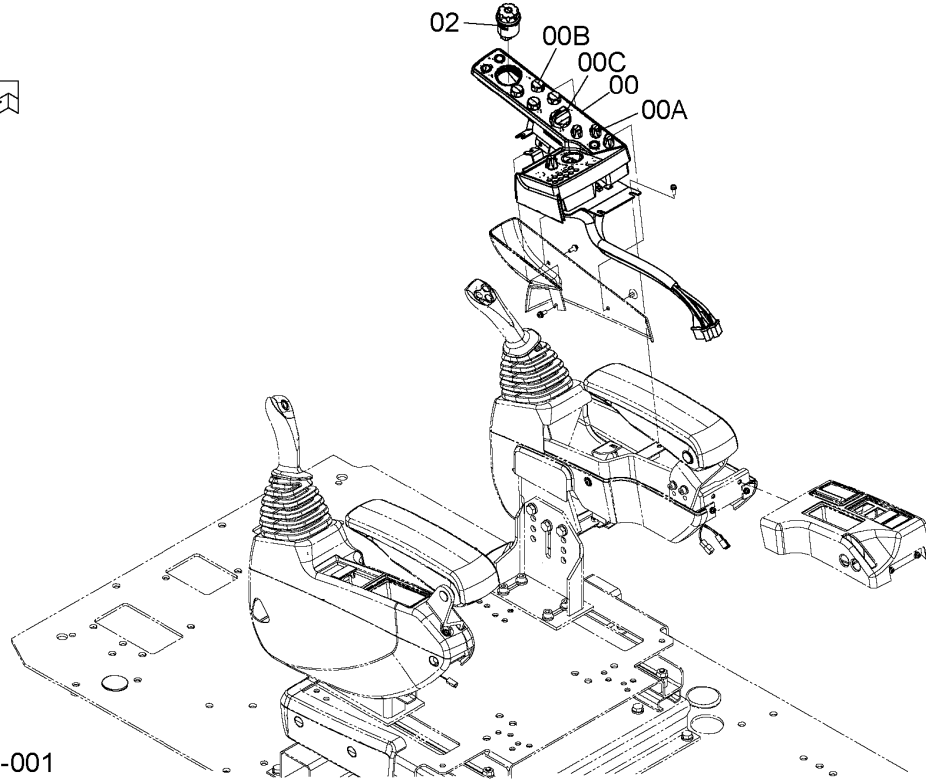

SDCYA60027216-001

ITEM 符号	PART NO. 部品番号	PART NAME	部 品 名	Q'TY 数量	S.C サービス コード	SERIAL NO. 適用号機	ICA 互 換 性	REPLACEABLE PART 代替部品	
								PART NO. 部品番号	Q'TY 数量
00	YA60027216	BOX:SWITCH	ボックス:スイッチ	1	D				
	YA00031829	BOX:SWITCH	ボックス:スイッチ	1					
00A	YA00026806	* KNOB	* ノブ	4					
00B	YA00026807	* KNOB	* ノブ	4					
00C	YA00026804	* KNOB	* ノブ	1					
02	4705919	SWITCH	スイッチ	1					

ELECTRIC PARTS (7-2)

電気部品 (7-2)

Applicable Model (適用機種): -

Mark(記号): -

Serial No. (適用号機): 060255-

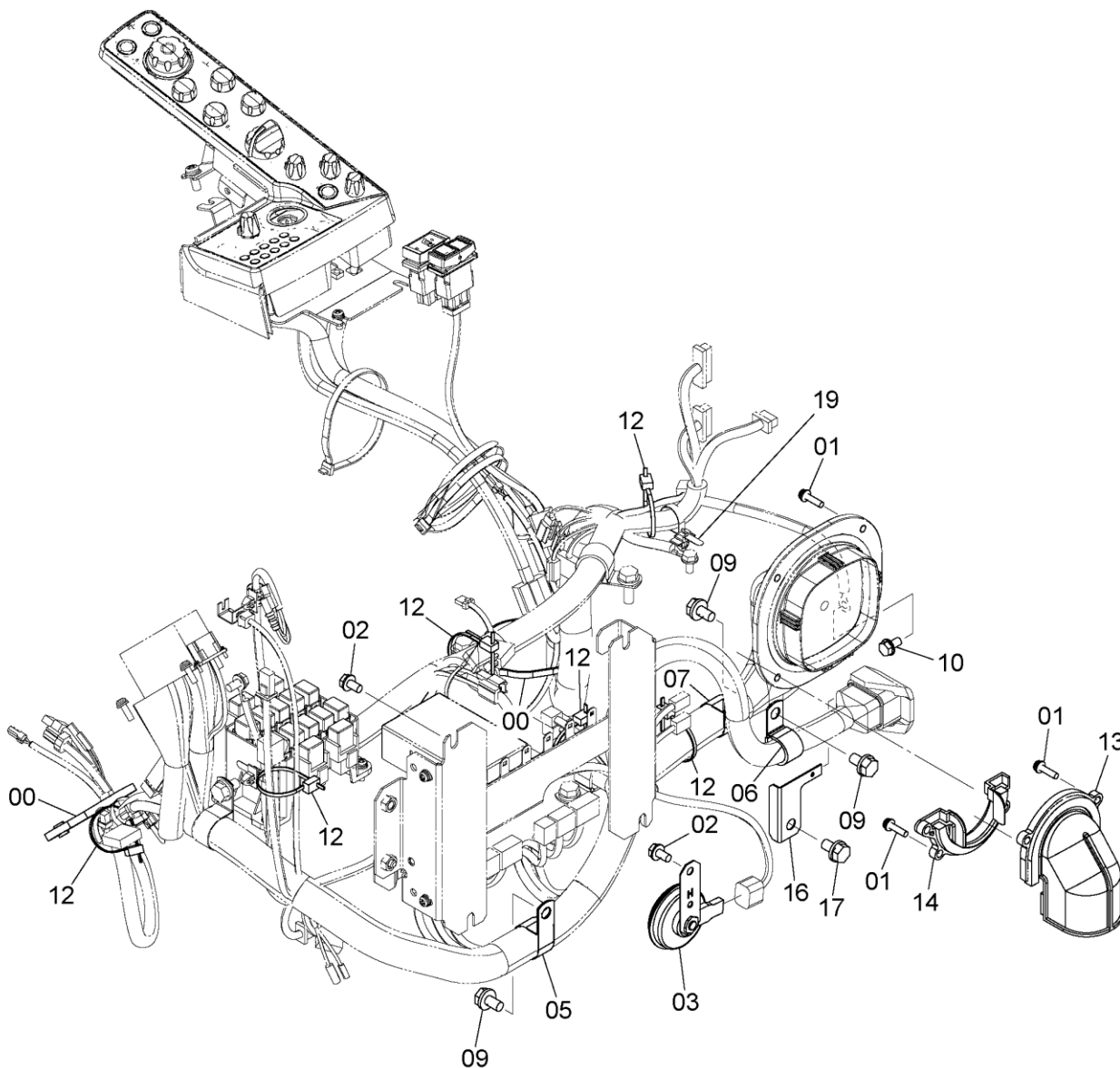
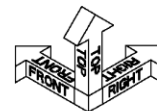

DC9307091_JBKA0

CODE: SDC9307091-005-1

ELECTRIC PARTS (7-2)
電気部品 (7-2)

Applicable Model (適用機種): -

Mark(記号): -

Serial No.(適用号機):060255-

ITEM 符号	PART NO. 部品番号	PART NAME	部 品 名	Q' TY 数量	S. C サービスマ コード	SERIAL NO. 適用号機	ICA 互 換 性	REPLACEABLE PART 代 替 部 品	
								PART NO. 部品番号	Q' TY 数量
00	4121859	CLIP;BAND	クリップ;バンド	2					
01	J460625	SCREW;SEMS	スクリュー;セムス	9					
02	J260816	BOLT;SEMS	ボルト;セムス	5					
03	4703330	HORN	ホーン	1					
05	4193848	CLIP	クリップ	1					
06	4190263	CLIP	クリップ	1					
07	4190264	CLIP	クリップ	1					
09	J271020	BOLT;SEMS	ボルト;セムス	3					
10	J260816	BOLT;SEMS	ボルト;セムス	1					
12	4055312	CLIP;BAND	クリップ;バンド	6					
13	7058387	COVER	カバー	1					
14	7058388	COVER	カバー	1					
16	4720567	BRACKET	ブラケット	1					
17	J271020	BOLT;SEMS	ボルト;セムス	1					
19	4254600	CLIP;BAND	クリップ;バンド	1					

ELECTRIC PARTS (8)

電気部品 (8)

Applicable Model (適用機種): -

Mark(記号): -

Serial No. (適用号機): 060255-

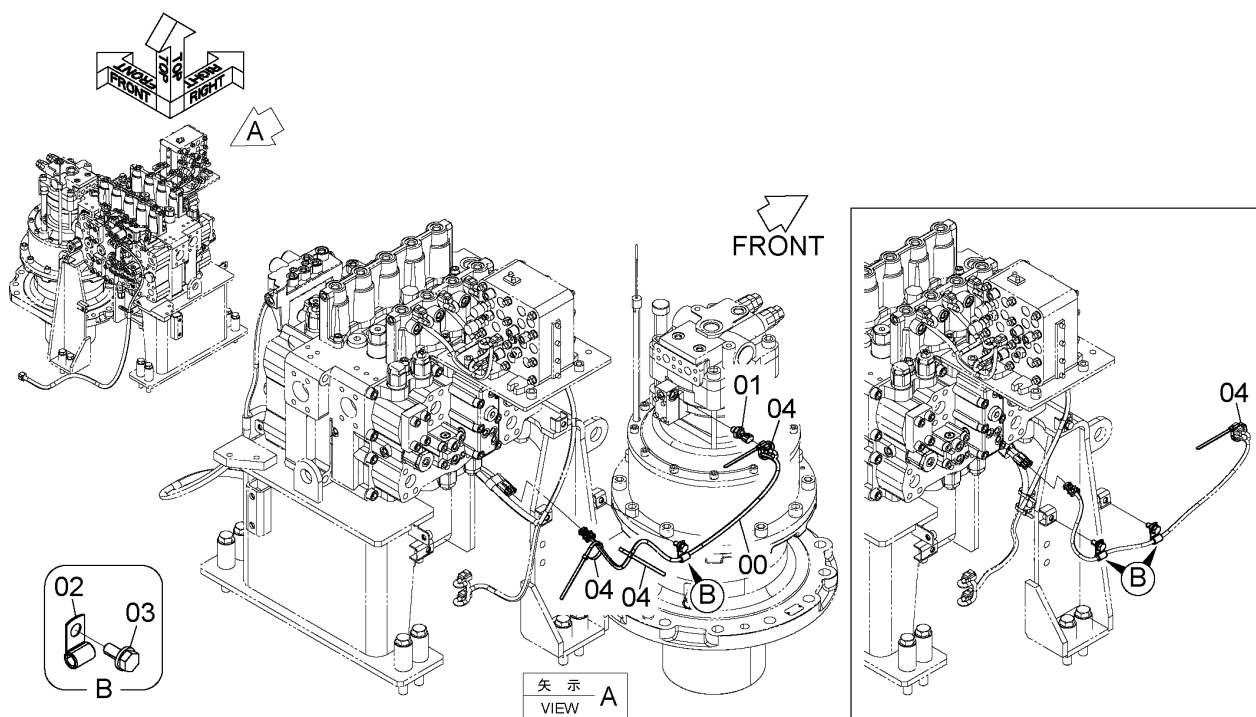

DCYA60069240_JBLA0

ELECTRIC PARTS (8)

電気部品 (8)

Applicable Model (適用機種): -

Mark(記号): -

Serial No. (適用号機): 060255-

ITEM 符号	PART NO. 部品番号	PART NAME	部 品 名	Q' TY 数量	S. C サービ コート	SERIAL NO. 適用号機	ICA 互 換 性	REPLACEABLE PART 代替部 品	
								PART NO. 部品番号	Q' TY 数量
00	YA00072928	HARNESS; WIRE	ハーネス; ワイヤ	1					
01	4436535	SENSOR; PRESSURE	センサ; プレツシャ	1					
01A	Z957366	* O-RING	* O-リング	1					
02	4190261	CLIP	クリップ	2					
03	J271020	BOLT; SEMS	ボルト; セムス	2					
04	4055312	CLIP; BAND	クリップ; バンド	4					

START SWITCH スタートスイッチ

Applicable Model (適用機種): -
 Mark(記号): -
 Serial No. (適用号機): 060255-

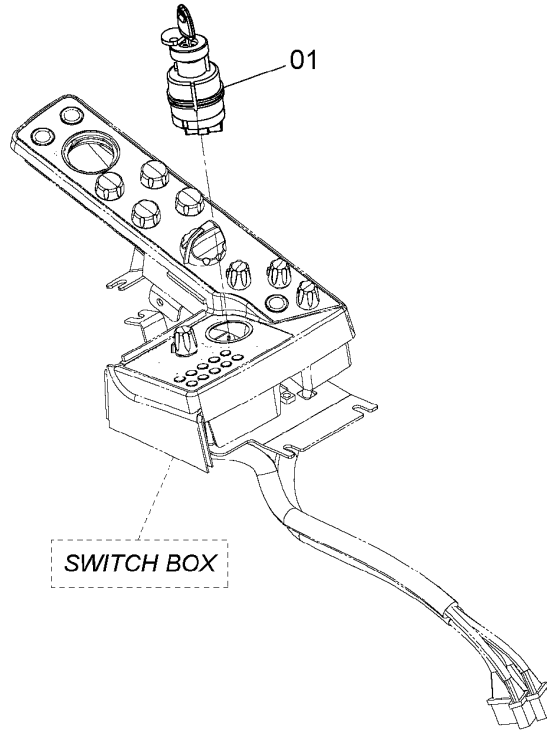
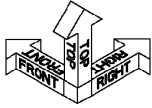

DC9271664

ITEM 符号	PART NO. 部品番号	PART NAME	部 品 名	Q' TY 数量	S. C サービス コード	SERIAL NO. 適用号機	ICA 互 換 性	REPLACEABLE PART 代替部品	
								PART NO. 部品番号	Q' TY 数量
01	+++++++	SWITCH; START	スイッチ; スタート	1	D				

ENGINE CONTROLLER SUPPORT エンジンコントローラ取付部品

Applicable Model (適用機種): -
Mark(記号): -
Serial No. (適用号機): 060255-

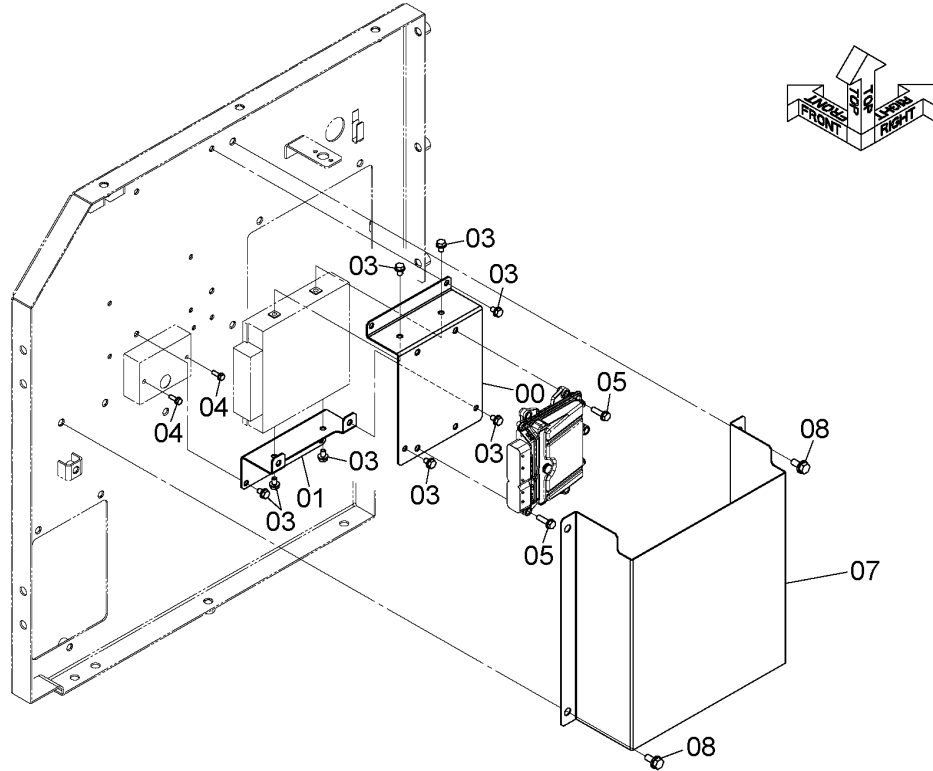

DCYA60017978

ITEM 符号	PART NO. 部品番号	PART NAME	部 品 名	Q' TY 数量	S. C サービス コード	SERIAL NO. 適用号機	ICA 互 換 性	REPLACEABLE PART 代替部品	
								PART NO. 部品番号	Q' TY 数量
00	YA40014727	BRACKET	ブラケット	1					
01	YA40014728	BRACKET	ブラケット	1					
03	J260814	BOLT;SEMS	ボルト;セムス	10					
04	J260620	BOLT;SEMS	ボルト;セムス	2					
05	J260830	BOLT;SEMS	ボルト;セムス	4					
07	YA00023033	COVER	カバー	1					
08	J271025	BOLT;SEMS	ボルト;セムス	4					

ENGINE STOP SWITCH エンジンストップスイッチ

Applicable Model (適用機種): -

Mark(記号): -

Serial No. (適用号機): 060255-

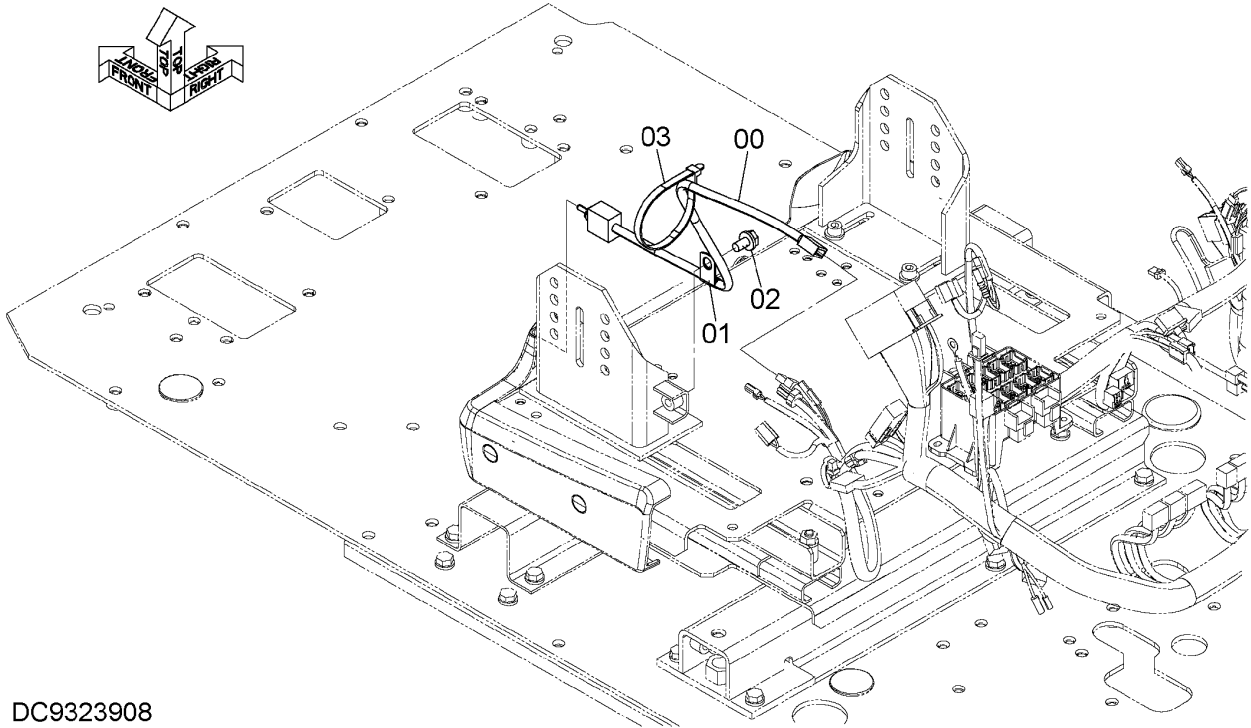

DC9323908

ITEM 符号	PART NO. 部品番号	PART NAME	部 品 名	Q' TY 数量	S. C サービス コード	SERIAL NO. 適用号機	ICA 互 換 性	REPLACEABLE PART 代替部品	
								PART NO. 部品番号	Q' TY 数量
00	4618409	SWITCH	スイッチ	1					
01	4190261	CLIP	クリップ	1					
02	J271020	BOLT;SEMS	ボルト;セムス	1					
03	4121859	CLIP;BAND	クリップ;バンド	1					

AERIAL ANGLE CONTROL UNIT エアリアルアングルコントロールユニット

Applicable Model (適用機種): -
Mark(記号): -
Serial No. (適用号機): 060255-

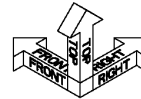
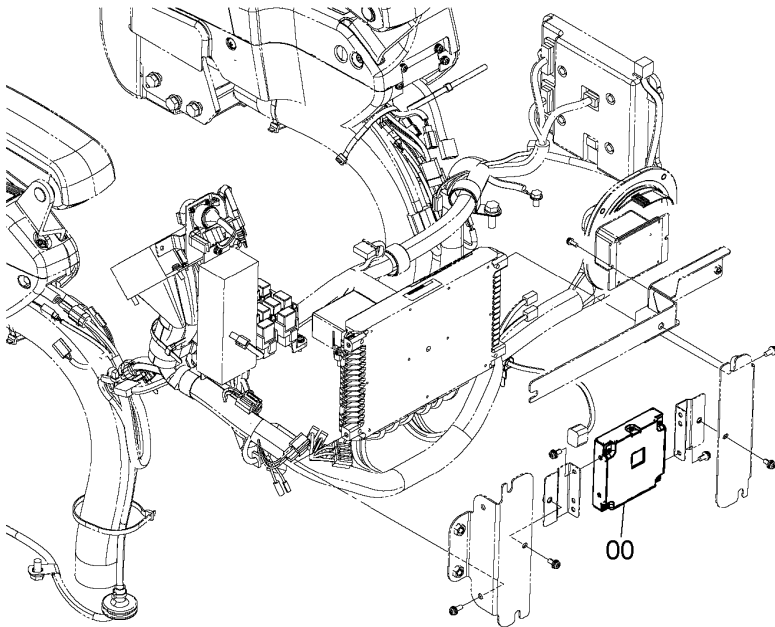

SDCYA60069449-000

ITEM 符号	PART NO. 部品番号	PART NAME	部 品 名	Q' TY 数量	S. C サービス コード	SERIAL NO. 適用号機	ICA 互 換 性	REPLACEABLE PART 代替部品	
								PART NO. 部品番号	Q' TY 数量
00	YA60064658	UNIT; CONTROL	ユニット; コントロール	1					

AERIAL ANGLE CONTROL UNIT SUPPORT

エアリアルアングルコントロールユニット取付部品

Applicable Model (適用機種): -
 Mark(記号): -
 Serial No. (適用号機): 060255-

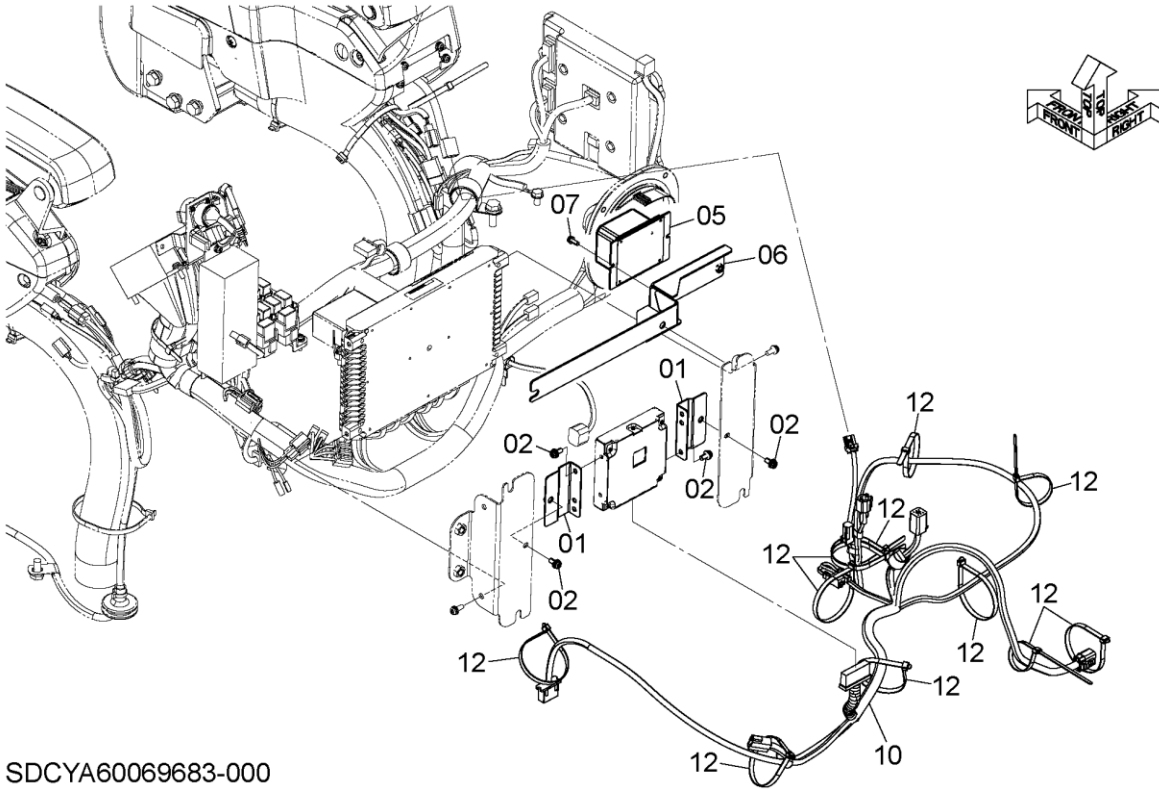

SDCYA60069683-000

ITEM 符号	PART NO. 部品番号	PART NAME	部 品 名	Q'TY 数量	S. C サービス コード	SERIAL NO. 適用号機	ICA 互 換 性	REPLACEABLE PART 代替部品	
								PART NO. 部品番号	Q'TY 数量
01	YA40043962	BRACKET	ブ ラケ ッ ト	2					
02	J460614	SCREW; SEMS	ス ク リ ュ ; セ ム ス	6					
05	YA00047033	UNIT; POWER	ユ ニ ッ ト ; ハ ー	1					
06	YA40043964	BRACKET	ブ ラケ ッ ト	1					
07	J460514	SCREW; SEMS	ス ク リ ュ ; セ ム ス	2					
10	YA00071576	HARNESS; WIRE	ハ ー ネ ス ; ワ イ	1					
12	4055312	CLIP; BAND	ク リ ッ プ ; バ ン ド	11					

AERIAL ANGLE SWITCH

エアリアルアングルスイッチ

Applicable Model (適用機種): -
 Mark(記号): -
 Serial No. (適用号機): 060255-

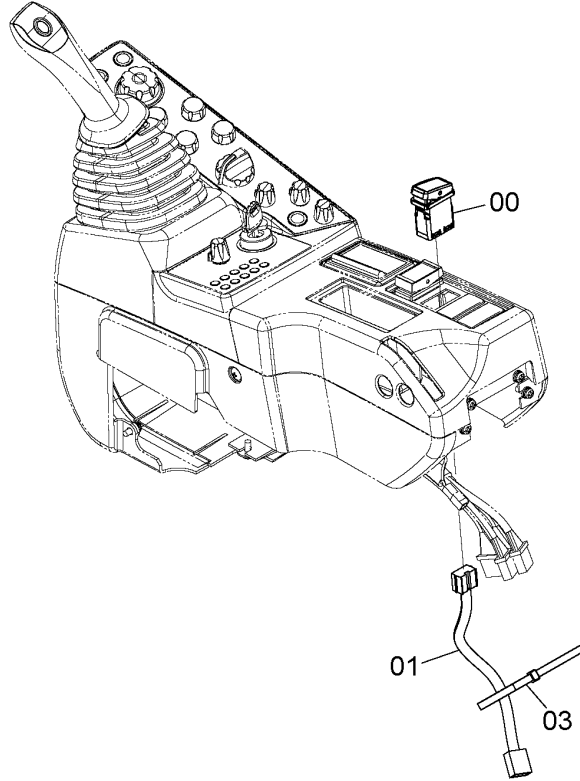
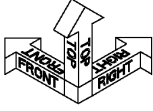

DCYA60069684

ITEM 符号	PART NO. 部品番号	PART NAME	部 品 名	Q' TY 数量	S. C サービス コード	SERIAL NO. 適用号機	ICA 互 換 性	REPLACEABLE PART 代替部品	
								PART NO. 部品番号	Q' TY 数量
00	YA00053211	SWITCH; TUMBLER	スイッチ; タンブラ	1					
01	YA00071671	HARNESS; WIRE	ハーネス; ワイヤ	1					
03	4055312	CLIP; BAND	クリップ; バンド	1					

SATELLITE COMMUNICATIONS TERMINAL (IRIDIUM) 衛星通信端末 (イリジウム)

Applicable Model (適用機種): -
Mark(記号): -
Serial No. (適用号機): 060255-

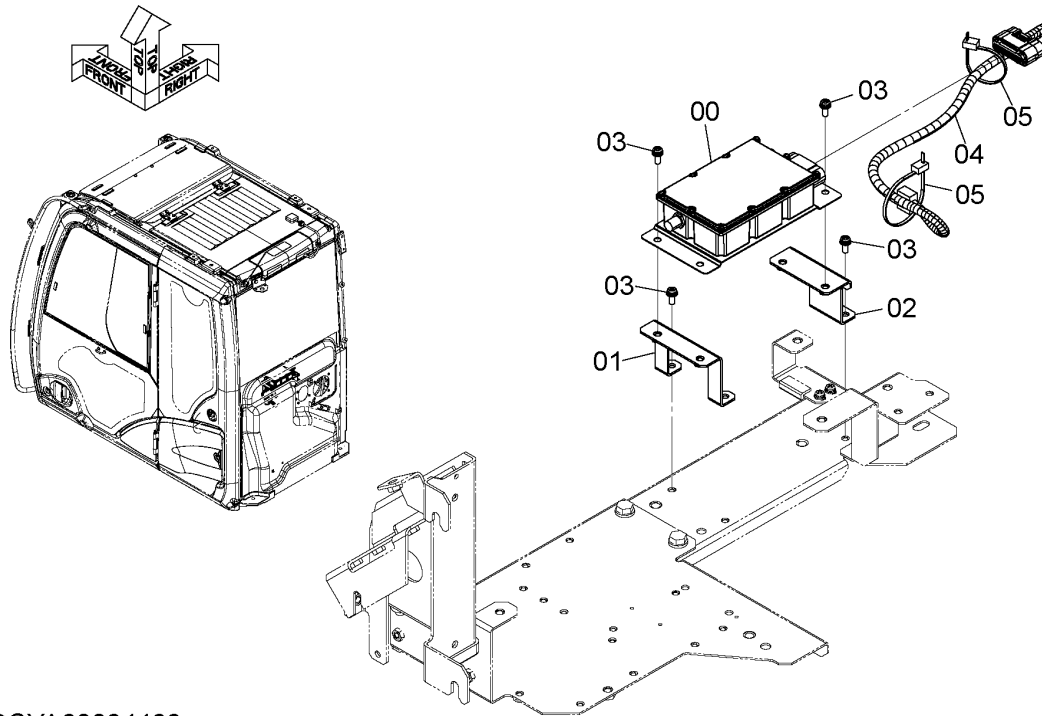

DCYA60064466

ITEM 符号	PART NO. 部品番号	PART NAME	部 品 名	Q'TY 数量	S. C サービス コード	SERIAL NO. 適用号機	ICA 互 換 性	REPLACEABLE PART 代替部品	
								PART NO. 部品番号	Q'TY 数量
00	YA60055740	CONTROLLER	コントローラ	1					
01	8119329	BRACKET	ブラケット	1					
02	8119330	BRACKET	ブラケット	1					
03	J460616	SCREW;SEMS	スクリュー;セムス	8					
04	YA00065734	HARNESS;WIRE	ハーネス;ワイヤ	1					
05	4055312	CLIP;BAND	クリップ;バンド	2					

M E M O

CONTROLLER (MC) コントローラ (MC)

Applicable Model (適用機種): -

Mark(記号): -

Serial No. (適用号機): 060255-

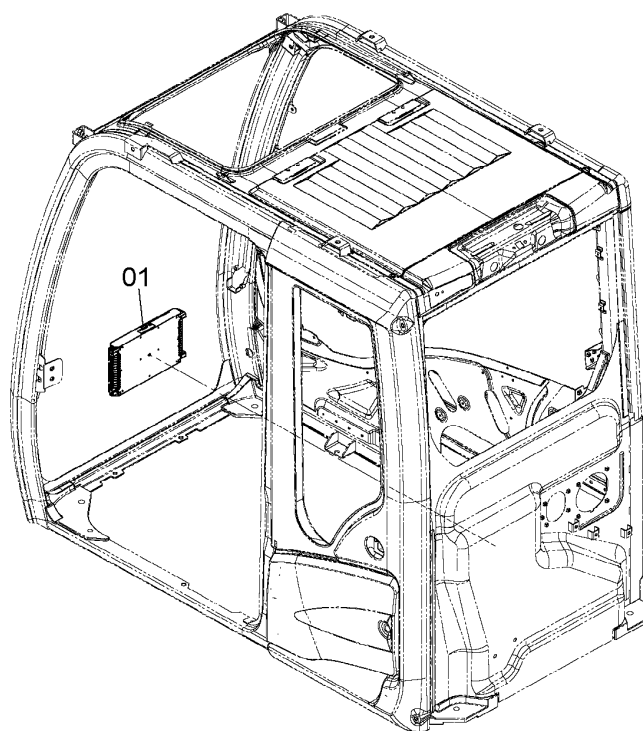
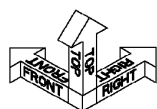

SDCYK60000527-000

CONTROLLER (MC)

コントローラ (MC)

Applicable Model (適用機種): -
 Mark(記号): -
 Serial No. (適用号機): 060255-

ITEM 符号	PART NO. 部品番号	PART NAME	部 品 名	Q'TY 数量	S.C サービス コード	SERIAL NO. 適用号機	ICA 互 換 性	REPLACEABLE PART 代 替 部 品	
								PART NO. 部品番号	Q'TY 数量
00	YK60000527	UNIT;CONTROL	ユニット;コントロール	1					

MONITOR CONTROLLER モニタコントローラ

Applicable Model (適用機種): -
 Mark(記号): -
 Serial No. (適用号機): 060255-

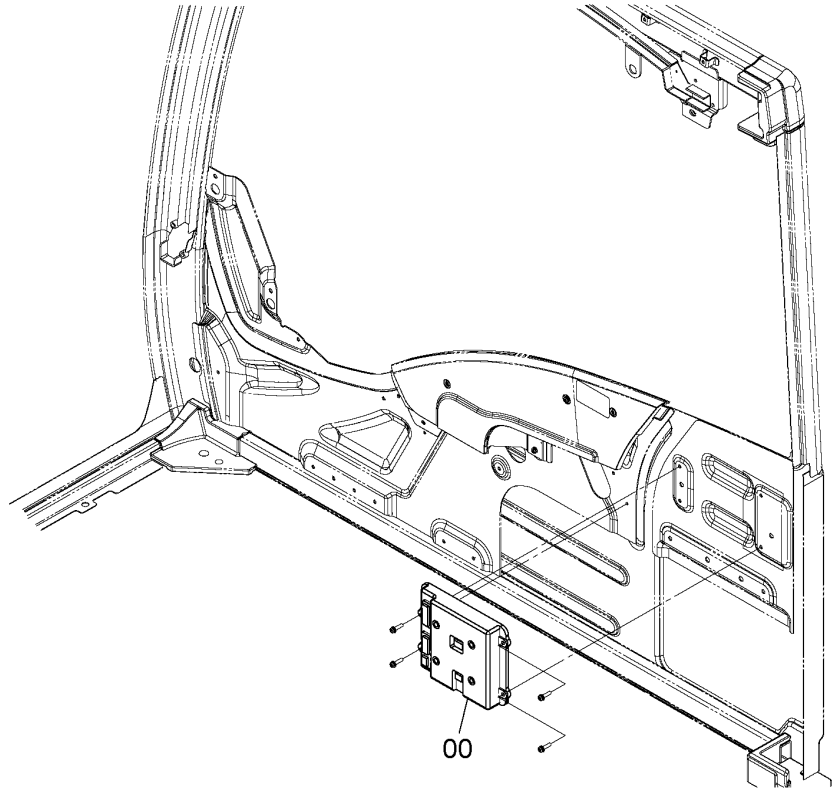
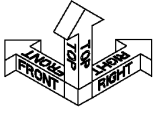

SDCYA00046861-011

ITEM 符号	PART NO. 部品番号	PART NAME	部 品 名	Q' TY 数量	S. C サービス コード	SERIAL NO. 適用号機	ICA 互 換 性	REPLACEABLE PART 代替部品	
								PART NO. 部品番号	Q' TY 数量
00	YA00046861	UNIT; CONTROL	ユニット; コントロール	1					

CONTROLLER (DATA CONVERTER) コントローラ (データコンバータ)

Applicable Model (適用機種): -
Mark(記号): -
Serial No.(適用号機): 060255-

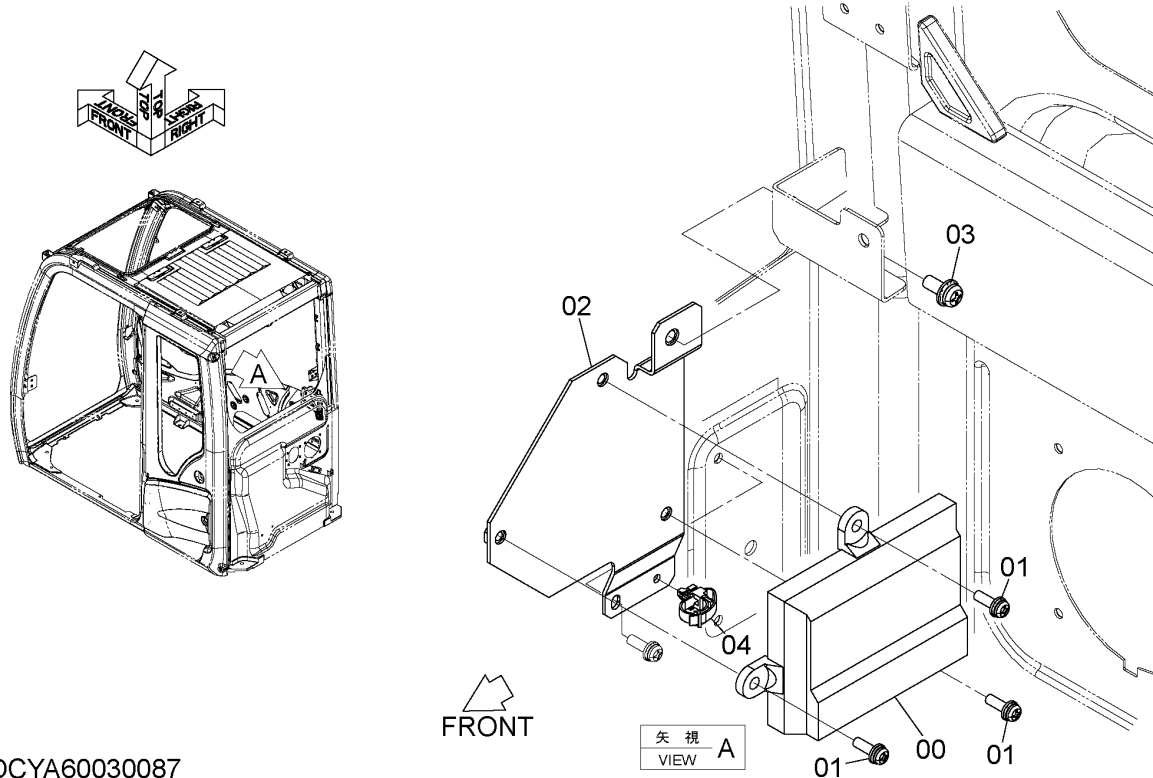

DCYA60030087

ITEM 符号	PART NO. 部品番号	PART NAME	部 品 名	Q'TY 数量	S.C サービス コード	SERIAL NO. 適用号機	ICA 互 換 性	REPLACEABLE PART 代替部品	
								PART NO. 部品番号	Q'TY 数量
00	YA00016095	CONTROLLER	コントローラ	1					
01	J460620	SCREW;SEMS	スクリュー;セムス	3					
02	8126604	BRACKET	ブラケット	1					
03	J460820	SCREW;SEMS	スクリュー;セムス	1					
04	4692542	CLIP;BAND	クリップ;バンド	1					

DATA CONVERTER HARNESS データコンバータハーネス

Applicable Model (適用機種): -
Mark(記号): -
Serial No. (適用号機): 060255-

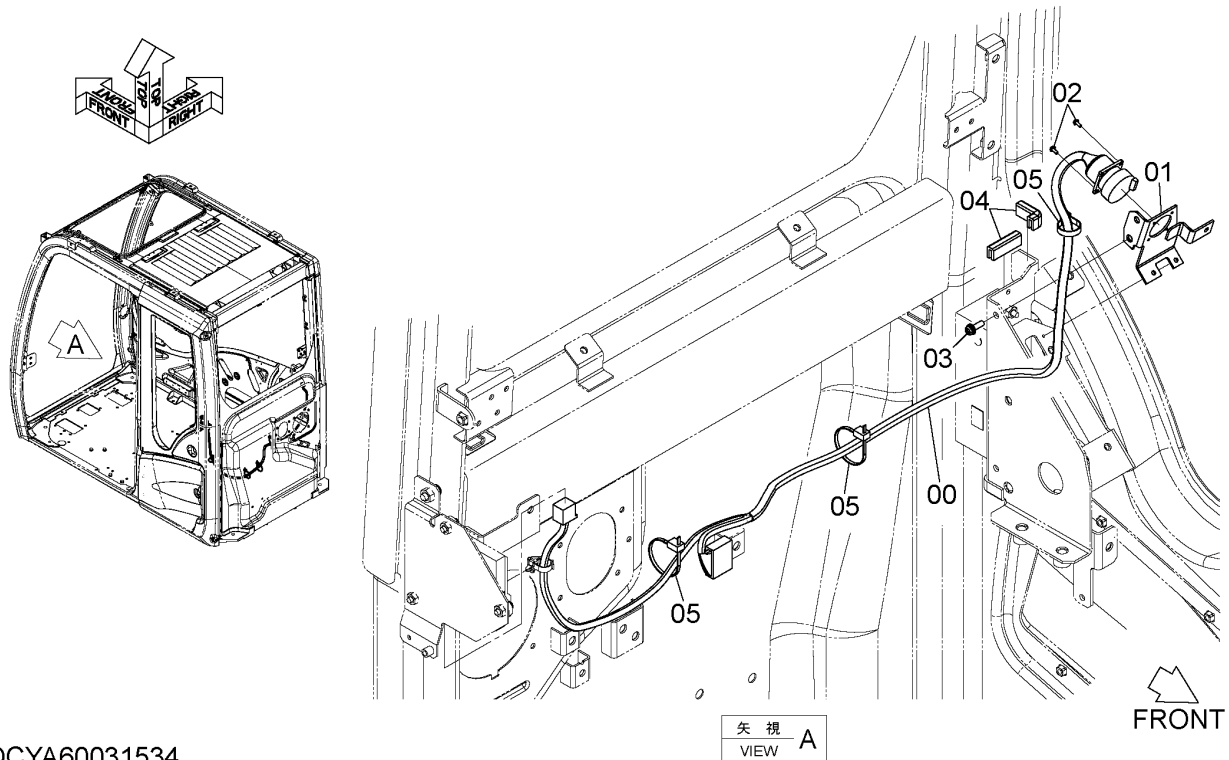

DCYA60031534

ITEM 符号	PART NO. 部品番号	PART NAME	部 品 名	Q' TY 数量	S. C サービスクード	SERIAL NO. 適用号機	ICA 互 換 性	REPLACEABLE PART 代替部品	
								PART NO. 部品番号	Q' TY 数量
00	YA00012696	HARNESS: WIRE	ハーネス:ワイヤ	1					
01	YA40009403	BRACKET	ブラケット	1					
02	J460308	SCREW: SEMS	スクリュー:セムス	4					
03	J460620	SCREW: SEMS	スクリュー:セムス	1					
04	4488326	TRIM	トリム	2			I	XV00005278	1
04	XV00005278	TRIM (L=1000mm, Please cut TRIM to appropriate length after installation.) (L=1000mm, トリムを取付け後、適切な長さに切断してください。)	トリム (L=40mm)	1	SW				
05	4055312	CLIP: BAND	クリップ:バンド	3					

REAR CAMERA 後方監視カメラ

Applicable Model (適用機種): -

Mark(記号): -

Serial No. (適用号機): 060255-

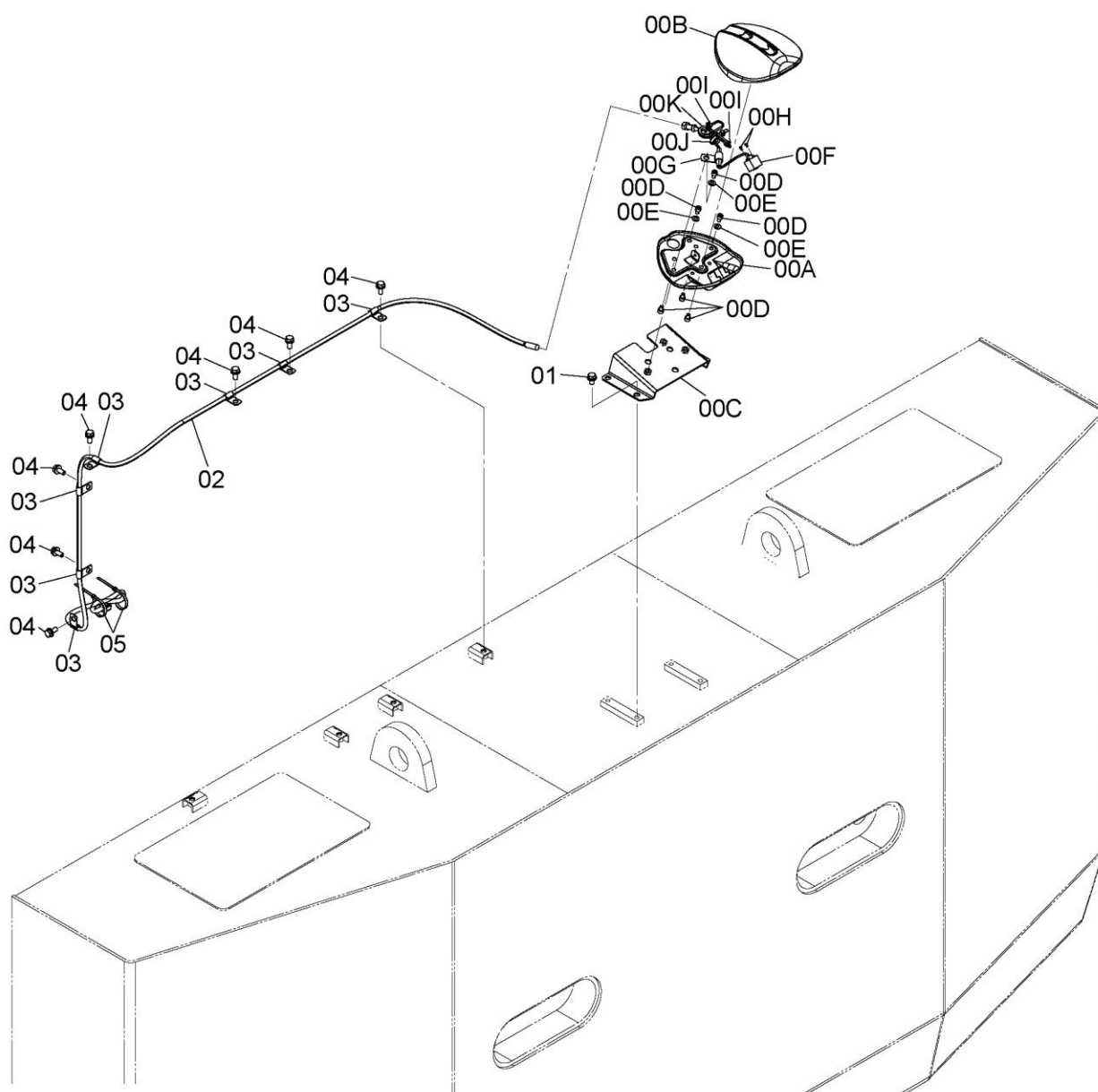

SDCYA60002062-004

CODE: SDCYA60002062-004-1

REAR CAMERA 後方監視カメラ

Applicable Model (適用機種): -

Mark(記号): -

Serial No.(適用号機):060255-

ITEM 符号	PART NO. 部品番号	PART NAME	部 品 名	Q' TY 数量	S. C サービスク コード	SERIAL NO. 適用号機	ICA 互 換 性	REPLACEABLE PART 代替部品	
								PART NO. 部品番号	Q' TY 数量
00	YA60055961	CAMERA; ASSY	カメラ; ASSY	1					
00A	YA40004445	* COVER	* カバ-	1					
00B	YA40002913	* COVER	* カバ-	1					
00C	8123713	* BRACKET	* ブラケット	1					
00D	J780812	* BOLT; SOCKET	* ボルト; ソケット	6					
00E	A590108	* WASHER; PLANE	* ワッシャ; プレーン	3					
00F	YA00052438	* CAMERA	* カメラ	1					
00G	4190272	* CLIP	* クリップ	1					
00H	YA00007846	* SCREW; SEMS	* スクリュー; セムス	2					
00I	4218657	* CLIP	* クリップ	2					
00J	4055311	* CLIP; BAND	* クリップ; バンド	1					
00K	4299864	* BUSHING; RUBBER	* ブッシング; ラバー	1					
01	J271020	BOLT; SEMS	ボルト; セムス	4					
02	3118217	HARNESS; WIRE	ハーネス; ワイヤ	1					
03	4190275	CLIP	クリップ	7					
04	J271025	BOLT; SEMS	ボルト; セムス	7					
05	4055312	CLIP; BAND	クリップ; バンド	2					

LEFT SIDE CAMERA レフトサイドカメラ用品

Applicable Model (適用機種): -
Mark(記号): -
Serial No. (適用号機): 060255-

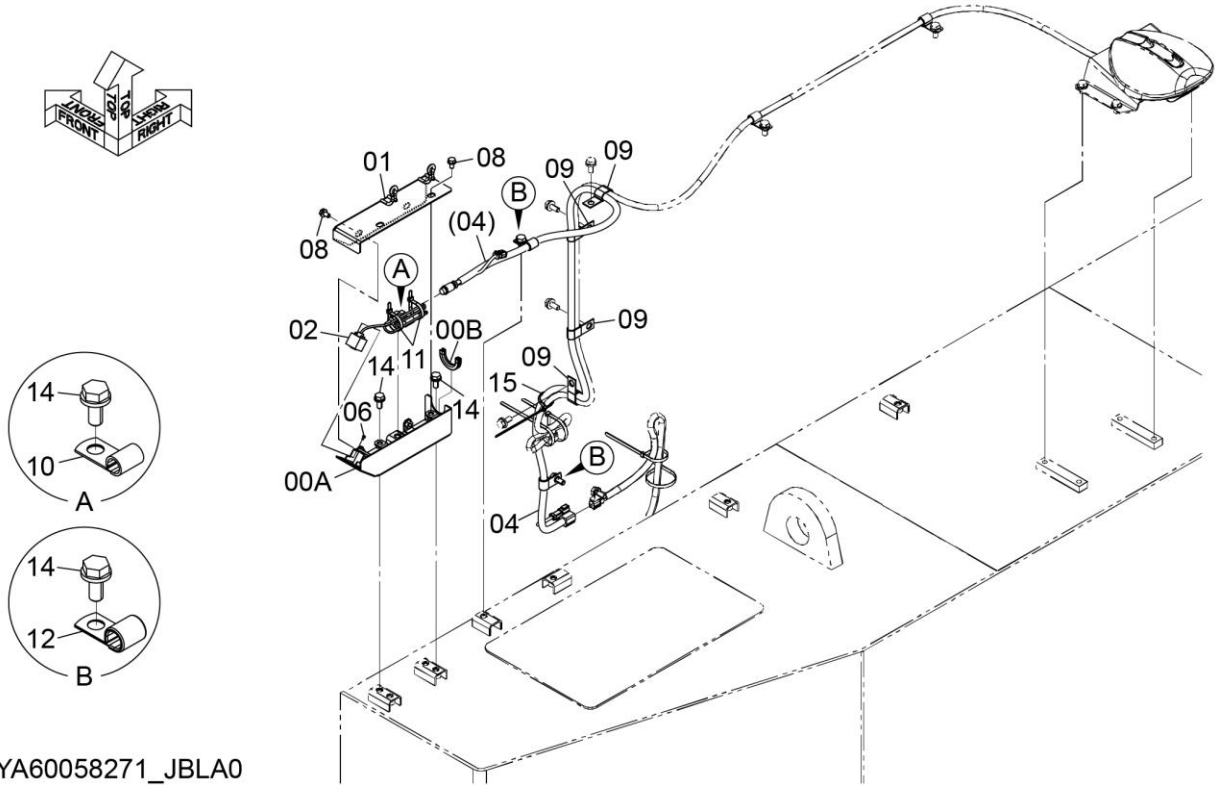

ITEM 符号	PART NO. 部品番号	PART NAME	部 品 名	Q'TY 数量	S.C サービスクード	SERIAL NO. 適用号機	ICA 互 換 性	REPLACEABLE PART 代 替 部 品	
								PART NO. 部品番号	Q'TY 数量
00	+++++++	COVER	カバー	1	D				
00A	YA40038601	* COVER	* カバー	1					
00B	4624738	* TRIM (L=85mm)	* トリム (L=85mm)	1			I	4708913	1
00B	4708913	* TRIM (L=1000mm, Please cut TRIM to appropriate length after installation.) (L=1000mm, トリムを取付け後、適切な長さに切断してください。)	* トリム	1	SW				
01	YA40048754	COVER	カバー	1					
02	YA00057809	CAMERA	カメラ	1					
04	YA00070243	HARNESS; WIRE	ハーネス;ワイヤ	1					
06	YA00007846	SCREW; SEMS	スクリュー;セムス	2					
08	J260816	BOLT; SEMS	ボルト;セムス	4					
09	4190292	CLIP	クリップ	4					
10	4190272	CLIP	クリップ	1					
11	4055311	CLIP; BAND	クリップ;バンド	2					
12	4190275	CLIP	クリップ	2					
14	J271025	BOLT; SEMS	ボルト;セムス	7					
15	4055312	CLIP; BAND	クリップ;バンド	1					

RIGHT SIDE CAMERA PARTS ライトサイドカメラ用品

Applicable Model (適用機種): -
Mark(記号): -
Serial No. (適用号機): 060255-

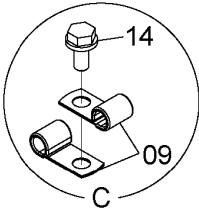
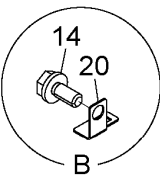
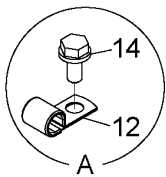
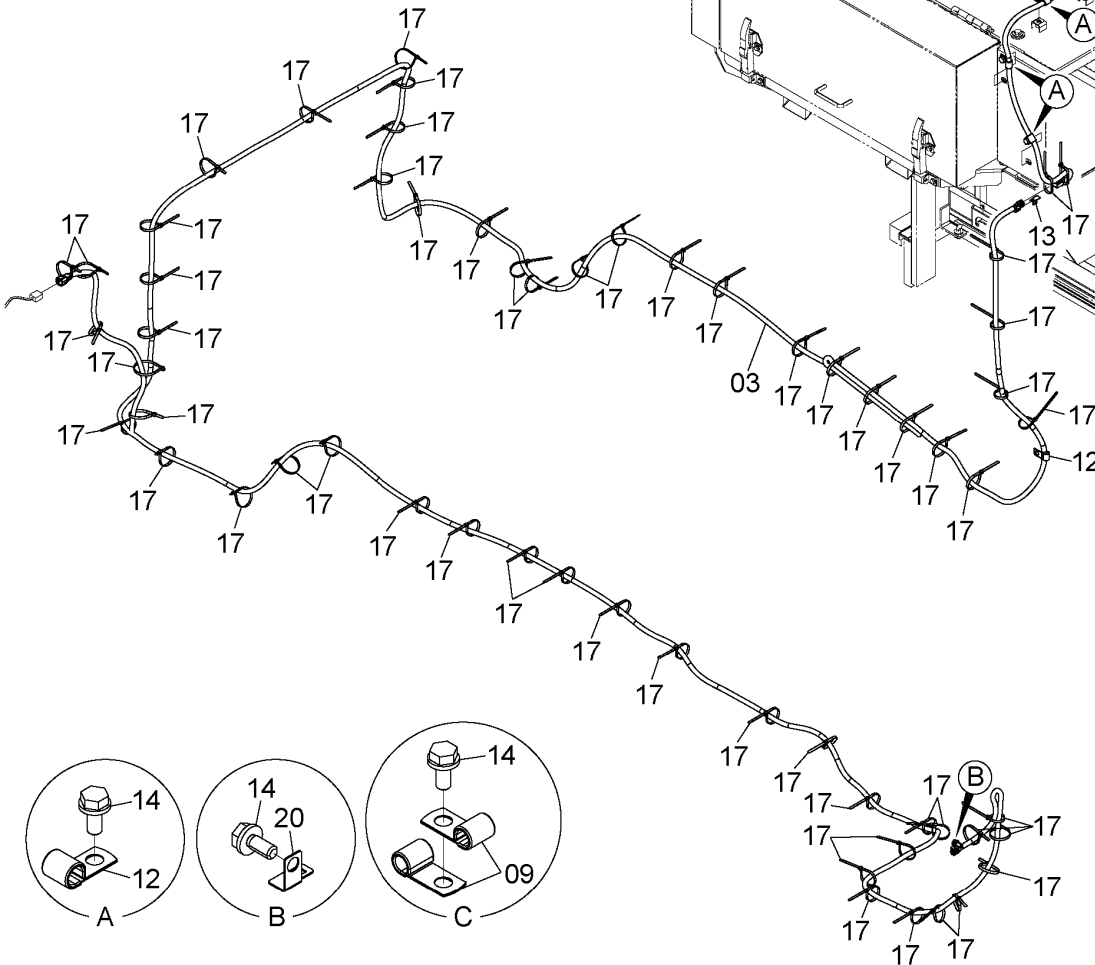
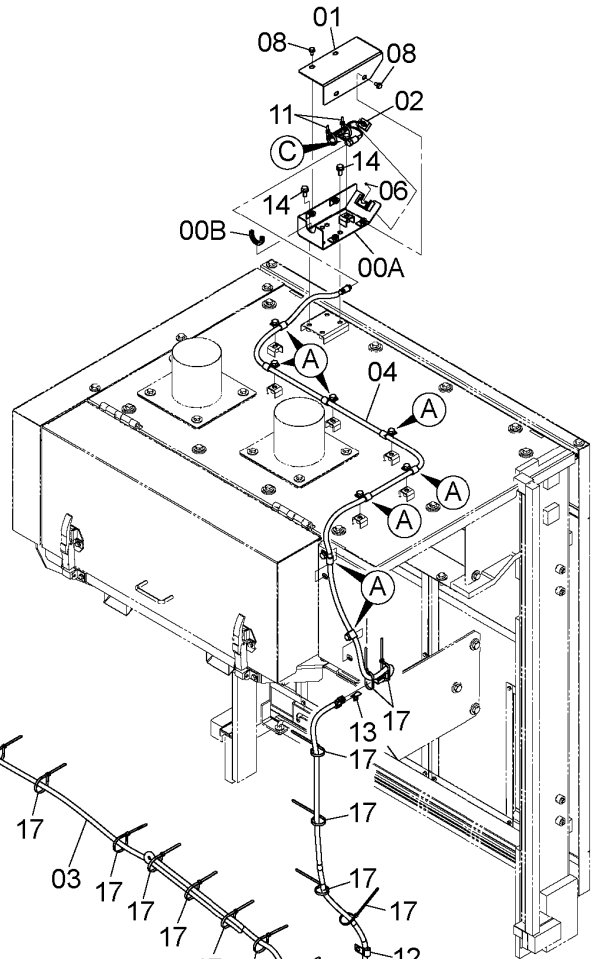
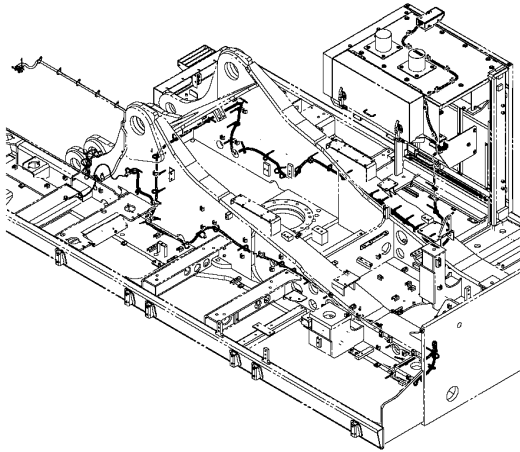

SDCYA60058270-006

CODE:SDCYA60058270-006-1

RIGHT SIDE CAMERA PARTS

ライトサイドカメラ用品

Applicable Model (適用機種): -
 Mark(記号): -
 Serial No. (適用号機): 060255-

ITEM 符号	PART NO. 部品番号	PART NAME	部 品 名	Q' TY 数量	S. C サービスク コード	SERIAL NO. 適用号機	ICA 互 換 性	REPLACEABLE PART 代 替 部 品	
								PART NO. 部品番号	Q' TY 数量
00	+++++	COVER	カバー	1	D				
00A	YA40039228	* COVER	* カバー	1					
00B	4624738	* TRIM (L=85mm)	* トリム (L=85mm)	1			I	4708913	1
00B	4708913	** TRIM (L=1000mm, Please cut TRIM to appropriate length after installation.) (L=1000mm, トリムを取付け後、適切な長さに切断してください。)	** トリム	1	SW				
01	YA40048456	COVER	カバー	1					
02	YA00057809	CAMERA	カメラ	1					
03	YA00072055	HARNESS; WIRE	ハーネス;ワイヤ	1					
04	YA00070245	HARNESS; WIRE	ハーネス;ワイヤ	1					
06	YA00007846	SCREW; SEMS	スクリュー;セムス	2					
08	J260816	BOLT; SEMS	ボルト;セムス	4					
09	4190272	CLIP	クリップ	2					
11	4055311	CLIP; BAND	クリップ;バンド	2					
12	4190275	CLIP	クリップ	9					
13	YA00006821	BRACKET	ブラケット	1					
14	J271025	BOLT; SEMS	ボルト;セムス	14					
17	4055312	CLIP; BAND	クリップ;バンド	60					
20	4418301	BRACKET	ブラケット	1					

FRONT HEAD LAMP (UPPER) (2 LAMP) (LED)
前照灯 (上) (2灯) (LED)

Applicable Model (適用機種): -
Mark(記号): -
Serial No. (適用号機): 060255-

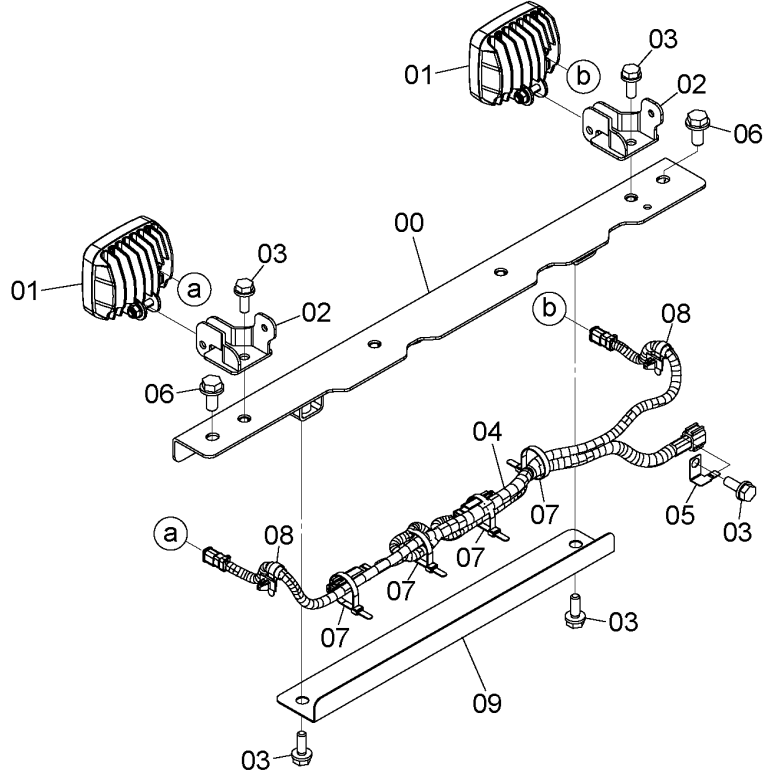
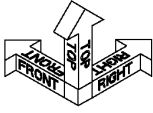

DCYA60068963

ITEM 符号	PART NO. 部品番号	PART NAME	部 品 名	Q' TY 数量	S. C サービス コード	SERIAL NO. 適用号機	ICA 互 換 性	REPLACEABLE PART 代替部品	
								PART NO. 部品番号	Q' TY 数量
00	YA40038725	BRACKET	ブ ラケ ッ ト	1					
01	YA00060221	LAMP;WORKING	ラン プ ;ワ ー キ ン グ	2					
02	YA40041314	BRACKET	ブ ラケ ッ ト	2					
03	J271030	BOLT;SEMS	ボ ル ト ;セ ム ス	5					
04	YA00074418	HARNESS;WIRE	ハ ー ネ ス ;ワ イ ヤ	1					
05	4257159	BRACKET	ブ ラケ ッ ト	1					
06	J271230	BOLT;SEMS	ボ ル ト ;セ ム ス	2					
07	4055312	CLIP;BAND	ク リ ッ プ ;バ ン ド	4					
08	4259220	CLIP;BAND	ク リ ッ プ ;バ ン ド	2					
09	YA00058273	COVER	カバ ー	1					

FRONT HEAD LAMP BRACKET (LED) 前照灯ブラケット (LED)

Applicable Model (適用機種): -
Mark(記号): -
Serial No. (適用号機): 060255-

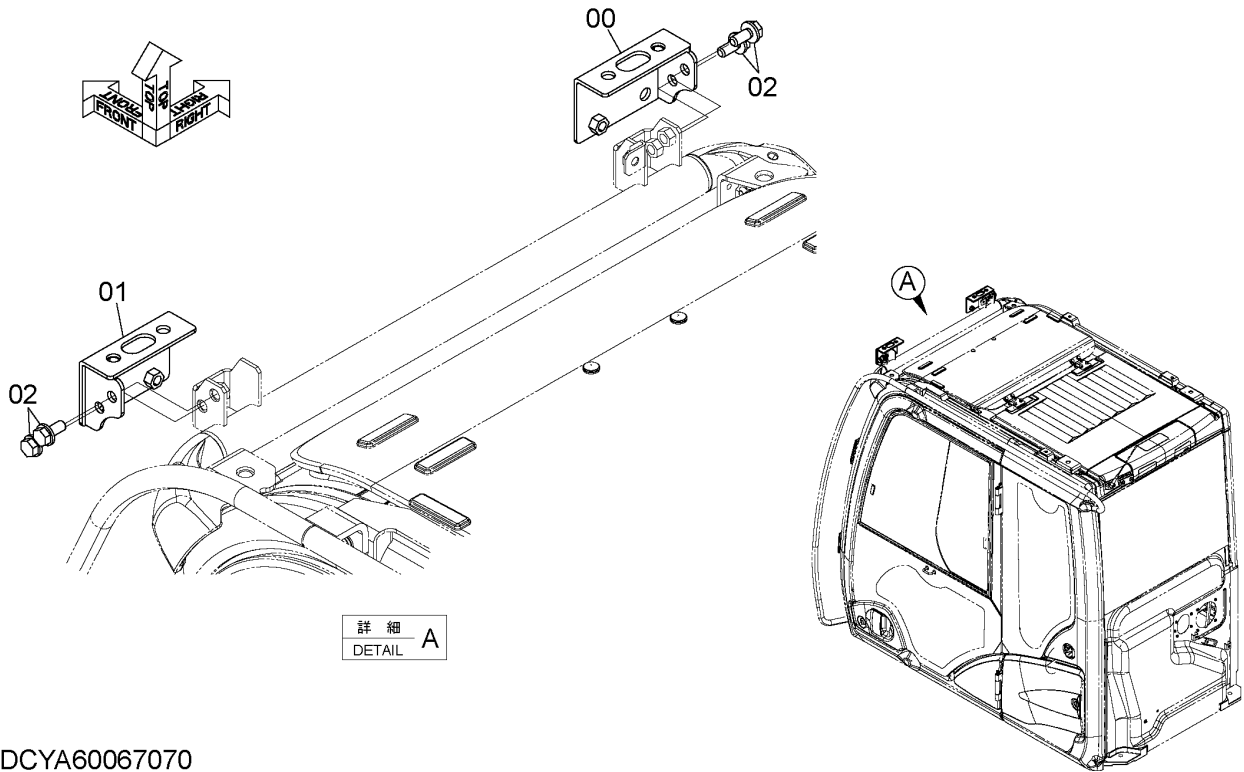

詳細 A
DETAIL

DCYA60067070

ITEM 符号	PART NO. 部品番号	PART NAME	部 品 名	Q' TY 数量	S. C サービス コード	SERIAL NO. 適用号機	ICA 互 換 性	REPLACEABLE PART 代替部品	
								PART NO. 部品番号	Q' TY 数量
00	YA40041278	BRACKET	ブラケット	1					
01	YA40042201	BRACKET	ブラケット	1					
02	J271230	BOLT:SEMS	ボルト:セムス	4					

TRAVEL MOTION ALARM DEVICE

走行警報装置

Applicable Model (適用機種): -
 Mark(記号): -
 Serial No. (適用号機): 060255-

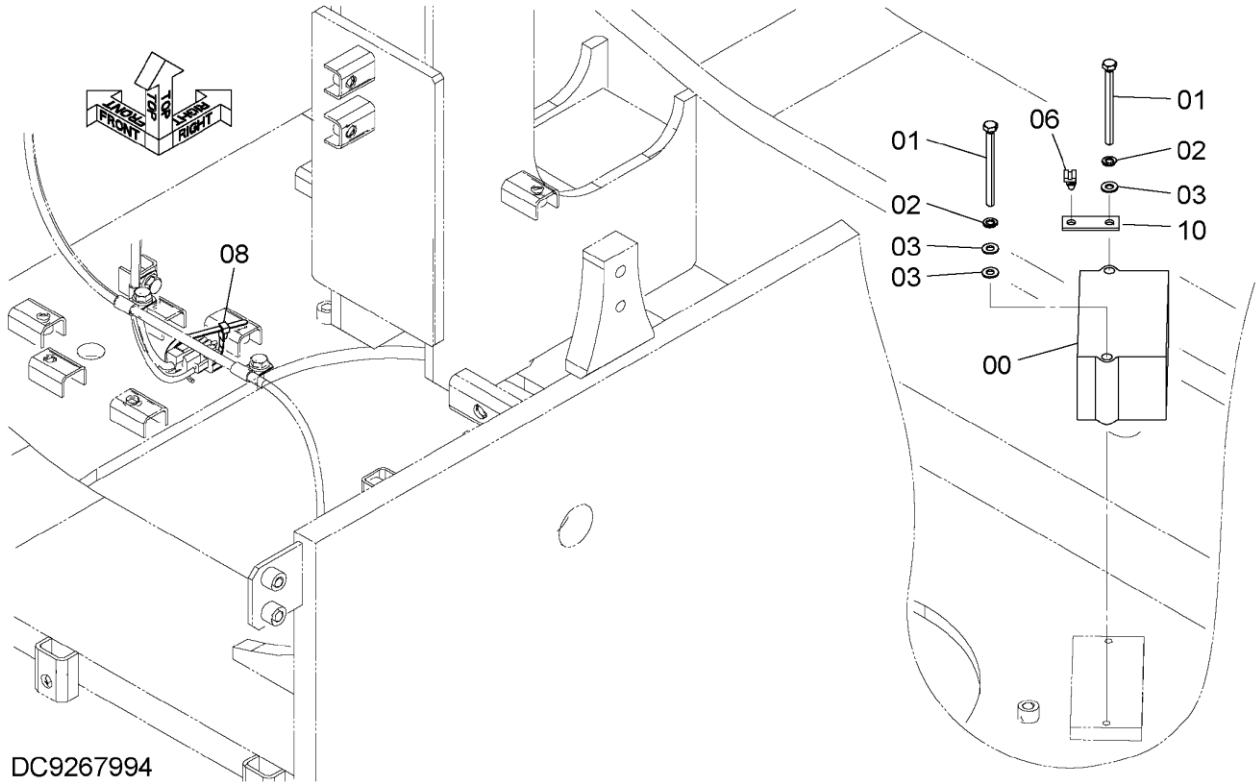

ITEM 符号	PART NO. 部品番号	PART NAME	部 品 名	Q' TY 数量	S. C サービス コード	SERIAL NO. 適用号機	ICA 互 換 性	REPLACEABLE PART 代替部品	
								PART NO. 部品番号	Q' TY 数量
00	4283028	ALARM	アラーム	1					
01	J900800	BOLT	ボルト	2					
02	A590908	WASHER: SPRING	ワッシャ: スプリング	2					
03	A590108	WASHER: PLANE	ワッシャ: フレーン	3					
06	4372633	CLIP	クリップ	1					
08	4055312	CLIP; BAND	クリップ; バンド	1					
10	4372638	BRACKET	ブラケット	1					

TRAVEL MOTION ALARM DEVICE (CAB) 走行警報装置 (キャブ)

Applicable Model (適用機種): -
Mark(記号): -
Serial No. (適用号機): 060255-

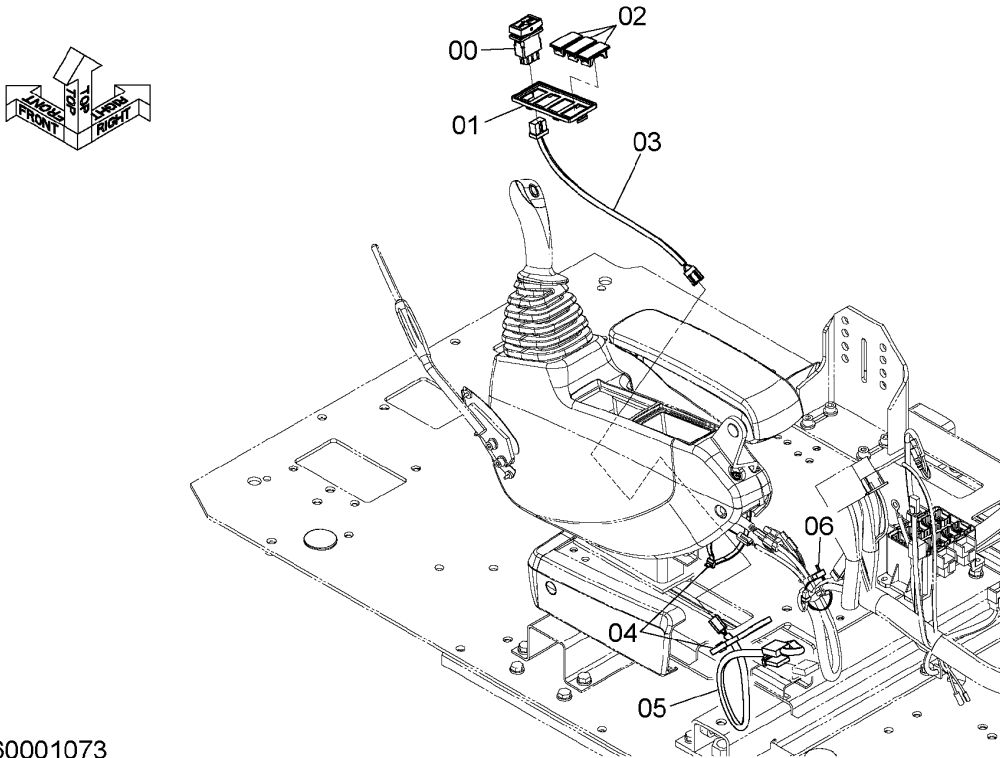

DCYA60001073

ITEM 符号	PART NO. 部品番号	PART NAME	部 品 名	Q' TY 数量	S. C サービス コード	SERIAL NO. 適用号機	ICA 互 換 性	REPLACEABLE PART 代替部品	
								PART NO. 部品番号	Q' TY 数量
00	4658818	SWITCH	スイッチ	1					
01	2058776	CASE	ケース	1					
02	3121182	CAP	キャップ	3					
03	4730755	HARNESS; WIRE	ハーネス; ワイヤ	1					
04	4323613	CLIP; BAND	クリップ; バンド	2					
05	YA00004570	HARNESS; WIRE	ハーネス; ワイヤ	1					
06	4055312	CLIP; BAND	クリップ; バンド	1					

AUX PARTS AUX用品

Applicable Model (適用機種): -
 Mark(記号): -
 Serial No. (適用号機): 060255-

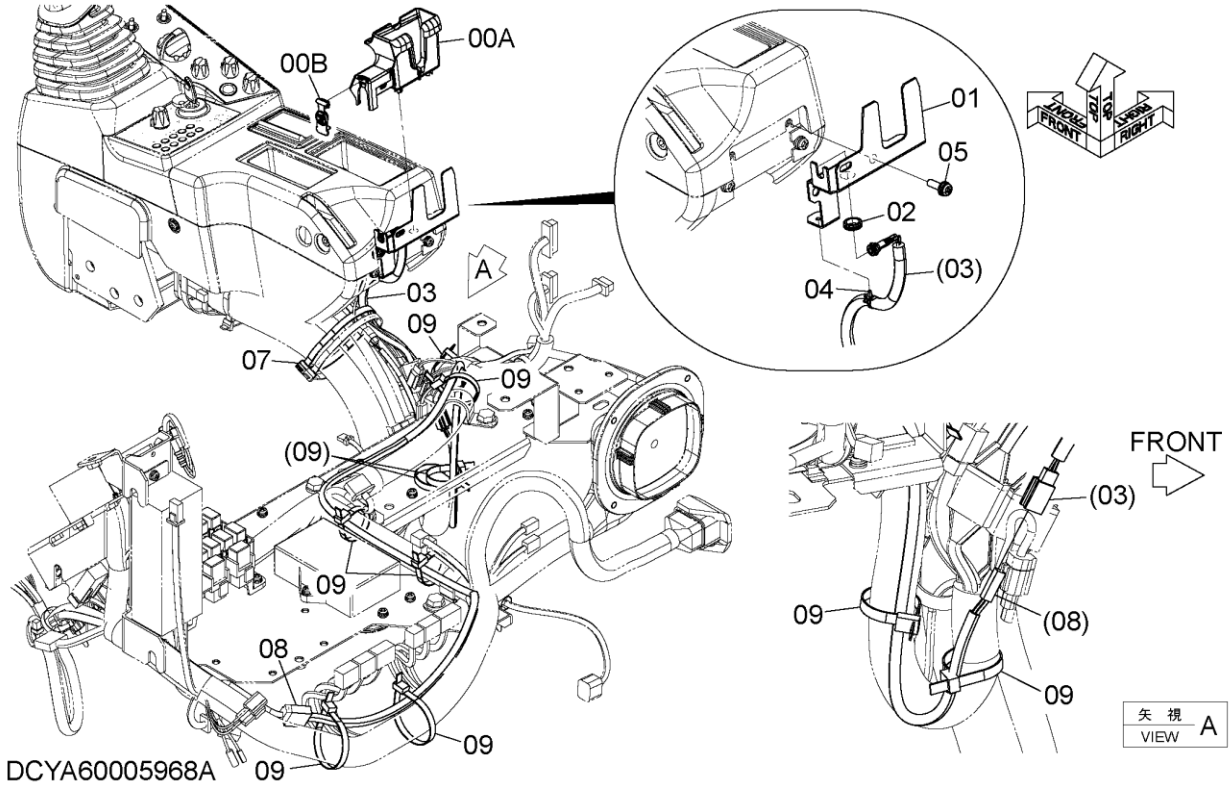

DCYA60005968A

ITEM 符号	PART NO. 部品番号	PART NAME	部 品 名	Q'TY 数量	S.C サービス コード	SERIAL NO. 適用号機	ICA 互 換 性	REPLACEABLE PART 代替部品	
								PART NO. 部品番号	Q'TY 数量
00	+++++++	CASE	ケース	1	D				
00A	YA00008595	* CASE	* ケース	1					
00B	YA00008594	* COVER	* カバー	1					
01	YA00008596	BRACKET	ブラケット	1					
02	4165068	BUSHING; RUBBER	ブッシング; ラバー	1					
03	YA00008476	HARNESS; WIRE	ハーネス; ワイヤ	1					
04	4300351	CLIP; BAND	クリップ; バンド	1					
05	J460620	SCREW; SEMS	スクリュー; セムス	2					
07	4121859	CLIP; BAND	クリップ; バンド	1					
08	YA00008477	HARNESS; WIRE	ハーネス; ワイヤ	1					
09	4055312	CLIP; BAND	クリップ; バンド	8					

WINDOW WASHER ウインドウワッシャ

Applicable Model (適用機種): -

Mark(記号): -

Serial No. (適用号機): 060255-

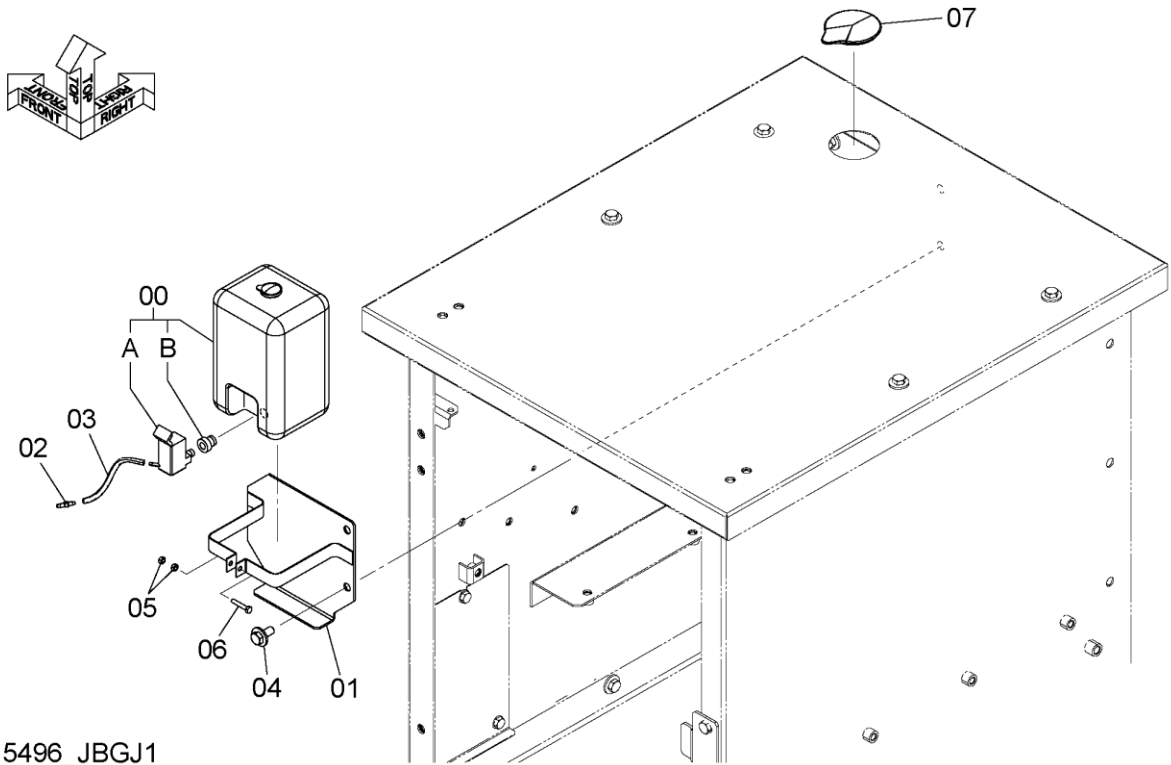

DC9315496_JBGJ1

ITEM 符号	PART NO. 部品番号	PART NAME	部 品 名	Q' TY 数量	S. C サービス コード	SERIAL NO. 適用号機	ICA 互 換 性	REPLACEABLE PART 代替部品	
								PART NO. 部品番号	Q' TY 数量
00	4325519	TANK; WATER	タンク; ウォータ	1					
00A	4326095	* MOTOR	* モータ	1					
00B	4386343	* PACKING	* パッキン	1					
01	YA40023254	BRACKET	ブラケット	1					
02	4273335	VALVE	バルブ	1					
03	4334203	HOSE; VINYL	ホース; ビニール	1					
04	J281230	BOLT; SEMS	ボルト; セムス	2					
05	M500605	NUT	ナット	2					
06	J900635	BOLT	ボルト	1					
07	3058180	BUSHING; RUBBER	ブッシング; ラバー	1					

FAN REVERSE (FLOOR PARTS) ファンリバース (フロアパーツ)

Applicable Model (適用機種): -
Mark(記号): -
Serial No. (適用号機): 060255-

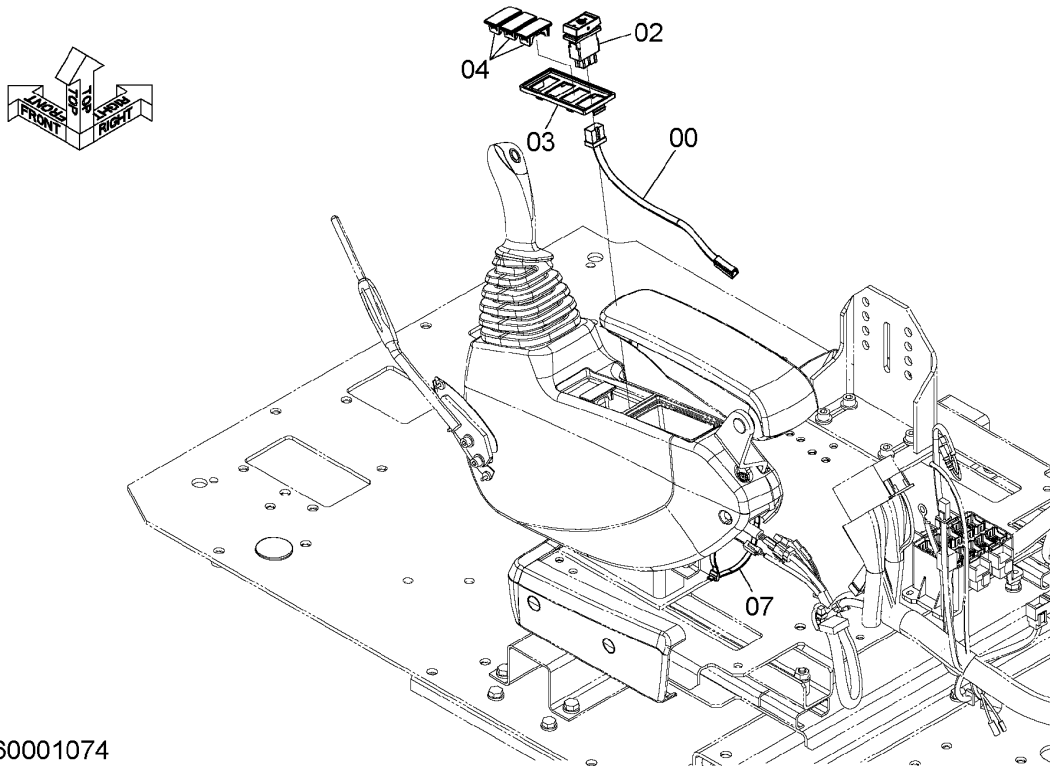

DCYA60001074

ITEM 符号	PART NO. 部品番号	PART NAME	部 品 名	Q' TY 数量	S. C サービス コード	SERIAL NO. 適用号機	ICA 互 換 性	REPLACEABLE PART 代替部品	
								PART NO. 部品番号	Q' TY 数量
00	3122702	HARNESS: WIRE	ハーネス;ワイヤ	1					
02	4657654	SWITCH	スイッチ	1					
03	2058776	CASE	ケース	1					
04	3121182	CAP	キャップ	3					
07	4323613	CLIP: BAND	クリップ;バンド	1					

USB PORT USBポート

Applicable Model (適用機種): -
 Mark(記号): -
 Serial No. (適用号機): 060255-

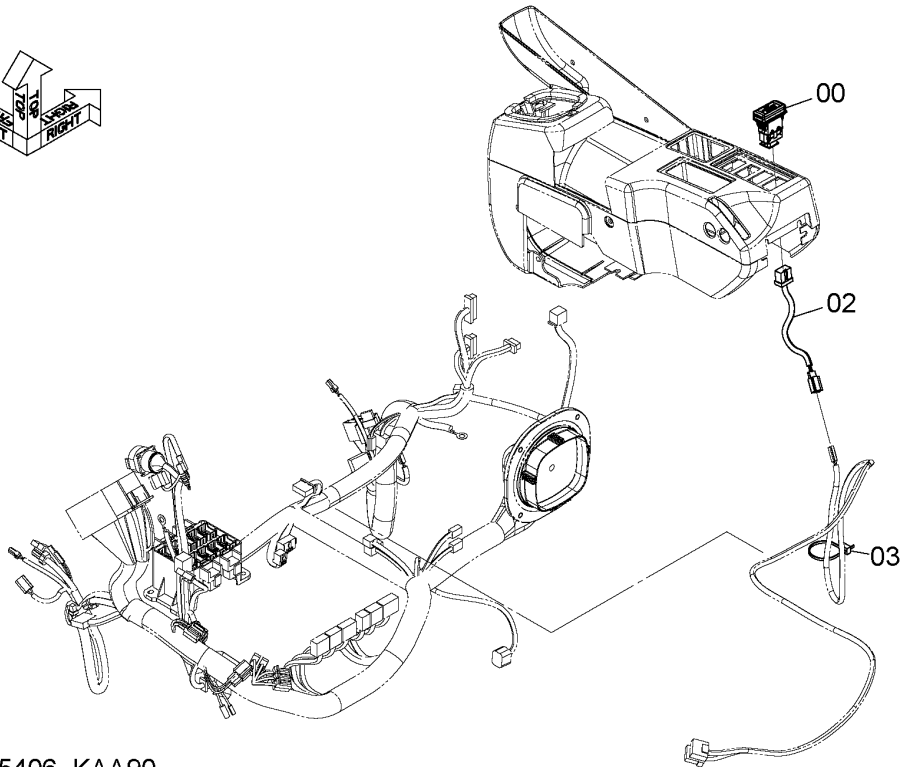
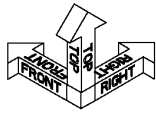

DCYA60055406_KAA90

ITEM 符号	PART NO. 部品番号	PART NAME	部 品 名	Q'TY 数量	S.C サービス コード	SERIAL NO. 適用号機	ICA 互 換 性	REPLACEABLE PART 代替部品	
								PART NO. 部品番号	Q'TY 数量
00	YA00045836	POWER-SUPPLY	パワサプライ	1					
02	YA00055643	HARNESS:WIRE	ハーネス:ワイヤ	1					
03	4055312	CLIP:BAND	クリップ:バンド	1					

USB PORT PARTS (FLOOR)
USBポート用品 (フロア)

Applicable Model (適用機種): -
Mark(記号): -
Serial No. (適用号機): 060255-

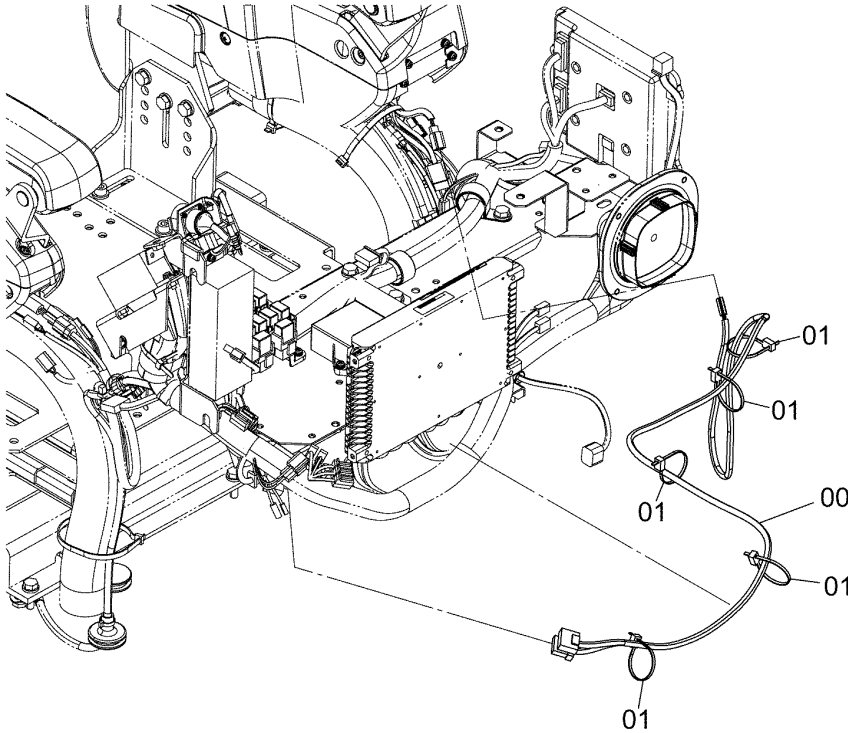

DCYA60055721

ITEM 符号	PART NO. 部品番号	PART NAME	部 品 名	Q' TY 数量	S. C サービス コード	SERIAL NO. 適用号機	ICA 互 換 性	REPLACEABLE PART 代替部品	
								PART NO. 部品番号	Q' TY 数量
00	YA00055642	HARNESS; WIRE	ハーネス; ワイヤ	1					
01	4055312	CLIP; BAND	クリップ; バンド	5					

OIL MONITORING SENSOR (1)

オイル監視センサ (1)

Applicable Model (適用機種): -

Mark(記号): -

Serial No. (適用号機): 060255-

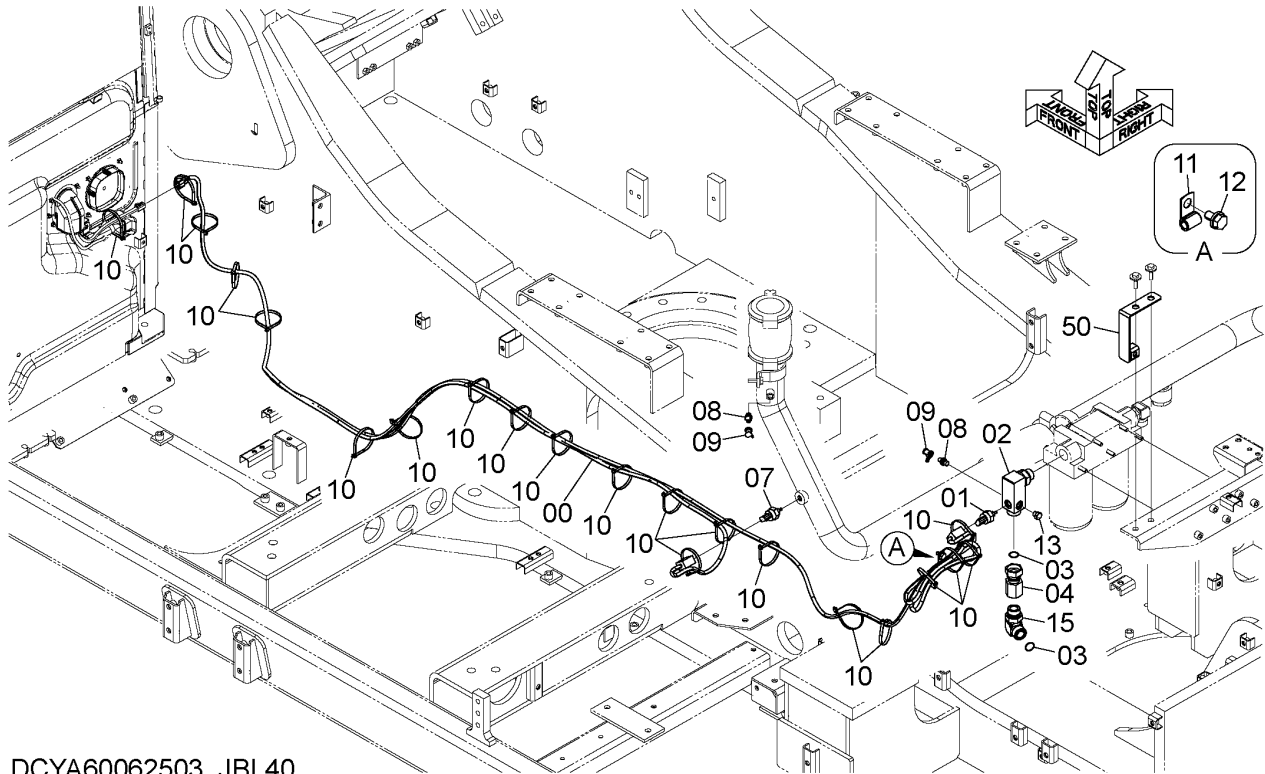

DCYA60062503_JBL40

ITEM 符号	PART NO. 部品番号	PART NAME	部 品 名	Q' TY 数量	S. C サービス コード	SERIAL NO. 適用号機	ICA 互 換 性	REPLACEABLE PART 代替部品	
								PART NO. 部品番号	Q' TY 数量
00	YA0005744	HARNESS; WIRE	ハーネス; ワイヤ	1					
01	YA00046690	SENSOR; OIL	センサ; オイル	1					
02	YA00057118	ELBOW; S	エルボ; S	1					
02A	4153108	* O-RING	* O-リング	1					
03	4420526	O-RING	O-リング	2					
04	YA00057119	UNION; S	ユニオン; S	1					
05	YA40038408	BRACKET	ブ ラケッ	1					
07	YA00052887	SENSOR; OIL	センサ; オイル	1					
08	YA00056408	VALVE	バルブ	2					
08A	Z957366	* O-RING	* O-リング	1					
09	YA00056410	CAP; DUST	キャップ; ダスト	2					
10	4055312	CLIP; BAND	クリップ; バンド	21					
11	4190261	CLIP	クリップ	1					
12	J271020	BOLT; SEMS	ボルト; セムス	1					
13	YA00057120	PLUG	プラグ	1					
13A	4153091	* O-RING	* O-リング	1					
15	4443907	ELBOW; S	エルボ; S	1					
15A	4153108	* O-RING	* O-リング	1					

CODE: SDCYA60062503-002-1

PJBL61-1-1

OIL MONITORING SENSOR (2)

オイル監視センサ (2)

Applicable Model (適用機種): -
 Mark(記号): -
 Serial No. (適用号機): 060255-

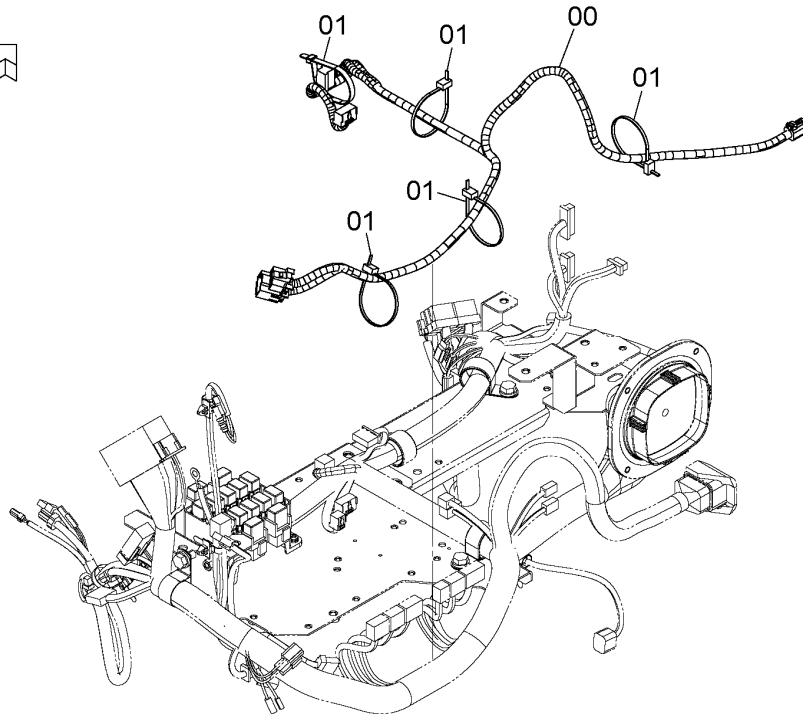
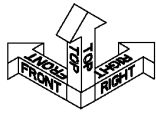

DCYA60062830

ITEM 符号	PART NO. 部品番号	PART NAME	部 品 名	Q' TY 数量	S. C サービス コード	SERIAL NO. 適用号機	ICA 互 換 性	REPLACEABLE PART 代替部品	
								PART NO. 部品番号	Q' TY 数量
00	YA00044811	HARNESS:WIRE	ハーネス:ワイヤ	1					
01	4055312	CLIP;BAND	クリップ;バンド	5					

PERIPHERAL BEACON PARTS 周囲照明用品

Applicable Model (適用機種): -
Mark(記号): -
Serial No. (適用号機): 060255-

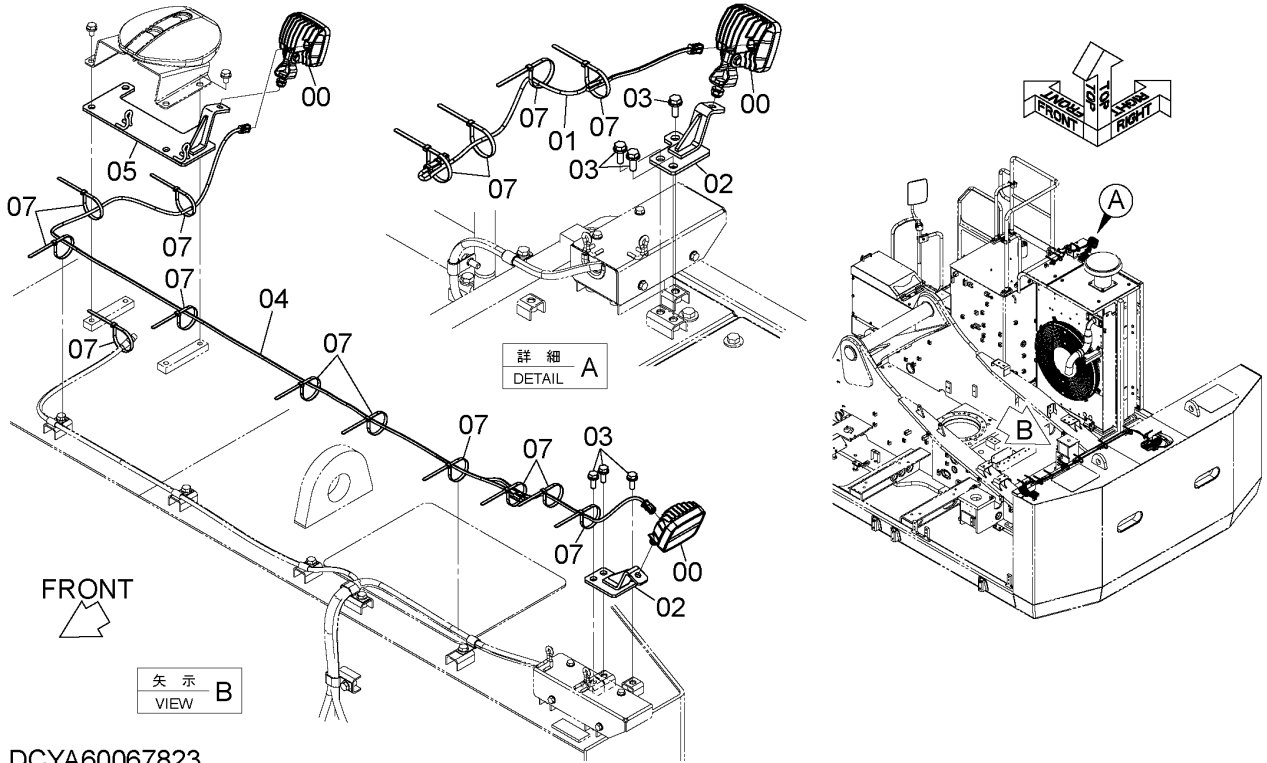

DCYA60067823

ITEM 符号	PART NO. 部品番号	PART NAME	部 品 名	Q'TY 数量	S.C サービス コード	SERIAL NO. 適用号機	ICA 互 換 性	REPLACEABLE PART 代替部品	
								PART NO. 部品番号	Q'TY 数量
00	YA00058952	LAMP;WORKING	ランプ ;ワーキング	3					
01	YA00070166	HARNESS;WIRE	ハーネス;ワイヤ	1					
02	YA40048458	BRACKET	ブ ラケ ッ ト	2					
03	J271030	BOLT;SEMS	ボ ル ト ;セ ム ス	6					
04	YA00070167	HARNESS;WIRE	ハーネス;ワイヤ	1					
05	YA40048457	BRACKET	ブ ラケ ッ ト	1					
07	4055312	CLIP;BAND	クリップ ;バ ン ド	15					

PERIPHERAL BEACON PARTS (FLOOR)
 周囲照明用品 (フロア)

Applicable Model (適用機種): -
 Mark(記号): -
 Serial No. (適用号機): 060255-

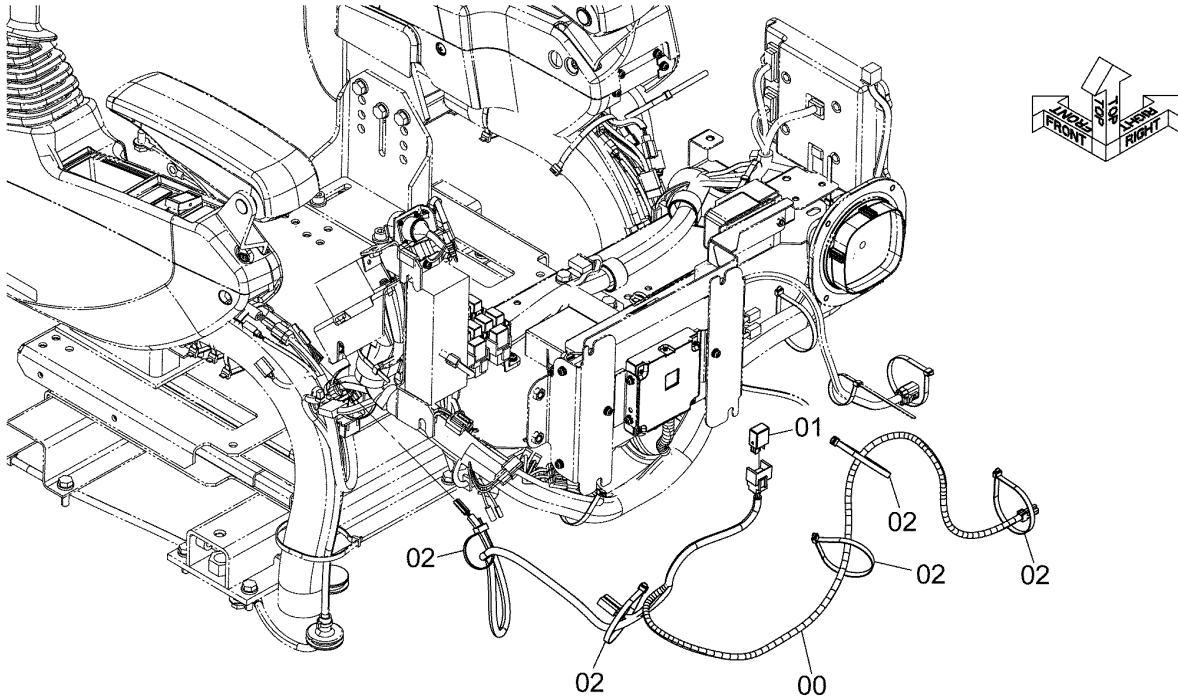

DCYA60062009

ITEM 符号	PART NO. 部品番号	PART NAME	部 品 名	Q'TY 数量	S.C サービス コード	SERIAL NO. 適用号機	ICA 互 換 性	REPLACEABLE PART 代替部品	
								PART NO. 部品番号	Q'TY 数量
00	YA00067186	HARNESS:WIRE	ハーネス:ワイヤ	1					
01	4436534	RELAY	リレー	1					
02	4055312	CLIP:BAND	クリップ:バンド	5					

PERIPHERAL BEACON SWITCH (LED)
 周囲照明スイッチ (LED)

Applicable Model (適用機種): -
 Mark(記号): -
 Serial No. (適用号機): 060255-

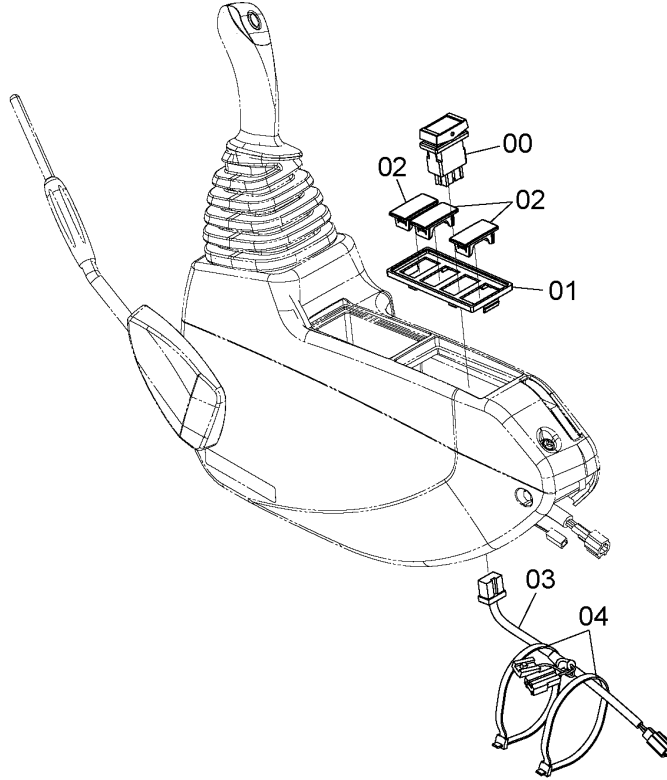
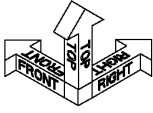

DCYA60069855

ITEM 符号	PART NO. 部品番号	PART NAME	部 品 名	Q' TY 数量	S. C サービスクード	SERIAL NO. 適用号機	ICA 互 換 性	REPLACEABLE PART 代替部品	
								PART NO. 部品番号	Q' TY 数量
00	4658821	SWITCH	スイッチ	1					
01	2058776	CASE	ケース	1					
02	3121182	CAP	キャップ	3					
03	4659092	HARNES; WIRE	ハーネス; ワイヤ	1					
04	4121859	CLIP; BAND	クリップ; バンド	2					

CAB キャブ

Applicable Model (適用機種): -

Mark(記号): -

Serial No. (適用号機): 060255-

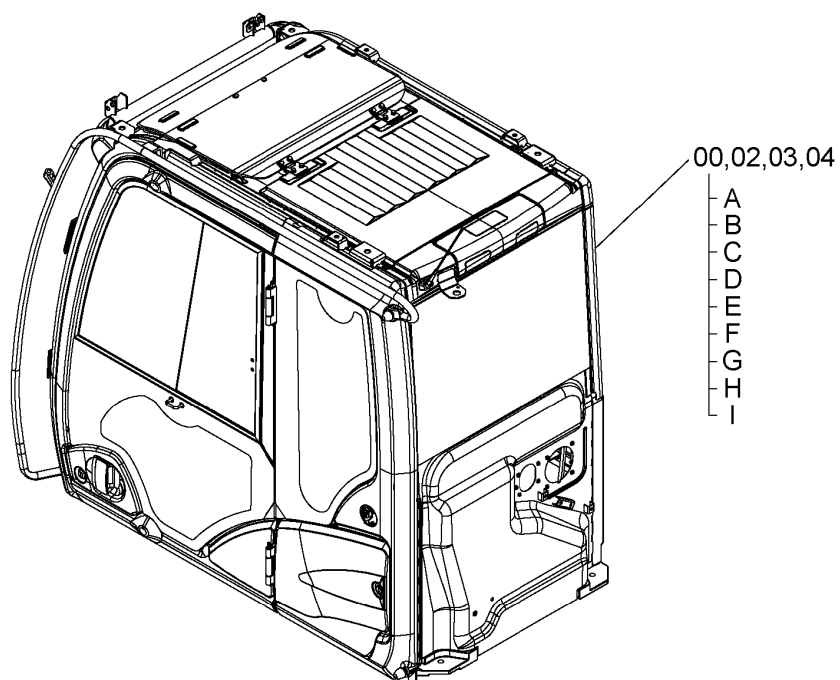
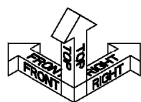

SDCYA60088086-000

CAB キャブ

Applicable Model (適用機種): -
 Mark(記号): -
 Serial No. (適用号機): 060255-

ITEM 符号	PART NO. 部品番号	PART NAME	部 品 名	Q' TY 数量	S. C サービ コード	SERIAL NO. 適用号機	ICA 互 換 性	REPLACEABLE PART 代替部 品	
								PART NO. 部品番号	Q' TY 数量
00	YA60088086	CAB	キャブ	1					
00A	+++++	* CAB	* キャブ	1	D				
	+++++	** CAB	** キャブ	1	D				
		<for details see "CAB (1)"> <詳細は "キャブ (1)" 参照>							
00B	+++++	** CAB	** キャブ	1	D				
		<for details see "CAB (2)"> <詳細は "キャブ (2)" 参照>							
00C	+++++	** CAB	** キャブ	1	D				
		<for details see "DOOR"> <詳細は "ドア" 参照>							
00D	+++++	** CAB	** キャブ	1	D				
		<for details see "CAB (3)"> <詳細は "キャブ (3)" 参照>							
00E	+++++	** CAB	** キャブ	1	D				
		<for details see "CAB (4)"> <詳細は "キャブ (4)" 参照>							
00F	+++++	** CAB	** キャブ	1	D				
		<for details see "CAB (5) (LAMINATED GLASS)"> <詳細は "キャブ (5) (合わせガラス)" 参照>							
00G	+++++	** CAB	** キャブ	1	D				
		<for details see "CAB (6)"> <詳細は "キャブ (6)" 参照>							
00H	+++++	** CAB	** キャブ	1	D				
		<for details see "CAB (7)"> <詳細は "キャブ (7)" 参照>							
00I	+++++	** CAB	** キャブ	1	D				
		<for details see "LAMP HARNESS"> <詳細は "ランプ ハネス" 参照>							
02	+++++	* BRACKET	* ブラケット	1	D				
		<for details see "ROTATING BEACON PARTS"> <詳細は "回転灯用品" 参照>							
03	+++++	* BRACKET	* ブラケット	1	D				
		<for details see "ROTATING BEACON PARTS (INSIDE CAB)"> <詳細は "回転灯用品 (キャブ内)" 参照>							
04	YA60024443	* SUN-VISOR	* サンバイザ	1					
		<for details see "SUN-VISOR"> <詳細は "サンバイザ" 参照>							

CAB (1)
 キャブ (1)

Applicable Model (適用機種): -
 Mark(記号): -
 Serial No. (適用号機): 060255-

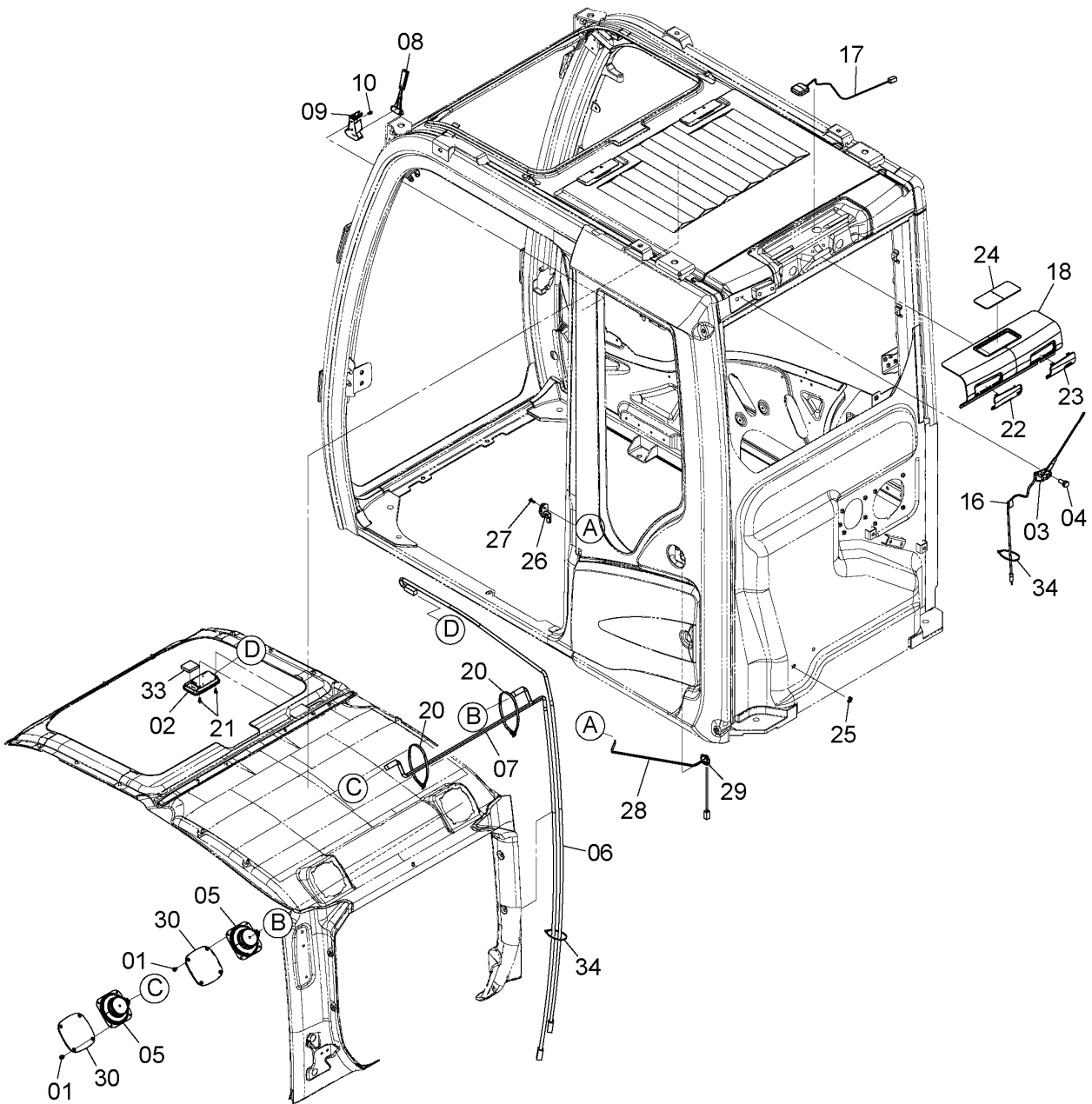
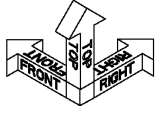

SDCXA00000282-004_JAG61-1

CAB (1)
キャブ (1)

Applicable Model (適用機種): -

Mark(記号): -

Serial No. (適用号機): 060255-

ITEM 符号	PART NO. 部品番号	PART NAME	部 品 名	Q' TY 数量	S. C サービスマ コード	SERIAL NO. 適用号機	ICA 互 換 性	REPLACEABLE PART 代 替 部 品	
								PART NO. 部品番号	Q' TY 数量
01	4372608	SCREW; SEMS	スクリュ;セムス	8					
02	YA00044233	LAMP; ROOM	ランプ;ルーム	1					
03	YA00035415	ANTENNA (RADIO) (DAB)	アンテナ (ラジオ) (DAB)	1					
04	XB00000884	BOLT	ボルト	1					
05	4361302	SPEAKER	スピーカ	2					
06	XB00000885	HARNESS; WIRE	ハーネス;ワイヤ	1					
07	XB00000886	HARNESS; WIRE	ハーネス;ワイヤ	1					
08	4362700	HAMMER	ハンマ	1					
09	2038764	BRACKET	ブラケット	1					
10	4456428	SCREW; SEMS	スクリュ;セムス	2					
16	4662758	CLIP	クリップ	2					
17	YA00043378	ANTENNA (GPS)	アンテナ (GPS)	1					
18	YA00059553	COVER (IRIDIUM)	カバー (イリジウム)	1					
20	4121859	CLIP; BAND	クリップ;バンド	2					
21	4662368	SCREW; SEMS	スクリュ;セムス	2					
22	XB00000890	COVER	カバー	1					
23	YA00059552	COVER (IRIDIUM)	カバー (イリジウム)	1					
24	XB00000891	COVER	カバー	1					
25	4287903	BUSHING; RUBBER	ブッシング;ラバー	1					
26	XB00000892	SWITCH	スイッチ	1					
27	XB00000893	SCREW	スクリュ	1					
28	XB00000894	HARNESS; WIRE	ハーネス;ワイヤ	1					
29	XB00000895	BUSHING; RUBBER	ブッシング;ラバー	1					
30	4685180	GRILLE	ゲリル	2					
33	XB00000897	RUBBER	ラバー	1					
34	XB00002565	CLIP; BAND	クリップ;バンド	2					

CAB (2) キャブ (2)

Applicable Model (適用機種): -

Mark(記号): -

Serial No. (適用号機): 060255-

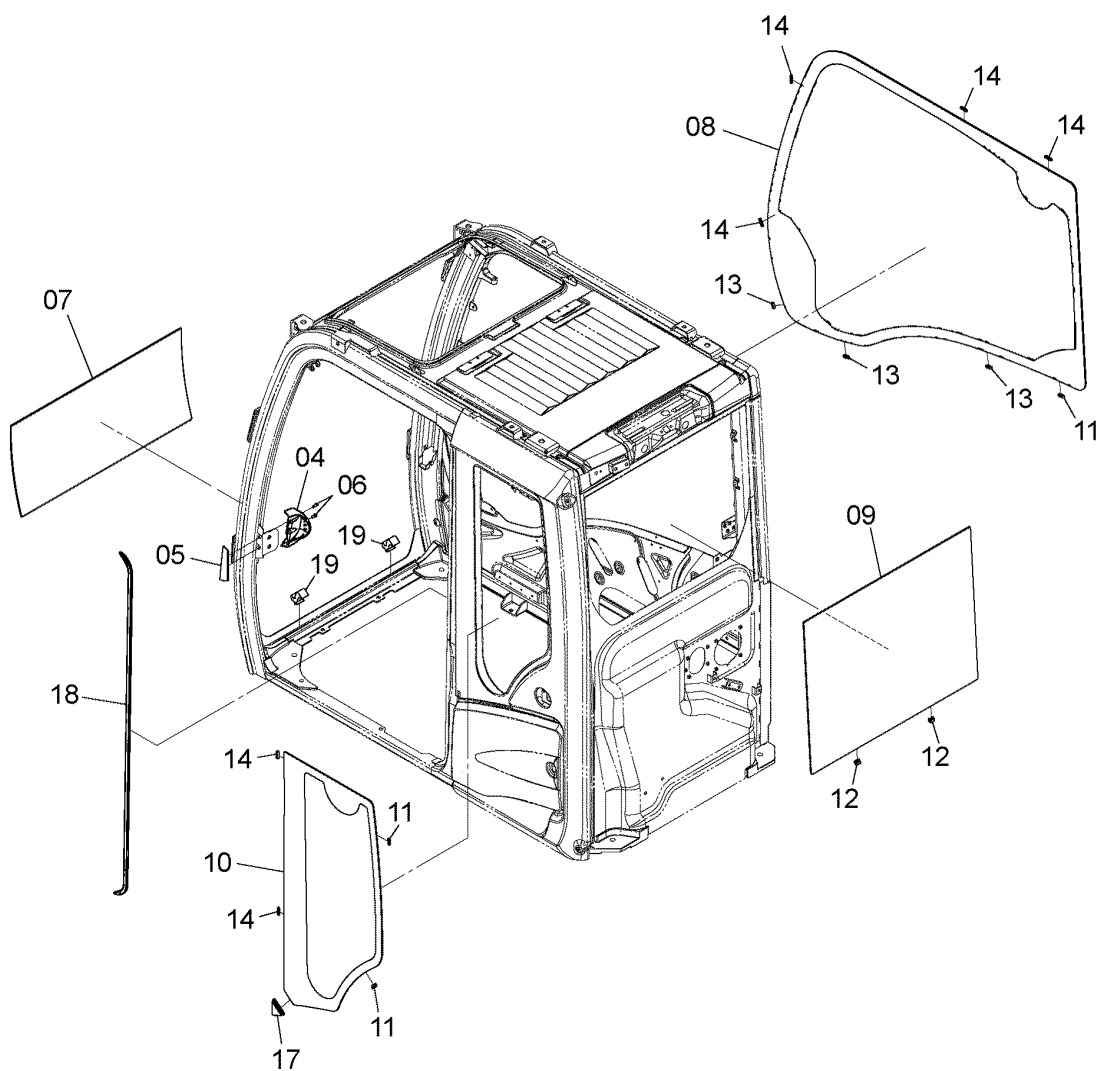
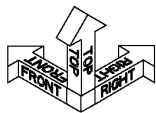

DCXA00000283_R0

CODE: SDCXA00000283-003-2

CAB (2)
キャブ (2)

Applicable Model (適用機種): -

Mark(記号): -

Serial No. (適用号機): 060255-

ITEM 符号	PART NO. 部品番号	PART NAME	部 品 名	Q' TY 数量	S. C サービスマ コート	SERIAL NO. 適用号機	ICA 互 換 性	REPLACEABLE PART 代 替 部 品	
								PART NO. 部品番号	Q' TY 数量
04	XB00000899	COVER	カバー	1					
05	XB00000900	COVER	カバー	1					
06	4485892	SCREW; SEMS	スクリュー; セムス	2					
07	4651654	GLASS	ガラス	1					
08	YA00001496	GLASS	ガラス	1					
09	YA00002151	GLASS	ガラス	1					
10	YA00001498	GLASS	ガラス	1					
11	4659592	SPACER	スペーサ	3					
12	4659593	SPACER	スペーサ	2					
13	4659594	SPACER	スペーサ	3					
14	4659595	RUBBER	ラバー	6					
17	XB00000902	STOPPER	ストッパ	1					
18	4662747	RUBBER	ラバー	1					
19	4662735	RUBBER	ラバー	2					

DOOR ドア

Applicable Model (適用機種): -
 Mark(記号): -
 Serial No. (適用号機): 060255-

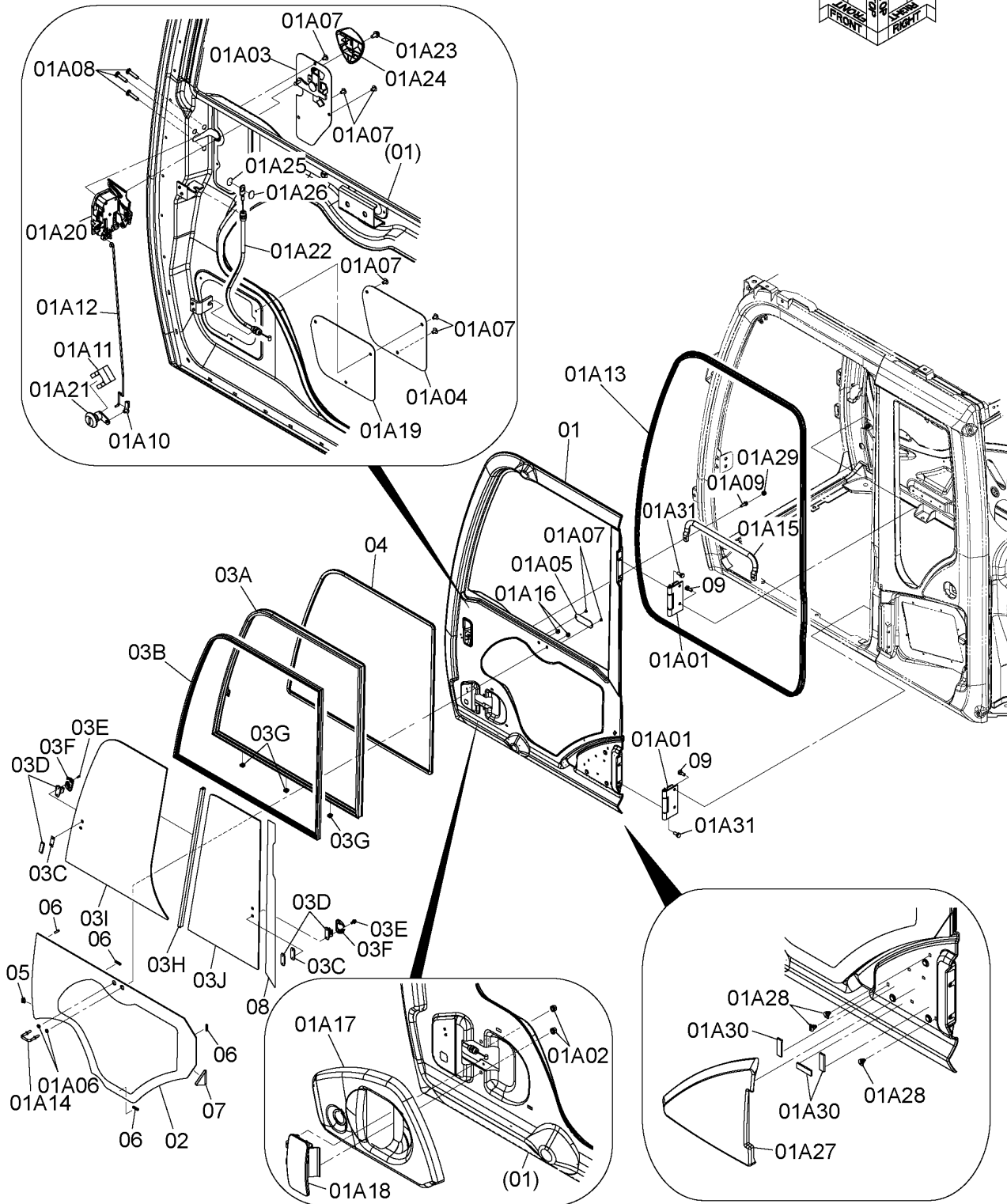
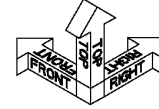

DCXA00000290_R4

DOOR ドア

Applicable Model (適用機種): -

Mark(記号): -

Serial No. (適用号機): 060255-

ITEM 符号	PART NO. 部品番号	PART NAME	部 品 名	Q' TY 数量	S. C サービス コード	SERIAL NO. 適用号機	ICA 互 換 性	REPLACEABLE PART 代 替 部 品	
								PART NO. 部品番号	Q' TY 数量
01-08	YA00047129	DOOR	ドア	1					
01	+++++++	* DOOR	* ドア	1	D				
01A01	XB00000981	** HINGE	** ヒンジ	2					
01A02	XB00000982	** NUT	** ナット	2					
01A03	XB00000983	** HANDLE	** ハンドル	1					
01A04	4665500	** COVER	** カバー	1					
01A05	4665501	** COVER	** カバー	1					
01A06	J250008	** WASHER:PLANE	** ワッシャ;フ レーン	2					
01A07	4706566	** SCREW	** スクリュ	8					
01A08	XB00000984	** SCREW:SEMS	** スクリュ;セムス	3					
01A09	4708387	** BOLT:SEMS	** ボルト;セムス	2					
01A10	XB00000985	** HOLDER	** ホルダ	1					
01A11	4372091	** CLIP	** クリップ	1					
01A12	XB00000986	** ROD	** ロット	1					
01A13	XB00000987	** RUBBER	** ラバー	1					
01A14	XB00000988	** BOLT:U	** ボルト;U	1					
01A15	XB00000989	** HANDRAIL	** ハンドレール	1					
01A16	4414857	** NUT	** ナット	2					
01A17	XB00000990	** COVER	** カバー	1					
01A18	XB00000991	** HANDLE	** ハンドル	1					
01A19	4665503	** SEAL	** シール	1					
01A20	XB00000992	** LOCK	** ロック	1					
01A21	XB00000993	** KEY	** キー	1					
01A22	XB00000994	** CABLE	** ケーブル	1					
01A23	4662252	** SCREW:SEMS	** スクリュ;セムス	1					
01A24	4665490	** GRIP	** グリップ	1					
01A25	XB00000996	** SPACER	** スパ ーサ	1					
01A26	XB00000997	** SPACER	** スパ ーサ	1					
01A27	YA00046808	** COVER	** カバー	1					
01A28	XB00000999	** CLIP	** クリップ	3					
01A29	XB00000923	** CAP	** キャップ	2					
01A30	XB00001000	** SEAL	** シール	3					
01A31	4411829	** BOLT:SEMS	** ボルト;セムス	4					
02	YA00001499	* GLASS	* ガラス	1					
03	XB00013903	* SASH	* サッシ	1					
03A	XB00013904	** FRAME:WINDOW	** フレーム;ウインド	1					
03B	XB00013905	** CHANNEL:LIP	** チャンネル;リップ	1					
03C	4420531	** SPACER	** スパ ーサ	2					
03D	4369653	** LOCK	** ロック	2					
03E	J850412	** SCREW	** スクリュ	4					
03F	XB00000979	** COVER	** カバー	2					
03G	4411682	** RUBBER	** ラバー	3					
03H	XB00000980	** SEAL	** シール	1					
03I	YA00047268	** GLASS	** ガラス	1					
03J	YA00001501	** GLASS	** ガラス	1					

CODE:SDCXA00000290-006-1

PJBL61-1-1

DOOR ドア

Applicable Model (適用機種): -
 Mark(記号): -
 Serial No. (適用号機): 060255-

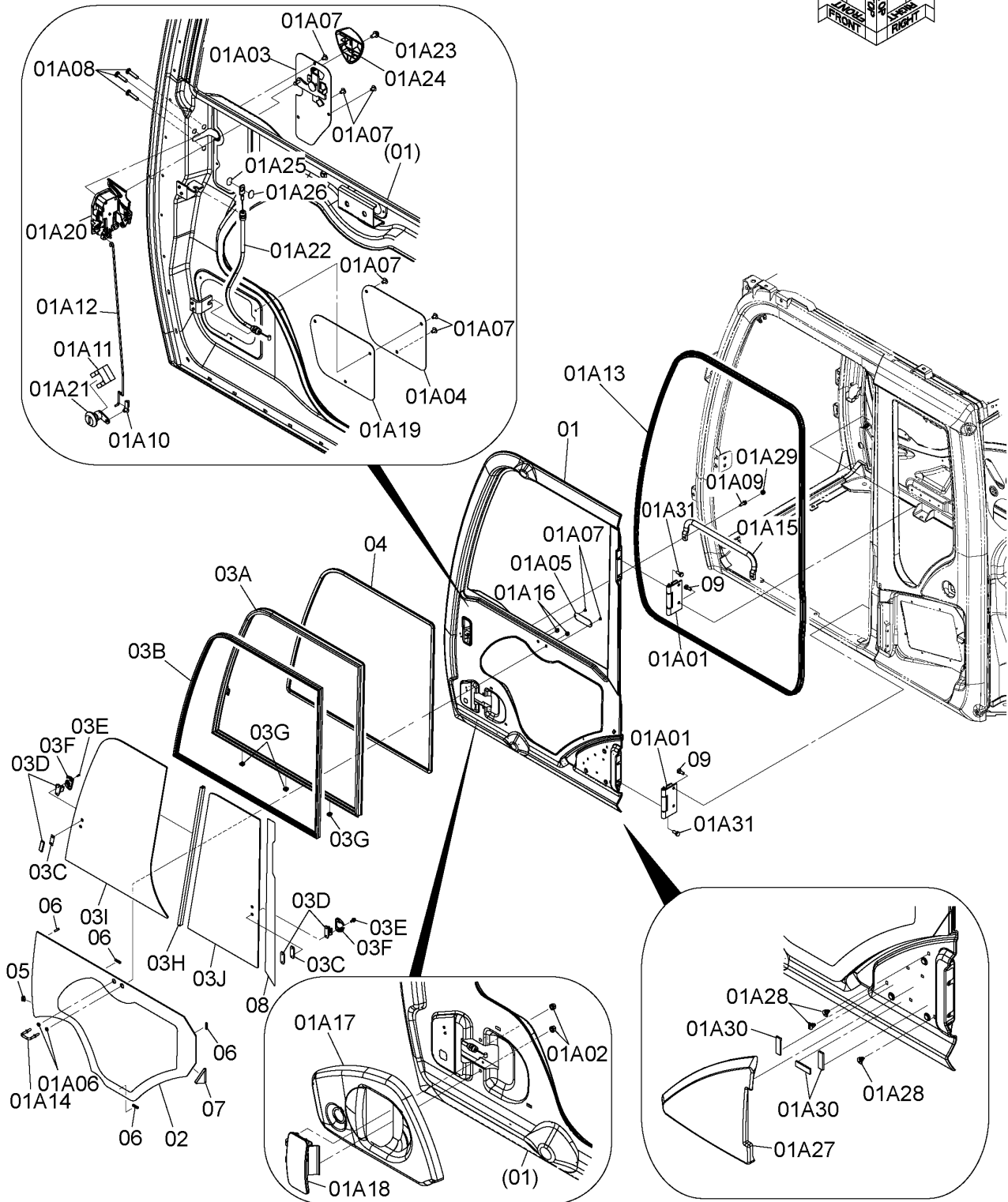
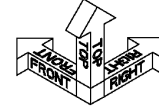

DCXA00000290_R4

DOOR
ドア

Applicable Model (適用機種): -
Mark(記号): -
Serial No. (適用号機): 060255-

ITEM 符号	PART NO. 部品番号	PART NAME	部 品 名	Q'TY 数量	S. C サービス コード	SERIAL NO. 適用号機	ICA 互 換 性	REPLACEABLE PART 代 替 部 品	
								PART NO. 部品番号	Q'TY 数量
04	XB00000995	* RUBBER	* ラバ -	1					
05	4659592	* SPACER	* スペ -サ	1					
06	4659595	* RUBBER	* ラバ -	4					
07	XB00000901	* STOPPER	* ストツハ	1					
08	XB00001001	* SEAL	* シール	1					
09	4411829	* BOLT; SEMS	* ホ ルト; セムス	4					

CAB (3)
 キャブ (3)

Applicable Model (適用機種): -
 Mark(記号): -
 Serial No. (適用号機): 060255-

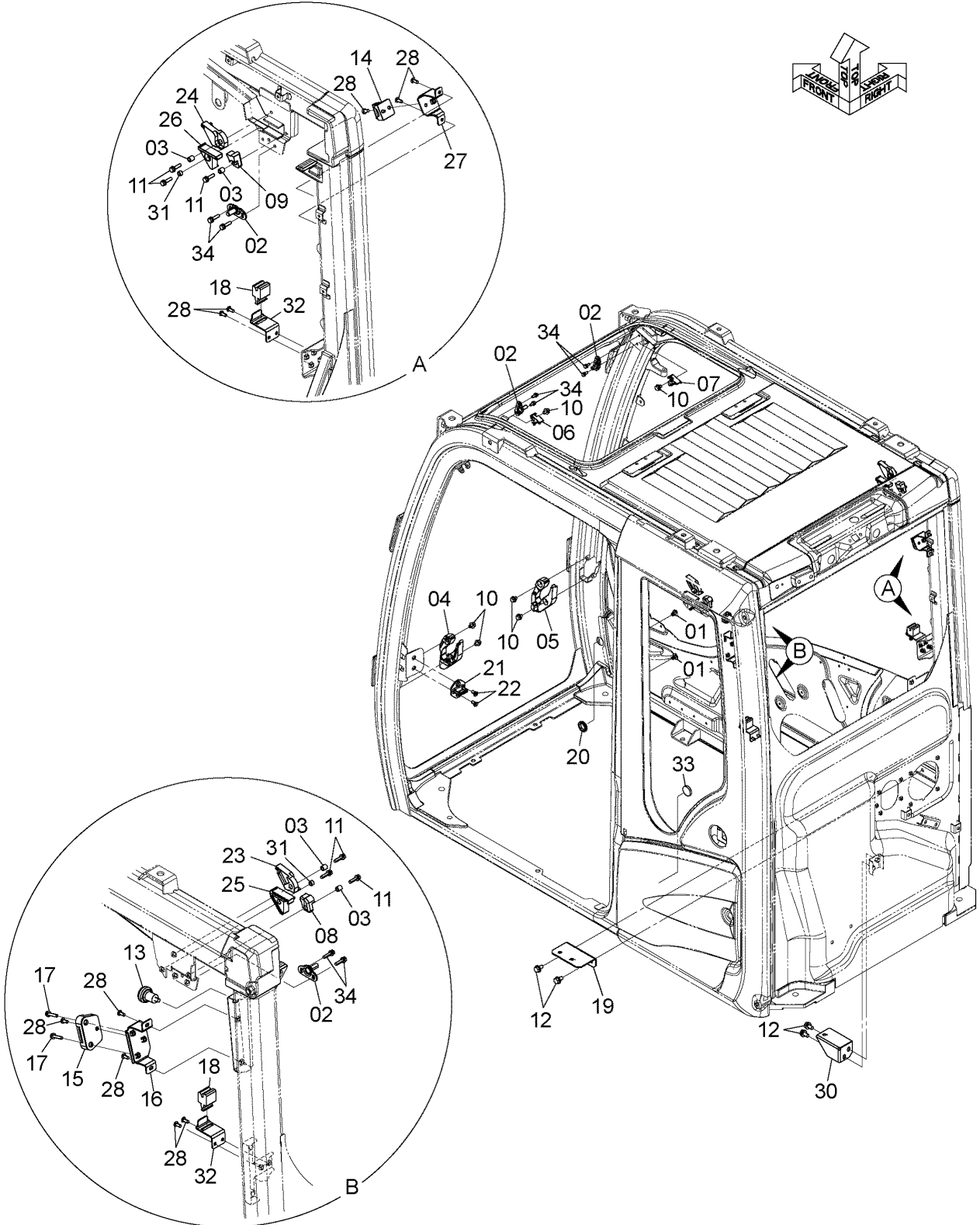

DCXA00000284_R0

CODE: SDCXA00000284-000-1

CAB (3)
キャブ (3)

Applicable Model (適用機種): -

Mark(記号): -

Serial No. (適用号機): 060255-

ITEM 符号	PART NO. 部品番号	PART NAME	部 品 名	Q' TY 数量	S. C サービスマ コート	SERIAL NO. 適用号機	ICA 互 換 性	REPLACEABLE PART 代 替 部 品	
								PART NO. 部品番号	Q' TY 数量
01	4662755	CLIP	クリップ	2					
02	4662242	STRIKER	ストライカ	4					
03	4662227	COLLAR	カラー	4					
04	XB00000905	RUBBER	ラバ-	1					
05	XB00000906	RUBBER	ラバ-	1					
06	4662230	STOPPER; RUBBER	ストッパ; ラバ-	1					
07	4662231	STOPPER; RUBBER	ストッパ; ラバ-	1					
08	4662232	STOPPER; RUBBER	ストッパ; ラバ-	1					
09	4662233	STOPPER; RUBBER	ストッパ; ラバ-	1					
10	4662245	BOLT; SEMS	ボルト; セムス	6					
11	4708351	BOLT; SEMS	ボルト; セムス	6					
12	J271020	BOLT; SEMS	ボルト; セムス	4					
13	4341413	HOOK	フック	1					
14	4464305	HOLDER	ホルダ	1					
15	4464273	HOLDER	ホルダ	1					
16	XB00000907	BRACKET	ブラケット	1					
17	4662741	SCREW; SEMS	スクリュ; セムス	2					
18	4464309	HOLDER	ホルダ	2					
19	XB00000908	BRACKET	ブラケット	1					
20	4466815	BUSHING	ブッシング	1					
21	XB00000909	STRIKER	ストライカ	1					
22	4341415	SCREW; SEMS	スクリュ; セムス	2					
23	XB00000910	STOPPER; RUBBER	ストッパ; ラバ-	1					
24	XB00000911	STOPPER; RUBBER	ストッパ; ラバ-	1					
25	XB00002590	STOPPER; RUBBER	ストッパ; ラバ-	1					
26	XB00002591	STOPPER; RUBBER	ストッパ; ラバ-	1					
27	XB00000914	BRACKET	ブラケット	1					
28	4609479	SCREW	スクリュ	10					
30	XB00000915	BRACKET	ブラケット	1					
31	4456237	COLLAR	カラー	2					
32	XB00000916	BRACKET	ブラケット	2					
33	4443443	BUSHING; RUBBER	ブッシング; ラバ-	1					
34	4662224	BOLT; SEMS	ボルト; セムス	8					

CAB (4) キャブ (4)

Applicable Model (適用機種): -

Mark(記号): -

Serial No. (適用号機): 060255-

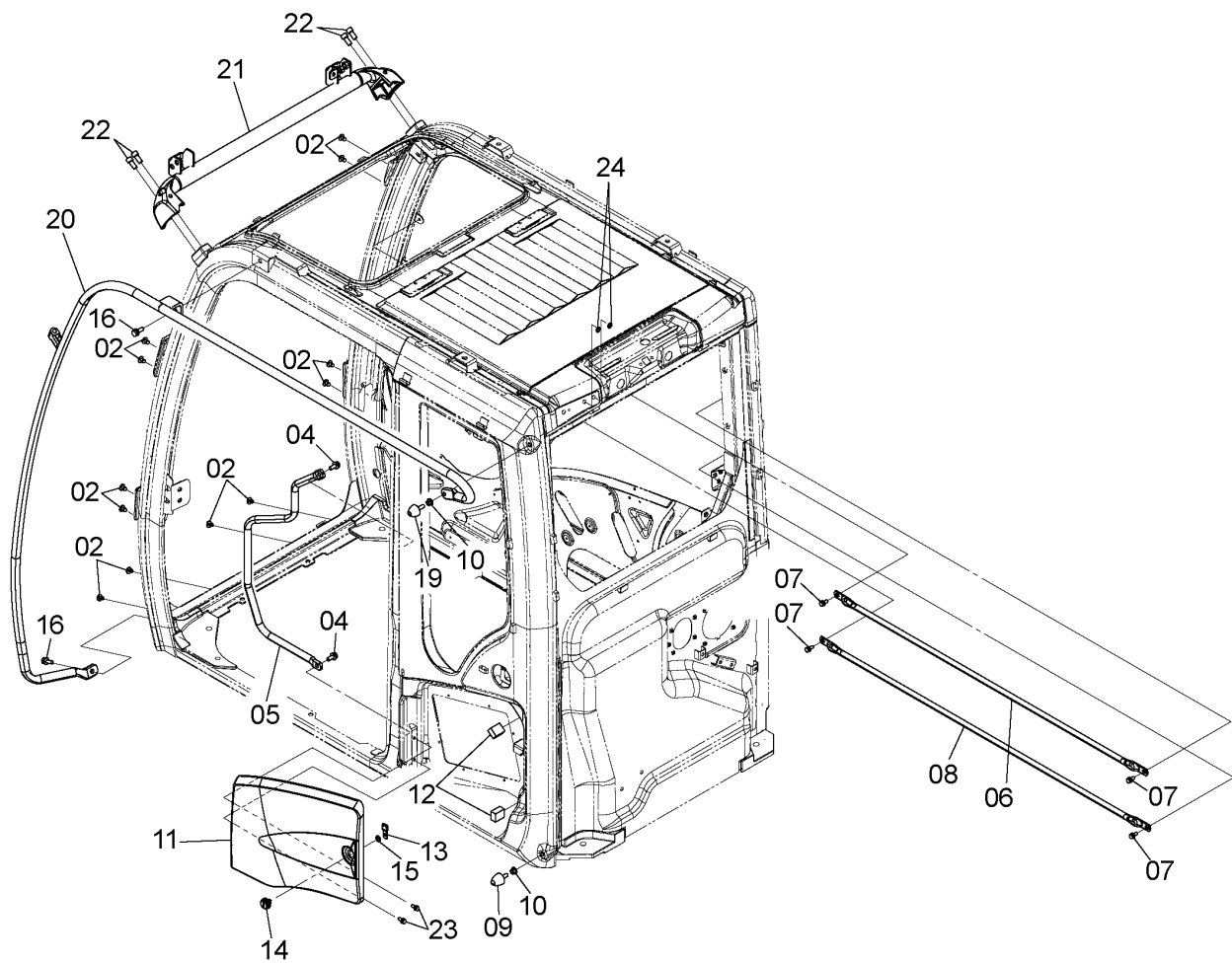
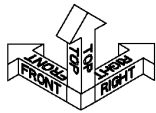

DCXA00000322_R1

CODE: SDCXA00000322-004_HCM-1

CAB (4)
キャブ (4)

Applicable Model (適用機種): -

Mark(記号): -

Serial No. (適用号機): 060255-

ITEM 符号	PART NO. 部品番号	PART NAME	部 品 名	Q' TY 数量	S. C サービスマ コート	SERIAL NO. 適用号機	ICA 互 換 性	REPLACEABLE PART 代 替 部 品	
								PART NO. 部品番号	Q' TY 数量
02	4662755	CLIP	クリップ	12					
04	J271025	BOLT;SEMS	ボルト;セムス	2					
05	XB00000918	HANDRAIL	ハンドレール	1					
06	XB00000919	GUARD	ガード	1					
07	YA00021572	SCREW;SEMS	スクリュー;セムス	4					
08	XB00000920	GUARD	ガード	1					
09	4607054	STOPPER;RUBBER	ストッパー;ラバー	1					
10	4341450	NUT;C-SW	ナット;サラハネサツキ	2					
11	YA00046807	COVER	カバー	1					
12	XB00000922	ISOLATOR	アイソレータ	2					
13	4662751	PLATE;LOCK	プレート;ロック	1					
14	4662763	CYL.	シリンダ	1					
15	4662770	WASHER	ワッシャ	1					
16	4665689	BOLT;SEMS	ボルト;セムス	2					
19	XB00000924	STOPPER;RUBBER	ストッパー;ラバー	1					
20	XB00010828	HANDRAIL	ハンドレール	1					
21	XB00001445	PIPE	パイプ	1					
22	XB00001446	BOLT;SOCKET	ボルト;ソケット	4					
23	4658110	BOLT;SEMS	ボルト;セムス	2					
24	XB00012879	CLIP	クリップ	2					

CAB (5) (LAMINATED GLASS)
 キャブ (5) (合わせガラス)

Applicable Model (適用機種): -
 Mark(記号): -
 Serial No. (適用号機): 060255-

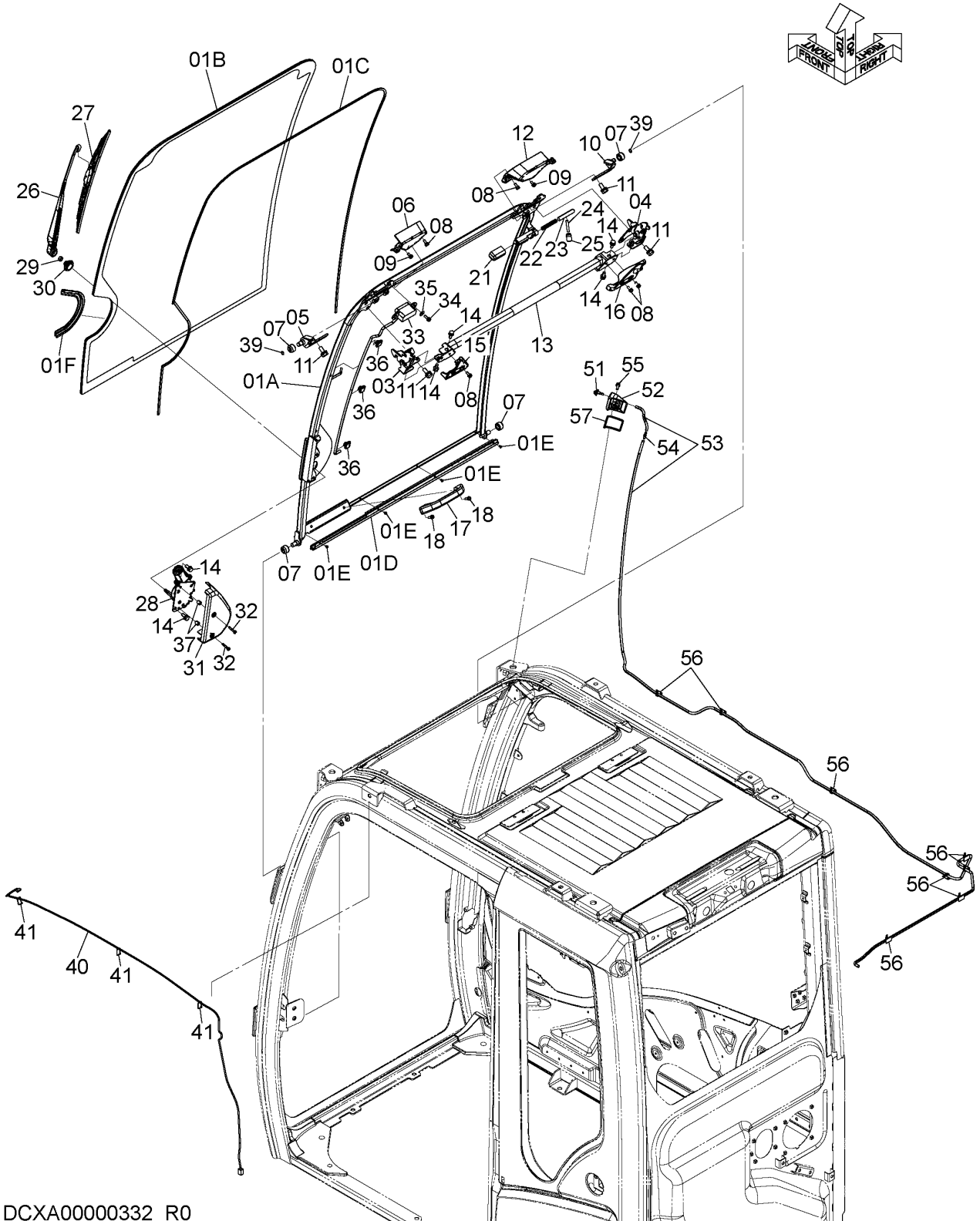

DCXA00000332_R0

CODE: SDCXA00000332-001-1

CAB (5) (LAMINATED GLASS)
キャブ (5) (合わせガラス)

Applicable Model (適用機種): -

Mark(記号): -

Serial No. (適用号機): 060255-

ITEM 符号	PART NO. 部品番号	PART NAME	部 品 名	Q' TY 数量	S. C サービス コード	SERIAL NO. 適用号機	ICA 互 換 性	REPLACEABLE PART 代 替 部 品	
								PART NO. 部品番号	Q' TY 数量
01-39	YA00042778	WINDOW	ウインド	1					
01	4683856	FRAME; WINDOW	フレーム; ウインド	1					
01A	4683847	* FRAME; WINDOW	* フレーム; ウインド	1					
01B	4662560	* GLASS	* ガラス	1					
01C	4662871	* RUBBER	* ラバー	1					
01D	4662867	* SEAL; RUBBER	* シール; ラバー	1					
01E	4662244	* SCREW; TAPPING	* スクリュー; タッピング	4					
01F	4662869	* BUSHING	* ブッシング	1					
03	XB00000930	* LOCK	* ロック	1					
04	XB00000931	* LOCK	* ロック	1					
05	YA00044508	* BRACKET	* ブラケット	1					
06	XB00000933	* COVER	* カバー	1					
07	4204558	* ROLLER	* ローラ	4					
08	XB00000935	* BOLT; SEMS	* ボルト; セムス	6					
09	4666385	* BOLT; SEMS	* ボルト; セムス	2					
10	YA00044509	* BRACKET	* ブラケット	1					
11	4662250	* BOLT; SEMS	* ボルト; セムス	8					
12	XB00000938	* COVER	* カバー	1					
13	XB00000939	* HANDLE	* ハンドル	1					
14	4658110	* BOLT; SEMS	* ボルト; セムス	6					
15	XB00000940	* COVER	* カバー	1					
16	XB00000941	* COVER	* カバー	1					
17	4204579	* HANDLE	* ハンドル	1					
18	4485892	* SCREW; SEMS	* スクリュー; セムス	2					
21	4456227	* COVER	* カバー	1					
22	4662251	* SPRING	* スプリング	1					
23	4662243	* SHAFT	* シャフト	1					
24	4662223	* LEVER	* レバー	1					
25	4607646	* COVER	* カバー	1					
26	4650571	* WIPER-ARM	* ワイパーアーム	1					
27	4650572	* WIPER-BLADE (PERIODIC REPLACEMENT PARTS) (定期交換部品)	* ワイパーブレード	1					
28	YA00010377	* WIPER-MOTOR	* ワイパーモーター	1					
29	4464401	* NUT	* ナット	1					
30	4660025	* CAP	* キャップ	1					
31	4650573	* COVER	* カバー	1					
32	4662868	* SCREW; SEMS	* スクリュー; セムス	2					
33	4658091	* SWITCH	* スイッチ	1					
34	4658095	* BOLT; SEMS	* ボルト; セムス	2					
35	4662226	* WASHER	* ワッシャー	2					
36	4662246	* HOLDER	* ホルダー	3					
37	4662227	* COLLAR	* カラー	2					
39	XB00000934	* SPRING	* スプリング	2					
40	XB00000943	HARNES; WIRE	ハーネス; ワイヤ	1					

CODE: SDCXA00000332-001-1

PJBL61-1-1

CAB (5) (LAMINATED GLASS)
 キャブ (5) (合わせガラス)

Applicable Model (適用機種): -
 Mark(記号): -
 Serial No. (適用号機): 060255-

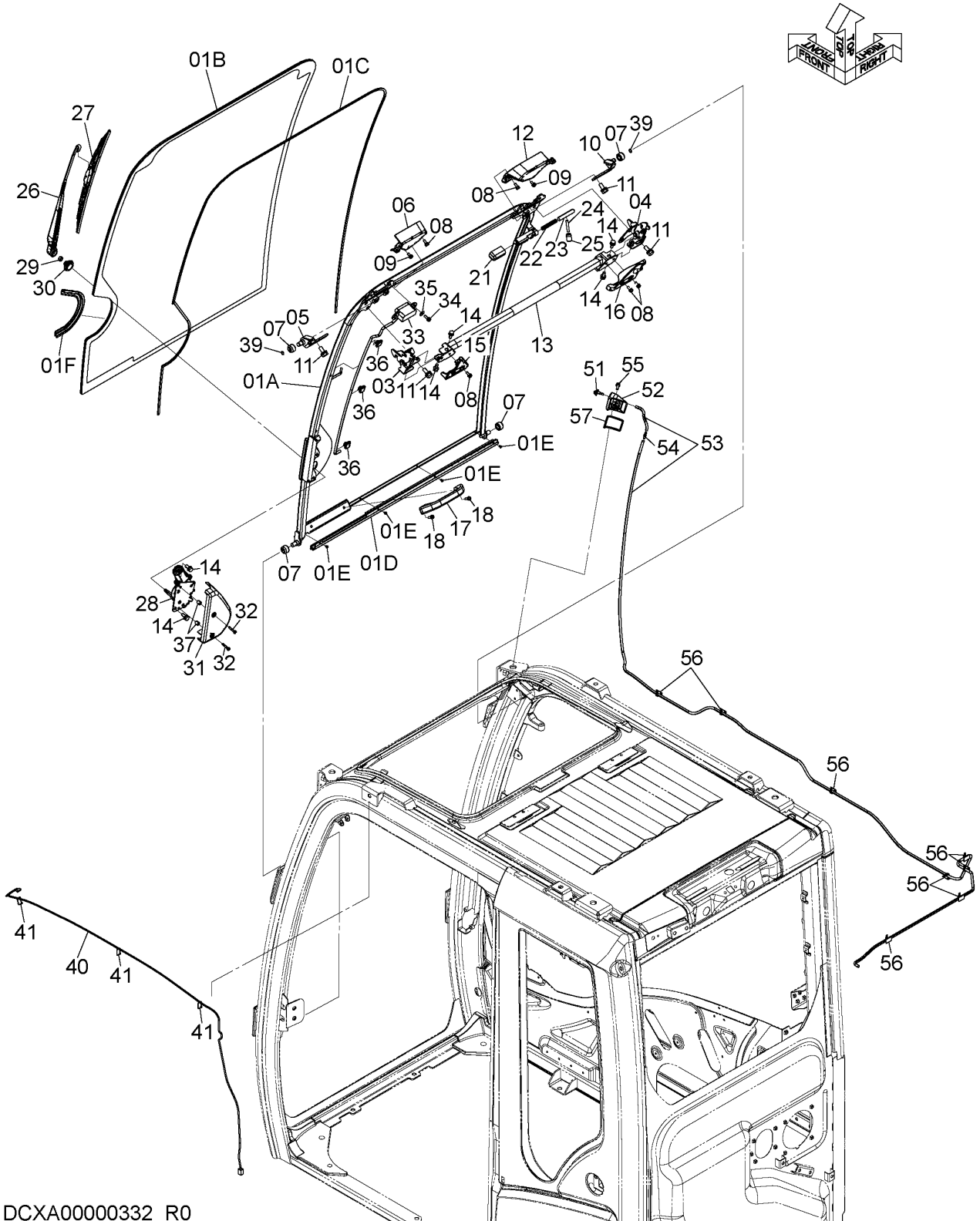

DCXA00000332_R0

CAB (5) (LAMINATED GLASS)
 キャブ (5) (合わせガラス)

Applicable Model (適用機種): -
 Mark(記号): -
 Serial No. (適用号機): 060255-

ITEM 符号	PART NO. 部品番号	PART NAME	部 品 名	Q' TY 数量	S. C サービスマ コード	SERIAL NO. 適用号機	ICA 互 換 性	REPLACEABLE PART 代 替 部 品	
								PART NO. 部品番号	Q' TY 数量
41	4377820	CLAMP	クランプ	3					
51	4464394	NOZZLE	ノズル	1					
52	4662759	ADAPTER	アダプタ	1					
53	4666369	HOSE	ホース	1					
54	4367481	VALVE	バルブ	1					
55	4658095	BOLT;SEMS	ボルト;セムス	1					
56	4662758	CLIP	クリップ	9					
57	XB00000896	RUBBER	ラバー	1					

CAB (6)
キャブ (6)

Applicable Model (適用機種): -
Mark(記号): -
Serial No. (適用号機): 060255-

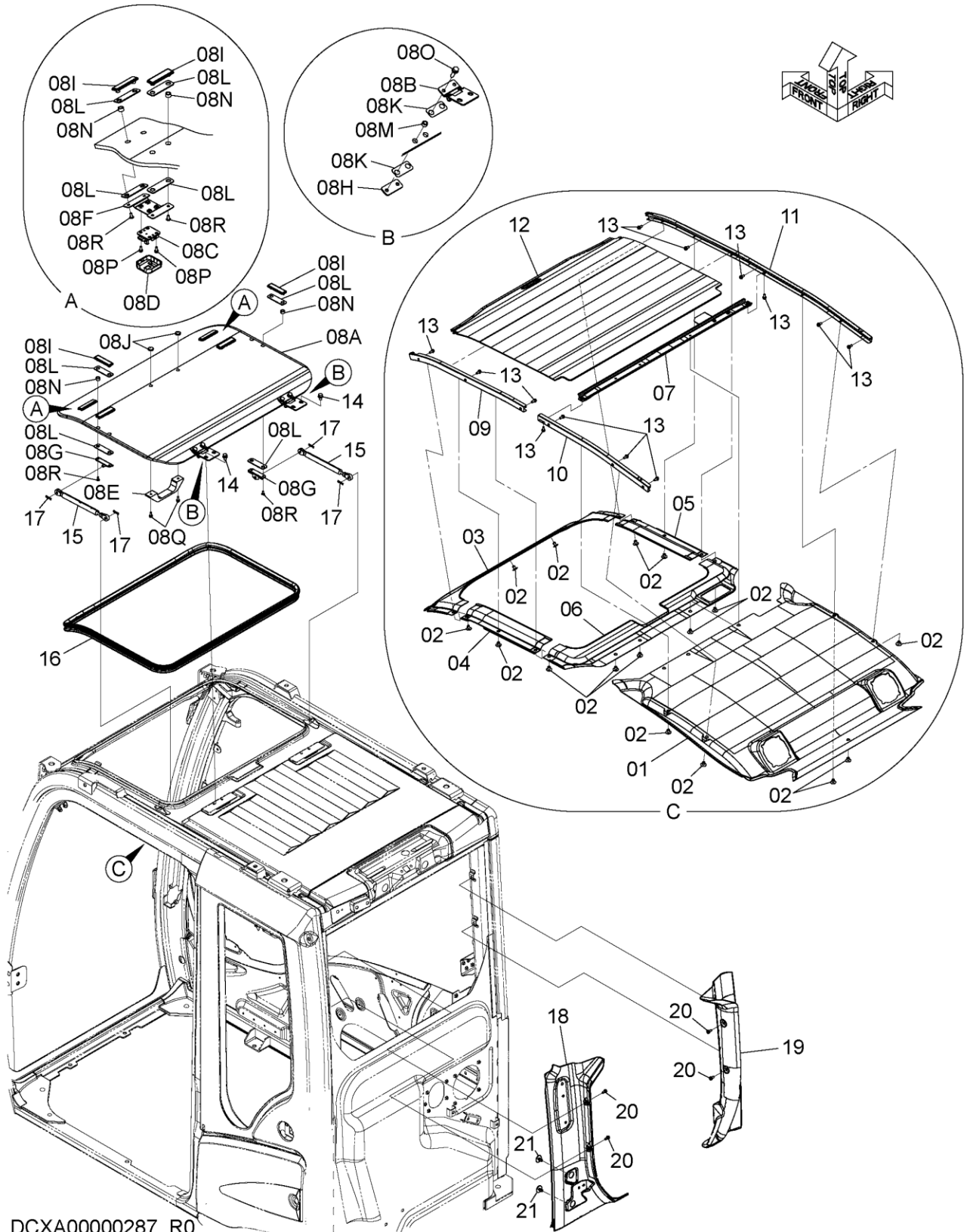

DCXA00000287_R0

CAB (6)
キャブ (6)

Applicable Model (適用機種): -
Mark(記号): -
Serial No. (適用号機): 060255-

ITEM 符号	PART NO. 部品番号	PART NAME	部 品 名	Q' TY 数量	S. C サービスマ コート	SERIAL NO. 適用号機	ICA 互 換 性	REPLACEABLE PART 代 替 部 品	
								PART NO. 部品番号	Q' TY 数量
01	YA00005147	COVER	カバー	1					
02	4662718	CLIP	クリップ	16					
03	XB00000947	COVER	カバー	1					
04	XB00000948	COVER	カバー	1					
05	XB00000949	COVER	カバー	1					
06	XB00000950	COVER	カバー	1					
07	XB00000951	BRACKET	ブラケット	1					
08	YA00063687	ROOF	ルーフ	1					
08A	YA00074370	* WINDOW	* ウインド	1					
08B	4662360	* HINGE	* ヒンジ	2					
08C	XB00000956	* LOCK	* ロック	2					
08D	XB00000954	* COVER	* カバー	2					
08E	4662358	* GRIP	* グリップ	1					
08F	4662362	* BRACKET	* ブラケット	2					
08G	4662361	* BRACKET	* ブラケット	2					
08H	4662366	* PLATE	* プレート	2					
08I	4662356	* RETAINER	* リテーナ	6					
08J	4662357	* RETAINER	* リテーナ	2					
08K	4474476	* PACKING	* パッキン	4					
08L	XB00000958	* PACKING	* パッキン	12					
08M	4474482	* COLLAR	* カラー	4					
08N	XB00000959	* RUBBER	* ラバー	12					
08O	4708387	* BOLT; SEMS	* ボルト;セムス	4					
08P	4662368	* SCREW; SEMS	* スクリュ;セムス	8					
08Q	XB00000960	* SCREW; SEMS	* スクリュ;セムス	2					
08R	4662364	* SCREW	* スクリュ	12					
09	XB00000961	COVER	カバー	1					
10	XB00000962	COVER	カバー	1					
11	XB00000963	COVER	カバー	1					
12	XB00000964	COVER	カバー	1					
13	4662252	SCREW; SEMS	スクリュ;セムス	13					
14	4658110	BOLT; SEMS	ボルト;セムス	4					
15	4369619	SPRING	スプリング	2					
16	XB00000965	RUBBER	ラバー	1					
17	4022697	PIN; LOCK	ピン;ロック	4					
18	YA00005148	COVER	カバー	1					
19	XB00000966	COVER	カバー	1					
20	4685091	SCREW; SEMS	スクリュ;セムス	4					
21	YA00027583	CLIP	クリップ	2					

CAB (7)
キャブ (7)

Applicable Model (適用機種): -
Mark(記号): -
Serial No. (適用号機): 060255-

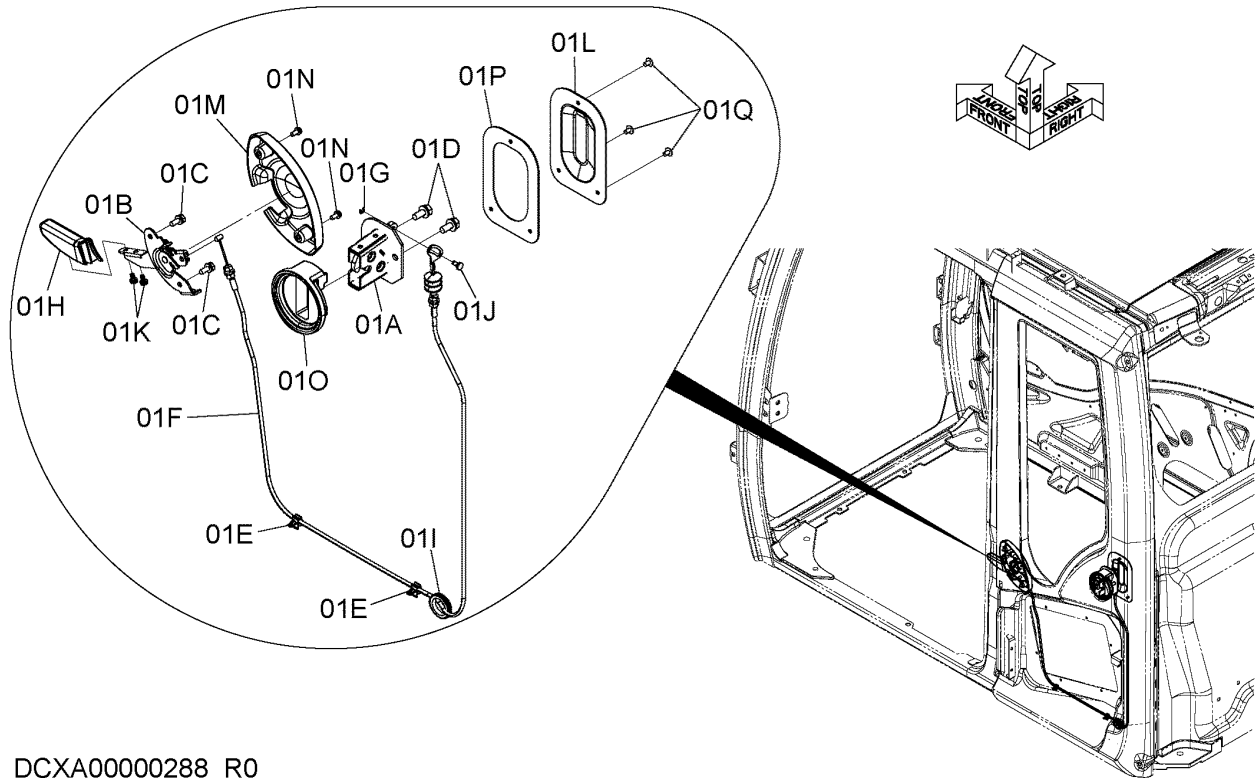

DCXA00000288_R0

ITEM 符号	PART NO. 部品番号	PART NAME	部 品 名	Q' TY 数量	S. C サービス コード	SERIAL NO. 適用号機	ICA 互 換 性	REPLACEABLE PART 代替部品	
								PART NO. 部品番号	Q' TY 数量
01	XB00000967	CATCH; DOOR	キャッチ; ドア	1					
01A	XB00000968	* CATCH; DOOR	* キャッチ; ドア	1					
01B	4662724	* FRAME	* フレーム	1					
01C	XB00000935	* BOLT; SEMS	* ボルト; セムス	2					
01D	4658110	* BOLT; SEMS	* ボルト; セムス	2					
01E	4662728	* CLIP	* クリップ	2					
01F	4662727	* WIRE	* ワイヤ	1					
01G	4662722	* RING	* リング	1					
01H	4662725	* GRIP	* グリップ	1					
01I	YA00021571	* BUSHING; RUBBER	* ブッシング; ラバー	1					
01J	4662721	* PIN	* ピン	1					
01K	XB00000970	* BOLT; SEMS	* ボルト; セムス	2					
01L	XB00000971	* COVER	* カバー	1					
01M	4662726	* COVER	* カバー	1					
01N	4456428	* SCREW; SEMS	* スクリュ; セムス	2					
01O	XB00000972	* RUBBER	* ラバー	1					
01P	XB00000973	* PACKING	* パッキン	1					
01Q	4706566	* SCREW	* スクリュ	3					

LAMP HARNESS ランプハーネス

Applicable Model (適用機種): -
 Mark(記号): -
 Serial No. (適用号機): 060255-

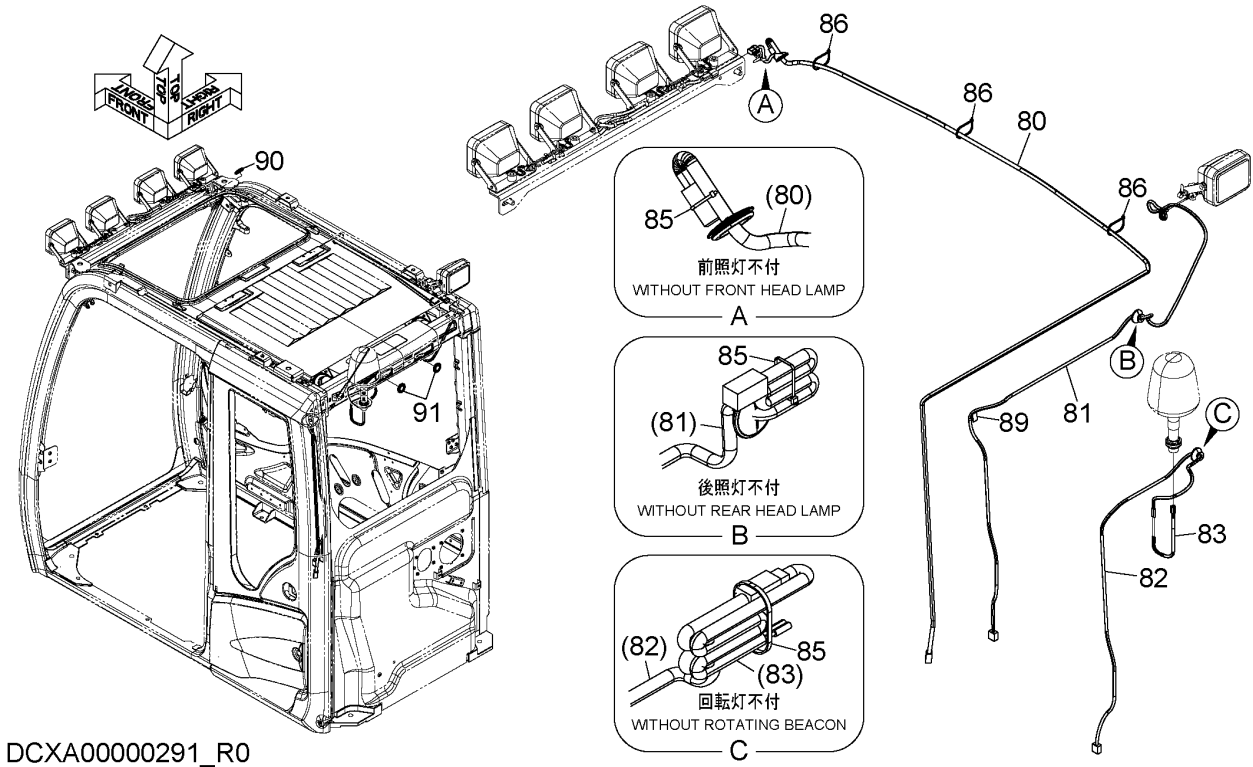

ITEM 符号	PART NO. 部品番号	PART NAME	部 品 名	Q' TY 数量	S. C サービス コード	SERIAL NO. 適用号機	ICA 互 換 性	REPLACEABLE PART 代替部品	
								PART NO. 部品番号	Q' TY 数量
80	4722649	HARNESS; WIRE (FRONT HEAD LAMP)	ハーネス; ワイヤ (前照灯)	1					
81	XB00001003	HARNESS; WIRE (REAR HEAD LAMP)	ハーネス; ワイヤ (後照灯)	1					
82	4722684	HARNESS; WIRE (ROTATING BEACON)	ハーネス; ワイヤ (回転灯)	1					
83	4653698	HARNESS; WIRE	ハーネス; ワイヤ	1					
85	4377820	CLAMP	クランプ	3					
86	4654945	CLIP; BAND	クリップ; バンド	3					
89	4662758	CLIP	クリップ	1					
90	4662744	BUSHING	ブッシング	1					
91	YA00005155	CLIP	クリップ	2					

ROTATING BEACON PARTS 回転灯用品

Applicable Model (適用機種): -
Mark(記号): -
Serial No. (適用号機): 060255-

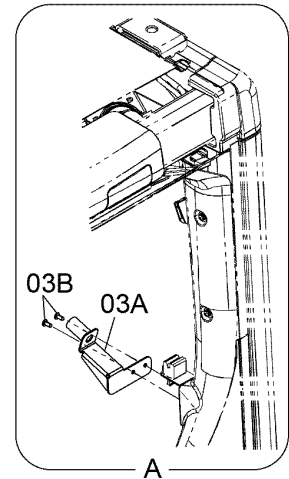
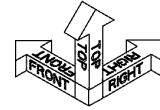
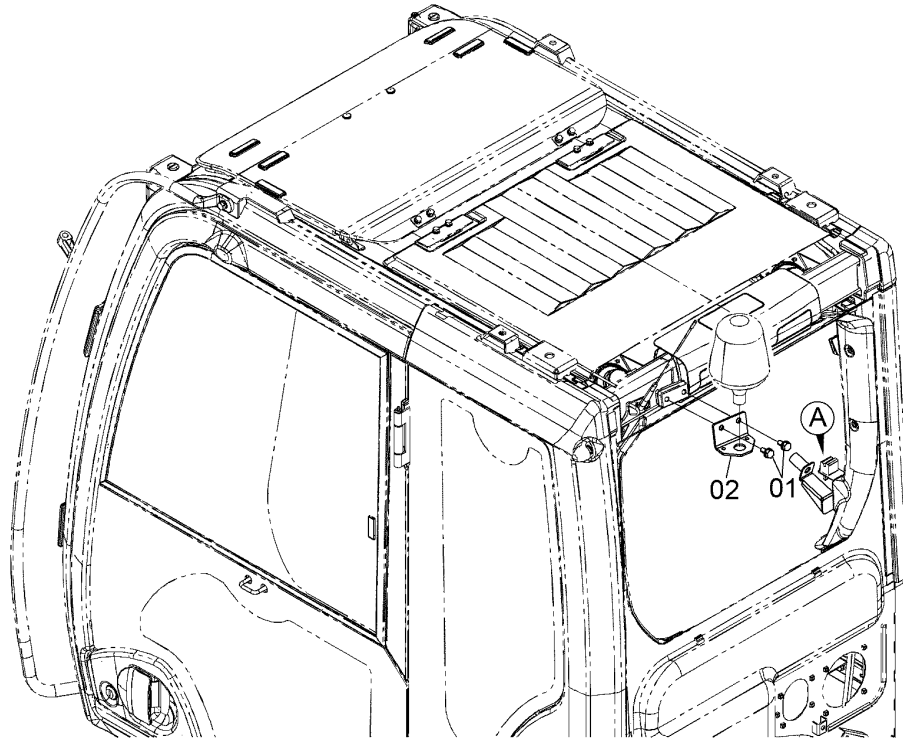

SDCYA00039038-000

ITEM 符号	PART NO. 部品番号	PART NAME	部 品 名	Q' TY 数量	S. C サービス コード	SERIAL NO. 適用号機	ICA 互 換 性	REPLACEABLE PART 代替 部 品	
								PART NO. 部品番号	Q' TY 数量
01	J271025	BOLT;SEMS	ボルト;セムス	2					
02	YA00039924	BRACKET	ブラケット	1					

ROTATING BEACON PARTS (INSIDE CAB)
 回転灯用品 (キャブ内)

Applicable Model (適用機種): -
 Mark(記号): -
 Serial No. (適用号機): 060255-

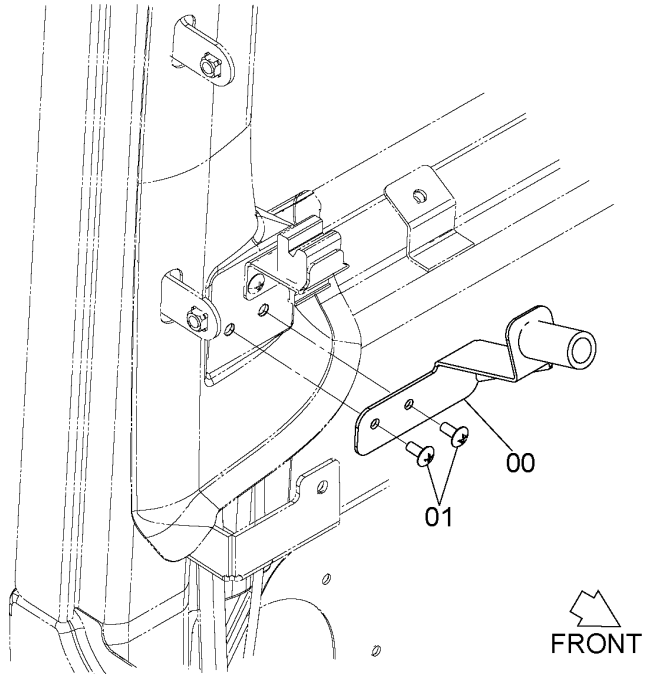
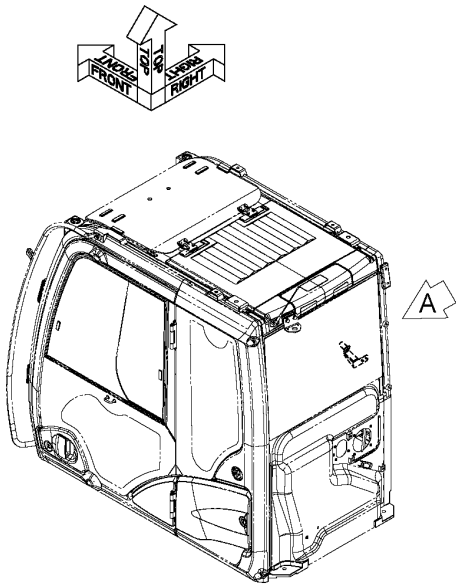

SDCYA60024445-000

矢示 A
 VIEW

ITEM 符号	PART NO. 部品番号	PART NAME	部 品 名	Q' TY 数量	S. C サービス コード	SERIAL NO. 適用号機	ICA 互 換 性	REPLACEABLE PART 代替部品	
								PART NO. 部品番号	Q' TY 数量
00	XB00001006	BRACKET	ブラケット	1					
01	4609479	SCREW	スクリュー	2					

SUNVISOR サンバイザ

Applicable Model (適用機種): -

Mark(記号): -

Serial No.(適用号機):060255-

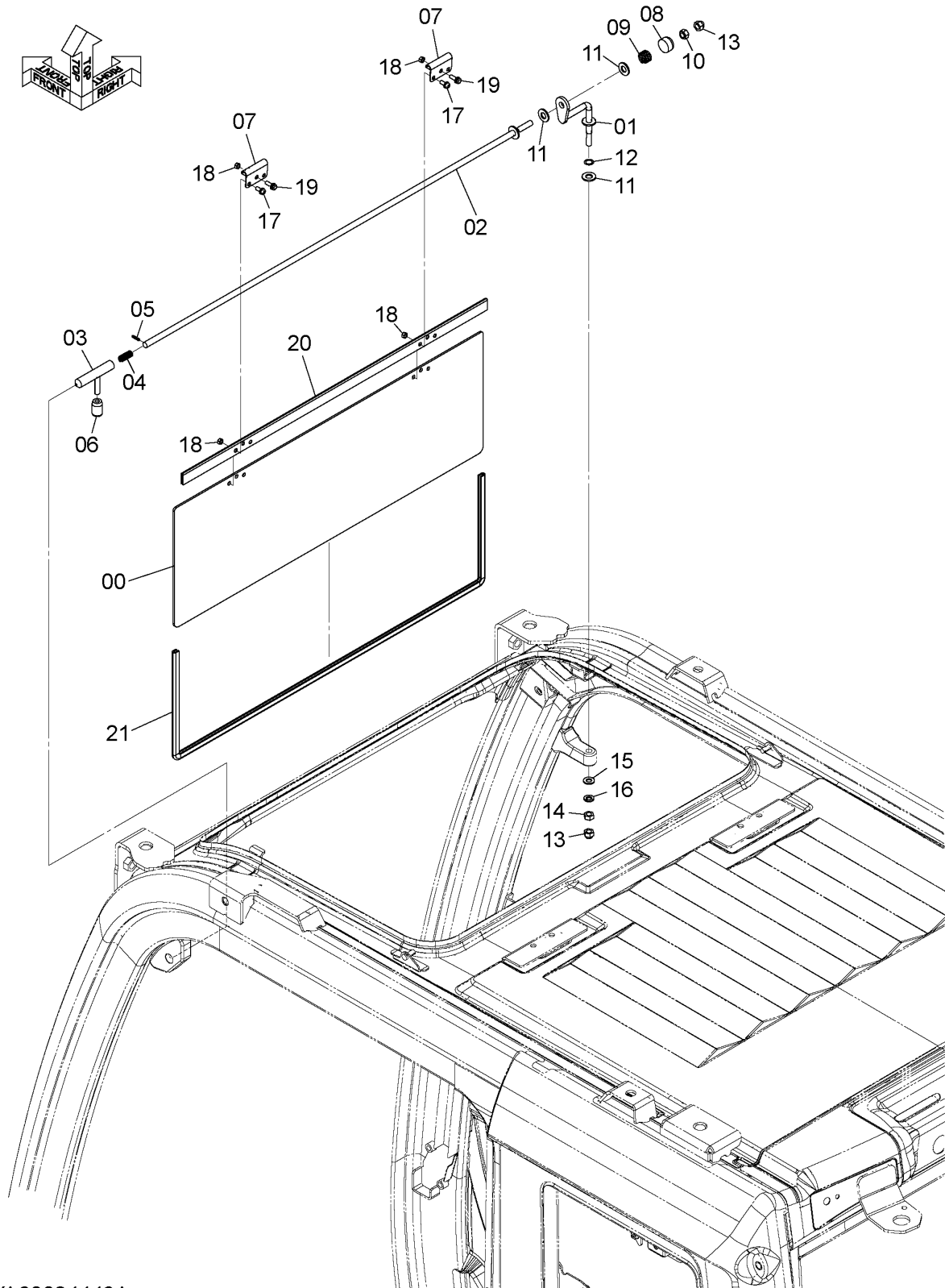

DCYA60024443A

CODE:SDCYA60024443-002-1

SUNVISOR サンバイザ

Applicable Model (適用機種): -

Mark(記号): -

Serial No. (適用号機): 060255-

ITEM 符号	PART NO. 部品番号	PART NAME	部 品 名	Q' TY 数量	S. C サービス コード	SERIAL NO. 適用号機	ICA 互 換 性	REPLACEABLE PART 代 替 部 品	
								PART NO. 部品番号	Q' TY 数量
	YA00036769	SUN-VISOR	サンバイザ	1					
00	XB00005489	* SUN-VISOR	* サンバイザ	1					
01	XB00005490	* STAY	* ステ	1					
02	XB00005491	* STAY	* ステ	1					
03	XB00005492	* STRIKER	* ストライカ	1					
04	XB00005493	* SPRING	* スプリング	1					
05	4116300	* PIN;SPRING	* ピン;スプリング	1					
06	4607646	* COVER	* カバー	1					
07	XB00005494	* BRACKET	* ブラケット	2					
08	XB00005495	* NUT;CAP	* ナット;キャップ	1					
09	XB00005496	* SPRING	* スプリング	1					
10	4673598	* NUT;U	* ナット;U	1					
11	J250010	* WASHER;PLANE	* ワッシャ;プレーン	3					
12	4607775	* WASHER	* ワッシャ	1					
13	4607776	* NUT;CAP	* ナット;キャップ	2					
14	4685086	* NUT	* ナット	1					
15	J250008	* WASHER;PLANE	* ワッシャ;プレーン	1					
16	J251008	* WASHER;SPRING	* ワッシャ;スプリング	1					
17	4662368	* SCREW;SEMS	* スクリュ;セムス	4					
18	4673627	* NUT;CAP	* ナット;キャップ	6					
19	4685090	* SCREW;SEMS	* スクリュ;セムス	2					
20	XB00005497	* PLATE	* プレート	1					
21	YA00021524	* RUBBER;CUSHION	* ラバー;クッション	1					

ANTENNA (IRIDIUM) アンテナ (イリジウム)

Applicable Model (適用機種): -

Mark(記号): -

Serial No. (適用号機): 060255-

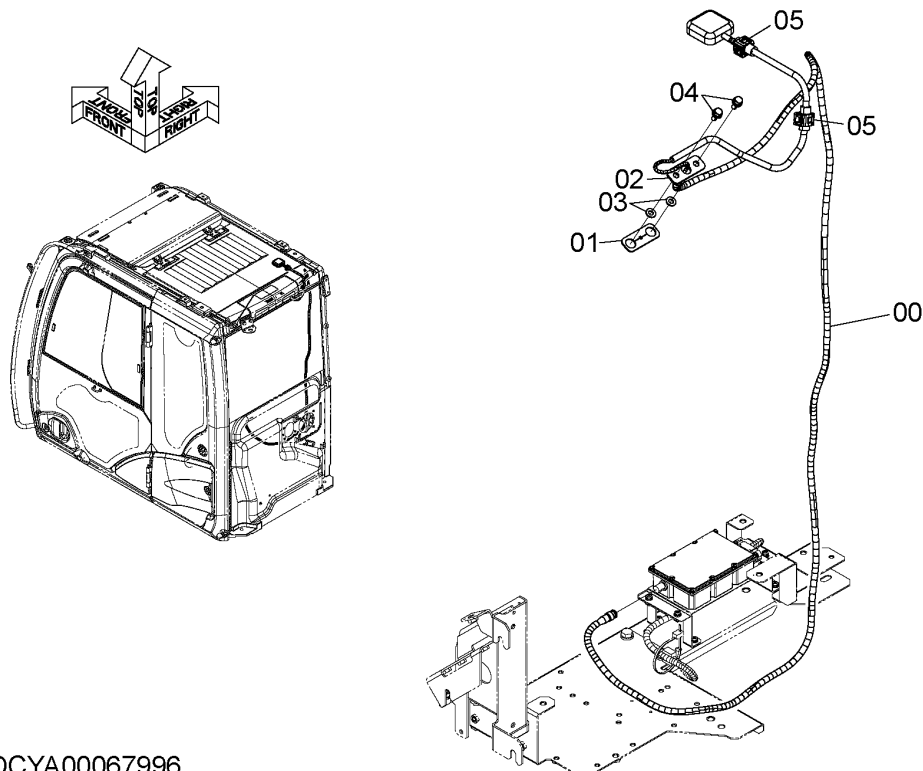

DCYA00067996

ITEM 符号	PART NO. 部品番号	PART NAME	部 品 名	Q' TY 数量	S. C サービス コード	SERIAL NO. 適用号機	ICA 互 換 性	REPLACEABLE PART 代替部品	
								PART NO. 部品番号	Q' TY 数量
00	YA00061290	ANTENNA	アンテナ	1					
01	YA00071061	BUSHING; RUBBER	ブッシング; ラバー	1					
02	YA00071060	PLATE	プレート	1					
03	J250008	WASHER; PLANE	ワッシャ; プレーン	2					
04	J020820	BOLT; SEMS	ボルト; セムス	2					
05	YA00062444	CLIP	クリップ	2					

CAB GROUP キャブグループ

Applicable Model (適用機種): -
Mark(記号): -
Serial No. (適用号機): 060255-

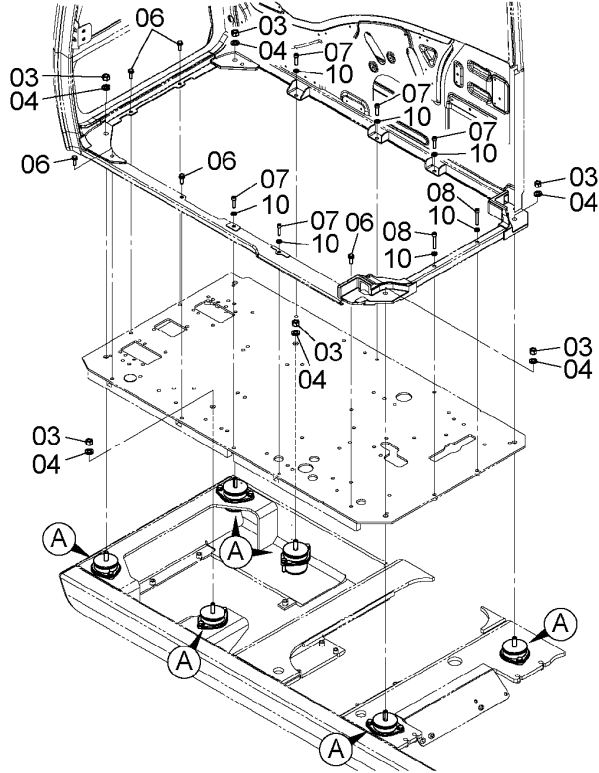
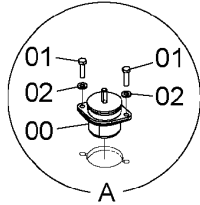
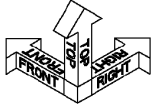

DC9295580

ITEM 符号	PART NO. 部品番号	PART NAME	部 品 名	Q'TY 数量	S. C サービス コード	SERIAL NO. 適用号機	ICA 互 換 性	REPLACEABLE PART 代替部品	
								PART NO. 部品番号	Q'TY 数量
00	4602034	CUSHION; RUBBER	クッション; ラバー	6					
01	J921250	BOLT	ボルト	12					
02	J222012	WASHER	ワッシャ	12					
03	4423699	NUT	ナット	6					
04	J222016	WASHER	ワッシャ	6					
06	J271035	BOLT; SEMS	ボルト; セムス	5					
07	J781040	BOLT; SOCKET	ボルト; ソケット	5					
08	J781065	BOLT; SOCKET	ボルト; ソケット	2					
10	J222010	WASHER	ワッシャ	7					

ANCHOR BOLT アンカーボルト

Applicable Model (適用機種): -
 Mark(記号): -
 Serial No. (適用号機): 060255-

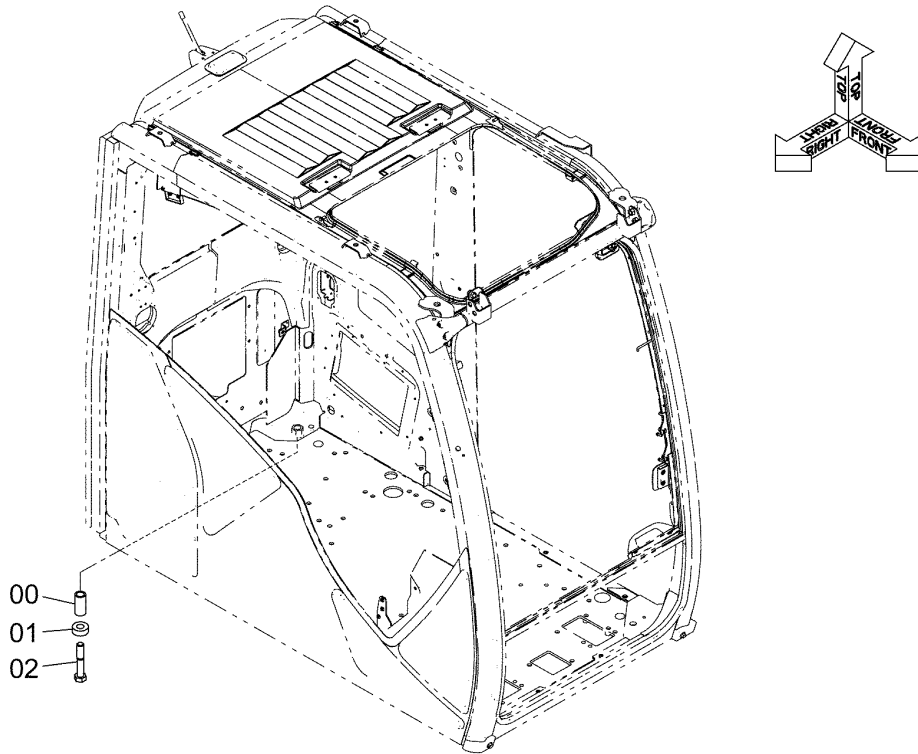

DCYA60018791

ITEM 符号	PART NO. 部品番号	PART NAME	部 品 名	Q' TY 数量	S. C サービス コード	SERIAL NO. 適用号機	ICA 互 換 性	REPLACEABLE PART 代替部品	
								PART NO. 部品番号	Q' TY 数量
00	4631815	SPACER	スペーサ	1					
01	YA00011496	WASHER	ワッシャ	1					
02	J922204	BOLT	ボルト	1					

WITHOUT ANCHOR BOLT PARTS
 アンカーボルト不付用品

Applicable Model (適用機種): -
 Mark(記号): -
 Serial No. (適用号機): 060255-

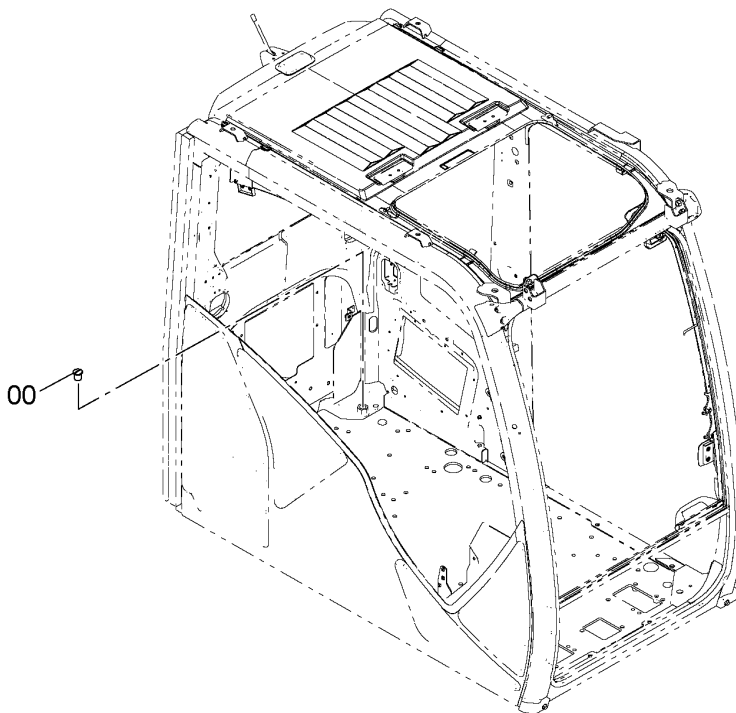

9256118

ITEM 符号	PART NO. 部品番号	PART NAME	部 品 名	Q' TY 数量	S. C サービス コード	SERIAL NO. 適用号機	ICA 互 換 性	REPLACEABLE PART 代替部品	
								PART NO. 部品番号	Q' TY 数量
00	4644518	CAP	キャップ	1					

CAB MIRROR キャブミラー

Applicable Model (適用機種): -
Mark(記号): -
Serial No. (適用号機): 060255-

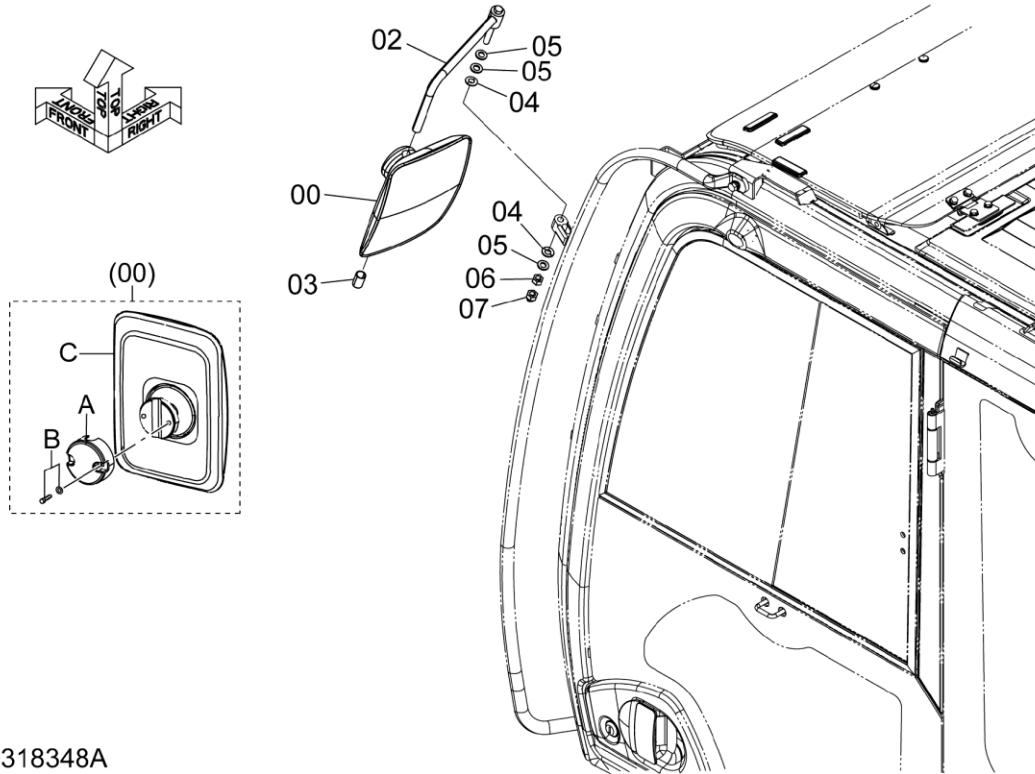

DC9318348A

ITEM 符号	PART NO. 部品番号	PART NAME	部 品 名	Q' TY 数量	S. C サービス コード	SERIAL NO. 適用号機	ICA 互 換 性	REPLACEABLE PART 代 替 部 品	
								PART NO. 部品番号	Q' TY 数量
00	YA00057339	MIRROR	ミラー	1					
00A	YA00003621	* HOLDER	* ホルダー	1					
00B	YA00003622	* BOLT	* ボルト	2					
00C	+++++	* BODY	* ボディ	1	D		I	YA00057339	1
02	8103785	STAY	ステー	1					
03	4642023	CAP	キャップ	1					
04	4172172	SPRING;DISC	スプリング;ディスク	2					
05	J250012	WASHER;PLANE	ワッシャー;プレーン	3					
06	J950012	NUT	ナット	1					
07	4449509	NUT;CAP	ナット;キャップ	1					

RAIN GUARD (LED) レインガード (LED)

Applicable Model (適用機種): -
Mark(記号): -
Serial No. (適用号機): 060255-

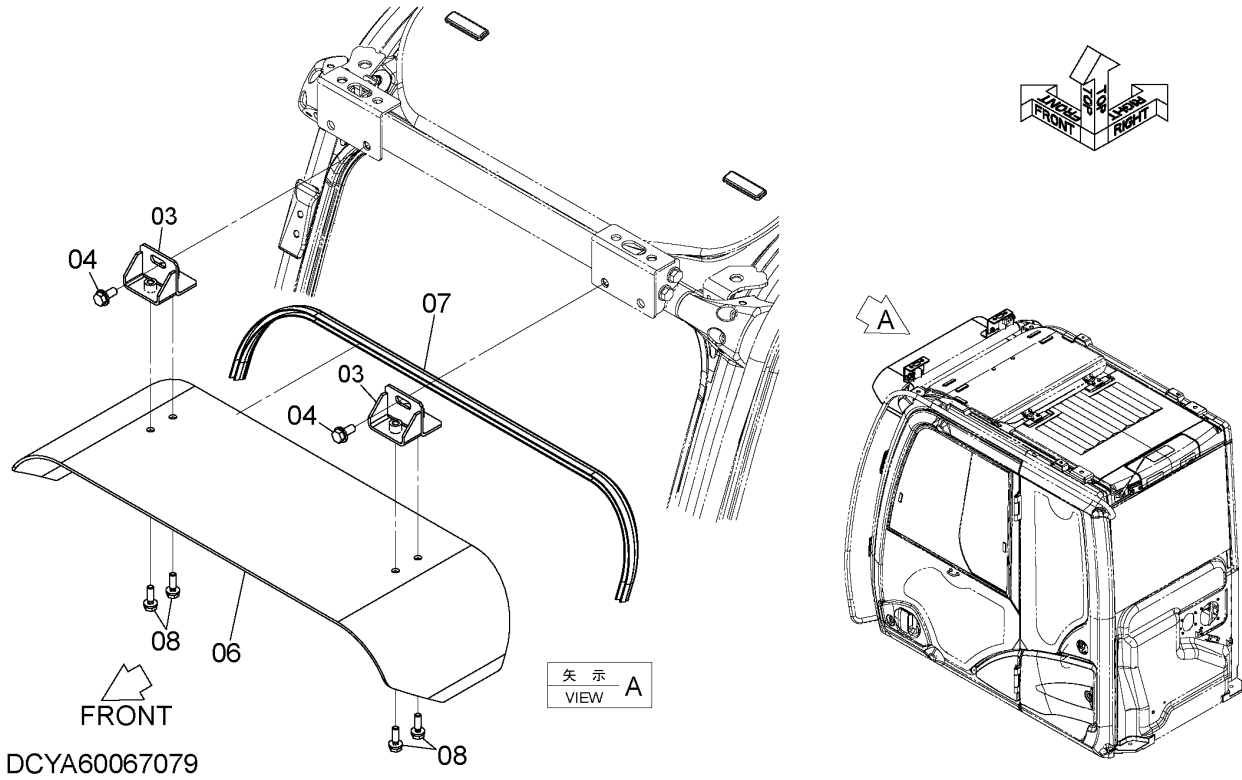

ITEM 符号	PART NO. 部品番号	PART NAME	部 品 名	Q' TY 数量	S. C サービス コード	SERIAL NO. 適用号機	ICA 互 換 性	REPLACEABLE PART 代替部品	
								PART NO. 部品番号	Q' TY 数量
03	8104772	BRACKET	ブラケット	2					
04	J271230	BOLT;SEMS	ボルト;セムス	2					
06	3106733	RAIN-VISOR	レインバイザ	1					
07	4646226	BUSHING;RUBBER	ブッシング;ラバー	1					
08	J281035	BOLT;SEMS	ボルト;セムス	4					

CONTROL LEVER (FRONT, SWING) 操作レバー (フロント, 旋回)

Applicable Model (適用機種): -
Mark(記号): -
Serial No. (適用号機): 060255-

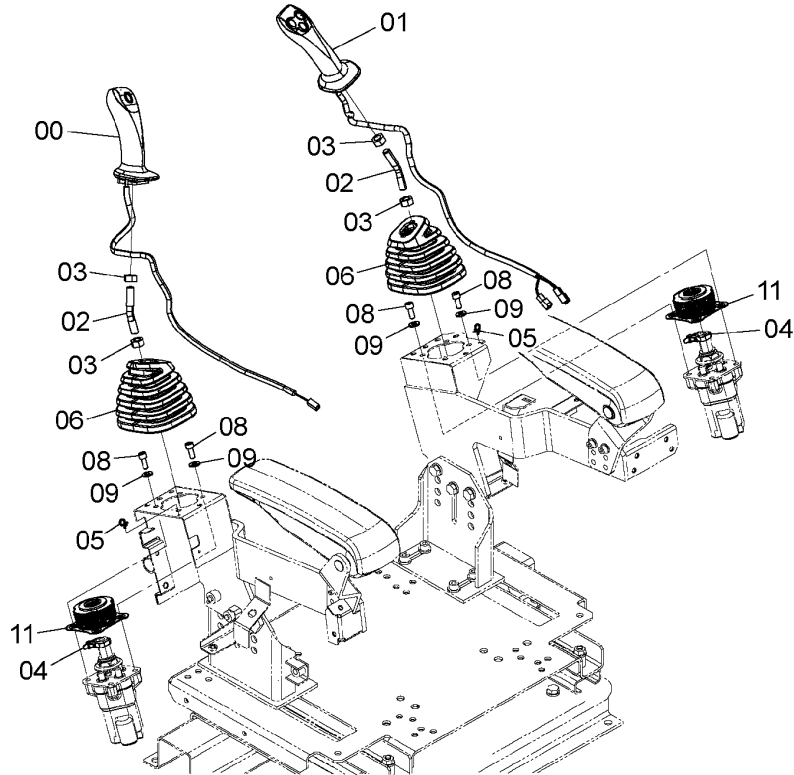
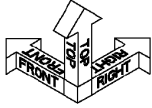

DC9316920

ITEM 符号	PART NO. 部品番号	PART NAME	部 品 名	Q' TY 数量	S. C サービス コード	SERIAL NO. 適用号機	ICA 互 換 性	REPLACEABLE PART 代替部品	
								PART NO. 部品番号	Q' TY 数量
00	4708459	GRIP (L)	グリップ (左)	1					
01	YA00025174	GRIP (R)	グリップ (右)	1					
02	4705608	SHAFT	シャフト	2					
03	J950012	NUT	ナット	4					
04	4055311	CLIP; BAND	クリップ;バンド	2					
05	4300351	CLIP; BAND	クリップ;バンド	2					
06	2058780	BOOT	ブーツ	2					
08	J780820	BOLT; SOCKET	ボルト;ソケット	8					
09	J222008	WASHER	ワッシャ	8					
11	YB40000006	BOOT	ブーツ	2					

PILOT VALVE (FRONT, SWING)
パイロットバルブ (フロント、旋回)

Applicable Model (適用機種): -
Mark(記号): -
Serial No. (適用号機): 060255-

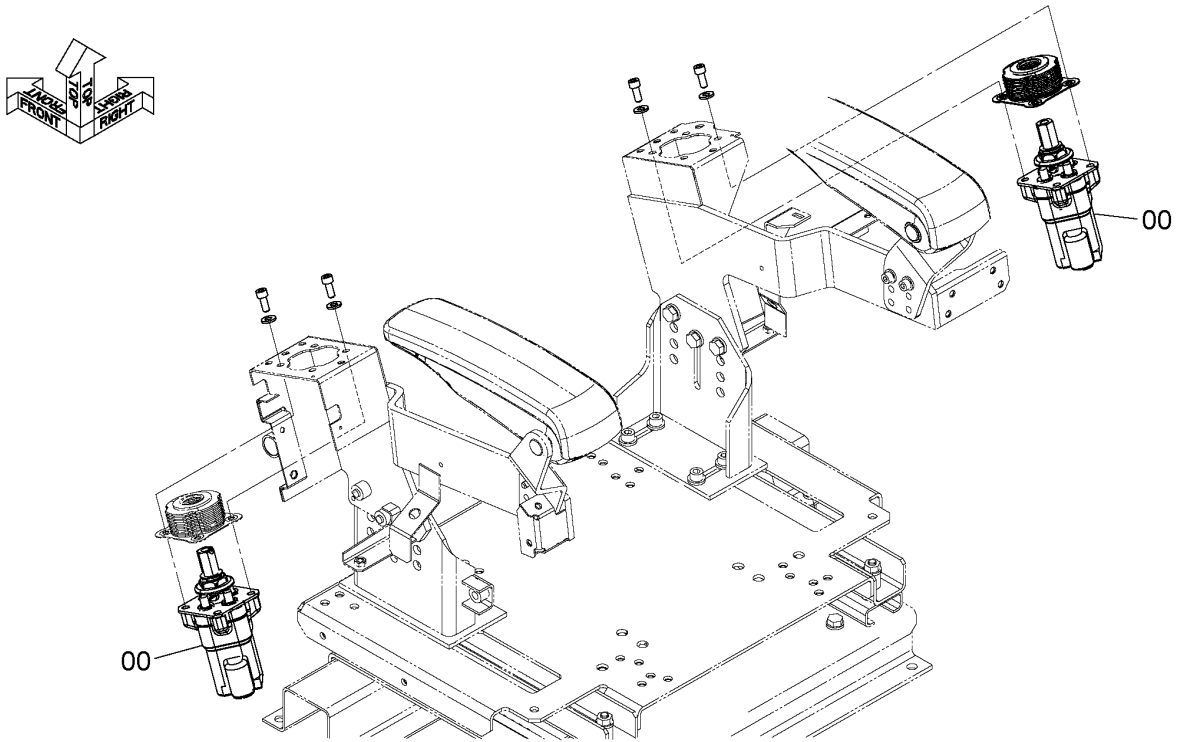

SDCYB60001509-003_DGA60

ITEM 符号	PART NO. 部品番号	PART NAME	部 品 名	Q' TY 数量	S. C サービス コード	SERIAL NO. 適用号機	ICA 互 換 性	REPLACEABLE PART 代 替 部 品	
								PART NO. 部品番号	Q' TY 数量
00	YB60001509	VALVE;PILOT (for assembly of machine)	バルブ;パイロット	2	DH		I	YB60001816	2
00	YB60001816	VALVE;PILOT (for transportation)	バルブ;パイロット	2	S				

CONTROL LEVER (TRAVEL) 操作レバー (走行)

Applicable Model (適用機種): -
Mark(記号): -
Serial No. (適用号機): 060255-

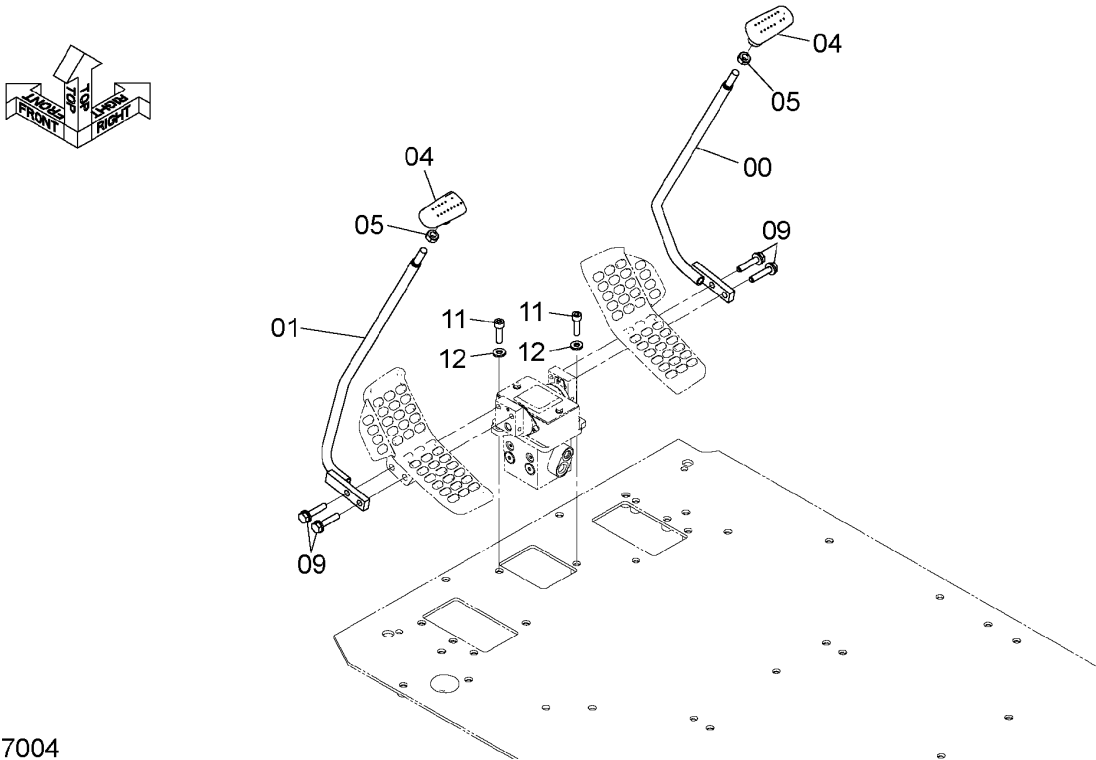

DC9307004

ITEM 符号	PART NO. 部品番号	PART NAME	部 品 名	Q' TY 数量	S. C サービス コード	SERIAL NO. 適用号機	ICA 互 換 性	REPLACEABLE PART 代替部品	
								PART NO. 部品番号	Q' TY 数量
00	8099800	LEVER (R)	レバ (右)	1					
01	8099799	LEVER (L)	レバ (左)	1					
04	2052912	GRIP	グ リッ	2					
05	4424185	NUT	ナ ット	2					
09	J271050	BOLT; SEMS	ボ ルト; セムス	4					
11	J781035	BOLT; SOCKET	ボ ルト; ソケット	2					
12	J222010	WASHER	ワ ッシャ	2					

PILOT VALVE (TRAVEL) パイロットバルブ (走行)

Applicable Model (適用機種): -

Mark(記号): -

Serial No. (適用号機): 060255-

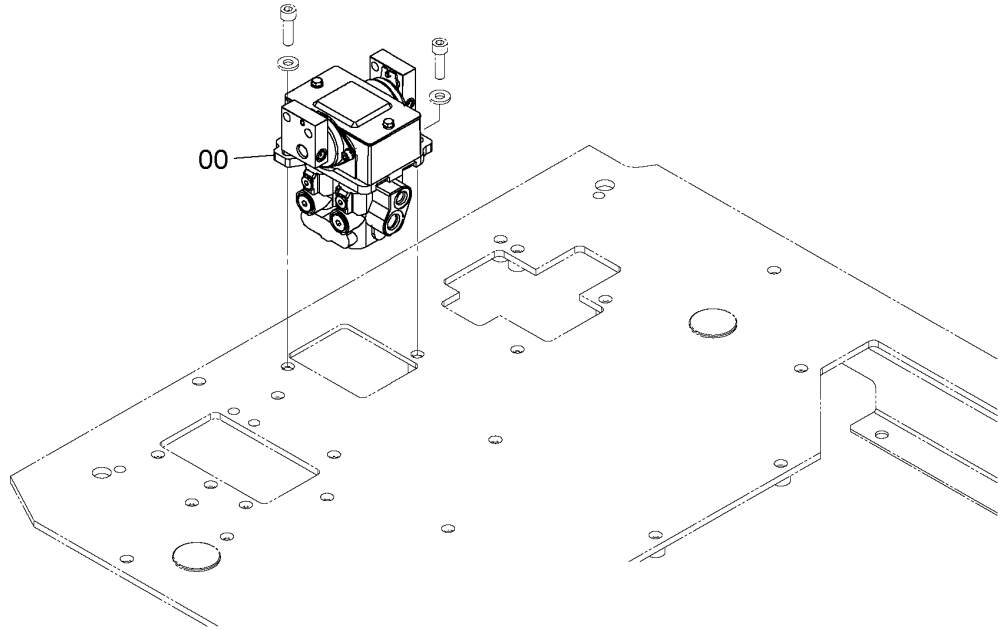
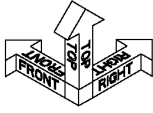

SDCYB60000029-002_DFB60

ITEM 符号	PART NO. 部品番号	PART NAME	部 品 名	Q'TY 数量	S. C サービス コード	SERIAL NO. 適用号機	ICA 互 換 性	REPLACEABLE PART 代替部品	
								PART NO. 部品番号	Q'TY 数量
00	YB60000029	VALVE;PILOT (for assembly of machine) (本体組付用)	バルブ;パイロット	1	DH		I	YB60000033	1
00	YB60000033	VALVE;PILOT (for transportation) (輸送用)	バルブ;パイロット	1	S				

PEDAL (L)
 ペダル (左)

Applicable Model (適用機種): -
 Mark(記号): -
 Serial No.(適用号機):060255-

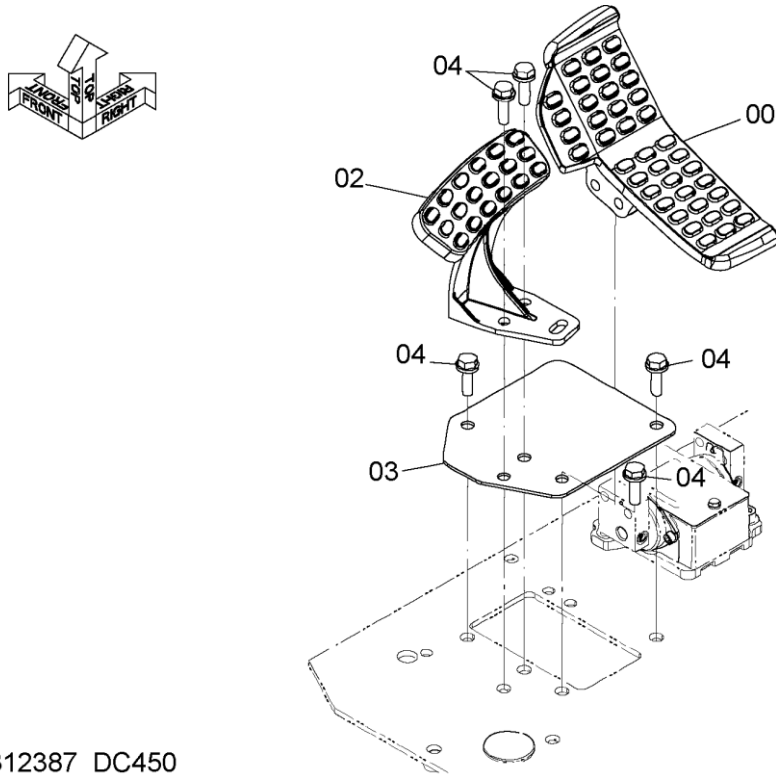

DC9312387_DC450

ITEM 符号	PART NO. 部品番号	PART NAME	部 品 名	Q' TY 数量	S. C サービス コード	SERIAL NO. 適用号機	ICA 互 換 性	REPLACEABLE PART 代替 部 品	
								PART NO. 部品番号	Q' TY 数量
00	1033298	PEDAL;(L)	ペダル;(L)	1					
02	2054674	REST;FOOT	レスト;フート	1					
03	4689585	PLATE	プレート	1					
04	J271035	BOLT;SEMS	ボルト;セムス	5					

PEDAL (R)
ペダル (右)

Applicable Model (適用機種): -
Mark(記号): -
Serial No. (適用号機): 060255-

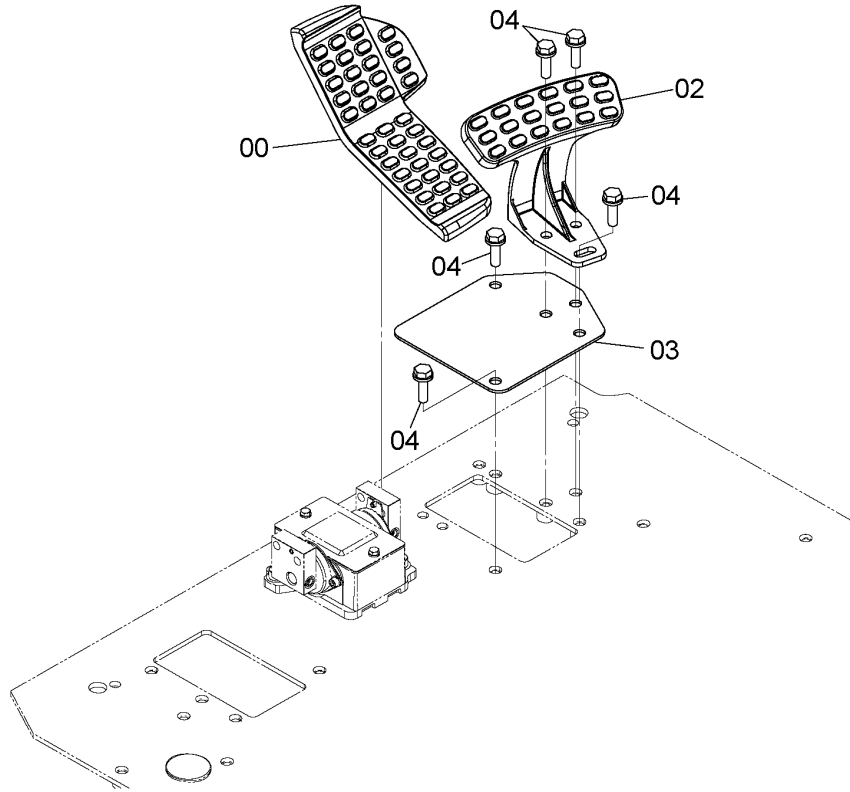
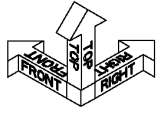

SDC9312082-001

ITEM 符号	PART NO. 部品番号	PART NAME	部 品 名	Q' TY 数量	S. C サービスクード	SERIAL NO. 適用号機	ICA 互 換 性	REPLACEABLE PART 代替部品	
								PART NO. 部品番号	Q' TY 数量
00	1033299	PEDAL; (R)	ペダル; (R)	1					
02	2054674	REST; FOOT	レスト; フート	1					
03	4689585	PLATE	プレート	1					
04	J271035	BOLT; SEMS	ボルト; セムス	5					

LOCK LEVER ロックレバー

Applicable Model (適用機種): -

Mark(記号): -

Serial No. (適用号機): 060255-

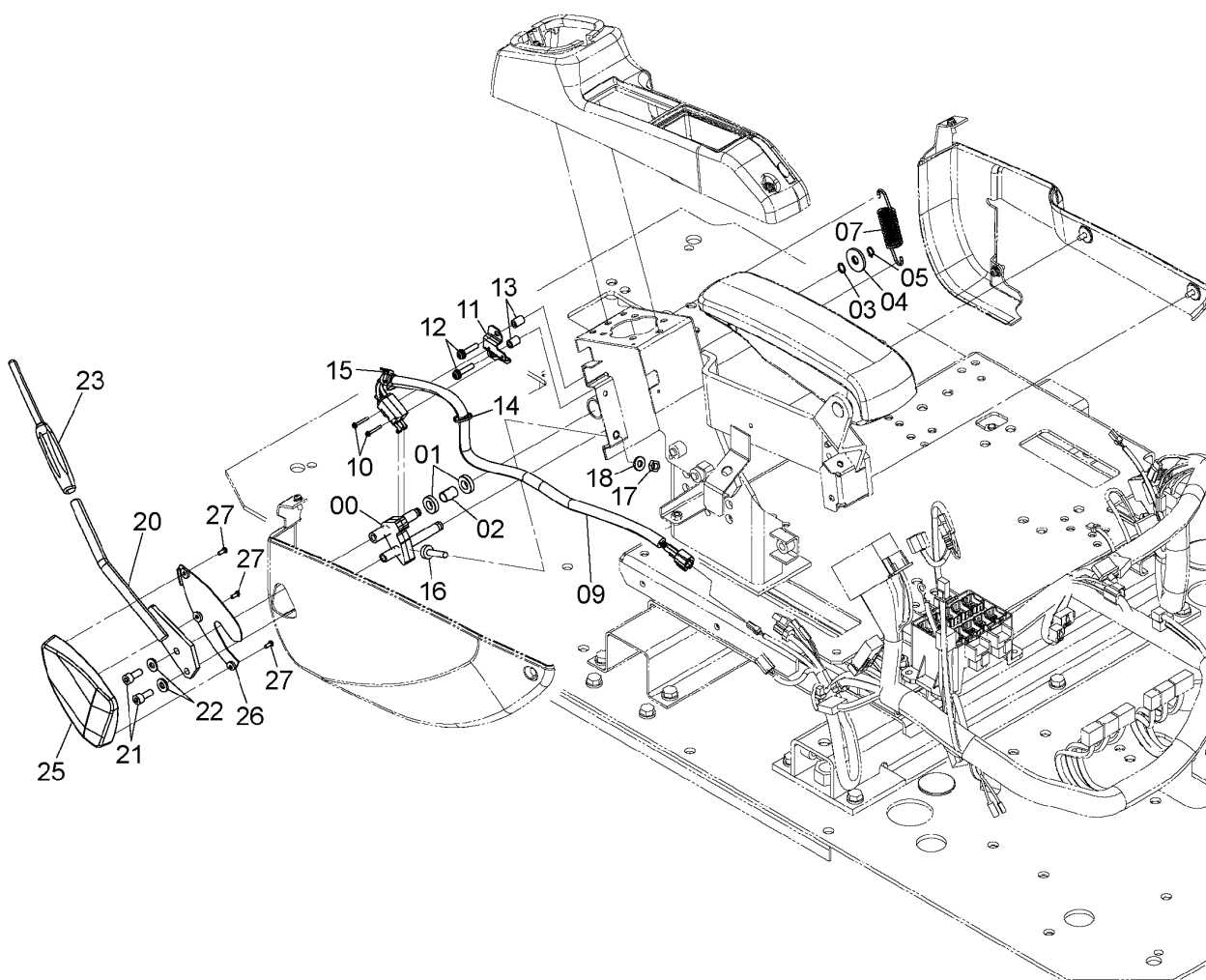
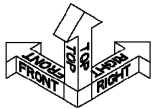

DC9307487

CODE: SDC9307487-002-1

LOCK LEVER ロックレバー

Applicable Model (適用機種): -

Mark(記号): -

Serial No. (適用号機): 060255-

ITEM 符号	PART NO. 部品番号	PART NAME	部 品 名	Q' TY 数量	S. C サービスマ コード	SERIAL NO. 適用号機	ICA 互 換 性	REPLACEABLE PART 代 替 部 品	
								PART NO. 部品番号	Q' TY 数量
00	8119409	BRACKET	ブ ラケッ ト	1					
01	4637175	BRG. ;BALL	ベ アリン グ ;ボ ール	2					
02	4631103	SPACER	ス ペ ー サ	1					
03	4454269	SHIM (t=0.5mm)	シ ム (t=0.5mm)	1					
04	4371706	WASHER	ワ ッ シ ャ	1					
05	Z991334	RING;RETAINING	リン グ ;リ ティ ー ニ ン グ	1					
07	4636765	SPRING	ス プ リ ン グ	1					
09	4716973	SWITCH	ス イ ッ チ	1					
10	J460325	SCREW;SEMS	ス ク リ ュ ;セ ム ス	2					
11	4705785	BRACKET	ブ ラケッ ト	1					
12	J460630	SCREW;SEMS	ス ク リ ュ ;セ ム ス	2					
13	4705786	SPACER	ス ペ ー サ	2					
14	4300351	CLIP;BAND	ク リ ッ プ ;バ ン ド	1					
15	4055311	CLIP;BAND	ク リ ッ プ ;バ ン ド	1					
16	4642575	STOPPER;RUBBER	ス ト ッ パ ー ;ラ バ ー	1					
17	J950008	NUT	ナ ッ ト	1					
18	J222008	WASHER	ワ ッ シ ャ	1					
20	8119897	LEVER;LOCK	レ バ ー ;ロ ッ ク	1					
21	J780820	BOLT;SOCKET	ボ ル ト ;ソ ケ ッ ト	2					
22	J222008	WASHER	ワ ッ シ ャ	2					
23	3109101	GRIP;LOCK	グ リ ッ プ ;ロ ッ ク	1					
25	YA00030897	COVER	カ ハ ー	1					
26	YA00030898	COVER	カ ハ ー	1					
27	4452613	SCREW;TAPPING	ス ク リ ュ ;タ ッ プ ン グ	3					

CONSOLE コンソール

Applicable Model (適用機種): -

Mark(記号): -

Serial No. (適用号機): 060255-

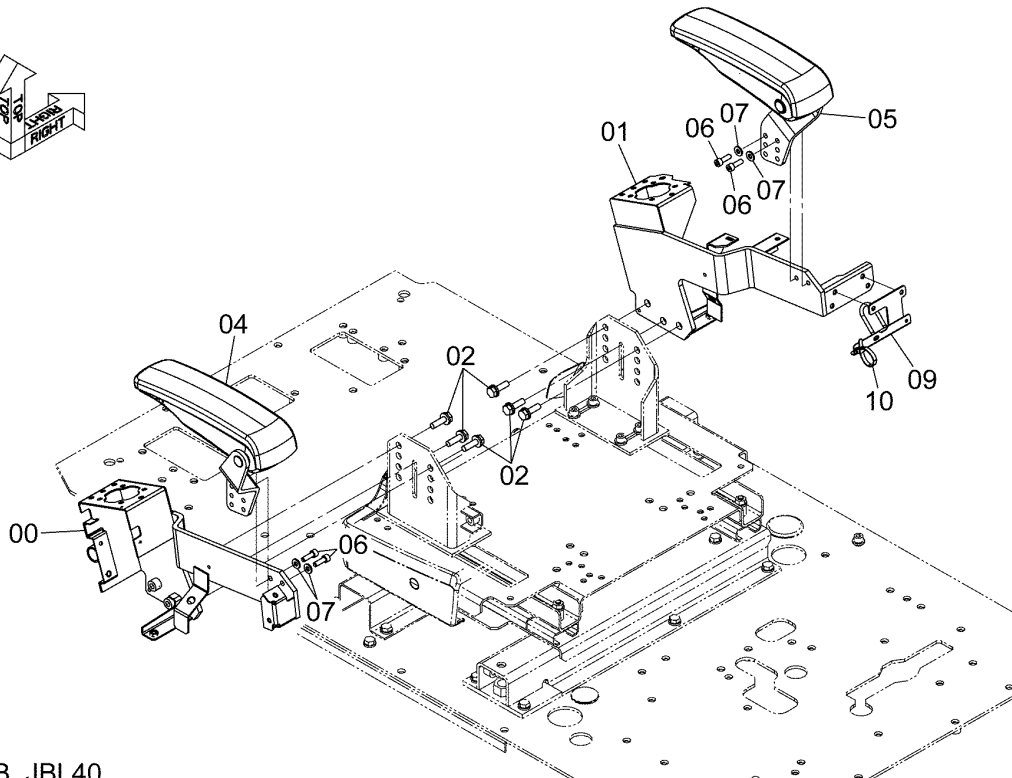
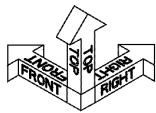

DC9307486B_JBL40

ITEM 符号	PART NO. 部品番号	PART NAME	部 品 名	Q' TY 数量	S. C サービス コード	SERIAL NO. 適用号機	ICA 互 換 性	REPLACEABLE PART 代替 部 品	
								PART NO. 部品番号	Q' TY 数量
00	6027660	CONSOLE (L)	コンソール (左)	1					
01	6027661	CONSOLE (R)	コンソール (右)	1					
02	J271035	BOLT; SEMS	ボルト; セムス	6					
04	YA00024756	REST; ARM (L)	レスト; アーム (左)	1					
05	YA00024757	REST; ARM (R)	レスト; アーム (右)	1					
06	4713373	BOLT	ボルト	4					
07	J222008	WASHER	ワッシャー	4					
09	YA40029692	BRACKET	ブラケット	1					
10	YA00011574	CLIP; BAND	クリップ; バンド	2					

CODE: SDC9307486-005_JBL61-1

PJBL61-1-1

M E M O

A series of horizontal dotted lines for writing.

CONSOLE COVER コンソールカバー

Applicable Model (適用機種): -
 Mark (記号): -
 Serial No. (適用号機): 060255-

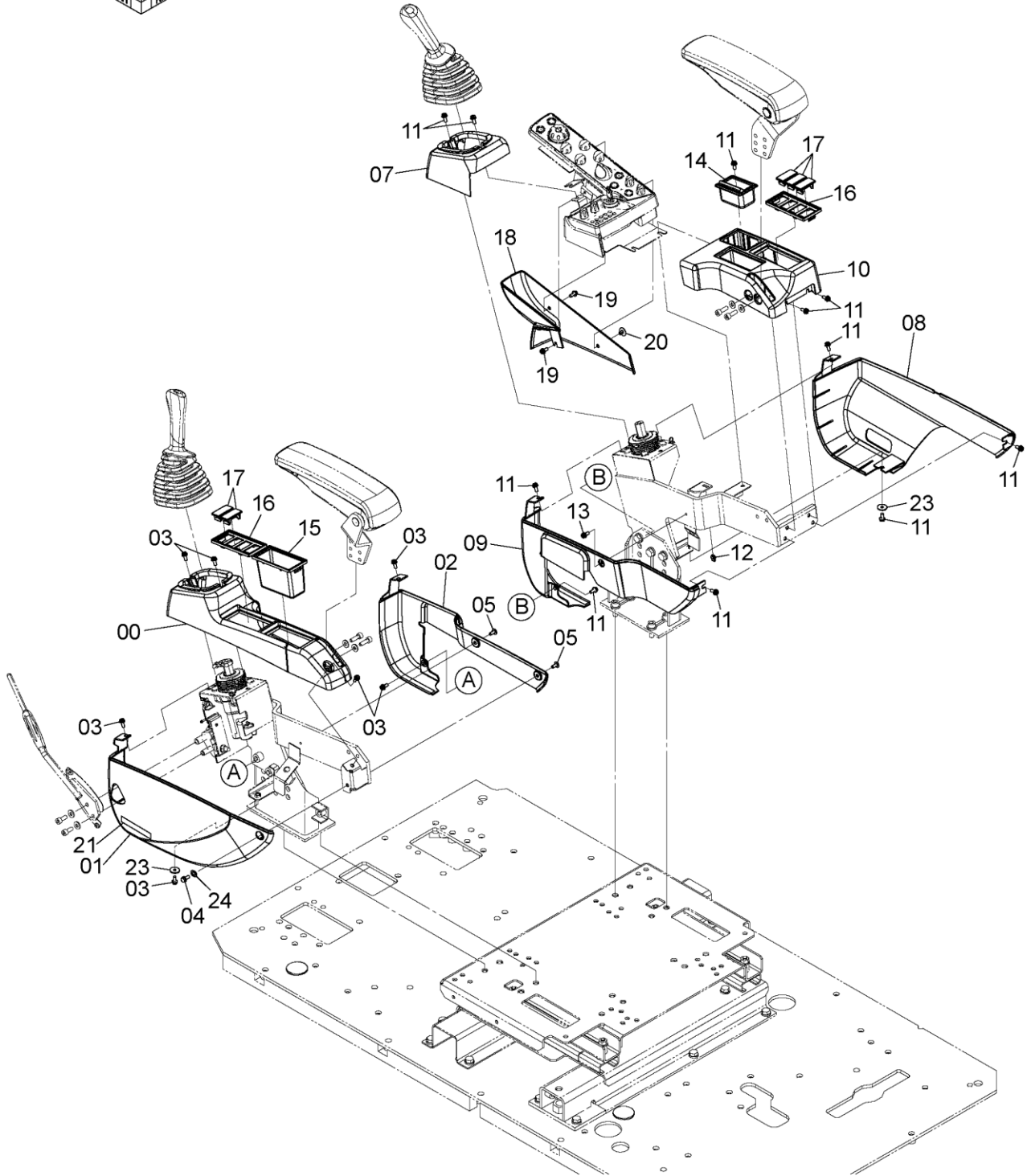

SDC9309898-003

CODE: SDC9309898-003-1

CONSOLE COVER コンソールカバー

Applicable Model (適用機種) : -
 Mark(記号) : -
 Serial No. (適用号機) : 060255-

ITEM 符号	PART NO. 部品番号	PART NAME	部 品 名	Q' TY 数量	S. C サービス コード	SERIAL NO. 適用号機	ICA 互 換 性	REPLACEABLE PART 代 替 部 品	
								PART NO. 部品番号	Q' TY 数量
00	YA00030883	COVER	カバー	1					
01	YA00030886	COVER	カバー	1					
02	YA00030884	COVER	カバー	1					
03	J460616	SCREW;SEMS	スクリュ;セムス	7					
04	J260616	BOLT;SEMS	ボルト;セムス	1					
05	J650614	SCREW	スクリュ	2					
07	YA00030889	COVER	カバー	1					
08	YA00030893	COVER	カバー	1					
09	YA00030892	COVER	カバー	1					
10	YA00030890	COVER	カバー	1					
11	J460616	SCREW;SEMS	スクリュ;セムス	11					
12	4651537	CLIP	クリップ	1					
13	J650614	SCREW	スクリュ	1					
14	4415024	ASHTRAY	アシュトレイ	1					
15	YA00030888	POCKET	ポケット	1					
16	2058776	CASE	ケース	2					
17	3121182	CAP	キャップ	5					
18	YA00030895	COVER	カバー	1					
19	J460616	SCREW;SEMS	スクリュ;セムス	2					
20	4653156	CLIP	クリップ	1					
21	4299059	NAME-PLATE (LEVER LOCK)	ネームプレート (レバーロック)	1					
23	4607546	WASHER	ワッシャ	2					
24	YA00002134	WASHER	ワッシャ	1					

RIGHT COVER

右カバー

Applicable Model (適用機種): -

Mark(記号): -

Serial No. (適用号機): 060255-

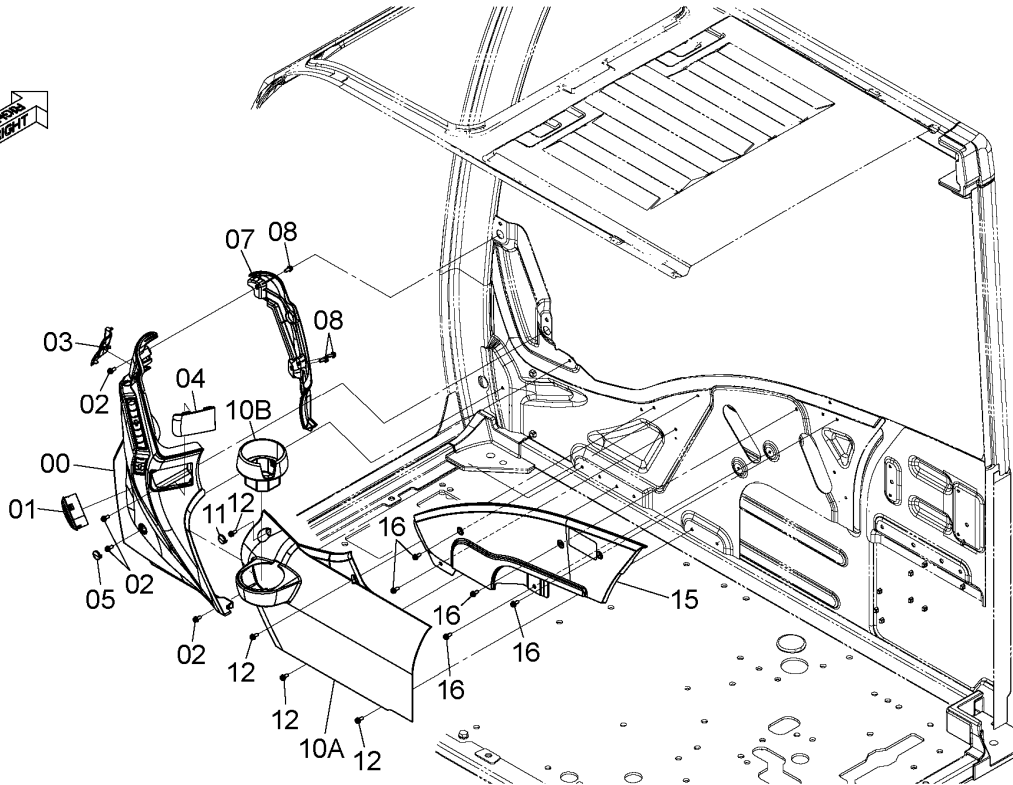
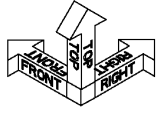

DC9306600A

ITEM 符号	PART NO. 部品番号	PART NAME	部 品 名	Q' TY 数量	S. C サービス コード	SERIAL NO. 適用号機	ICA 互 換 性	REPLACEABLE PART 代替部品	
								PART NO. 部品番号	Q' TY 数量
00	7058384	COVER	カバー	1					
01	YA00003014	LOUVER	ルーバ	1					
02	J680616	SCREW; SEMS	スクリュ; セムス	4					
03	2058732	CAP	キャップ	1					
04	2058733	CAP	キャップ	1					
05	3118337	CAP	キャップ	1					
07	2058731	COVER	カバー	1					
08	J680616	SCREW; SEMS	スクリュ; セムス	3					
10	7058385	COVER	カバー	1					
10A	+++++	* COVER	* カバー	1	D				
10B	2058735	* HOLDER	* ホルダー	1					
11	3118298	CAP	キャップ	1					
12	J680616	SCREW; SEMS	スクリュ; セムス	4					
15	2058736	COVER	カバー	1					
16	J680616	SCREW; SEMS	スクリュ; セムス	5					

RADIO (AM/FM)
ラジオ (AM/FM)

Applicable Model (適用機種): -
Mark(記号): -
Serial No. (適用号機): 060255-

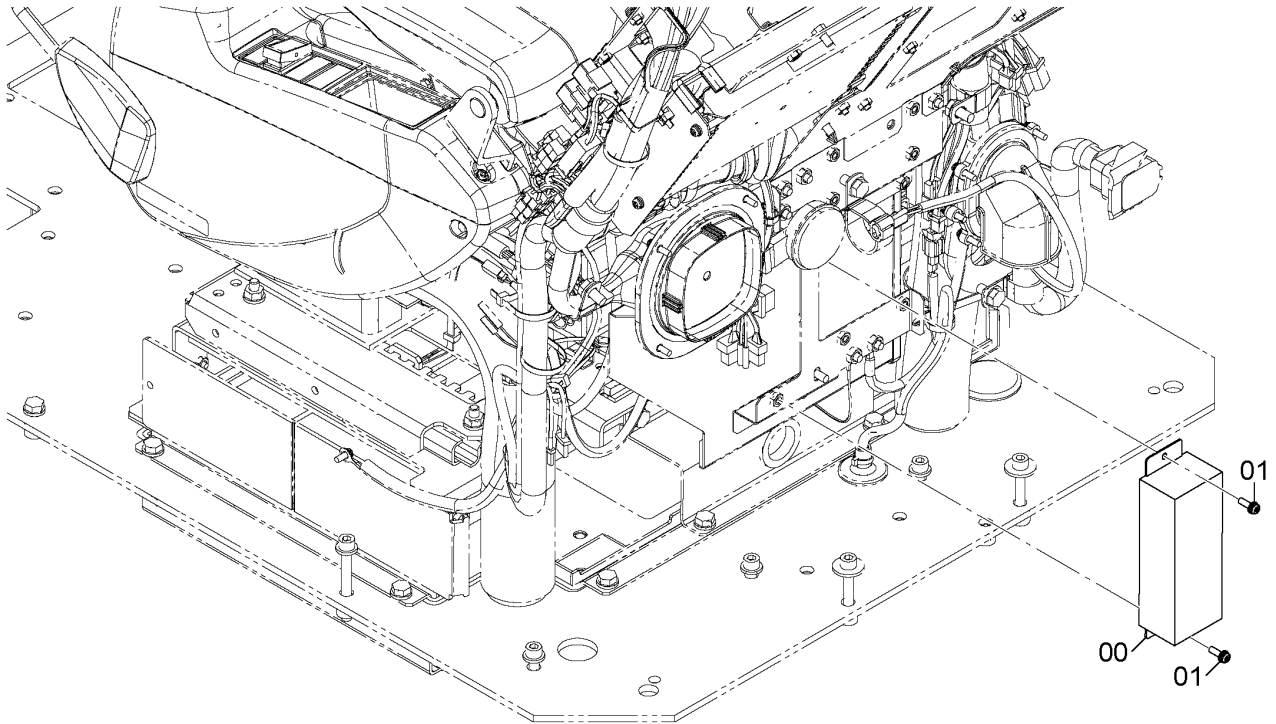

DC9316991_DCP

ITEM 符号	PART NO. 部品番号	PART NAME	部 品 名	Q'TY 数量	S. C サ-ビ-ス コード	SERIAL NO. 適用号機	ICA 互 換 性	REPLACEABLE PART 代替部品	
								PART NO. 部品番号	Q'TY 数量
00	4714376	RADIO for North America AM:530-1710kHz (10kHz STEP) FM:87.7-107.9MHz (200kHz STEP)	ラジオ	1					
01	J460620	SCREW;SEMS 北米仕様 AM:530-1710kHz (10kHz STEP) FM:87.7-107.9MHz (200kHz STEP)	スクリュ;セムス	2					

REAR BOX リアボックス

Applicable Model (適用機種): -

Mark(記号): -

Serial No. (適用号機): 060255-

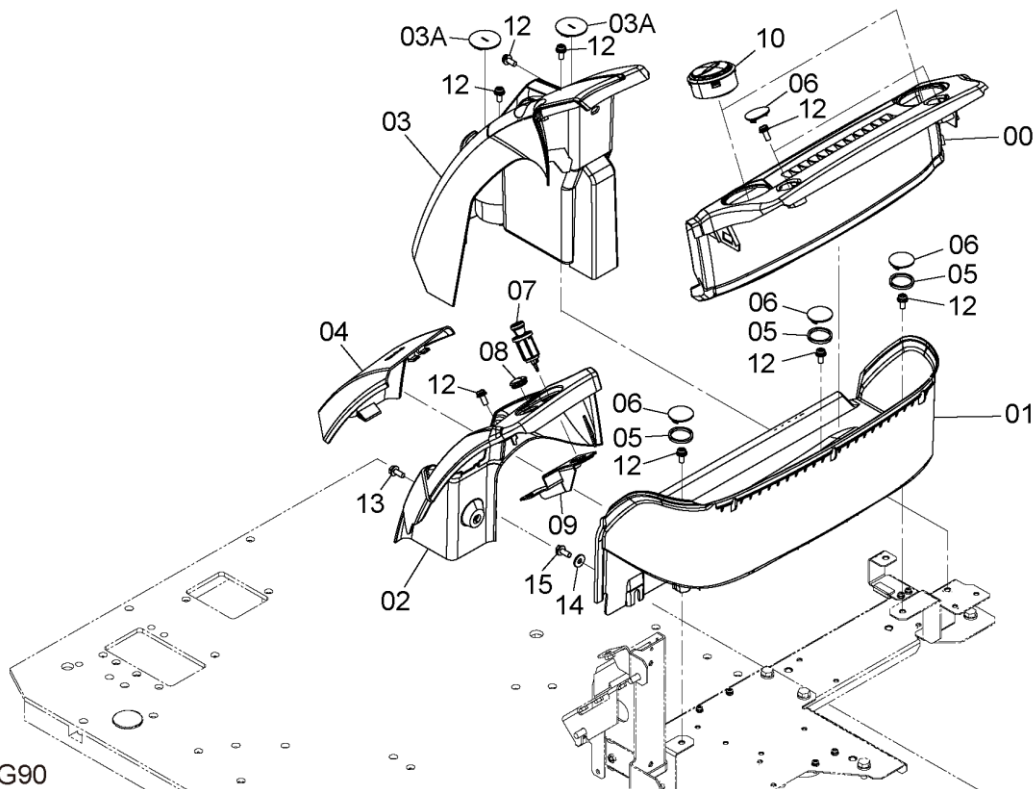

DC9307092_DBG90

ITEM 符号	PART NO. 部品番号	PART NAME	部 品 名	Q' TY 数量	S. C サービスク コード	SERIAL NO. 適用号機	ICA 互 換 性	REPLACEABLE PART 代替部品	
								PART NO. 部品番号	Q' TY 数量
00	2058745	COVER	カバー	1					
01	2058746	TRAY	トレイ	1					
02	2058747	COVER	カバー	1					
03	7058390	COVER	カバー	1					
03A	3118329	* CAP	* キャップ	2					
04	7058389	COVER	カバー	1					
05	4656300	RUBBER	ラバー	3					
06	3118328	CAP	キャップ	5					
07	4653906	LIGHTER	ライター	1					
08	4447072	BUSHING; RUBBER	ブッシング; ラバー	1					
09	YA40009363	BRACKET	ブラケット	1					
10	YA00003014	LOUVER	ルーバ	2					
12	J680820	SCREW; SEMS	スクリュー; セムス	9					
13	J260820	BOLT; SEMS	ボルト; セムス	1					
14	4343991	WASHER	ワッシャ	1					
15	J900830	BOLT	ボルト	1					

POWER UNIT (12V)
電源ユニット (12V)

Applicable Model (適用機種): -
Mark(記号): -
Serial No. (適用号機): 060255-

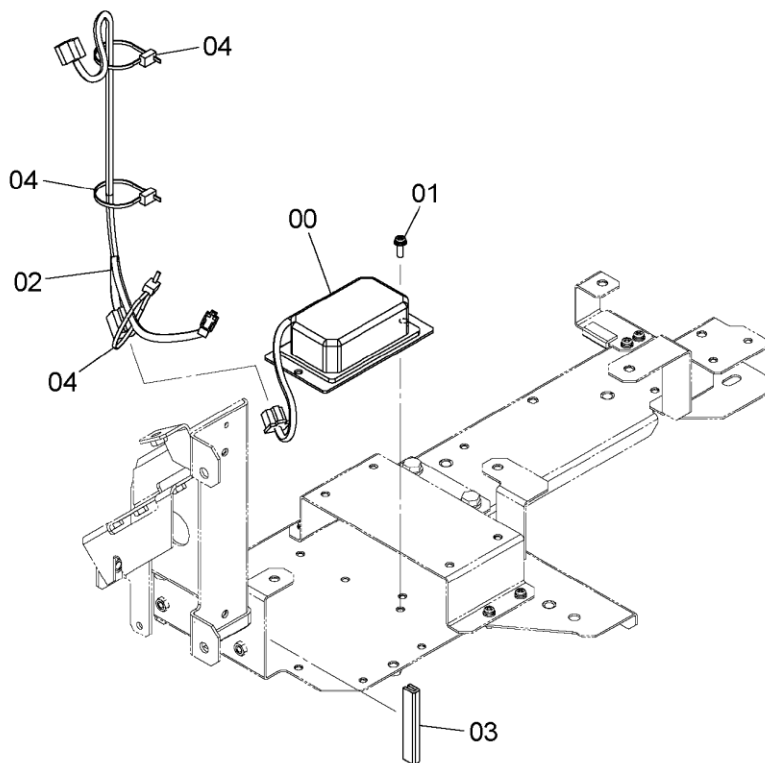

DC9323139

ITEM 符号	PART NO. 部品番号	PART NAME	部 品 名	Q' TY 数量	S. C サービス コード	SERIAL NO. 適用号機	ICA 互 換 性	REPLACEABLE PART 代替部品	
								PART NO. 部品番号	Q' TY 数量
00	4450008	UNIT;POWER	ユニット;パワ-	1					
01	J460620	SCREW;SEMS	スクリユ;セムス	2					
02	3105989	HARNESS;WIRE	ハーネス;ワイヤ	1					
03	4649377	RUBBER	ラバ-	1					
04	4055312	CLIP;BAND	クリップ;バンド	3					

POWER SUPPLY SOCKET (12V)
電源ソケット (12V)

Applicable Model (適用機種): -
Mark(記号): -
Serial No. (適用号機): 060255-

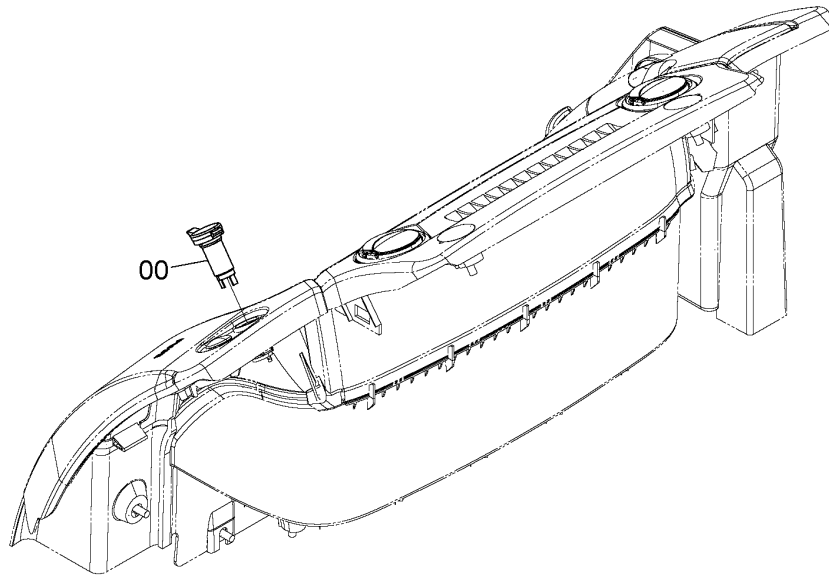
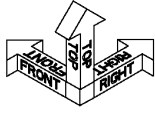

DCYA60017710

ITEM 符号	PART NO. 部品番号	PART NAME	部 品 名	Q' TY 数量	S. C サービス コード	SERIAL NO. 適用号機	ICA 互 換 性	REPLACEABLE PART 代替 部 品	
								PART NO. 部品番号	Q' TY 数量
00	4432965	SOCKET	ソケット	1					

FLOOR PARTS (1)

フロアパーツ (1)

Applicable Model (適用機種): -
 Mark(記号): -
 Serial No. (適用号機): 060255-

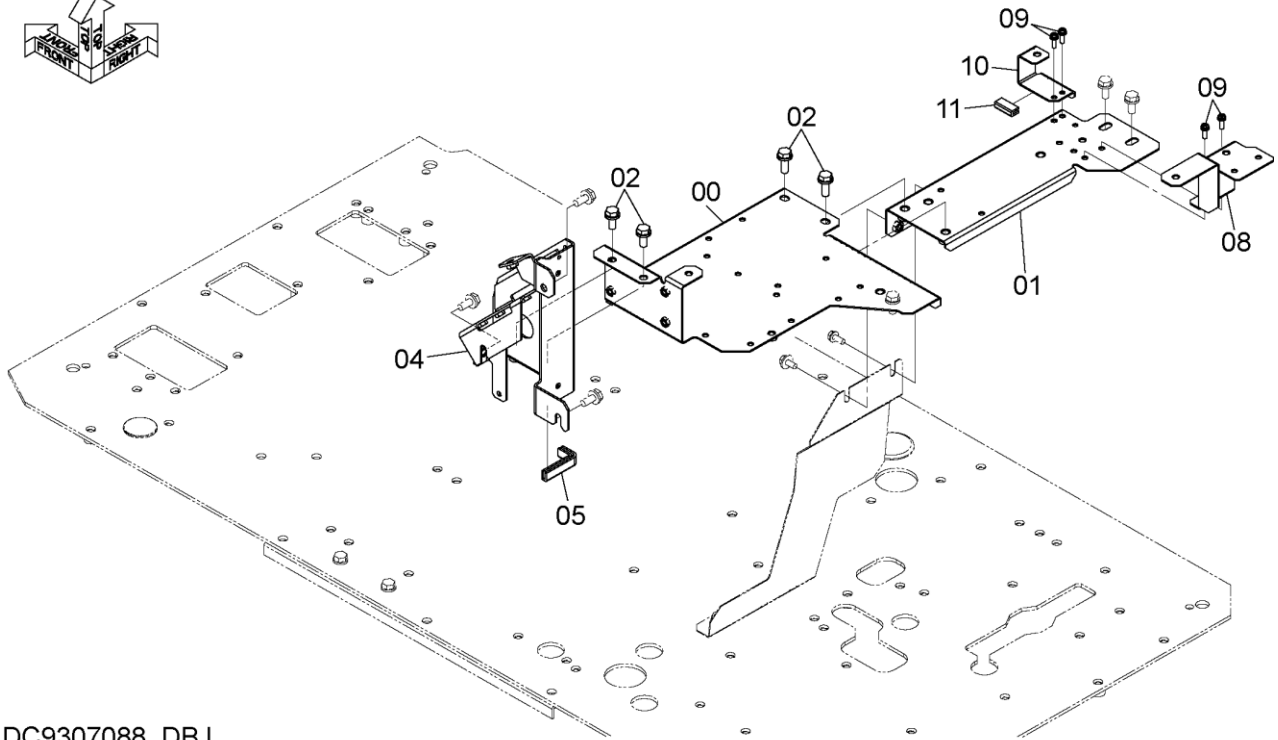

DC9307088_DBJ

ITEM 符号	PART NO. 部品番号	PART NAME	部 品 名	Q' TY 数量	S. C サービス コード	SERIAL NO. 適用号機	ICA 互 換 性	REPLACEABLE PART 代替部品	
								PART NO. 部品番号	Q' TY 数量
00	6027592	BRACKET	ブ ラケ ッ ト	1					
01	7057539	BRACKET	ブ ラケ ッ ト	1					
02	J271030	BOLT; SEMS	ボ ル ト ; セ ム ス	4					
04	6027593	BRACKET	ブ ラケ ッ ト	1					
05	4649377	RUBBER	ラ バ ー	1					
08	8119301	BRACKET	ブ ラケ ッ ト	1					
09	J460620	SCREW; SEMS	ス ク リ ュ ; セ ム ス	4					
10	8120757	BRACKET	ブ ラケ ッ ト	1					
11	4671802	RUBBER	ラ バ ー	1					

FLOOR PARTS (2)

フロアパーツ (2)

Applicable Model (適用機種): -
 Mark(記号): -
 Serial No.(適用号機): 060255-

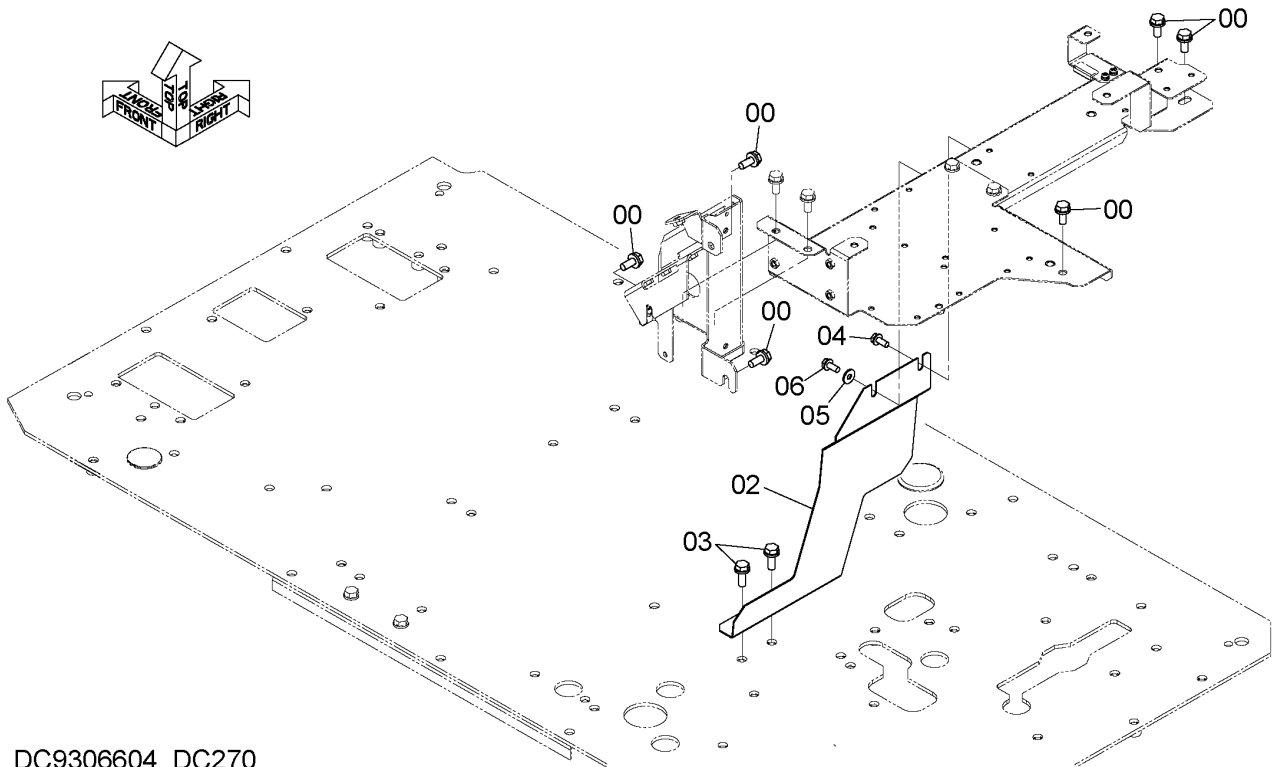

DC9306604_DC270

ITEM 符号	PART NO. 部品番号	PART NAME	部 品 名	Q'TY 数量	S.C サービス コード	SERIAL NO. 適用号機	ICA 互 換 性	REPLACEABLE PART 代替部品	
								PART NO. 部品番号	Q'TY 数量
00	J271025	BOLT;SEMS	ボルト;セムス	6					
02	2058236	COVER	カバー	1					
03	J271030	BOLT;SEMS	ボルト;セムス	2					
04	J260820	BOLT;SEMS	ボルト;セムス	1					
05	4343991	WASHER	ワッシャー	1					
06	J900830	BOLT	ボルト	1					

FLOOR PLATE フロアプレート

Applicable Model (適用機種): -

Mark(記号): -

Serial No. (適用号機): 060255-

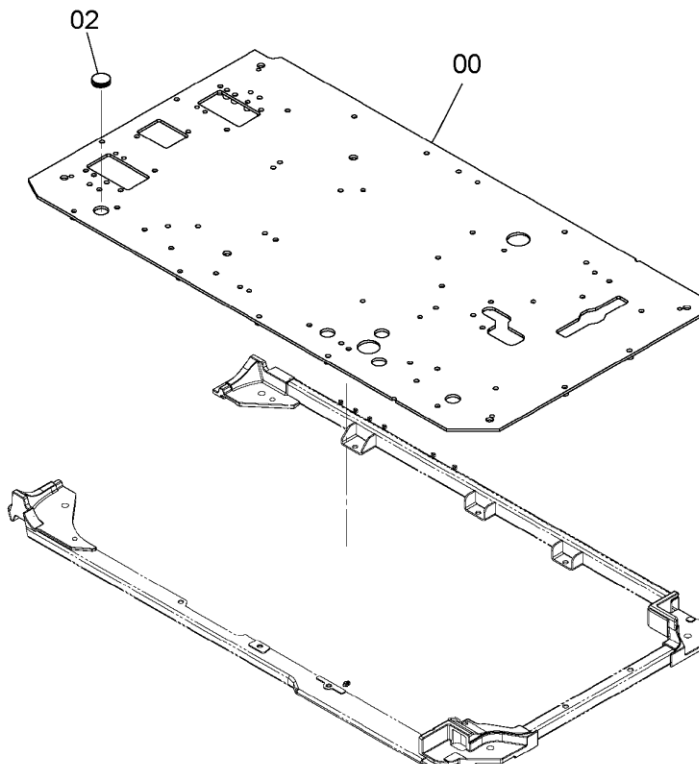

DCYA60002648

ITEM 符号	PART NO. 部品番号	PART NAME	部 品 名	Q' TY 数量	S. C サービス コード	SERIAL NO. 適用号機	ICA 互 換 性	REPLACEABLE PART 代替部品	
								PART NO. 部品番号	Q' TY 数量
00	6026744	PLATE	プレート	1					
02	4288445	BUSHING: RUBBER	ブッシング: ラバー	1					

SUSPENSION SEAT PARTS (KAB)

サスペンションシート用品 (KAB)

Applicable Model (適用機種): -
 Mark(記号): -
 Serial No. (適用号機): 060255-

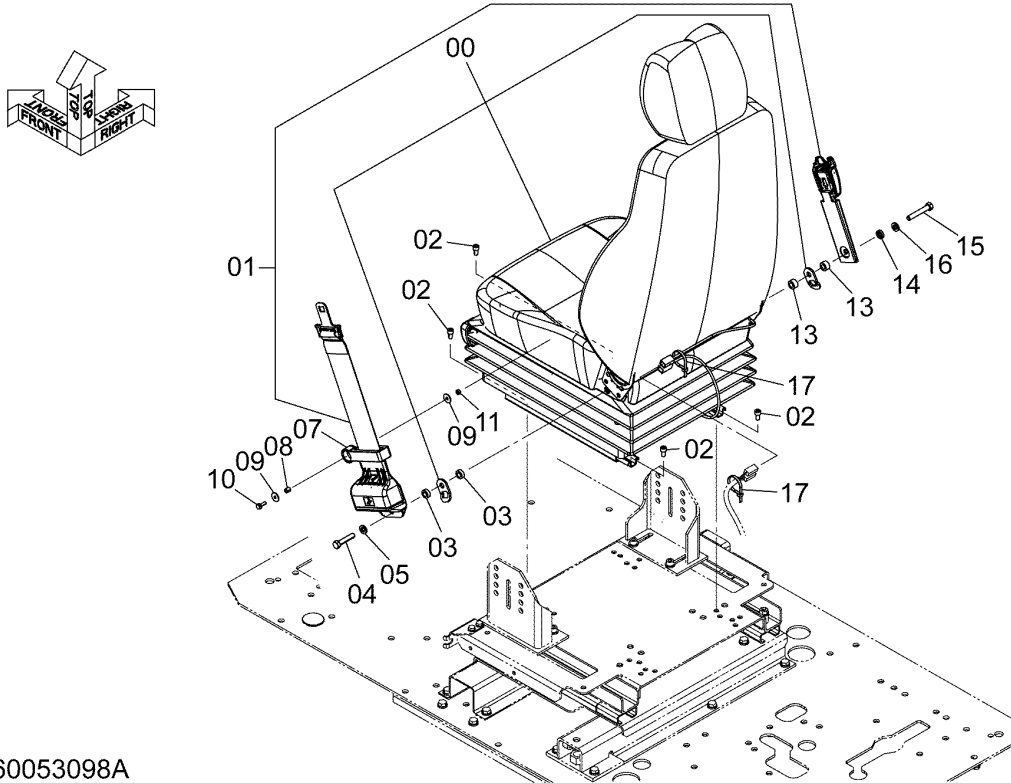

DCYA60053098A

ITEM 符号	PART NO. 部品番号	PART NAME	部 品 名	Q' TY 数量	S. C サービスク コード	SERIAL NO. 適用号機	ICA 互 換 性	REPLACEABLE PART 代 替 部 品	
								PART NO. 部品番号	Q' TY 数量
00	YA00002392	SEAT;SUSPENSION <for details see "AIR SUSPENSION SEAT (WITH HEATER) (KAB)"> <詳細は "エアサスペンションシート (ヒータ付) (KAB)" 参照>	シート;サスペンション	1					
01	YA00045982	SEATBELT	シートベルト	1					
02	M340816	BOLT;SOCKET	ボルト;ソケット	4					
03	4372200	SPACER	スペーサ	2					
04	4333835	BOLT	ボルト	1					
05	J219167	WASHER;SPRING	ワッシャ;スプリング	1					
07	YA00047450	GUIDE	ガイド	1					
08	4656227	SPACER	スペーサ	1					
09	4607546	WASHER	ワッシャ	2					
10	J260620	BOLT;SEMS	ボルト;セムス	1					
11	M500605	NUT	ナット	1					
13	4453874	SPACER	スペーサ	2					
14	4382554	SPACER	スペーサ	1					
15	4380534	BOLT	ボルト	1					
16	J219167	WASHER;SPRING	ワッシャ;スプリング	1					
17	4055312	CLIP;BAND	クリップ;バンド	2					

AIR SUSPENSION SEAT (WITH HEATER) (KAB) エアサスペンションシート (ヒータ付) (KAB)

Applicable Model (適用機種): -
Mark(記号): -
Serial No. (適用号機): 060255-

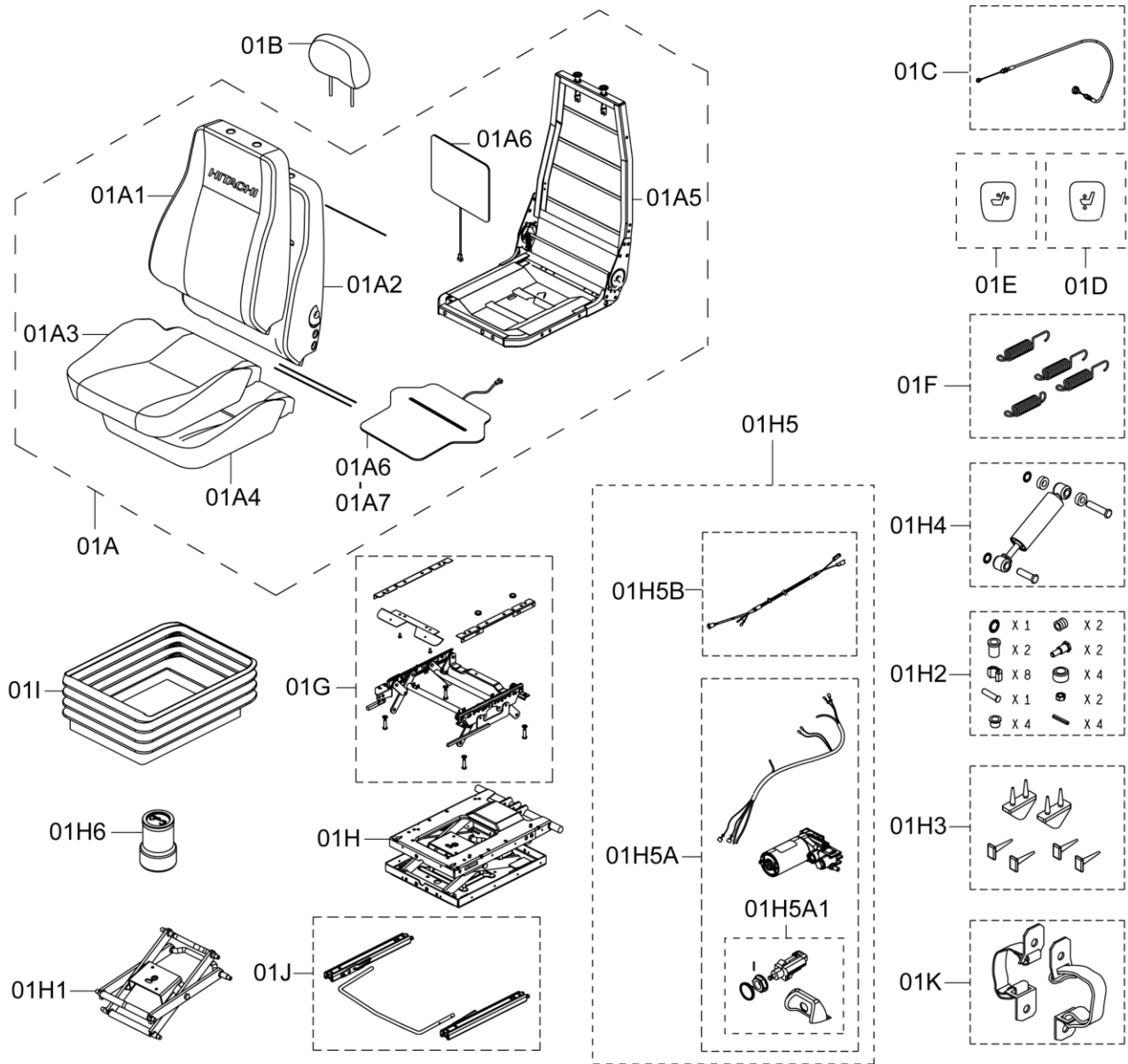

DCYA00002392

CODE: SDCYA00002392-005-1

AIR SUSPENSION SEAT (WITH HEATER) (KAB)
 エアサスペンションシート (ヒータ付) (KAB)

Applicable Model (適用機種): -

Mark(記号): -

Serial No. (適用号機): 060255-

ITEM 符号	PART NO. 部品番号	PART NAME	部 品 名	Q'TY 数量	S. C サービスマ コート	SERIAL NO. 適用号機	ICA 互 換 性	REPLACEABLE PART 代 替 部 品	
								PART NO. 部品番号	Q'TY 数量
01	YA00002392	SEAT	シート	1					
01A	YA00008933	* SEAT	* シート	1					
01A1	YA00008925	** COVER	** カバー	1					
01A2	4660717	** PAD	** ハット	1					
01A3	YA00008915	** COVER	** カバー	1					
01A4	4392798	** PAD	** ハット	1					
01A5	4660720	** FRAME	** フレーム	1					
01A6	4666087	** HEATER;ELEMENT	** ヒータ;エレメント	1					
01A7	4666056	** CABLE	** ケーブル	1					
01B	YA00008916	* REST	* レスト	1					
01C	YA00008917	* CABLE	* ケーブル	1					
01D	4610640	* HANDLE	* ハンドル	1					
01E	4610641	* HANDLE	* ハンドル	1					
01F	YA00008927	* SPRING	* スプリング	1					
01G	4392801	* STAND	* スタンド	1					
01H	YA00008934	* SUSPENSION	* サスペンション	1					
01H1	4666052	** LINK	** リンク	1					
01H2	4392812	** BUSHING	** ブッシング	1					
01H3	4392805	** ADJUSTER	** ストップ	1					
01H4	YA00008929	** DAMPER	** タンパ	1					
01H5	YA00008935	** COMPRESSOR	** コンプレッサ	1					
01H5A	YA00008936	*** COMPRESSOR	*** コンプレッサ	1					
01H5A1	4660732	**** VALVE	**** バルブ	1					
01H5B	4666059	*** CABLE	*** ケーブル	1					
01H6	4666054	** SPRING	** スプリング	1					
01I	YA00008937	* COVER	* カバー	1					
01J	YA00008931	* SLIDER	* スライダー	1					
01K	YA00008932	* BELT	* ベルト	1					

HEATER SEAT PARTS ヒーターシート用品

Applicable Model (適用機種): -
Mark(記号): -
Serial No. (適用号機): 060255-

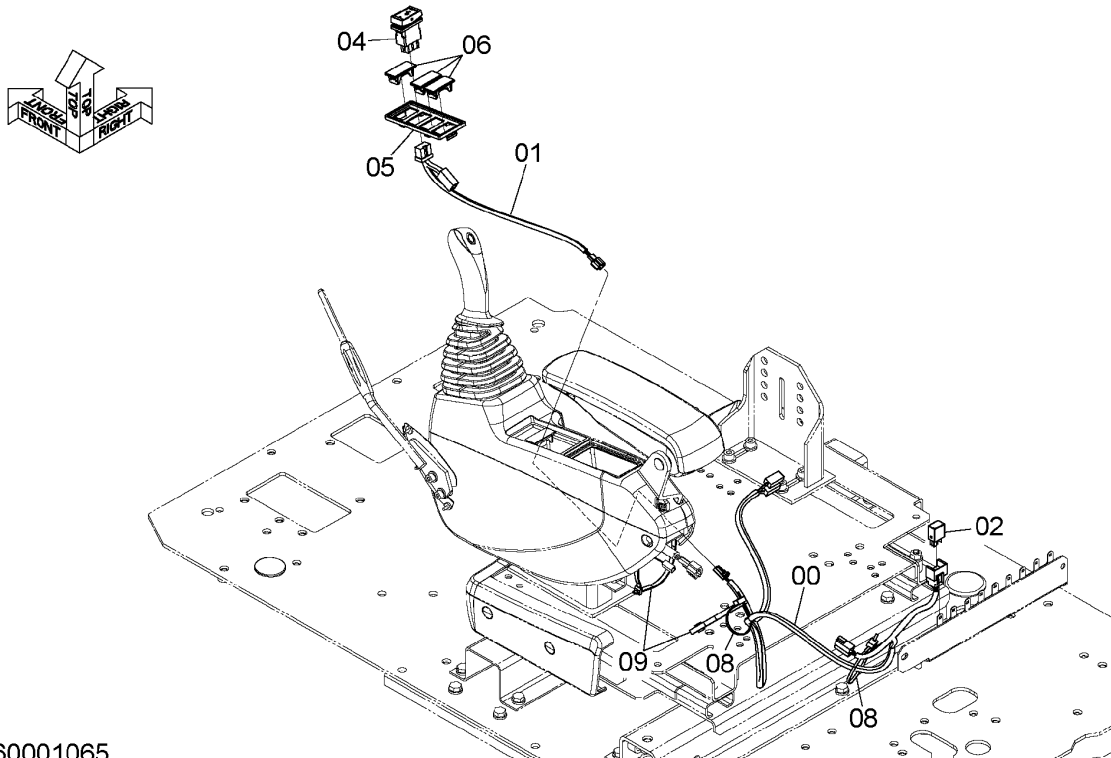

DCYA60001065

ITEM 符号	PART NO. 部品番号	PART NAME	部 品 名	Q' TY 数量	S. C サービス コード	SERIAL NO. 適用号機	ICA 互 換 性	REPLACEABLE PART 代替部品	
								PART NO. 部品番号	Q' TY 数量
00	3110326	HARNESS:WIRE	ハーネス:ワイヤ	1					
01	4656278	HARNESS:WIRE	ハーネス:ワイヤ	1					
02	4436534	RELAY	リレー	1					
04	4658819	SWITCH	スイッチ	1					
05	2058776	CASE	ケース	1					
06	3121182	CAP	キャップ	3					
08	4055312	CLIP;BAND	クリップ ;バンド	2					
09	4323613	CLIP;BAND	クリップ ;バンド	2					

STAND PARTS スタンド用品

Applicable Model (適用機種): -
 Mark(記号): -
 Serial No. (適用号機): 060255-

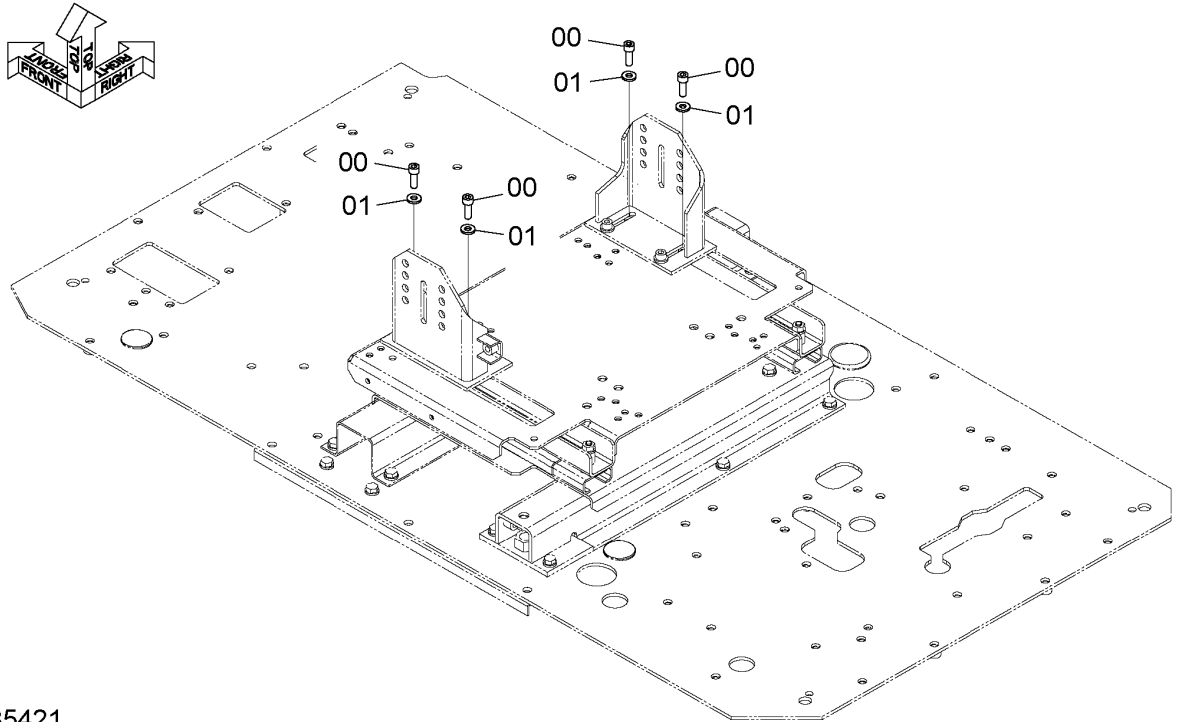

DC9285421

ITEM 符号	PART NO. 部品番号	PART NAME	部 品 名	Q' TY 数量	S. C サービス コード	SERIAL NO. 適用号機	ICA 互 換 性	REPLACEABLE PART 代替部品	
								PART NO. 部品番号	Q' TY 数量
00	J781030	BOLT; SOCKET	ボルト;ソケット	4					
01	J222010	WASHER	ワッシャ	4					

SEAT STAND (AIR SUSPENSION) シートスタンド (エアサスペンション)

Applicable Model (適用機種): -

Mark(記号): -

Serial No. (適用号機): 060255-

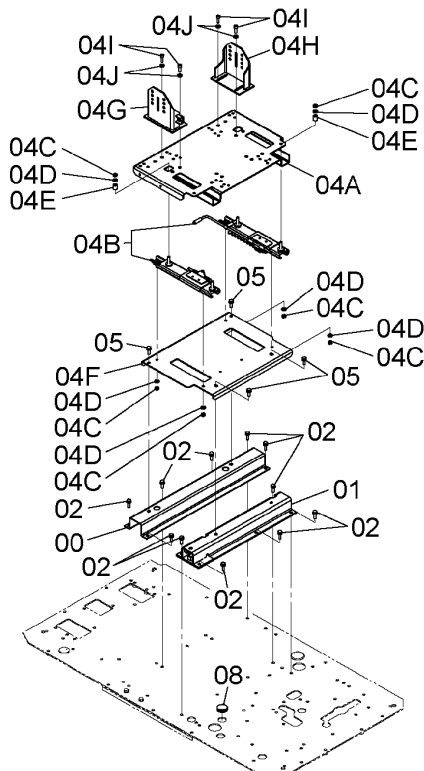
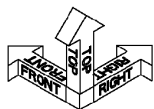

DC9307431

ITEM 符号	PART NO. 部品番号	PART NAME	部 品 名	Q'TY 数量	S.C サービスク コード	SERIAL NO. 適用号機	ICA 互 換 性	REPLACEABLE PART 代 替 部 品	
								PART NO. 部品番号	Q'TY 数量
00	7057119	STAND	スタンド	1					
01	7057594	STAND	スタンド	1					
02	J271035	BOLT;SEMS	ボルト;セムス	11					
04	9307430	CARRIER	キャリア	1					
04A	6027603	* CARRIER	* キャリア	1					
04B	4706817	* SLIDER	* スライダ	1					
04C	J952010	* NUT	* ナット	8					
04D	J222010	* WASHER	* ワッシャ	8					
04E	4702991	* SPACER	* スパ-サ	4					
04F	8118287	* PLATE	* プレート	1					
04G	7057117	* STAND	* スタンド	1					
04H	7057118	* STAND	* スタンド	1					
04I	J781030	* BOLT; SOCKET	* ボルト;ソケット	4					
04J	J222010	* WASHER	* ワッシャ	4					
05	J271030	BOLT;SEMS	ボルト;セムス	4					
08	4288445	BUSHING; RUBBER	ブッシング;ラバ-	1					

ANCHOR CAP アンカーキャップ

Applicable Model (適用機種): -

Mark(記号): -

Serial No.(適用号機):060255-

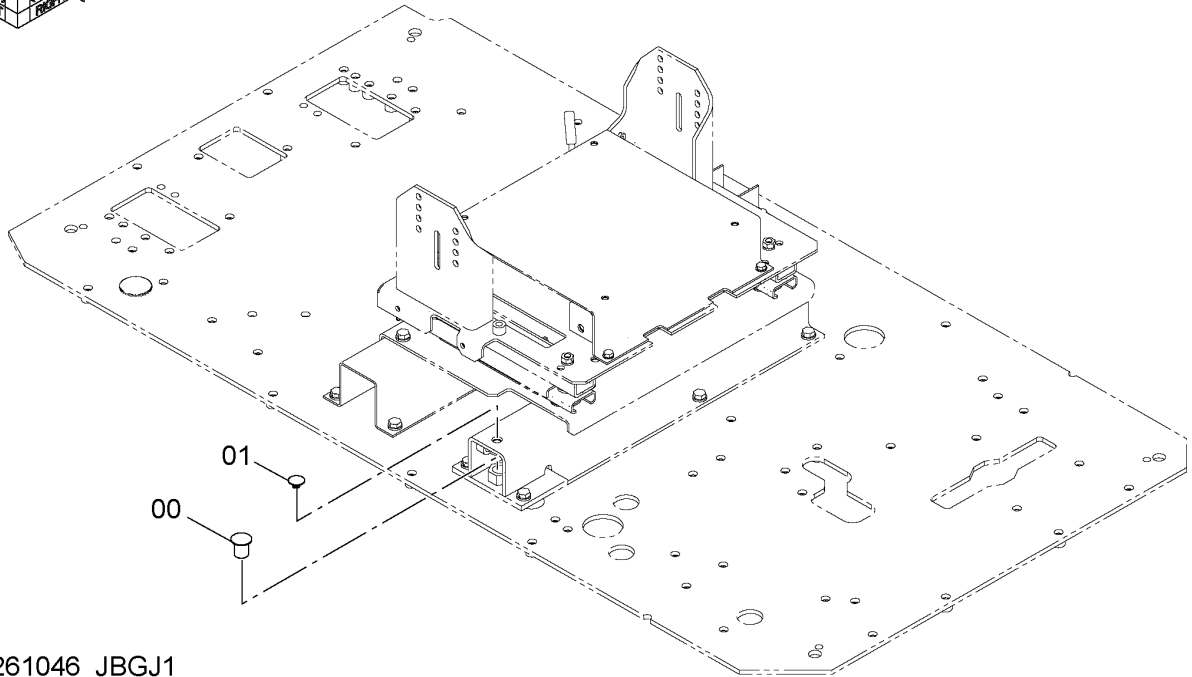
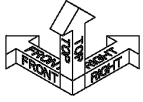

DC9261046_JBGJ1

ITEM 符号	PART NO. 部品番号	PART NAME	部 品 名	Q'TY 数量	S.C サービス コード	SERIAL NO. 適用号機	ICA 互 換 性	REPLACEABLE PART 代替部品	
								PART NO. 部品番号	Q'TY 数量
00	4644518	CAP	キャップ	1					
01	4651218	CLIP	クリップ	1					

STAND COVER スタンドカバー

Applicable Model (適用機種): -
 Mark(記号): -
 Serial No. (適用号機): 060255-

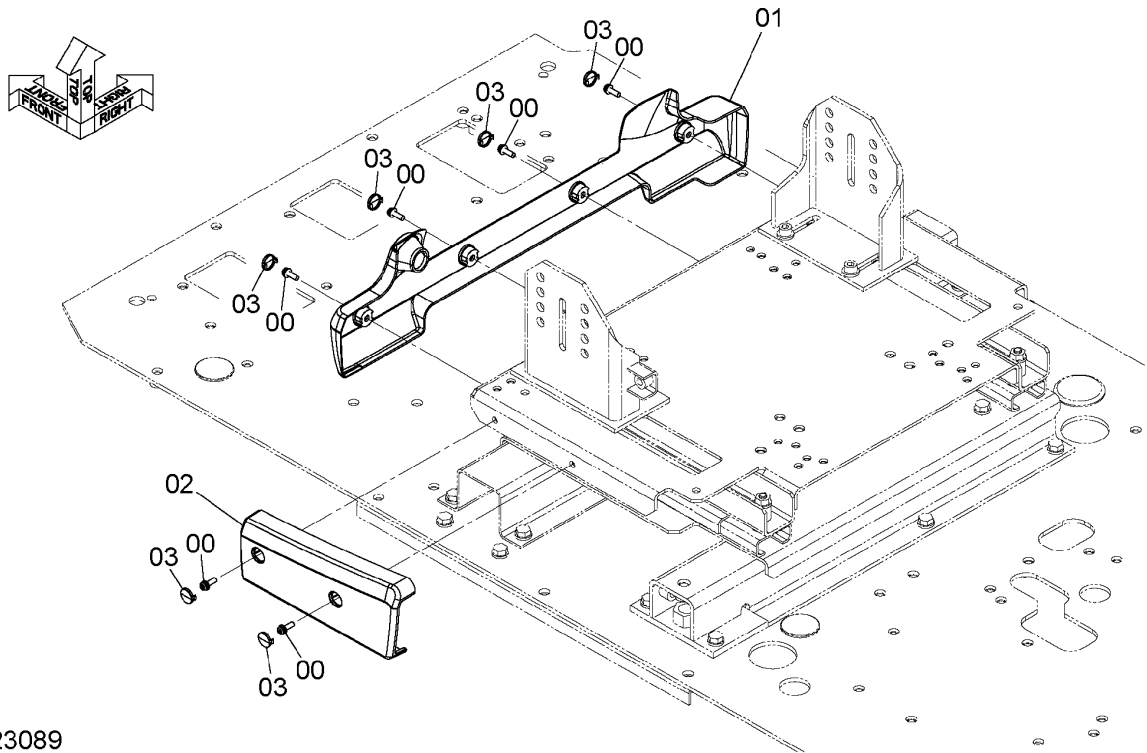

DC9323089

ITEM 符号	PART NO. 部品番号	PART NAME	部 品 名	Q' TY 数量	S. C サービス コード	SERIAL NO. 適用号機	ICA 互 換 性	REPLACEABLE PART 代替部品	
								PART NO. 部品番号	Q' TY 数量
00	J460620	SCREW; SEMS	スクリュー;セムス	6					
01	2058778	COVER	カバー	1					
02	2058779	COVER	カバー	1					
03	3118337	CAP	キャップ	6					

FLOOR MAT フロアマット

Applicable Model (適用機種): -

Mark(記号): -

Serial No. (適用号機): 060255-

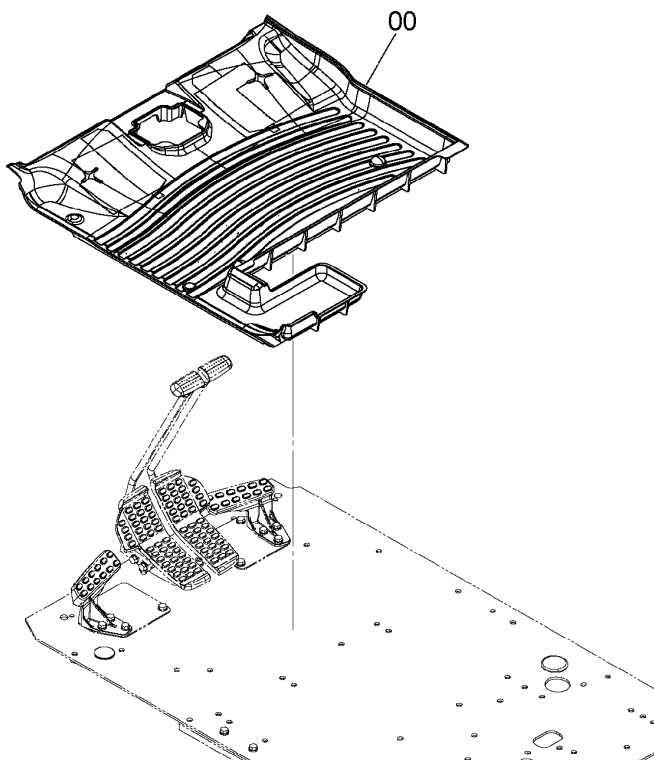
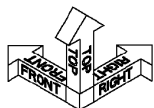

DC1035919

ITEM 符号	PART NO. 部品番号	PART NAME	部 品 名	Q' TY 数量	S. C サービス コード	SERIAL NO. 適用号機	ICA 互 換 性	REPLACEABLE PART 代替部品	
								PART NO. 部品番号	Q' TY 数量
00	1035919	MAT:FLOOR	マット;フロア	1					

AIR CONDITIONER (1) エアコンディショナ (1)

Applicable Model (適用機種): -
Mark(記号): -
Serial No. (適用号機): 060255-

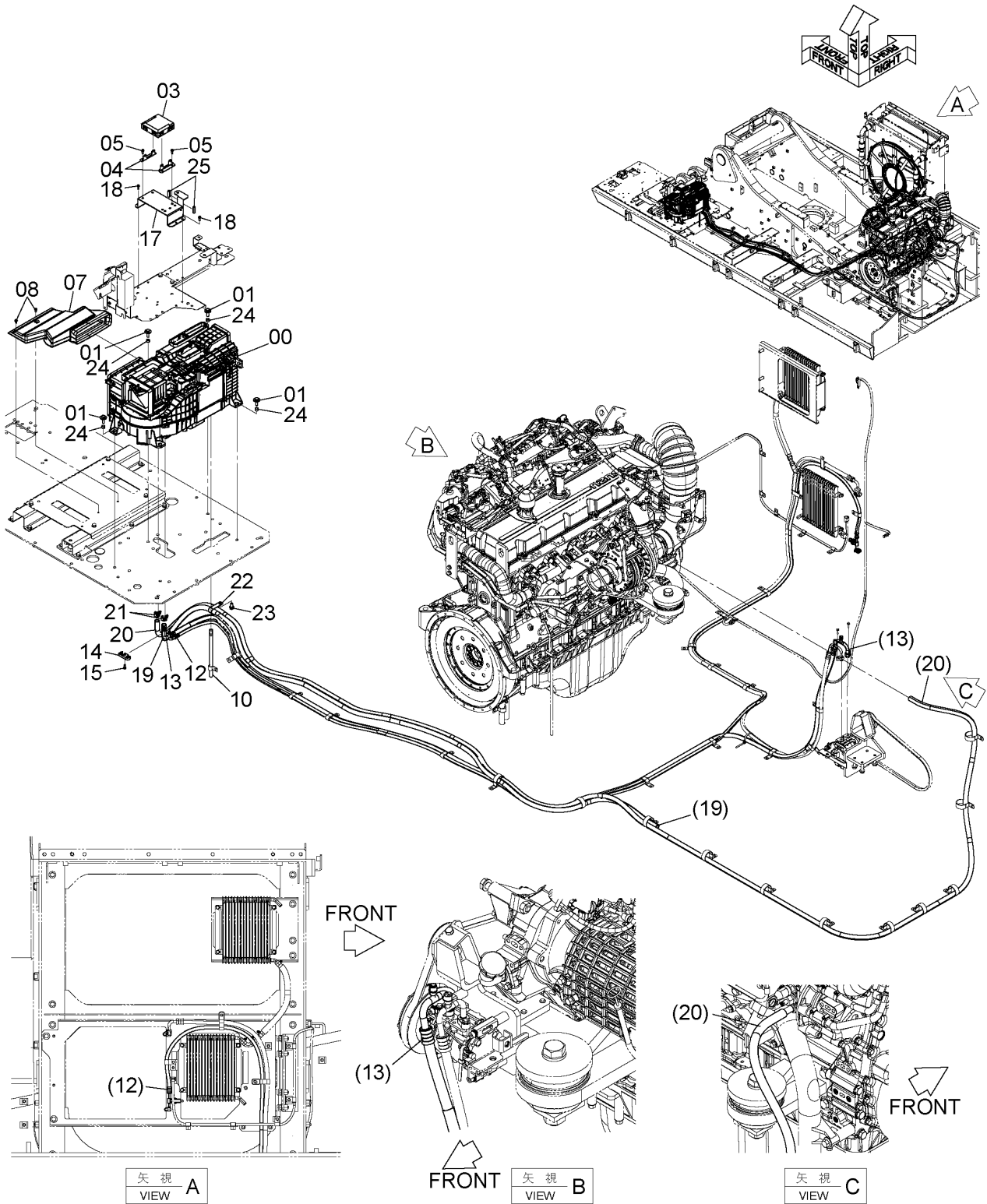

DCYA60031203A

CODE: SDCYA60031203-004-1

AIR CONDITIONER (1)

エアコンディショナ (1)

Applicable Model (適用機種): -
 Mark(記号): -
 Serial No. (適用号機): 060255-

ITEM 符号	PART NO. 部品番号	PART NAME	部 品 名	Q' TY 数量	S. C サービスク コード	SERIAL NO. 適用号機	ICA 互 換 性	REPLACEABLE PART 代 替 部 品	
								PART NO. 部品番号	Q' TY 数量
00	YA00042254	UNIT;AIRCON <for details see "AIR-CONDITIONER UNIT"> <詳細は "エアコンユニット" 参照>	ユニット;エアコン	1					
01	J281035	BOLT;SEMS	ボルト;セムス	6					
03	YA00048010	CONTROLLER	コントローラ	1					
04	4704925	BRACKET	ブラケット	2					
05	J460616	SCREW;SEMS	スクリュ;セムス	4					
07	7058406	DUCT	ダクト	1					
08	J460616	SCREW;SEMS	スクリュ;セムス	2					
10	4704927	HOSE	ホース	1					
12	4714421	HOSE;COOLER	ホース;クーラ	1					
12A	4469059	* SWITCH;PRES.	* スイッチ;プレッシャ	1					
12A1	4475346	** O-RING	** O-リング	1					
12B	4350187	* O-RING	* O-リング	2					
13	YA00029075	HOSE;COOLER	ホース;クーラ	1					
13A	4350206	* O-RING	* O-リング	2					
13B	4475235	* CAP	* キャップ	1					
14	4632325	CONNECTOR	コネクタ	1					
15	J260620	BOLT;SEMS	ボルト;セムス	1					
17	8119300	BRACKET	ブラケット	1					
18	J460616	SCREW;SEMS	スクリュ;セムス	4					
19	+++++	HOSE;WATER	ホース;ウオータ	1	D				
19A	4641564	* HOSE;WATER	* ホース;ウオータ	1					
20	YA00011414	HOSE;WATER	ホース;ウオータ	1					
21	4717624	CLIP;HOSE	クリップ;ホース	2					
22	4192034	CLIP	クリップ	1					
23	J271025	BOLT;SEMS	ボルト;セムス	1					
24	YA00008897	SPACER	スペーサ	6					
25	4692607	TRIM (L=35mm)	トリム (L=35mm)	2			I	4708913	1
25	4708913	* TRIM (L=1000mm, Please cut TRIM to appropriate length after installation.) (L=1000mm, トリムを取付け後、適切な長さに切断してください。)	* トリム	1	SW				

AIR CONDITIONER UNIT エアコンディショナユニット

Applicable Model (適用機種): -

Mark(記号): -

Serial No. (適用号機): 060255-

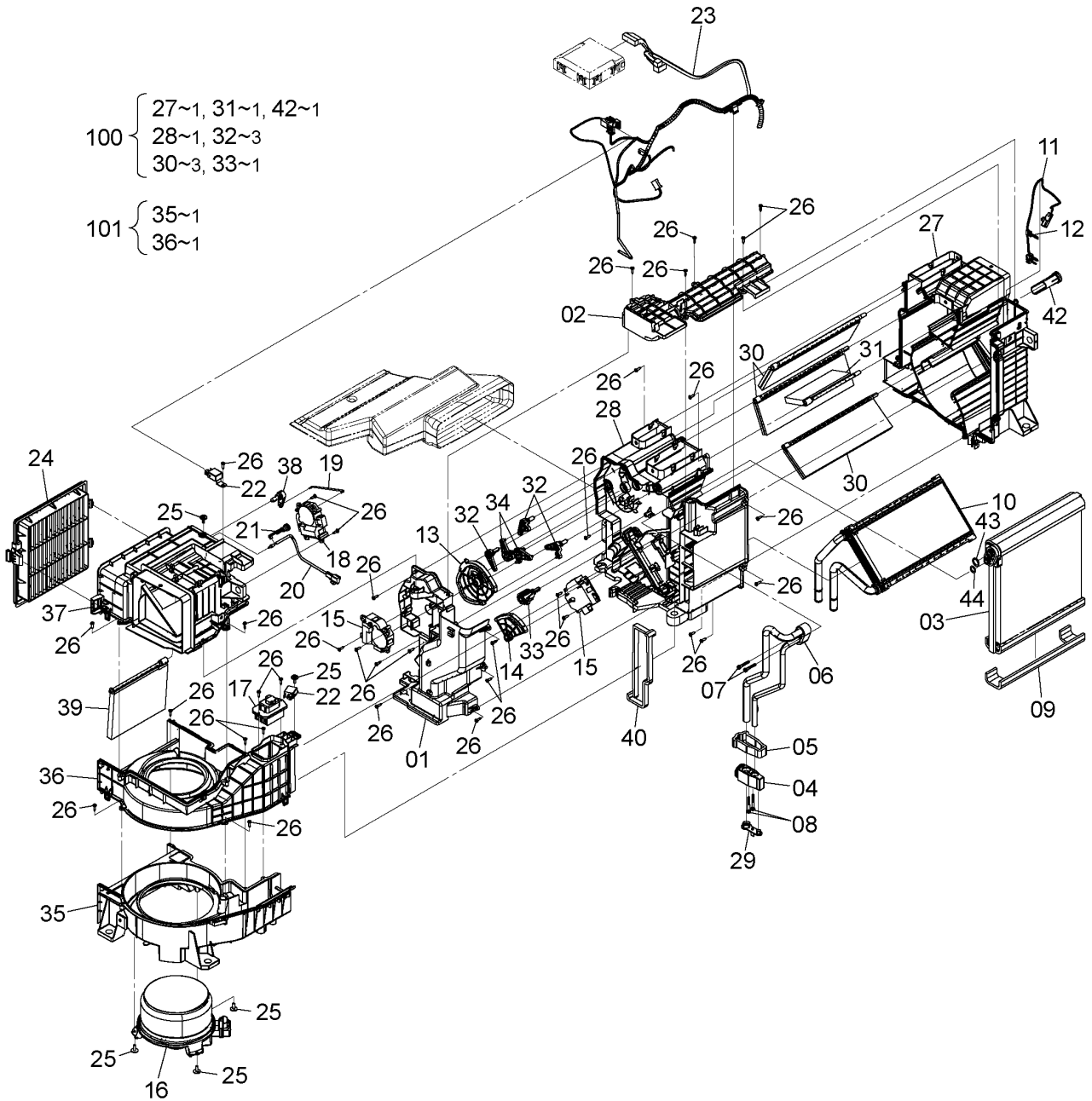
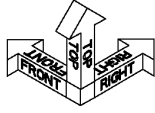

DCYA00042254D

CODE: SDCYA00042254-001_DC460-1

AIR CONDITIONER UNIT

エアコンディショナユニット

Applicable Model (適用機種): -

Mark(記号): -

Serial No. (適用号機): 060255-

ITEM 符号	PART NO. 部品番号	PART NAME	部 品 名	Q' TY 数量	S. C サービスク コード	SERIAL NO. 適用号機	ICA 互 換 性	REPLACEABLE PART 代 替 部 品	
								PART NO. 部品番号	Q' TY 数量
01	YA00042254	UNIT;AIRCON	ユニット;エアコン	1					
	XB00001042	* CASE	* ケース	1					
02	XB00001043	* PLATE	* プレート	1					
03	XB00001044	* EVAPORATOR	* エバポレーター	1					
04	XB00001045	* VALVE	* バルブ	1					
05	XB00001046	* PACKING	* パッキン	1					
06	XB00001047	* TUBE	* チューブ	1					
07	XB00001048	* BOLT	* ボルト	2					
08	XB00001049	* BOLT	* ボルト	2					
09	XB00001050	* PACKING	* パッキン	1					
10	XB00001051	* CORE	* コア	1					
11	XB00017942	* SENSOR;THERMO	* センサ;サーモ	1					
12	XB00001053	* CLAMP	* クランプ	1					
13	XB00001054	* PLATE	* プレート	1					
14	XB00001055	* PLATE	* プレート	1					
15	XB00001056	* MOTOR	* モータ	2					
16	XB00001057	* MOTOR	* モータ	1					
17	XB00001058	* TRANSISTOR	* トランジスタ	1					
18	XB00001059	* MOTOR	* モータ	1					
19	XB00001060	* SHAFT	* シャフト	1					
20	XB00001061	* SENSOR;THERMO	* センサ;サーモ	1					
21	XB00001062	* BRACKET	* ブラケット	1					
22	XB00001063	* RELAY	* リレー	2					
23	XB00001064	* HARNESS;WIRE	* ハーネス;ワイヤ	1					
24	YA00054032	* ELEMENT;FILTER	* エLEMENT;フィルタ	1					
		(PERIODIC REPLACEMENT PARTS) (定期交換部品)							
25	XB00001065	* SCREW;TAPPING	* スクリュ;タッピング	5					
26	4382883	* SCREW;TAPPING	* スクリュ;タッピング	35					
27	+++++	* CASE	* ケース	1	DK1				
28	+++++	* CASE	* ケース	1	DK1				
29	XB00001068	PLUG	プラグ	1					
30	XB00001069	* DOOR	* ドア	3	K1				
31	XB00001070	* DOOR	* ドア	1	K1				
32	XB00001071	* LEVER	* レバー	3	K1				
33	XB00001072	* LEVER	* レバー	1	K1				
34	XB00001073	* LEVER	* レバー	2					
35	+++++	* CASE	* ケース	1	DK2				
36	+++++	* CASE	* ケース	1	DK2				
37	XB00001076	* CASE	* ケース	1					
38	XB00001077	* LEVER	* レバー	1					
39	XB00001078	* DOOR	* ドア	1					
40	XB00001079	* PACKING	* パッキン	1					
42	YA00045626	* GUIDE	* ガイド	1	K1				
43	4350206	* O-RING	* O-リング	2					

CODE: SDCYA00042254-001_DC460-1

PJBL61-1-1

AIR CONDITIONER UNIT エアコンディショナユニット

Applicable Model (適用機種): -

Mark(記号): -

Serial No. (適用号機): 060255-

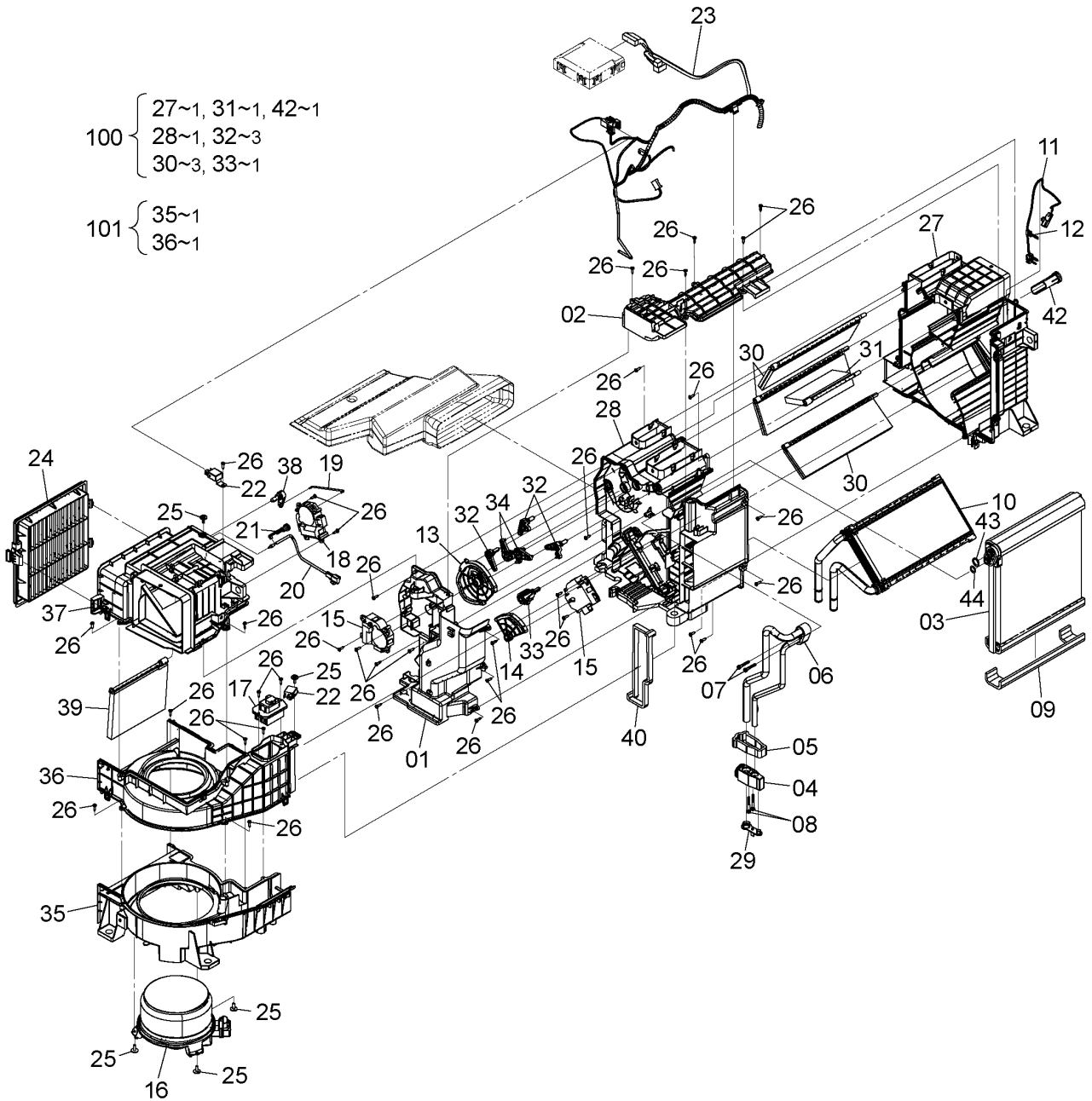
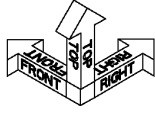

DCYA00042254D

CODE: SDCYA00042254-001_DC460-1

267B

PJBL61-1-1

AIR CONDITIONER UNIT

エアコンディショナユニット

Applicable Model (適用機種): -

Mark(記号): -

Serial No. (適用号機): 060255-

ITEM 符号	PART NO. 部品番号	PART NAME	部 品 名	Q' TY 数量	S. C サービス コード	SERIAL NO. 適用号機	ICA 互 換 性	REPLACEABLE PART 代替部品	
								PART NO. 部品番号	Q' TY 数量
44	4350207	* O-RING	* O-リング	2					
100	YA00042370	CASE	ケース	1	K1				
101	YA00002305	CASE	ケース	1	K2				

AIR CONDITIONER (2)

エアコンディショナ (2)

Applicable Model (適用機種): -
 Mark(記号): -
 Serial No. (適用号機): 060255-

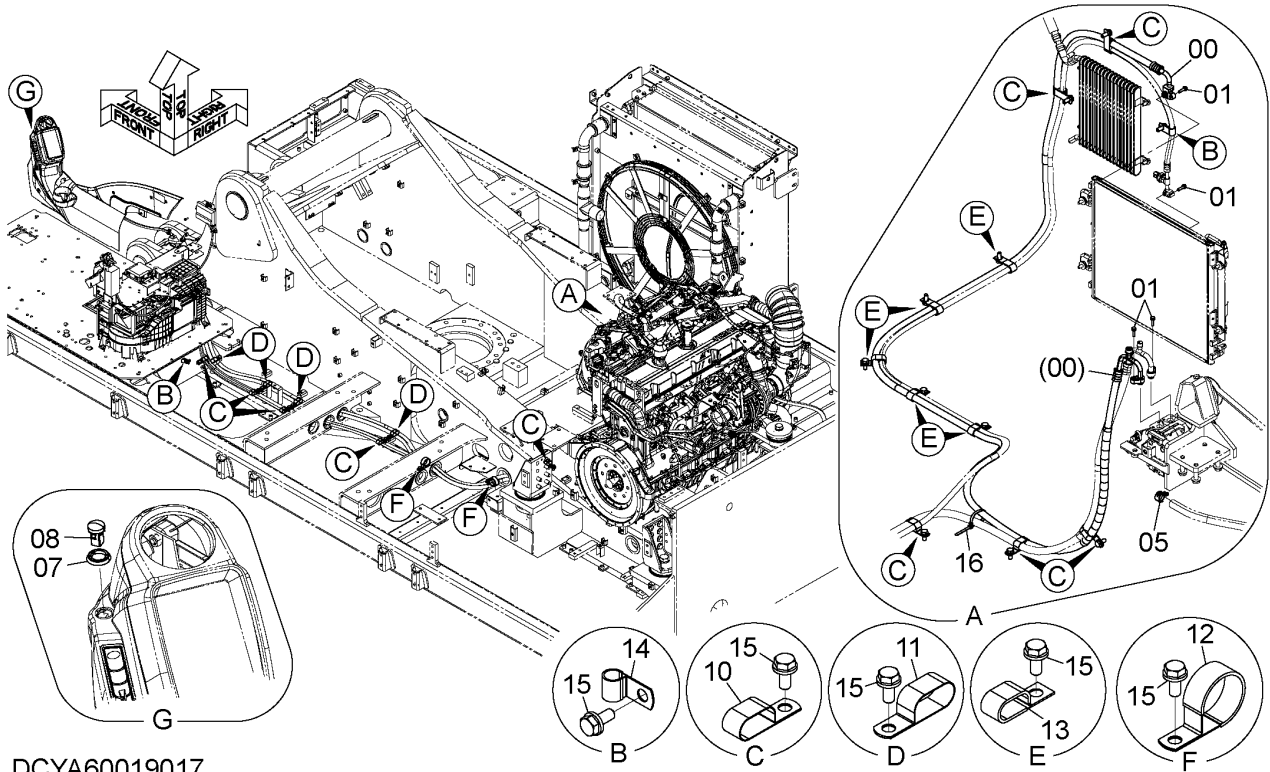

DCYA60019017

ITEM 符号	PART NO. 部品番号	PART NAME	部 品 名	Q' TY 数量	S. C サービスク コード	SERIAL NO. 適用号機	ICA 互 換 性	REPLACEABLE PART 代替部品	
								PART NO. 部品番号	Q' TY 数量
00	YA00029074	HOSE; COOLER	ホース;クーラ	1					
00A	4350207	* O-RING	* O-リング	2					
00B	4475232	* CAP	* キャップ	1					
01	J260625	BOLT; SEMS	ボルト;セムス	4					
05	4717624	CLIP; HOSE	クリップ;ホース	1					
07	4405194	SPACER	スペーサ	1					
08	4405814	SENSOR	センサ	1					
10	4190266	CLIP	クリップ	10					
11	4192034	CLIP	クリップ	4					
12	4190265	CLIP	クリップ	2					
13	4190282	CLIP	クリップ	5					
14	4190253	CLIP	クリップ	2					
15	J271025	BOLT; SEMS	ボルト;セムス	23					
16	4055312	CLIP; BAND	クリップ;バンド	1					

AIR CONDITIONER (3) エアコンディショナ (3)

Applicable Model (適用機種): -
Mark(記号): -
Serial No. (適用号機): 060255-

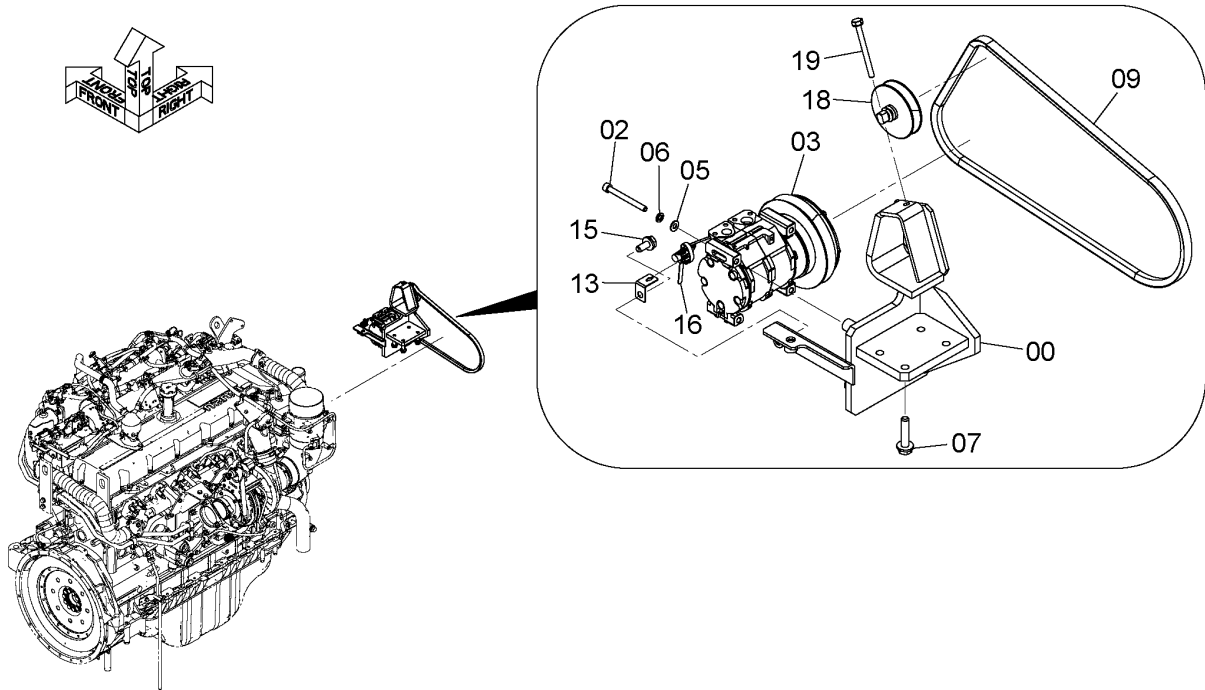

DC9313889_JBK60

ITEM 符号	PART NO. 部品番号	PART NAME	部 品 名	Q' TY 数量	S. C サービスクード	SERIAL NO. 適用号機	ICA 互 換 性	REPLACEABLE PART 代 替 部 品	
								PART NO. 部品番号	Q' TY 数量
00	7058705	BRACKET	ブ ラケ ッ ト	1					
02	J780880	BOLT; SOCKET	ボ ル ト ; ソ ケ ッ ト	4					
03	4709228	COMPRESSOR <for details see "COMPRESSOR"> <詳細は "コンプレッサ" 参照>	コ ン プ レ ッ サ	1					
05	A590108	WASHER; PLANE	ワ ッ シ ャ ; フ レ ー ン	4					
06	A590908	WASHER; SPRING	ワ ッ シ ャ ; ス プ リ ン グ	4					
07	J271255	BOLT; SEMS	ボ ル ト ; セ ム ス	4					
09	4612763	BELT; V (PERIODIC REPLACEMENT PARTS) (定期交換部品)	ベ ル ト ; V	1					
13	4709793	BRACKET	ブ ラケ ッ ト	1					
15	J271025	BOLT; SEMS	ボ ル ト ; セ ム ス	1					
16	4055311	CLIP; BAND	ク リ ッ プ ; バ ン ド	1					
18	YA00023056	PULLEY	プ ー リ	1					
19	YA00023057	BOLT	ボ ル ト	1					

COMPRESSOR コンプレッサ

Applicable Model (適用機種): -
 Mark(記号): -
 Serial No. (適用号機): 060255-

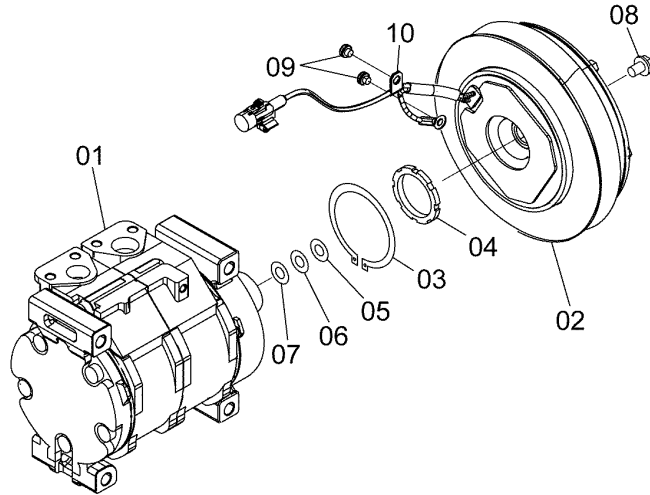
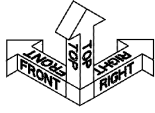

DC4709228A

ITEM 符号	PART NO. 部品番号	PART NAME	部 品 名	Q' TY 数量	S. C サービス コード	SERIAL NO. 適用号機	ICA 互 換 性	REPLACEABLE PART 代 替 部 品	
								PART NO. 部品番号	Q' TY 数量
	4709228	COMPRESSOR	コンプレッサ	1					
00	XB00001601	* COMPRESSOR	* コンプレッサ	1					
01	XB00001602	* CLUTCH:MAGNET	* クラッチ:マグネット	1					
02	4475230	* RING	* リング	1					
03	4475236	* RING	* リング	1					
04	4475237	* WASHER	* ワッシャ	1					
05	4475242	* WASHER	* ワッシャ	1					
06	4475243	* WASHER	* ワッシャ	1					
07	4475244	* BOLT	* ボルト	1					
08	4475245	* SCREW	* スクリュ	2					
09	XB00001603	* CLAMP	* クランプ	1					

AIR CONDITIONER (4) エアコンディショナ (4)

Applicable Model (適用機種): -
Mark(記号): -
Serial No. (適用号機): 060255-

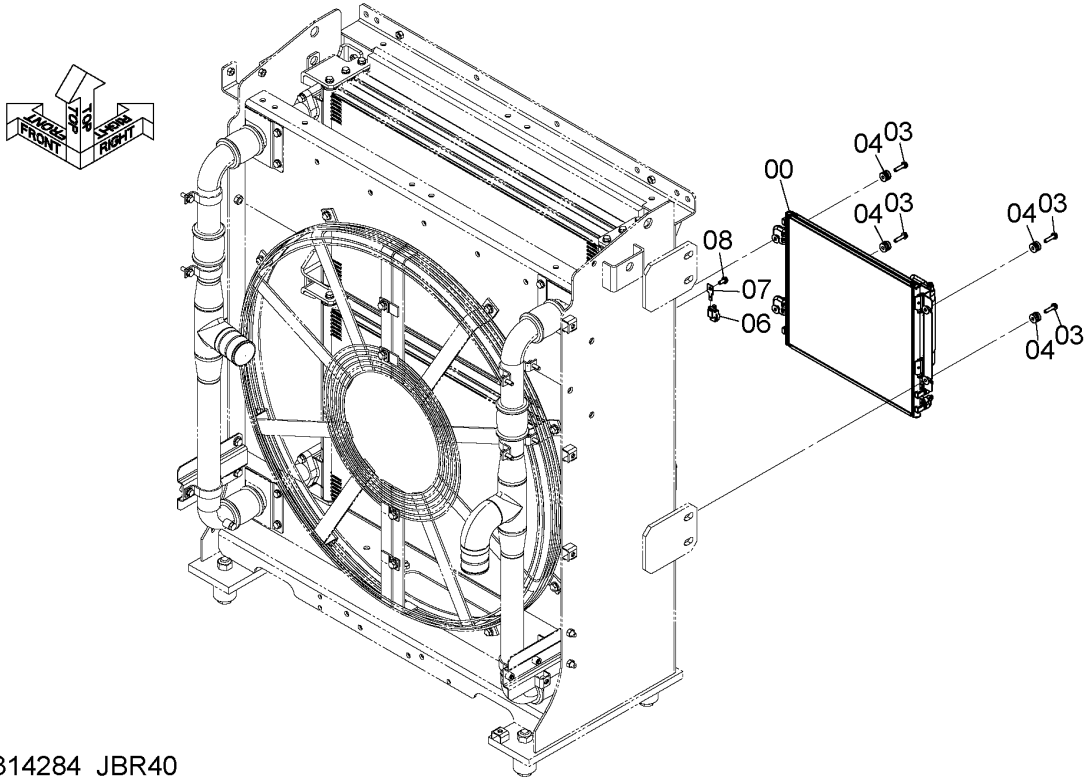

DC9314284_JBR40

ITEM 符号	PART NO. 部品番号	PART NAME	部 品 名	Q' TY 数量	S. C サービスク コード	SERIAL NO. 適用号機	ICA 互 換 性	REPLACEABLE PART 代替部品	
								PART NO. 部品番号	Q' TY 数量
00	4704924	CONDENSER <for details see "CONDENSER UNIT"> <詳細は "コンデンサユニット" 参照>	コンデンサ	1					
03	J260835	BOLT;SEMS	ボルト;セムス	4					
04	4618721	BUSHING;RUBBER	ブッシング;ラバ-	4					
04A	+++++++	* CUSHION;RUBBER	* クッション;ラバ-	1	D				
04B	4618719	* SPACER	* スパ-	1					
06	4405815	SENSOR	センサ	1					
07	4411931	BRACKET	ブラケット	1					
08	J260820	BOLT;SEMS	ボルト;セムス	1					

CONDENSER UNIT コンデンサユニット

Applicable Model (適用機種): -

Mark(記号): -

Serial No. (適用号機): 060255-

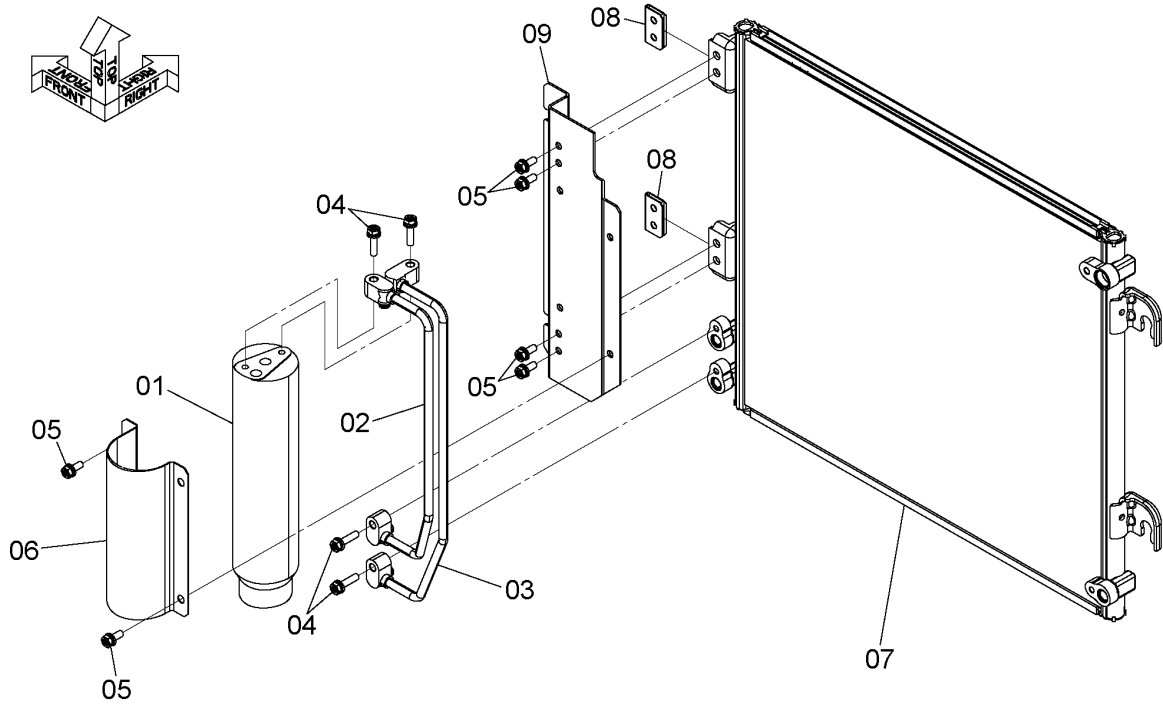

DC4704924_DAGF0

ITEM 符号	PART NO. 部品番号	PART NAME	部 品 名	Q' TY 数量	S. C サービス コード	SERIAL NO. 適用号機	ICA 互 換 性	REPLACEABLE PART 代替 部 品	
								PART NO. 部品番号	Q' TY 数量
	4704924	CONDENSER	コンデ ンサ	1					
01	4333461	* TANK; RECEIVER	* タンク; レシーバ	1					
02	XB00001031	* TUBE	* チューブ	1					
03	XB00001032	* TUBE	* チューブ	1					
04	XB00001033	* BOLT; SEMS	* ボルト; セムス	4					
05	XB00001034	* BOLT; SEMS	* ボルト; セムス	8					
06	XB00001035	* HOLDER	* ホルダ	1					
07	XB00001036	* CORE	* コア	1					
08	XB00001037	* BRACKET	* ブラケット	2					
09	XB00001038	* BRACKET	* ブラケット	1					

DUCT (WITH AIR-CONDITIONER) ダクト (エアコンディショナ付)

Applicable Model (適用機種): -

Mark (記号): -

Serial No. (適用号機): 060255-

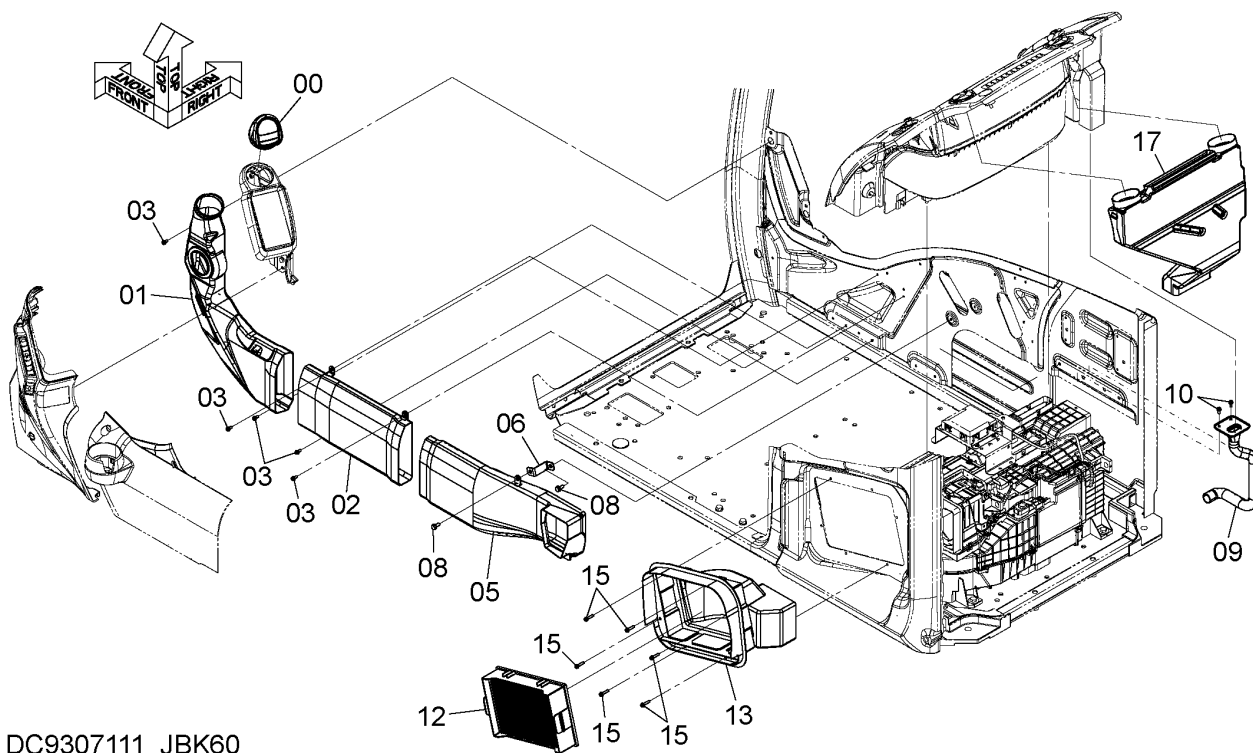

DC9307111_JBK60

DUCT (WITH AIR-CONDITIONER)
ダクト (エアコンディショナ付)

Applicable Model (適用機種): -

Mark(記号): -

Serial No. (適用号機): 060255-

ITEM 符号	PART NO. 部品番号	PART NAME	部 品 名	Q' TY 数量	S. C サービスマ コード	SERIAL NO. 適用号機	ICA 互 換 性	REPLACEABLE PART 代替部品	
								PART NO. 部品番号	Q' TY 数量
00	7058382	GRILLE	グリル	1					
01	7058363	DUCT	ダクト	1					
02	7058364	DUCT	ダクト	1					
03	J680616	SCREW;SEMS	スクリュ;セムス	5					
05	7058402	DUCT	ダクト	1					
06	8100576	BRACKET	ブラケット	1					
08	J260820	BOLT;SEMS	ボルト;セムス	2					
09	YA40018525	DUCT	ダクト	1					
10	J680616	SCREW;SEMS	スクリュ;セムス	2					
12	YA00032683	ELEMENT;FILTER	エレメント;フィルタ	1	D		I	YA00022308	1
		(PERIODIC REPLACEMENT PARTS) (定期交換部品)							
12	YA00022308	FILTER;AIR	フィルタ;エア	1	S				
		(PERIODIC REPLACEMENT PARTS) (定期交換部品)							
12	YA00063727	FILTER;AIR	フィルタ;エア	1	S				
		(PERIODIC REPLACEMENT PARTS) (HIGH DUST COLLECTION TYPE) (MERV-16) (定期交換部品) (高集塵タイプ) (MERV-16適合品)							
13	7058400	DUCT	ダクト	1					
15	J460630	SCREW;SEMS	スクリュ;セムス	6					
17	7058365	DUCT	ダクト	1					

TRACK CENTER FRAME トラックセンターフレーム

Applicable Model (適用機種): -

Mark(記号): -

Serial No. (適用号機): 060255-

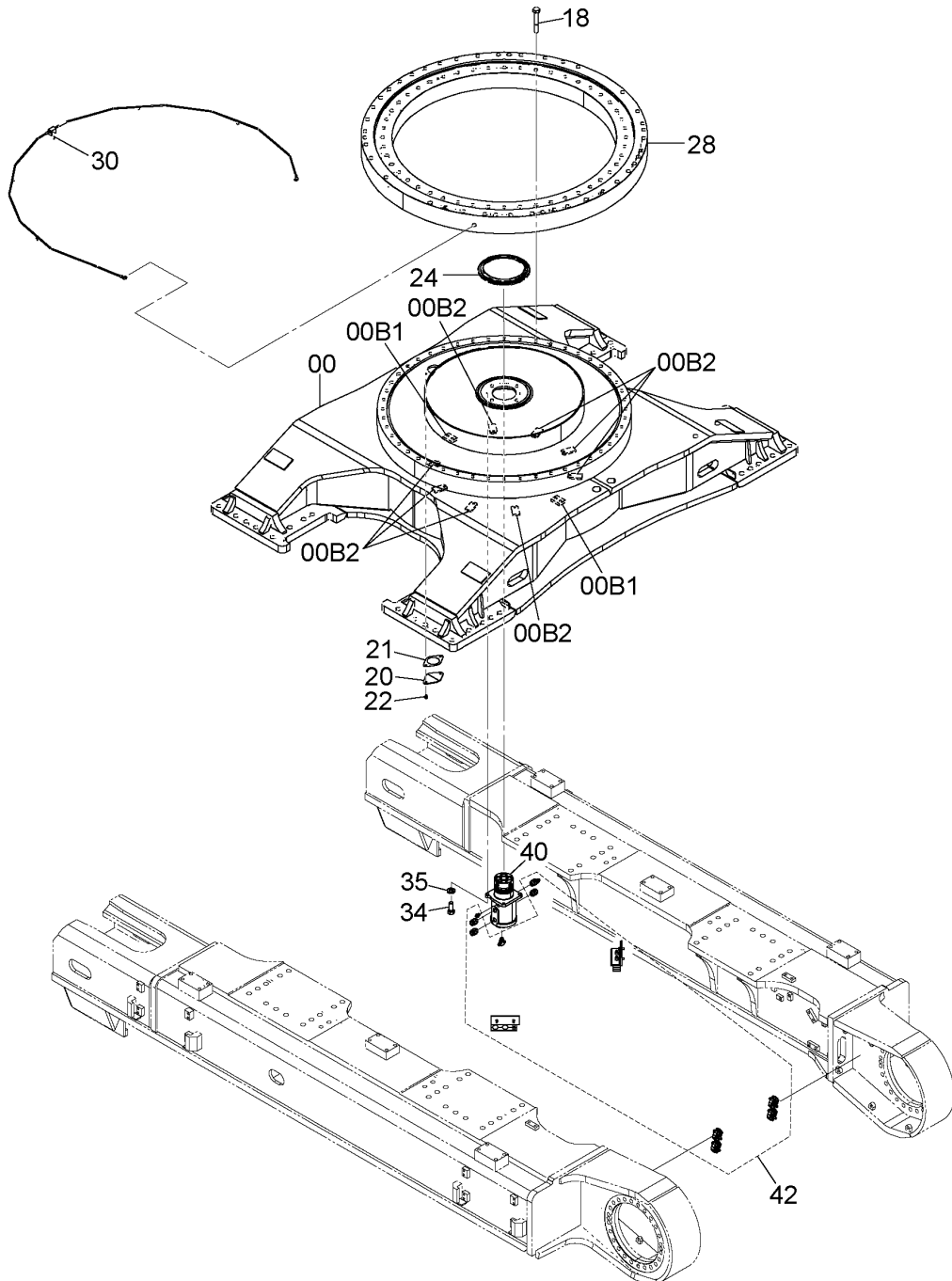
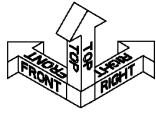

DCYA60045519

CODE:SDCYA60045519-001-1

TRACK CENTER FRAME

トラックセンターフレーム

Applicable Model (適用機種): -

Mark(記号): -

Serial No. (適用号機): 060255-

ITEM 符号	PART NO. 部品番号	PART NAME	部 品 名	Q' TY 数量	S. C サービスク コード	SERIAL NO. 適用号機	ICA 互 換 性	REPLACEABLE PART 代 替 部 品	
								PART NO. 部品番号	Q' TY 数量
00	YA40024704	FRAME; TRACK	フレーム;トラック	1					
00A	+++++	* FRAME; TRACK	* フレーム;トラック	1	D				
00B	+++++	* ADD; TRUCK	* カコウス;トラック	1	D				
00B1	4257964	** SEAT; SCREW	** シート;スクリュ	2	W				
00B2	4257965	** SEAT; SCREW	** シート;スクリュ	8	W				
18	J833013	BOLT	ボルト	48					
20	4013896	COVER	カバー	1					
21	4244172	PACKING	パッキング	1					
22	J271020	BOLT; SEMS	ボルト;セムス	2					
24	4610571	SEAL	シール	1					
28	YB6000062	SWING; CIRCLE (for assembly of machine)<for details see "SWING BEARING"> (本体組付用)<詳細は "旋回輪" 参照>	スイング;サークル	1	D		I	YB60000671	1
28	YB60000671	SWING; CIRCLE (for transportation) (輸送用)	スイング;サークル	1	S				
30	9296124	LUBRICATE PIPING <for details see "LUBRICATE PIPING (SWING BEARING)"> <詳細は "給脂配管 (旋回輪)" 参照>	キューシハイカン	1	D				
34	J901640	BOLT	ボルト	4					
35	J222016	WASHER	ワッシャ	4					
40	YB60001117	JOINT; CENTER (for assembly of machine)<for details see "JOINT; CENTER"> (本体組付用)<詳細は "ジョイント;センタ" 参照>	ジョイント;センタ	1	DH		I	YB60001191	
40	YB60001191	JOINT; CENTER (for transportation) (輸送用)	ジョイント;センタ	1	S				
42	YA60059252	TRAVEL; PIPING <for details see "TRAVEL PIPING PARTS (1)"> <詳細は "走行配管用品 (1)" 参照>	ソコウハイカン (ウマワリ)	1	D				

SWING BEARING 旋回輪

Applicable Model (適用機種): -

Mark(記号): -

Serial No. (適用号機): 060255-

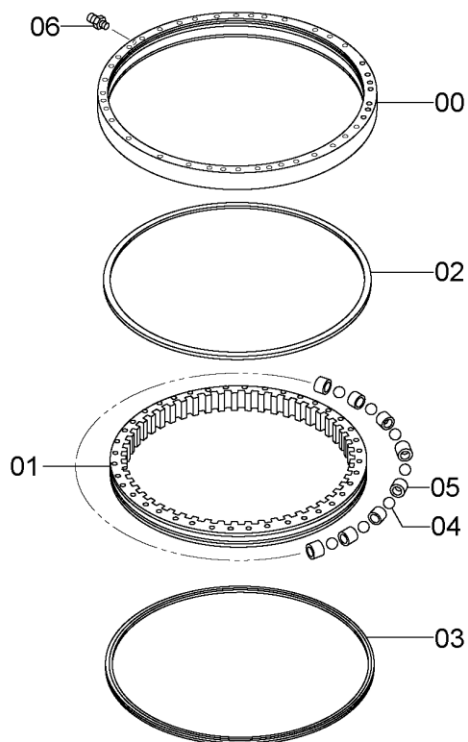

DCYB60000062

SWING BEARING 旋回輪

Applicable Model (適用機種): -

Mark(記号): -

Serial No. (適用号機): 060255-

ITEM 符号	PART NO. 部品番号	PART NAME	部 品 名	Q'TY 数量	S. C サービスク コード	SERIAL NO. 適用号機	ICA 互 換 性	REPLACEABLE PART 代 替 部 品	
								PART NO. 部品番号	Q'TY 数量
	YB6000062	SWING;CIRCLE (for assembly of machine) (本体組付用)	スイング;サークル	1	D		I	YB60000671	1
	YB60000671	SWING;CIRCLE (for transportation) (輸送用)	スイング;サークル	1	S				
00	+++++	* RACE; OUTER	* レース;アウター	1	D				
01	+++++	* RACE; INNER	* レース;インナ	1	D				
02	+++++	* SEAL; DUST (OUTER RACE SIDE)	* シール;ダスト (アウターレース側)	1	D		I	YB00002487	1
02	YB00002487	* SEAL; DUST (OUTER RACE SIDE) (L=7320mm, Please cut SEAL to appropriate length after installation.) (アウターレース側) (L=7320mm, シールを取付け後、適切な長さに切断してください。)	* シール;ダスト	1	SW				
03	+++++	* SEAL (INNER RACE SIDE)	* シール (インナーレース側)	1	D		I	4641194	1
03	4641194	* SEAL (INNER RACE SIDE) (L=7144mm, Please cut SEAL to appropriate length after installation.) (インナーレース側) (L=7144mm, シールを取付け後、適切な長さに切断してください。)	* シール	1	SW				
04	4633969	* BALL (1=85 PIECES)	* ボール (1=85コ)	1					
05	4633970	* SUPPORT	* サポート	85					
06	J75481	* FITTING; GREASE	* フィッティング; グリース	1					

CODE: SDCYB6000062-000-1

PJBL61-1-1

LUBRICATE PIPING (SWING BEARING)

給脂配管 (旋回輪)

Applicable Model (適用機種): -

Mark(記号): -

Serial No. (適用号機): 060255-

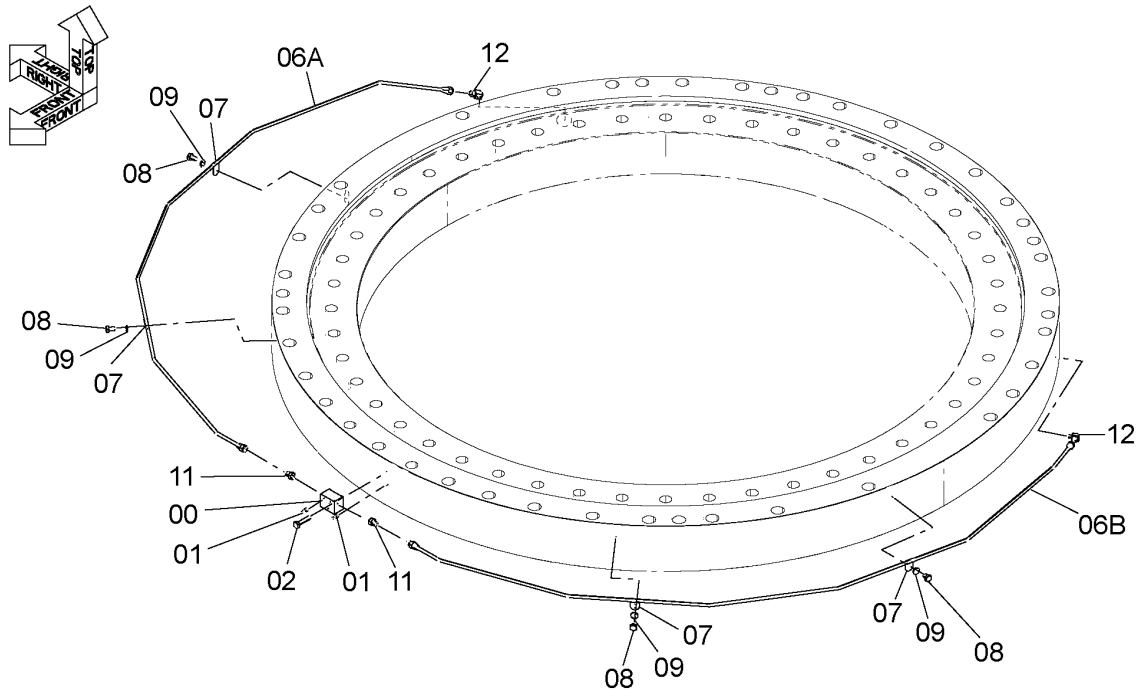

DC9296124_JBEK0

ITEM 符号	PART NO. 部品番号	PART NAME	部 品 名	Q' TY 数量	S. C サービスクード	SERIAL NO. 適用号機	ICA 互 換 性	REPLACEABLE PART 代 替 部 品	
								PART NO. 部品番号	Q' TY 数量
	9296124	LUBRICATE PIPING	キューンハイカン	1	D				
00	4219720	* BLOCK	* ブロック	1					
01	J75481	* FITTING: GREASE	* フィッティング: グリース	3					
02	J271045	* BOLT: SEMS	* ボルト: セムス	1					
06	+++++++	* PIPE ASSY	* パイプアッセン	1	D				
06A	3104504	** PIPE	** パイプ	1					
06B	3104505	** PIPE	** パイプ	1					
07	Z484827	* CLAMP	* クランプ	4					
08	J901016	* BOLT	* ボルト	4					
09	A590910	* WASHER: SPRING	* ワッシャ: スプリング	4					
11	4018355	* ADAPTER: S	* アダプタ: S	2					
12	4345297	* FITTING: PIPE	* フィッティング: パイプ	2					

CENTER JOINT センタジョイント

Applicable Model (適用機種): -
Mark(記号): -
Serial No. (適用号機): 060255-

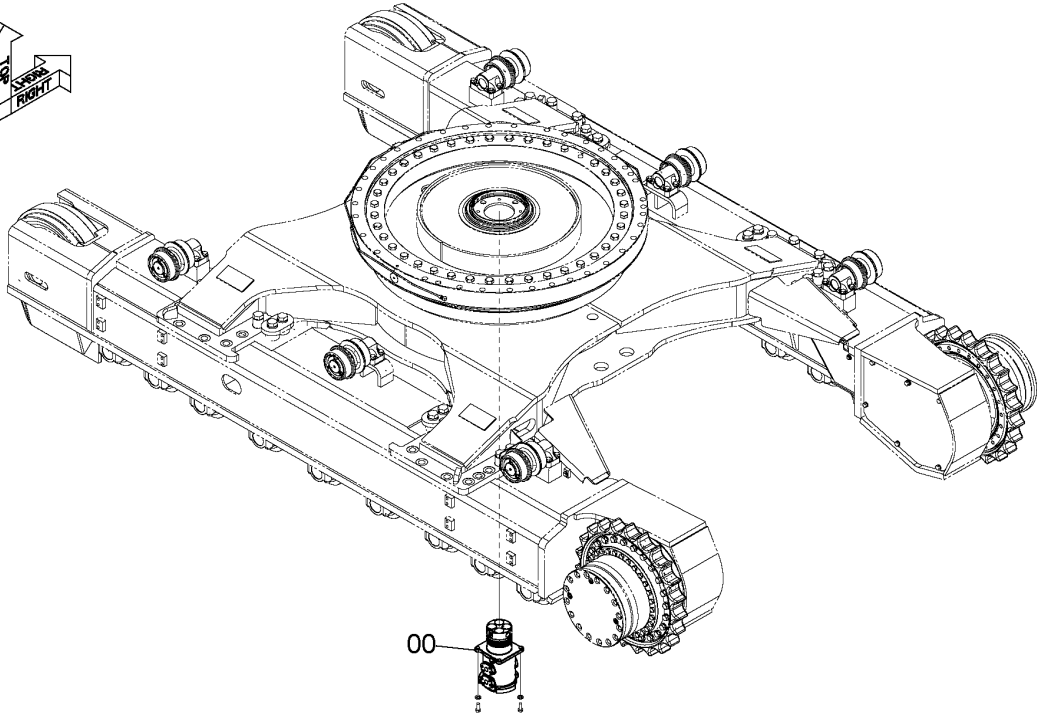
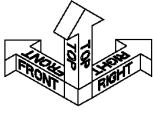

DCYB60001117

ITEM 符号	PART NO. 部品番号	PART NAME	部 品 名	Q' TY 数量	S. C サービス コード	SERIAL NO. 適用号機	ICA 互 換 性	REPLACEABLE PART 代 替 部 品	
								PART NO. 部品番号	Q' TY 数量
00	YB60001117	JOINT;CENTER (for assembly of machine) (本体組付用)	ジョイント;センタ	1	DH		I	YB60001191	1
00	YB60001191	JOINT;CENTER (for transportation) (輸送用)	ジョイント;センタ	1	S				

TRAVEL PIPING PARTS (1) 走行配管用品 (1)

Applicable Model (適用機種): -
Mark(記号): -
Serial No. (適用号機): 060255-

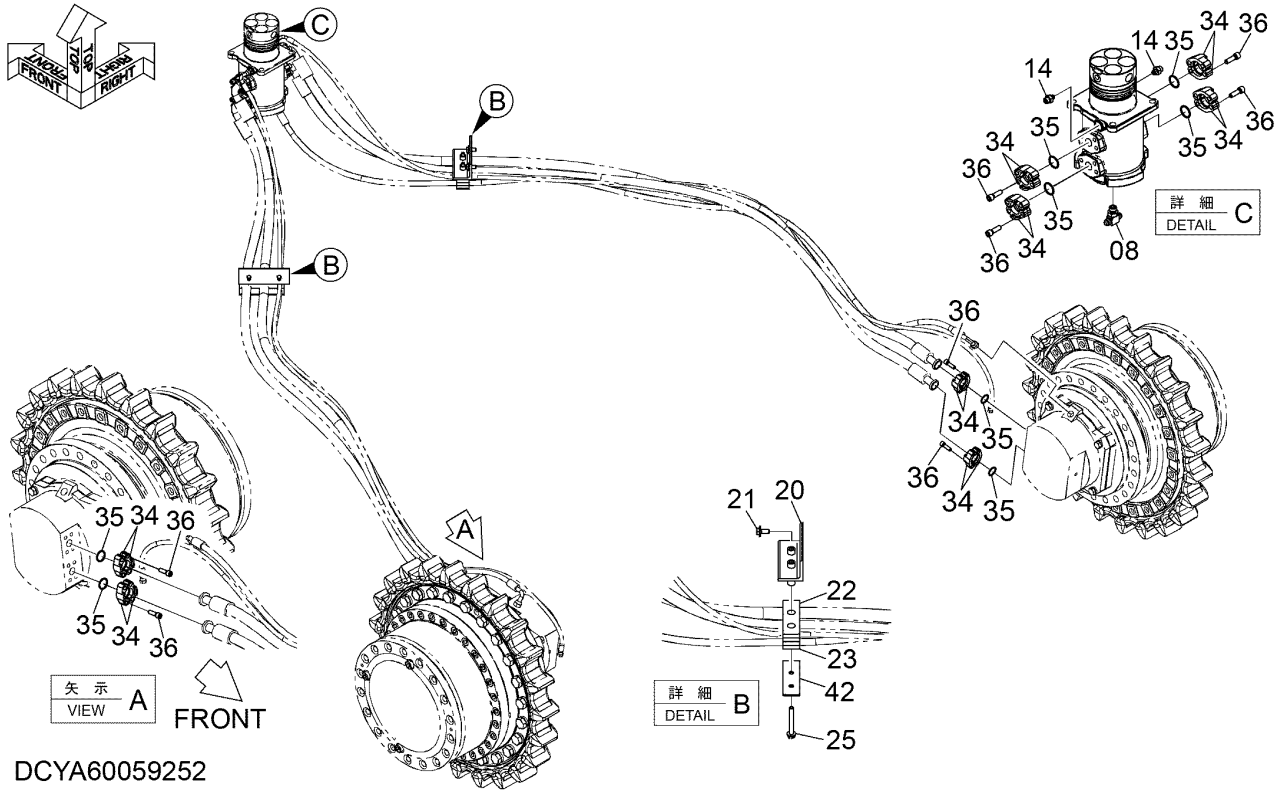

ITEM 符号	PART NO. 部品番号	PART NAME	部 品 名	Q' TY 数量	S. C サービスクード	SERIAL NO. 適用号機	ICA 互 換 性	REPLACEABLE PART 代替部品	
								PART NO. 部品番号	Q' TY 数量
	YA60059252	TRAVEL; PIPING	ソウコウハイカン(サマワリ)	1	D				
08	A852544	* TEE;S	* チ-;S	1					
08A	4506418	** O-RING	** O-リング	1					
14	A852133	* ADAPTER;S	* アダプタ;S	2					
14A	4509180	** O-RING	** O-リング	1					
20	8061456	* BRACKET	* ブラケット	2					
21	J281230	* BOLT; SEMS	* ボルト;セムス	4					
22	4267673	* CLAMP; HOSE	* クランプ;ホース	2					
23	4339413	* CLAMP; HOSE	* クランプ;ホース	2					
25	J271200	* BOLT; SEMS	* ボルト;セムス	4					
34	4085560	* FLANGE; SPLIT	* フランジ;スプリット	16					
35	Z966993	* O-RING	* O-リング	8					
36	M341240	* BOLT; SOCKET	* ボルト;ソケット	32					
42	4725689	* PLATE	* プレート	2					

M E M O

TRACK SIDE FRAME (1) トラックサイドフレーム (1)

Applicable Model (適用機種): -
Mark (記号): -
Serial No. (適用号機): 060255-

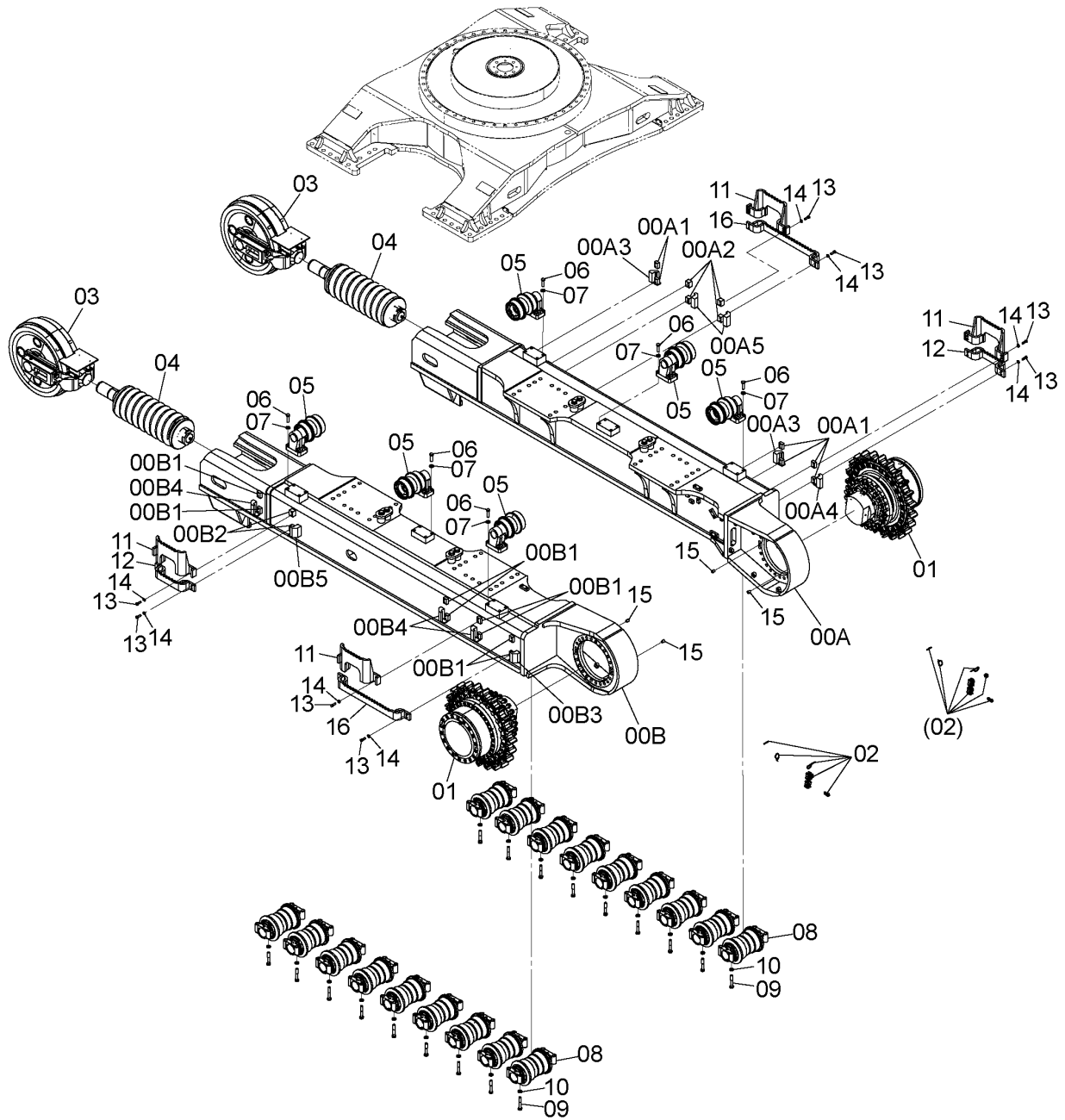
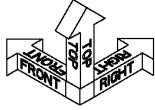

DCYA60041402

CODE: SDCYA60041402-001-1

TRACK SIDE FRAME (1)

トラックサイドフレーム (1)

Applicable Model (適用機種): -

Mark(記号): -

Serial No. (適用号機): 060255-

ITEM 符号	PART NO. 部品番号	PART NAME	部 品 名	Q' TY 数量	S. C サービスク コード	SERIAL NO. 適用号機	ICA 互 換 性	REPLACEABLE PART 代 替 部 品	
								PART NO. 部品番号	Q' TY 数量
00	+++++++	SIDE FRAME	サイドフレーム	1	D				
00A	YA40028339	* FRAME;SIDE (R)	* フレーム;サイド (R)	1					
00A1	4638272	** SEAT;SCREW	** シート;スクリュ	6	W				
00A2	4638273	** SEAT;SCREW	** シート;スクリュ	4	W				
00A3	9755384	** BRACKET	** ブラケット	2	W				
00A4	9755383	** BRACKET	** ブラケット	1	W				
00A5	9764492	** BRACKET	** ブラケット	2	W				
00B	YA40028340	* FRAME;SIDE (L)	* フレーム;サイド (L)	1					
00B1	4638272	** SEAT;SCREW	** シート;スクリュ	8	W				
00B2	4638273	** SEAT;SCREW	** シート;スクリュ	2	W				
00B3	9755384	** BRACKET	** ブラケット	1	W				
00B4	9755383	** BRACKET	** ブラケット	3	W				
00B5	9764497	** BRACKET	** ブラケット	1	W				
01	YA60000037	TRAVEL-DEVICE <for details see "TRAVEL DEVICE"> <詳細は "走行装置" 参照>	ソウコウソウチ	2	D				
02	9296142	TRAVEL PIPING <for details see "TRAVEL PIPING PARTS (2)"> <詳細は "走行配管用品 (2)" 参照>	ソウコウハイカン (シタマワリ)	1	D				
03	YA00014540	IDLER <for details see "FRONT IDLER"> <詳細は "フロントアイドル" 参照>	アイドル	2					
04	9194673	SPRING;TRACK <for details see "ADJUSTER"> <詳細は "アジャスタ" 参照>	スプリング;トラック	2					
05	4638433	ROLLER;UPPER <for details see "UPPER ROLLER"> <詳細は "上ローラ" 参照>	ローラ;アッパ	6					
06	J932280	BOLT	ボルト	24					
07	4089822	WASHER	ワッシャ	24					
08	4473720	ROLLER;LOWER <for details see "LOWER ROLLER"> <詳細は "下ローラ" 参照>	ローラ;ロワ	18	D				
09	J932408	BOLT	ボルト	72					
10	4639643	WASHER	ワッシャ	72					
11	8127205	STEP	ステップ	4					
12	8068378	STEP	ステップ	2					
13	J901650	BOLT	ボルト	32					
14	J222016	WASHER	ワッシャ	32					
15	Z425175	CORK	コルク	4					
16	YA40011448	STEP	ステップ	2					

REAR WHEEL ASSEMBLY 走行装置

Applicable Model (適用機種): -
Mark(記号): -
Serial No. (適用号機): 060255-

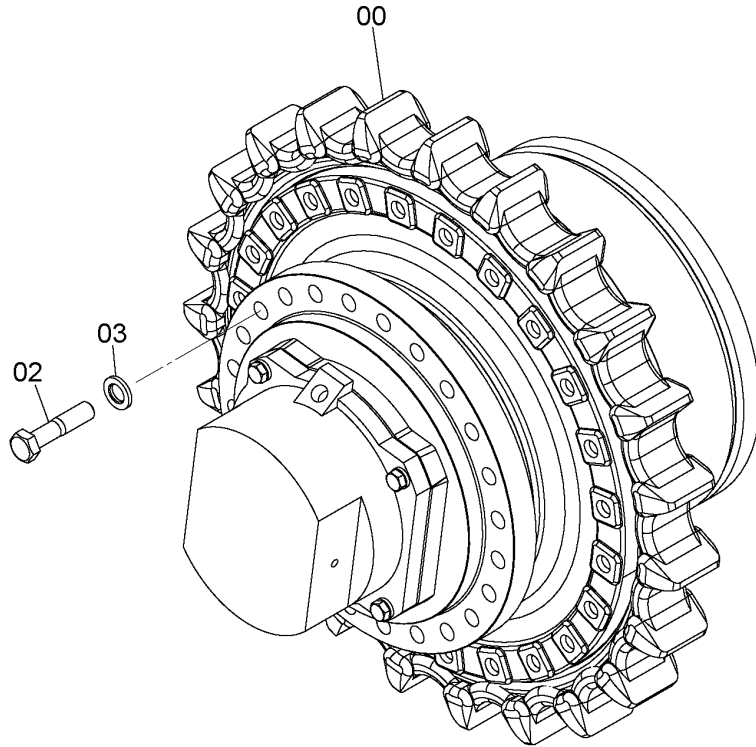

DCYA60000037

ITEM 符号	PART NO. 部品番号	PART NAME	部 品 名	Q' TY 数量	S. C サービス コード	SERIAL NO. 適用号機	ICA 互 換 性	REPLACEABLE PART 代替部品	
								PART NO. 部品番号	Q' TY 数量
00	+++++++ YB6000031	TRAVEL-DEVICE * TRAVEL-DEVICE	ソコウソチ * ソコ;ソチ	1 1	D H				
02	J932704	* BOLT	* ボルト	24					
03	4085857	* WASHER	* ワッシャ	24					

TRAVEL PIPING PARTS (2)

走行配管用品 (2)

Applicable Model (適用機種): -
 Mark(記号): -
 Serial No. (適用号機): 060255-

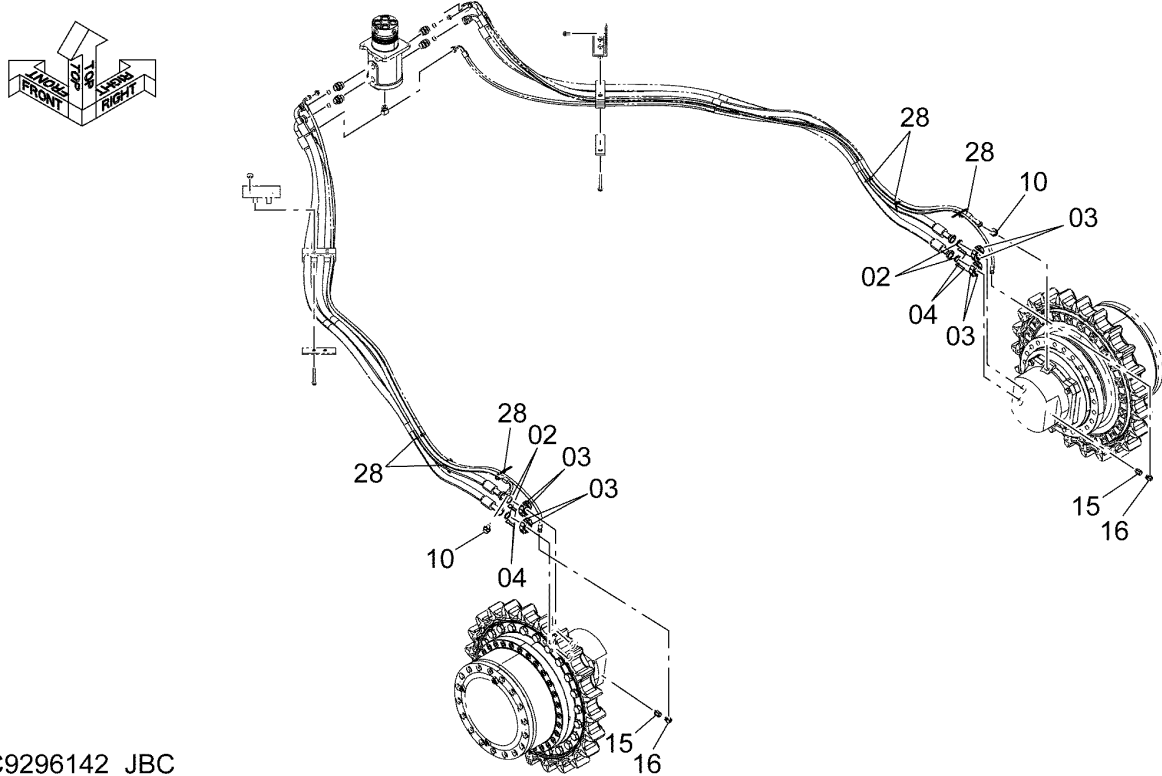

DC9296142_JBC

ITEM 符号	PART NO. 部品番号	PART NAME	部 品 名	Q' TY 数量	S. C サービス コード	SERIAL NO. 適用号機	ICA 互 換 性	REPLACEABLE PART 代 替 部 品	
								PART NO. 部品番号	Q' TY 数量
	9296142	TRAVEL; PIPING	ソウコウハイカン (シタマワリ)	1	D				
02	Z966993	* O-RING	* O-リング	4					
03	4085560	* FLANGE; SPLIT	* フランジ; スプリット	8					
04	M341240	* BOLT; SOCKET	* ボルト; ソケット	16					
10	4279302	* ADAPTER; S	* アダプタ; S	2					
10A	4506424	** O-RING	** O-リング	1					
15	4202564	* ADAPTER; S	* アダプタ; S	2					
15A	Z957366	** O-RING	** O-リング	1					
16	A852323	* ELBOW; S	* エルボ; S	2					
16A	Z957366	** O-RING	** O-リング	1					
28	4055312	* CLIP; BAND	* クリップ; バンド	6					
31	Z966993	* O-RING	* O-リング	4					

FRONT IDLER フロントアイドル

Applicable Model (適用機種): -
Mark(記号): -
Serial No. (適用号機): 060255-

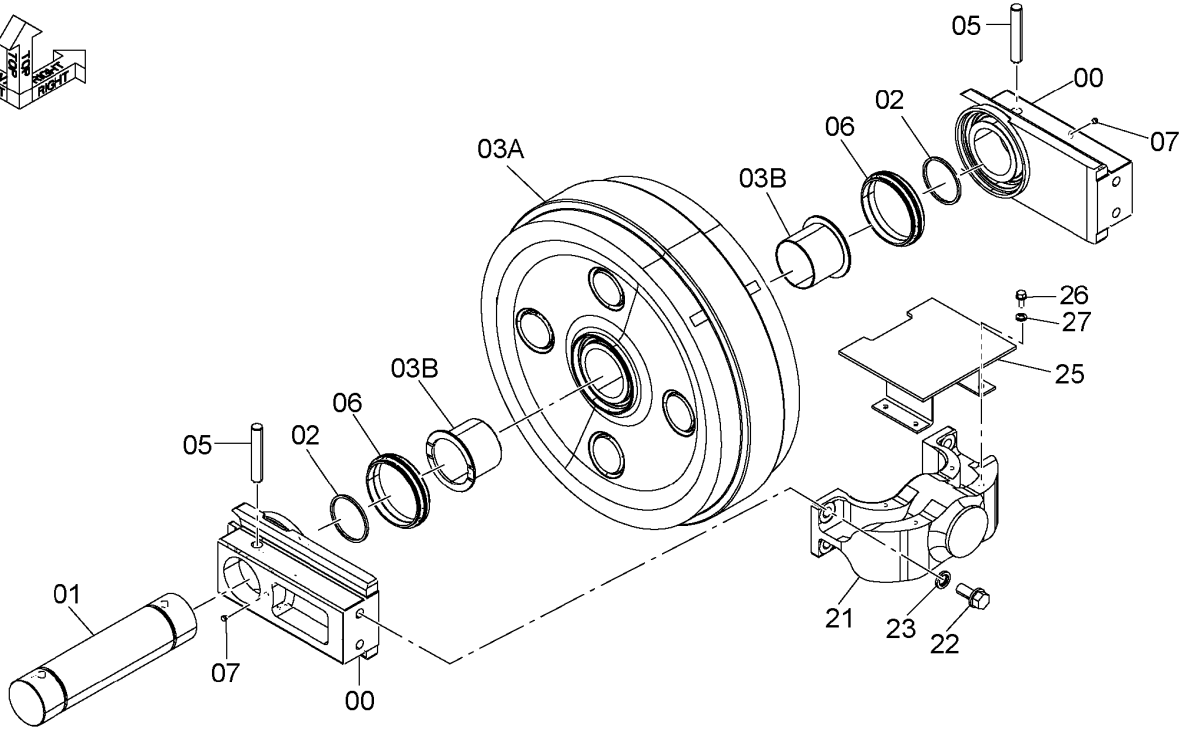

SDCYA00014540-001

ITEM 符号	PART NO. 部品番号	PART NAME	部 品 名	Q' TY 数量	S. C サービス コード	SERIAL NO. 適用号機	ICA 互 換 性	REPLACEABLE PART 代替 部 品	
								PART NO. 部品番号	Q' TY 数量
	YA00014540	IDLER	アイドル	1					
00-07	YA00026683	* IDLER	* アイドラ	1					
00	4658419	** BRG.	** ベアリング	2					
01	4658414	** AXLE	** アクスル	1					
02	Z992446	** O-RING	** O-リング	2					
03	YA00026682	** IDLER	** アイドラ	1					
03A	+++++	*** IDLER	*** アイドラ	1	D		I	YA00026682	1
03B	2040431	*** BUSHING	*** ブッシング	2					
05	4215452	** PIN	** ピン	2					
06	4637675	** SEAL:GROUP	** シール:グループ	2					
07	94-2011	** PLUG	** プラグ	2					
21	4658420	* YOKE	* ヨーク	1					
22	J912465	* BOLT	* ボルト	4					
23	4085614	* WASHER	* ワッシャ	4					
25	8057897	* GUARD	* ガード	1					
26	J901230	* BOLT	* ボルト	4					
27	J222012	* WASHER	* ワッシャ	4					

CODE:SDCYA00014540-001-1

PJBL61-1-1

ADJUSTER アジャスタ

Applicable Model (適用機種): -
 Mark(記号): -
 Serial No. (適用号機): 060255-

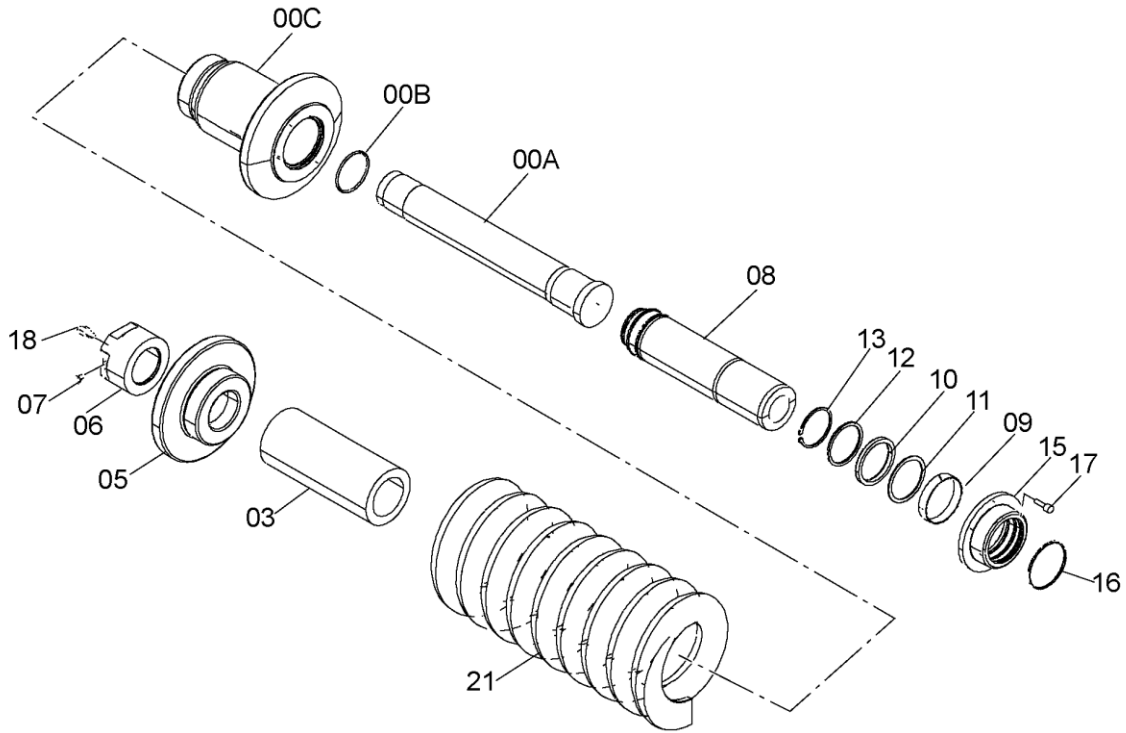

SDC9194673-006

ITEM 符号	PART NO. 部品番号	PART NAME	部 品 名	Q' TY 数量	S. C サービス コード	SERIAL NO. 適用号機	ICA 互 換 性	REPLACEABLE PART 代 替 部 品	
								PART NO. 部品番号	Q' TY 数量
00	9194673	ADJUSTER ASS'Y	アジャスタ アssen	1					
	9194672	* CYL.	* シリンダ	1					
00A	3090295	** ROD	** ロット	1					
00B	4504858	** O-RING	** O-リング	1					
00C	YA00054638	** CYL. ;ADJUSTING	** シリンダ ;アジャスティング	1					
03	4442355	* SPACER	* スペーサ	1					
05	YA00054842	* BRACKET	* ブラケット	1					
06	4443239	* NUT	* ナット	1					
07	4215453	* BOLT	* ボルト	1					
08	2045580	* ROD;PISTON	* ロット ;ピストン	1					
09	4443240	* WEARING	* ウェアリング	1					
10	4444456	* PACKING;U-RING	* パッキン;U-リング	1					
11	4444457	* RING;BACK-UP	* リング ;バックアップ	1					
12	4443241	* PLATE	* プレート	1					
13	4508188	* RING;RETAINING	* リング ;リテイニング	1					
15	3090366	* GUIDE	* ガイド	1					
16	4129441	* O-RING	* O-リング	1					
17	M341430	* BOLT;SOCKET	* ボルト;ソケット	6					
18	YA00030338	* VALVE	* バルブ	1					
21	3102859	* SPRING	* スプリング	1					

CODE: SDC9194673-006-1

PJBL61-1-1

UPPER ROLLER 上ローラ

Applicable Model (適用機種): -
 Mark(記号): -
 Serial No. (適用号機): 060255-

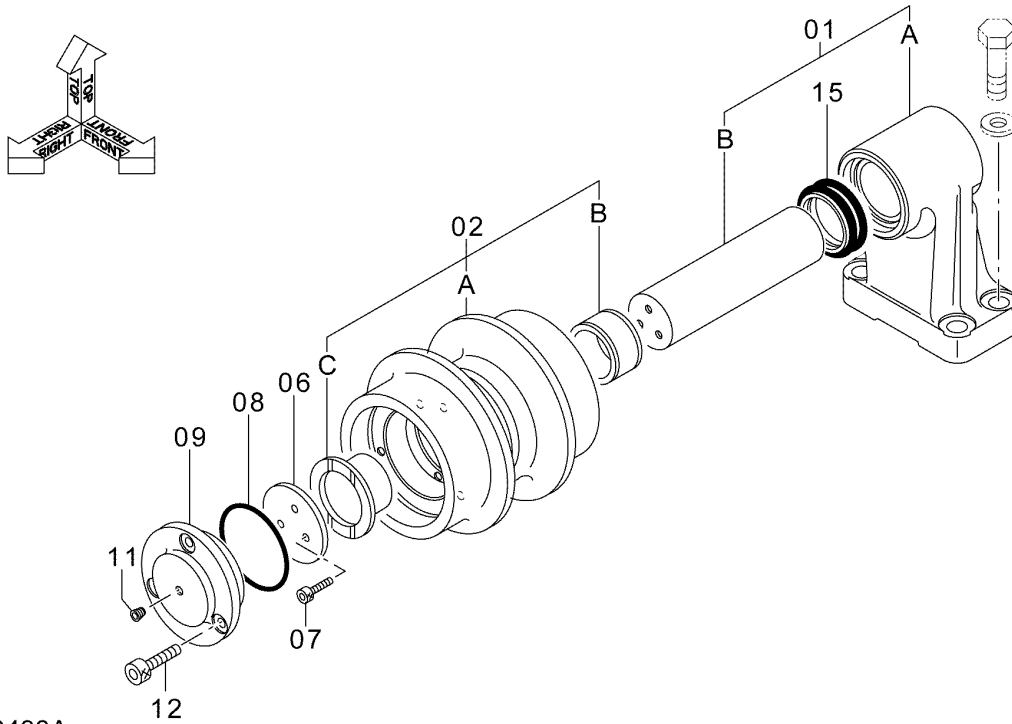

DC4638433A

ITEM 符号	PART NO. 部品番号	PART NAME	部 品 名	Q' TY 数量	S. C サービス コード	SERIAL NO. 適用号機	ICA 互 換 性	REPLACEABLE PART 代 替 部 品	
								PART NO. 部品番号	Q' TY 数量
01	4638433	ROLLER; UPPER	ローラ; アツハ	1					
01A	4658421	* BRACKET ASS' Y	* フラケット アツセン	1					
01B	+++++++	** BRACKET	** フラケット	1	D				
02	4658422	* ROLLER ASS' Y (WITH BUSHING)	* ローラ アツセン (ブッシング ツキ)	1					
02A	+++++++	** ROLLER	** ローラ	1	D		I	4658422	1
02B	3104201	** BUSHING	** ブッシング	1					
02C	3104110	** BUSHING	** ブッシング	1					
06	4658424	* PLATE; THRUST	* プレート; スラスト	1					
07	M341020	* BOLT; SOCKET	* ボルト; ソケット	3					
08	Z965969	* O-RING	* O-リング	1					
09	4658425	* COVER	* カバー	1					
11	94-2011	* PLUG	* プラグ	1					
12	M341025	* BOLT; SOCKET	* ボルト; ソケット	3					
15	4317586	* SEAL; GROUP	* シール; グループ	1					

LOWER ROLLER 下ローラ

Applicable Model (適用機種): -
 Mark(記号): -
 Serial No. (適用号機): 060255-

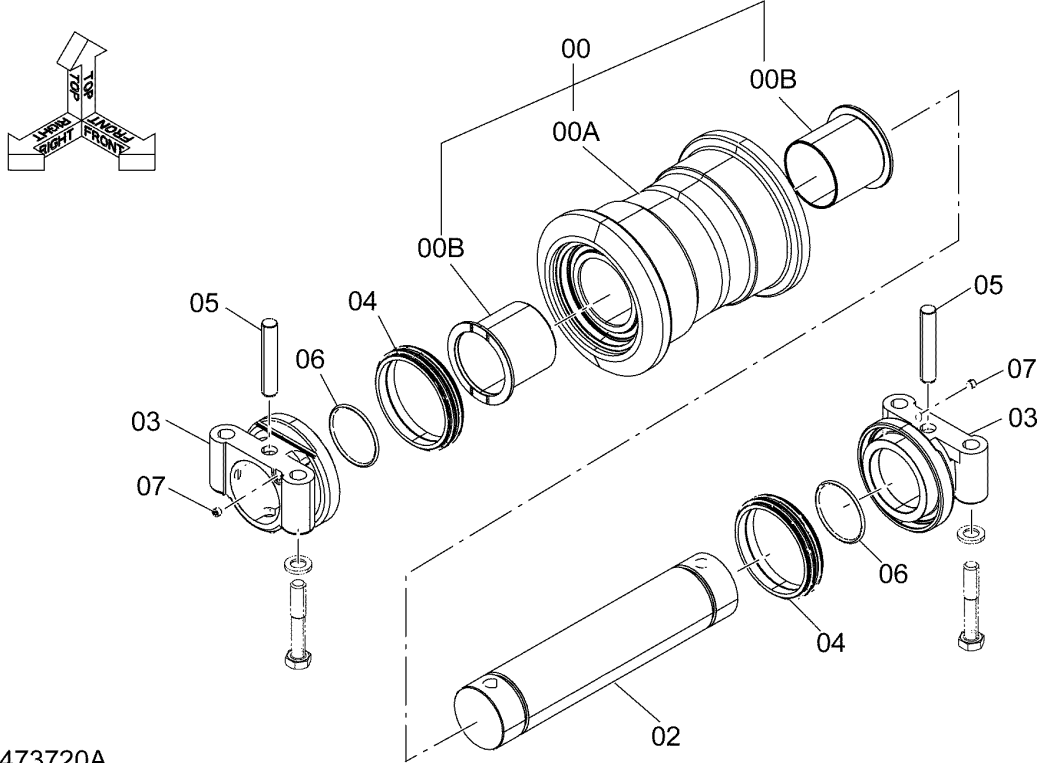

DC4473720A

ITEM 符号	PART NO. 部品番号	PART NAME	部 品 名	Q' TY 数量	S. C サービス コード	SERIAL NO. 適用号機	ICA 互 換 性	REPLACEABLE PART 代替部品	
								PART NO. 部品番号	Q' TY 数量
00	+++++++ 4478068	ROLLER; LOWER * ROLLER	ローラ; 07 * ローラ	1 1	D				
00A	+++++++	** ROLLER	** ローラ	1	D				
00B	4478089	** BUSHING	** ブッシング	2					
02	4478069	* AXLE	* アクスル	1					
03	4478070	* COLLAR	* カラー	2					
04	4478072	* SEAL; GROUP	* シール; グループ	2					
05	4478082	* PIN	* ピン	2					
06	4477912	* O-RING	* O-リング	2					
07	4478084	* PLUG	* プラグ	2					

TRACK SIDE FRAME (2) トラックサイドフレーム (2)

Applicable Model (適用機種): -
Mark (記号): -
Serial No. (適用号機): 060255-

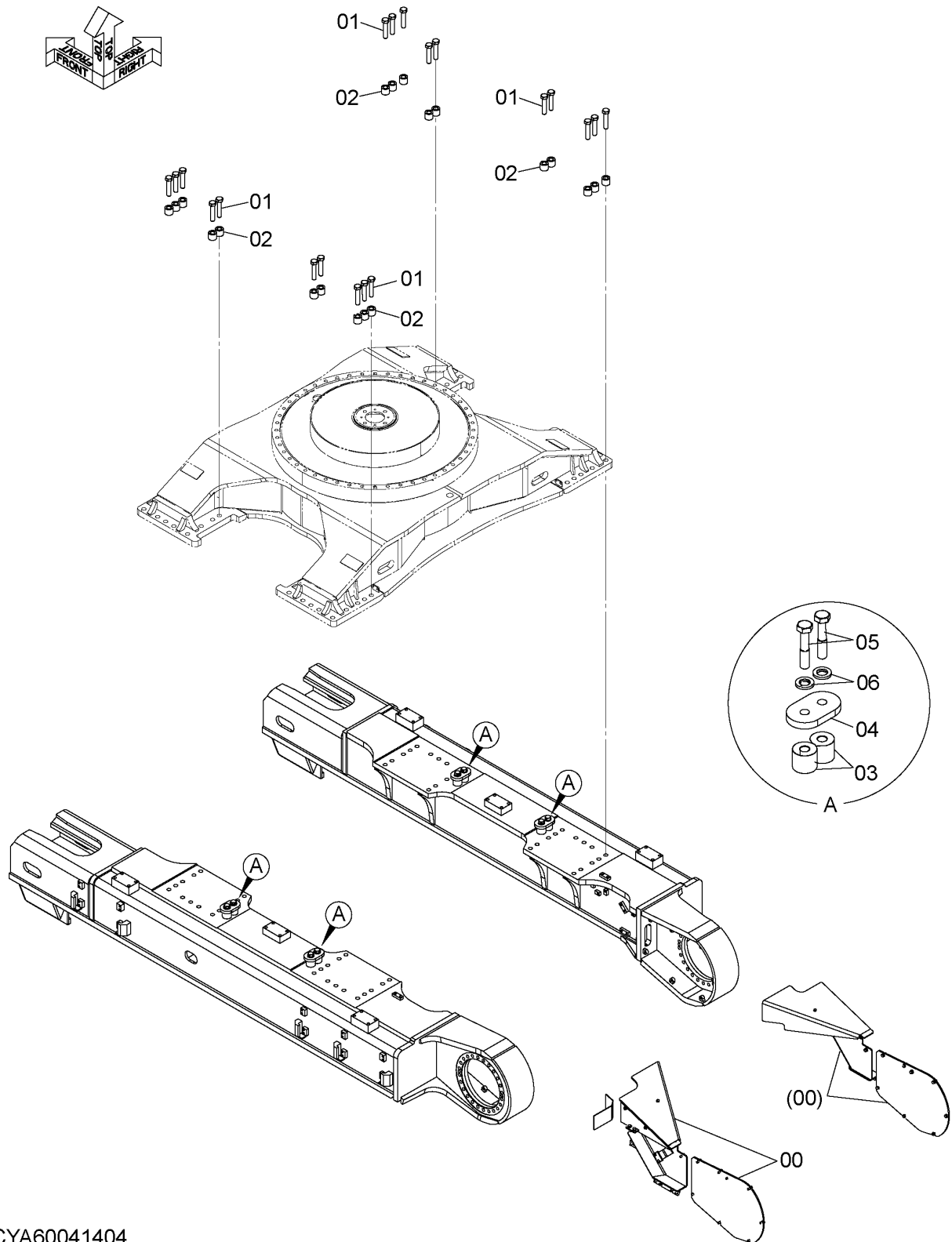

DCYA60041404

CODE : SDCYA60041404-000-1

TRACK SIDE FRAME (2)

トラックサイドフレーム (2)

Applicable Model (適用機種): -

Mark(記号): -

Serial No.(適用号機):060255-

ITEM 符号	PART NO. 部品番号	PART NAME	部 品 名	Q'TY 数量	S. C サービスマ コード	SERIAL NO. 適用号機	ICA 互 換 性	REPLACEABLE PART 代 替 部 品	
								PART NO. 部品番号	Q'TY 数量
00	9296143	PIPING COVER(LC) <for details see "TRAVEL PIPING COVER"> <詳細は "走行配管カバー" 参照>	パイピングカバー(LC)	1	D				
01	4639684	BOLT	ボルト	20					
02	4218944	SPACER	スペーサ	20					
03	4639597	SPACER	スペーサ	8					
04	4207766	PLATE;LOCK	プレート;ロック	4					
05	J833010	BOLT	ボルト	8					
06	4114408	WASHER	ワッシャ	8					

TRAVEL PIPING COVER 走行配管カバー

Applicable Model (適用機種): -

Mark(記号): -

Serial No. (適用号機): 060255-

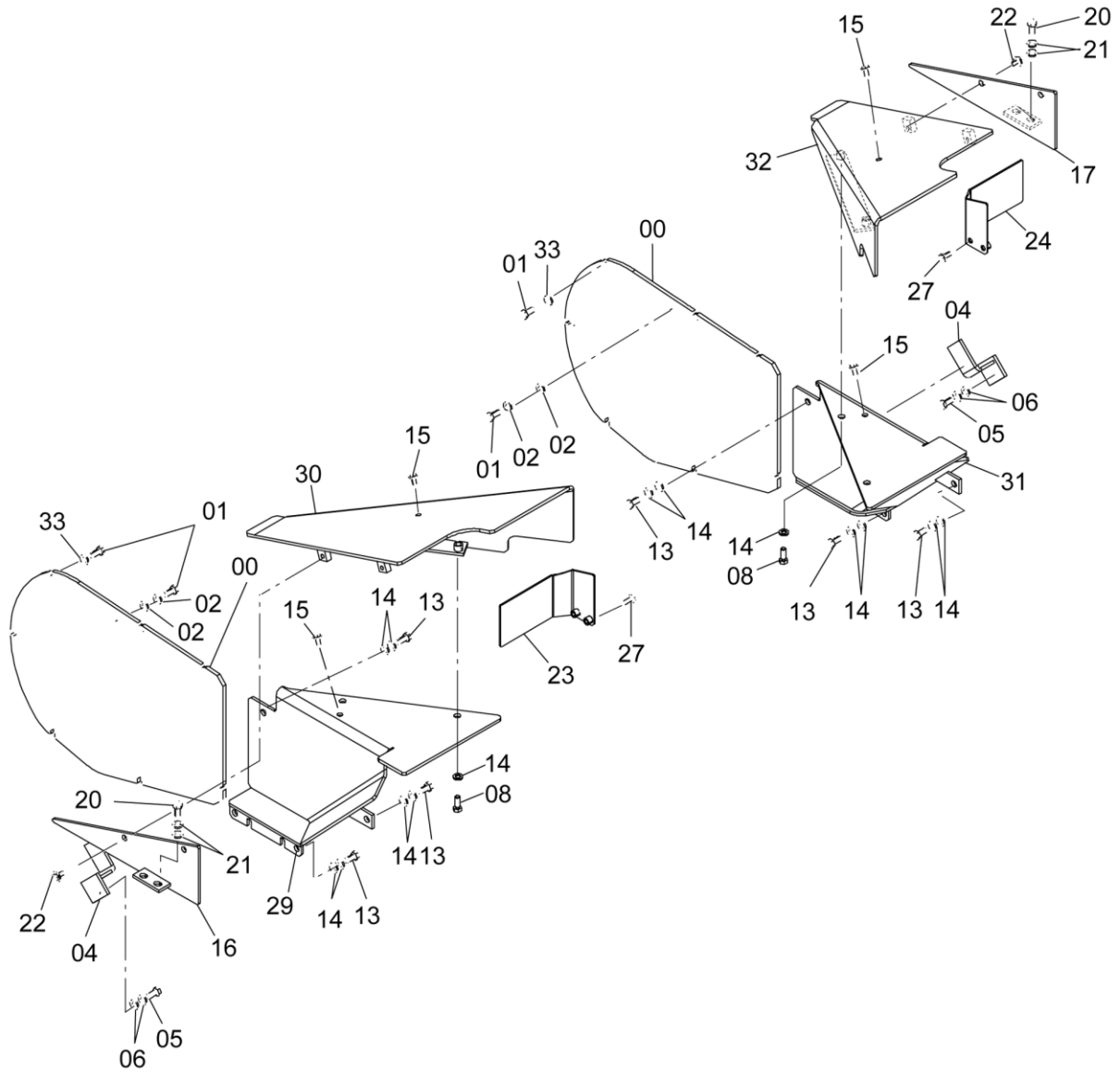

DC9296143

CODE: SDC9296143-001-1

TRAVEL PIPING COVER

走行配管カバー

Applicable Model (適用機種): -

Mark(記号): -

Serial No. (適用号機): 060255-

ITEM 符号	PART NO. 部品番号	PART NAME	部 品 名	Q' TY 数量	S. C サービスマ コード	SERIAL NO. 適用号機	ICA 互 換 性	REPLACEABLE PART 代 替 部 品	
								PART NO. 部品番号	Q' TY 数量
	9296143	PIPING COVER(LC)	ハイカンカバー(LC)	1	D				
00	3091205	* COVER	* カバー	2					
01	4257968	* BOLT;SHOE	* ボルト;シュー	16					
02	J222016	* WASHER	* ワッシャ	4					
04	9756131	* BRACKET	* ブラケット	2					
05	J901635	* BOLT	* ボルト	4					
06	J222016	* WASHER	* ワッシャ	8					
08	J901645	* BOLT	* ボルト	4					
13	4257968	* BOLT;SHOE	* ボルト;シュー	12					
14	J222016	* WASHER	* ワッシャ	28					
15	J271230	* BOLT;SEMS	* ボルト;セムス	4					
16	8112603	* COVER	* カバー	1					
17	8112604	* COVER	* カバー	1					
20	4257968	* BOLT;SHOE	* ボルト;シュー	4					
21	J222016	* WASHER	* ワッシャ	8					
22	J281230	* BOLT;SEMS	* ボルト;セムス	4					
23	8112605	* COVER	* カバー	1					
24	8112606	* COVER	* カバー	1					
27	J271235	* BOLT;SEMS	* ボルト;セムス	4					
29	7054503	* COVER	* カバー	1					
30	6026220	* COVER	* カバー	1					
31	7054504	* COVER	* カバー	1					
32	6026221	* COVER	* カバー	1					
33	A590916	* WASHER;SPRING	* ワッシャ;スプリング	14					

TRAVEL PIPING 走行配管

Applicable Model (適用機種): -
 Mark(記号): -
 Serial No. (適用号機): 060255-

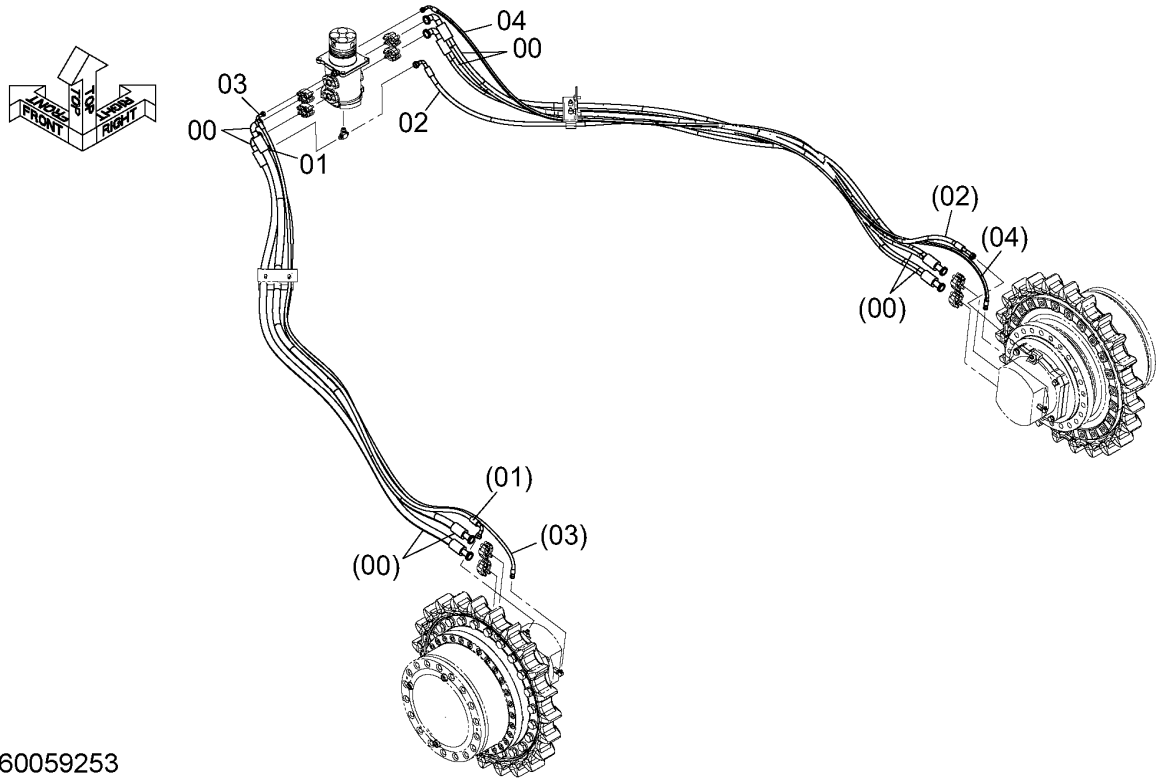

DCYA60059253

ITEM 符号	PART NO. 部品番号	PART NAME	部 品 名	Q' TY 数量	S. C サービス コード	SERIAL NO. 適用号機	ICA 互 換 性	REPLACEABLE PART 代替 部 品	
								PART NO. 部品番号	Q' TY 数量
00	YA00062124	HOSE	ホース	4					
01	4639471	HOSE	ホース	1					
02	4639475	HOSE	ホース	1					
03	4639461	HOSE	ホース	1					
04	4445904	HOSE	ホース	1					

TRACK LINK 900mmDG トラックリンク 900mmDG

Applicable Model (適用機種): -
Mark(記号): -
Serial No. (適用号機): 060255-

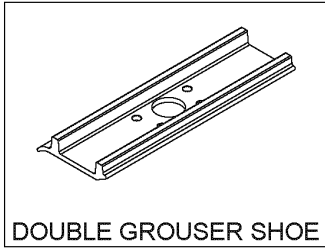
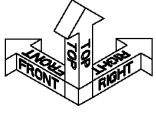

DOUBLE GROUSER SHOE

矢視 A
VIEW A

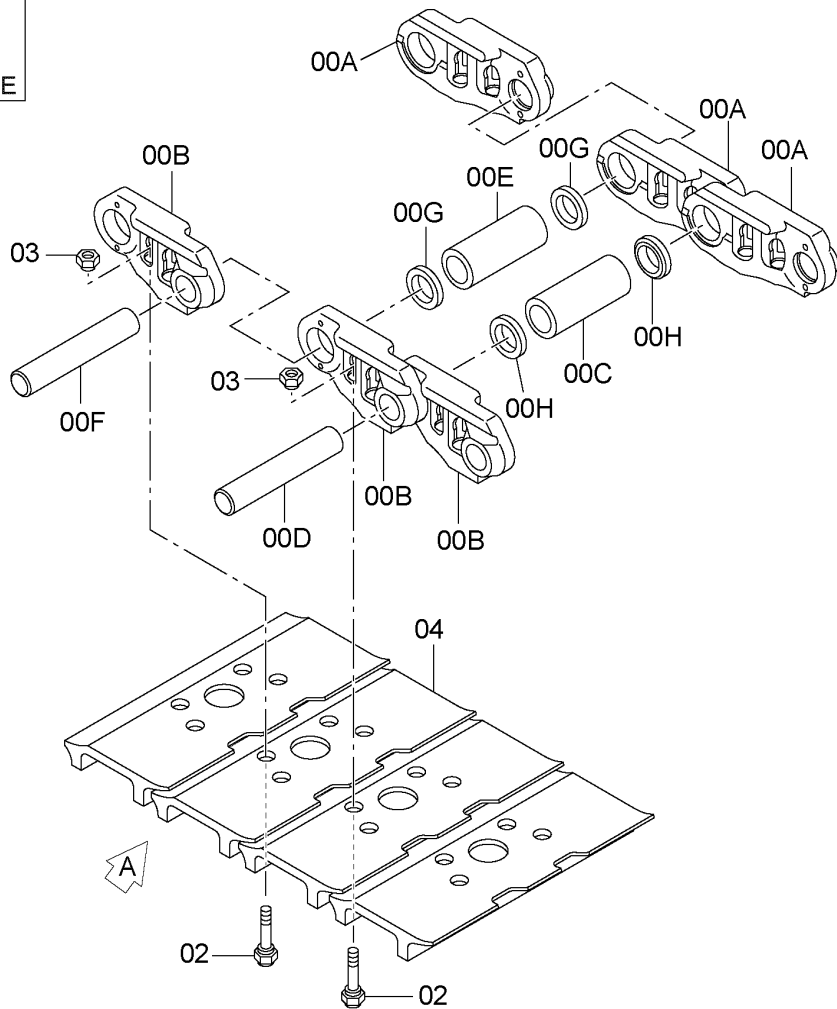

DC9261705A_JBL60

CODE:SDCYA60026838-001-1

PJBL61-1-1

TRACK LINK 900mmDG
トラックリンク 900mmDG

Applicable Model (適用機種): -
Mark(記号): -
Serial No. (適用号機): 060255-

ITEM 符号	PART NO. 部品番号	PART NAME	部 品 名	Q'TY 数量	S. C サービスマ コート	SERIAL NO. 適用号機	ICA 互 換 性	REPLACEABLE PART 代 替 部 品	
								PART NO. 部品番号	Q'TY 数量
	+++++++ YA60081988	LC900GTRACKLINK (900DG: 900mm DOUBLE GROUSER SHOE) (900DG: 900mm タプルグ ローサシュー) LC900GTRACKLINK (900DG: 900mm DOUBLE GROUSER SHOE) (900DG: 900mm タプルグ ローサシュー)	LC900Gトラックリンク LC900Gトラックリンク	2 2	D S		I	YA60081988	2
00	9252885	* LC TRACK-LINK ASS'Y	* LCトラックリンクアツセン	1					
00A	4640124	** TRACK-LINK (R)	** トラックリンク (右)	51					
00B	4640125	** TRACK-LINK (L)	** トラックリンク (左)	51					
00C	4640126	** BUSHING; TRACK	** ブッシング; トラック	50					
00D	4345170	** PIN; TRACK	** ピン; トラック	50					
00E	4218735	** BUSHING; MASTER	** ブッシング; マスター	1					
00F	4640127	** PIN; MASTER	** ピン; マスター	1					
00F	4663931	** PIN; MASTER	** ピン; マスター	1	OS				
00G	4345172	** COLLAR	** カラー	2					
00H	4640128	** SEAL	** シール	200					
02	4218740	* BOLT; SHOE	* ボルト; シュー	204					
03	4218741	* NUT	* ナット	204					
04	YA00080545	* SHOE; GROUSER (900DG)	* シュー; グローサ (900DG)	51					

TRACK GUARD トラックガード

Applicable Model (適用機種): -
 Mark(記号): -
 Serial No. (適用号機): 060255-

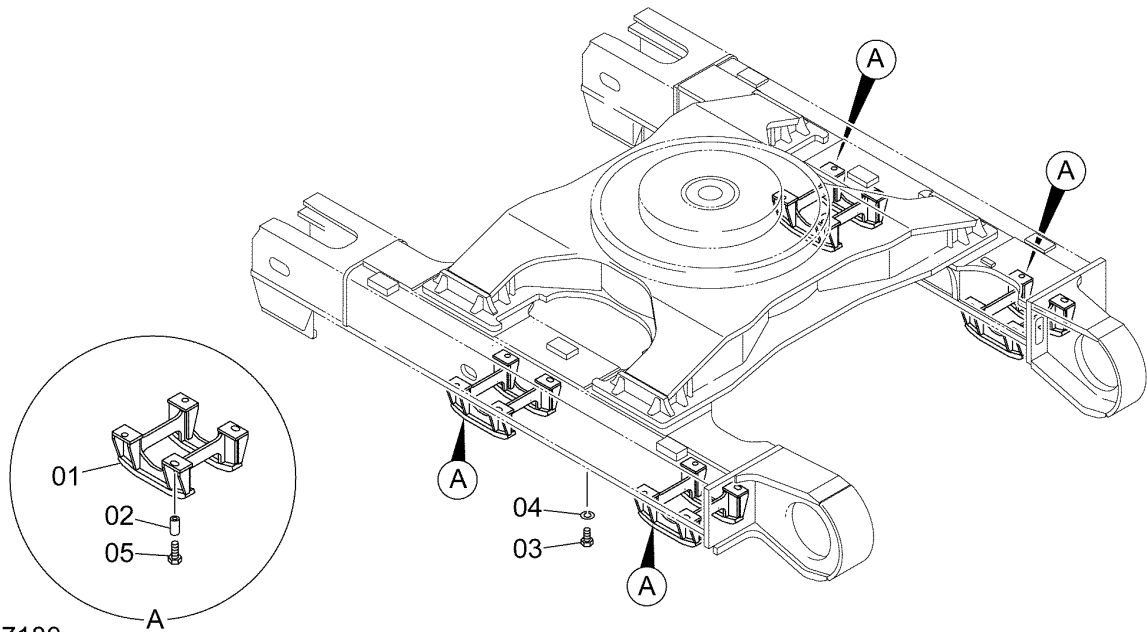

DC9297180

ITEM 符号	PART NO. 部品番号	PART NAME	部 品 名	Q' TY 数量	S. C サービス コード	SERIAL NO. 適用号機	ICA 互 換 性	REPLACEABLE PART 代替部品	
								PART NO. 部品番号	Q' TY 数量
01	6019584	GUARD	ガード	4					
02	4277804	SPACER	スペーサ	16					
03	J912735	BOLT	ボルト	20					
04	A590927	WASHER; SPRING	ワッシャ; スプリング	20					
05	J932703	BOLT	ボルト	16					

H BOOM 8.4m
Hブーム 8.4m

Applicable Model (適用機種): -
Mark(記号): -
Serial No. (適用号機): 060255-

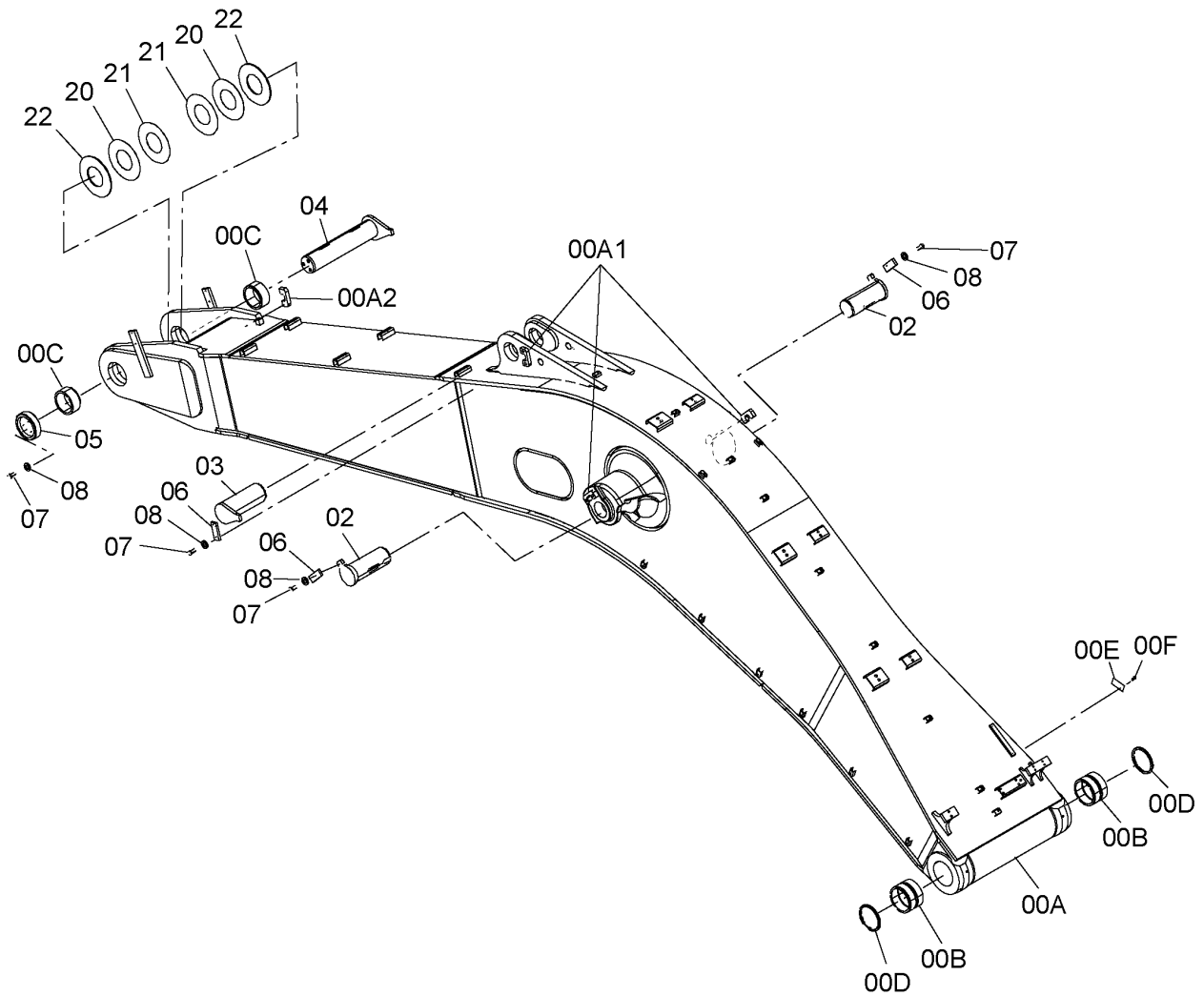
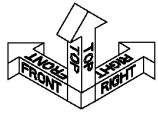

DCYA600040896

CODE:SDCYA60040896-001-1

H BOOM 8.4m
Hブーム 8.4m

Applicable Model (適用機種): -
Mark(記号): -
Serial No. (適用号機): 060255-

ITEM 符号	PART NO. 部品番号	PART NAME	部 品 名	Q' TY 数量	S. C サービスマ コート	SERIAL NO. 適用号機	ICA 互 換 性	REPLACEABLE PART 代 替 部 品	
								PART NO. 部品番号	Q' TY 数量
00	YA60004033	BOOM (H)	ブーム (H)	1					
00A	+++++++	* BOOM	* ブーム	1	D		I	YA60004033	1
00A1	4379221	** STOPPER	** ストップ	3	W				
00A2	4651923	** STOPPER	** ストップ	1	W				
00B	4638802	* BUSHING	* ブッシング	2					
00C	4638803	* BUSHING	* ブッシング	2					
00D	4258580	* SEAL; DUST	* シール; ダスト	2					
00E	+++++	* NAME-PLATE (Front No.)	* ネームプレート (フロント No.)	1	D				
00F	M492564	* SCREW; DRIVE	* スクリュー; ドライブ	4					
02	8100947	PIN	ピン	2					
03	8100948	PIN	ピン	1					
04	8100949	PIN	ピン	1					
05	4652101	STOPPER	ストップ	1					
06	4122729	PLATE	プレート	3					
07	J912045	BOLT	ボルト	9					
08	J222020	WASHER	ワッシャ	9					
20	4642666	PLATE; THRUST (t=2.0mm)	プレート; スラスト (t=2.0mm)	2	R				
21	4642667	PLATE; THRUST (t=1.0mm)	プレート; スラスト (t=1.0mm)	2	R				
22	4657153	PLATE	プレート	2					

BOOM LIGHT (L, R) (LED)
ブームライト (左, 右) (LED)

Applicable Model (適用機種): -
Mark(記号): -
Serial No. (適用号機): 060255-

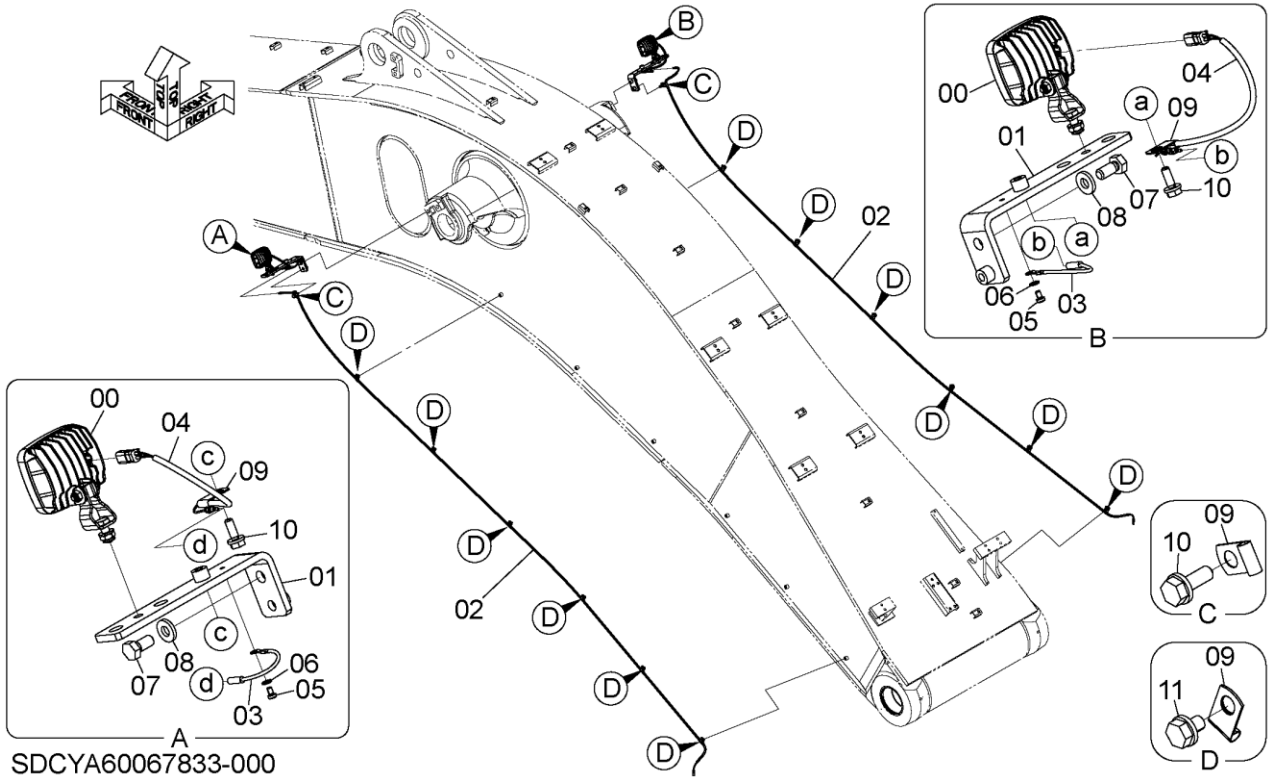

ITEM 符号	PART NO. 部品番号	PART NAME	部 品 名	Q' TY 数量	S. C サービスク コード	SERIAL NO. 適用号機	ICA 互 換 性	REPLACEABLE PART 代替部品	
								PART NO. 部品番号	Q' TY 数量
00	YA00049494	LAMP; WORKING	ランプ ;ワーキング	2					
01	YA40046769	BRACKET	ブ ラケッ ト	2					
02	4653140	HARNESS; WIRE	ハーネス;ワイヤ	2					
03	4271788	HARNESS; WIRE	ハーネス;ワイヤ	2					
04	YA00030796	HARNESS; WIRE	ハーネス;ワイヤ	2					
05	M430610	SCREW	スクリュ	2					
06	A590106	WASHER; PLANE	ワッシャ;フ レーン	2					
07	J901425	BOLT	ボルト	2					
08	J222014	WASHER	ワッシャ	2					
09	4190271	CLIP	クリップ	16					
10	J271030	BOLT; SEMS	ボ ルト;セムス	4					
11	J271016	BOLT; SEMS	ボ ルト;セムス	12					

BOOM RIGHT COVER (L, R) (FOR LED)
 ブームライトカバー (左, 右) (LED用)

Applicable Model (適用機種): -
 Mark(記号): -
 Serial No. (適用号機): 060255-

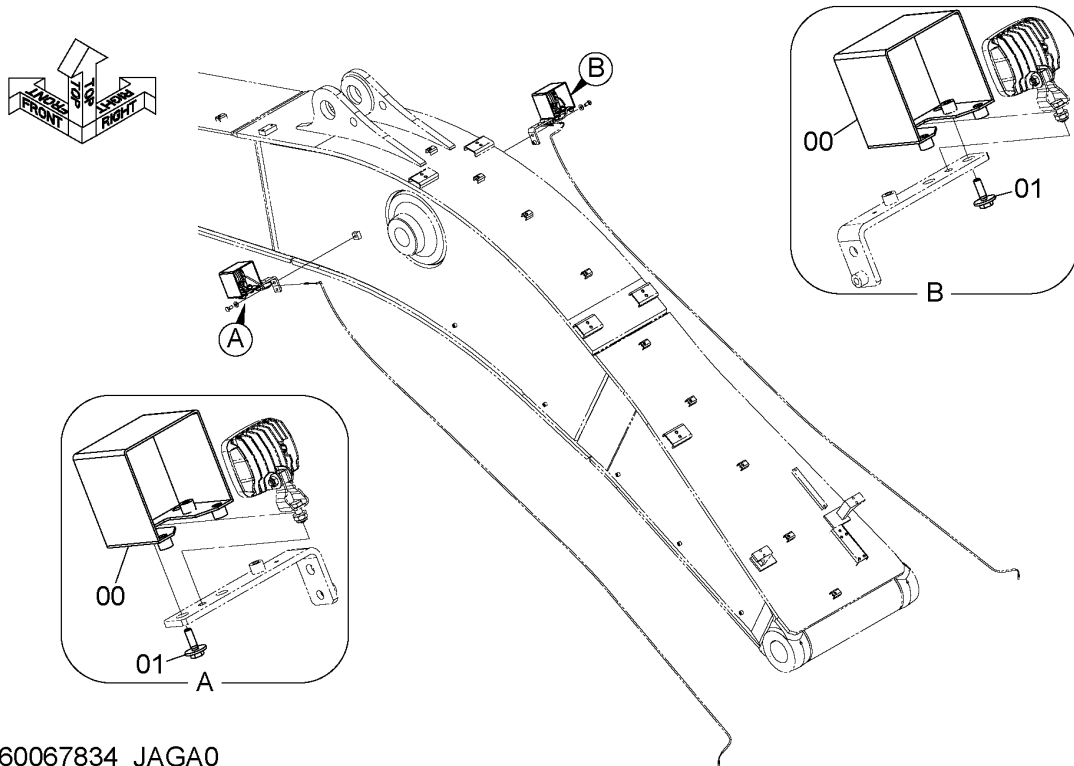

DCYA60067834_JAGA0

ITEM 符号	PART NO. 部品番号	PART NAME	部 品 名	Q' TY 数量	S. C サービス コード	SERIAL NO. 適用号機	ICA 互 換 性	REPLACEABLE PART 代替部品	
								PART NO. 部品番号	Q' TY 数量
00	YA40037824	COVER	カバ -	2					
01	J281035	BOLT;SEMS	ボルト;セムス	4					

ARM 4.4m
アーム 4.4m

Applicable Model (適用機種): -
Mark(記号): -
Serial No. (適用号機): 060255-

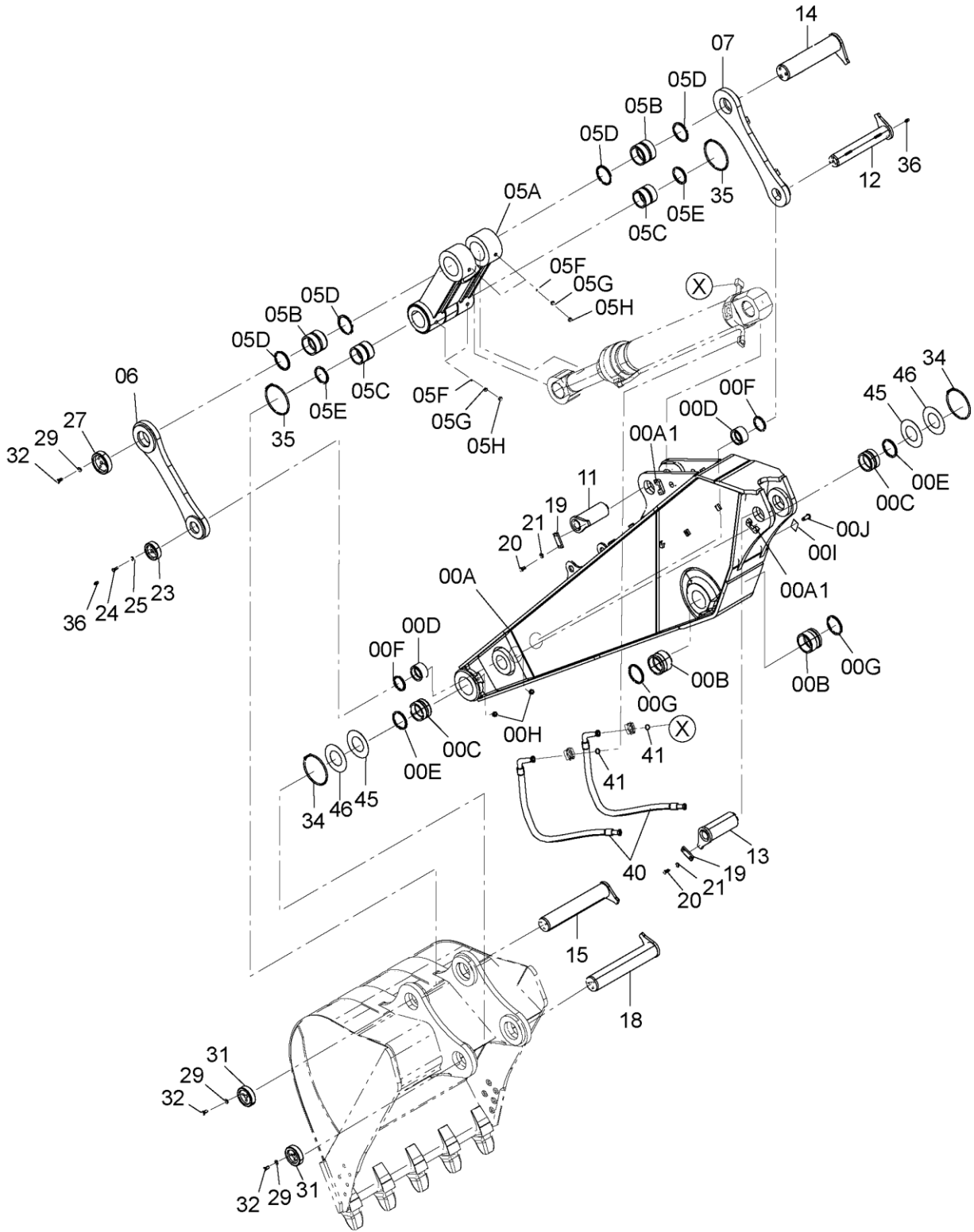

SDC9290116-000

CODE: SDC9290116-000-1

ARM 4. 4m
アーム 4. 4m

Applicable Model (適用機種): -
Mark(記号): -
Serial No. (適用号機): 060255-

ITEM 符号	PART NO. 部品番号	PART NAME	部 品 名	Q' TY 数量	S. C サービスク コード	SERIAL NO. 適用号機	ICA 互 換 性	REPLACEABLE PART 代 替 部 品	
								PART NO. 部品番号	Q' TY 数量
00	9268456	SEMI-LONG ARM	セミロングアーム	1					
00A	+++++++	* ARM	* アーム	1	D		I	9268456	1
00A1	4379221	** STOPPER	** ストッパ	2	W				
00B	4638804	* BUSHING	* ブッシング	2					
00C	4638805	* BUSHING	* ブッシング	2					
00D	4638807	* BUSHING	* ブッシング	2					
00E	4251766	* SEAL;DUST	* シール;ダスト	2					
00F	4613566	* SEAL;DUST	* シール;ダスト	2					
00G	4641151	* SEAL;DUST	* シール;ダスト	2					
00H	J75481	* FITTING;GREASE	* フィッティング;グリース	2					
00I	+++++++	* NAME-PLATE (Front No.)	* ネームプレート (フロント No.)	1	D				
00J	M492564	* SCREW;DRIVE	* スクリュードライブ	4					
05	9275593	LINK A	リンクA	1					
05A	+++++++	* LINK	* リンク	1	D		I	9275593	1
05B	4638808	* BUSHING	* ブッシング	2					
05C	4638810	* BUSHING	* ブッシング	2					
05D	4641151	* SEAL;DUST	* シール;ダスト	4					
05E	4254520	* SEAL;DUST	* シール;ダスト	2					
05F	J75481	* FITTING;GREASE	* フィッティング;グリース	4					
05G	4130686	* COLLAR	* カラー	4					
05H	4105912	* CAP	* キャップ	4					
06	8104696	LINK (L)	リンク (左)	1					
07	8104697	LINK (R)	リンク (右)	1					
11	8067795	PIN	ピン	1					
12	8100951	PIN	ピン	1					
13	8100948	PIN	ピン	1					
14	8100953	PIN	ピン	1					
15	8104947	PIN	ピン	1					
18	8100950	PIN	ピン	1					
19	4122729	PLATE	プレート	2					
20	J912045	BOLT	ボルト	4					
21	J222020	WASHER	ワッシャ	4					
23	4393378	STOPPER	ストッパ	1					
24	J241645	BOLT	ボルト	3					
25	J222016	WASHER	ワッシャ	3					
27	4652101	STOPPER	ストッパ	1					
29	J222020	WASHER	ワッシャ	9					
31	4393380	STOPPER	ストッパ	2					
32	J912045	BOLT	ボルト	9					
34	4487586	O-RING	O-リング	2					
35	4487692	O-RING	O-リング	2					
36	J75481	FITTING;GREASE	フィッティング;グリース	2					

ARM 4.4m
アーム 4.4m

Applicable Model (適用機種): -
Mark(記号): -
Serial No. (適用号機): 060255-

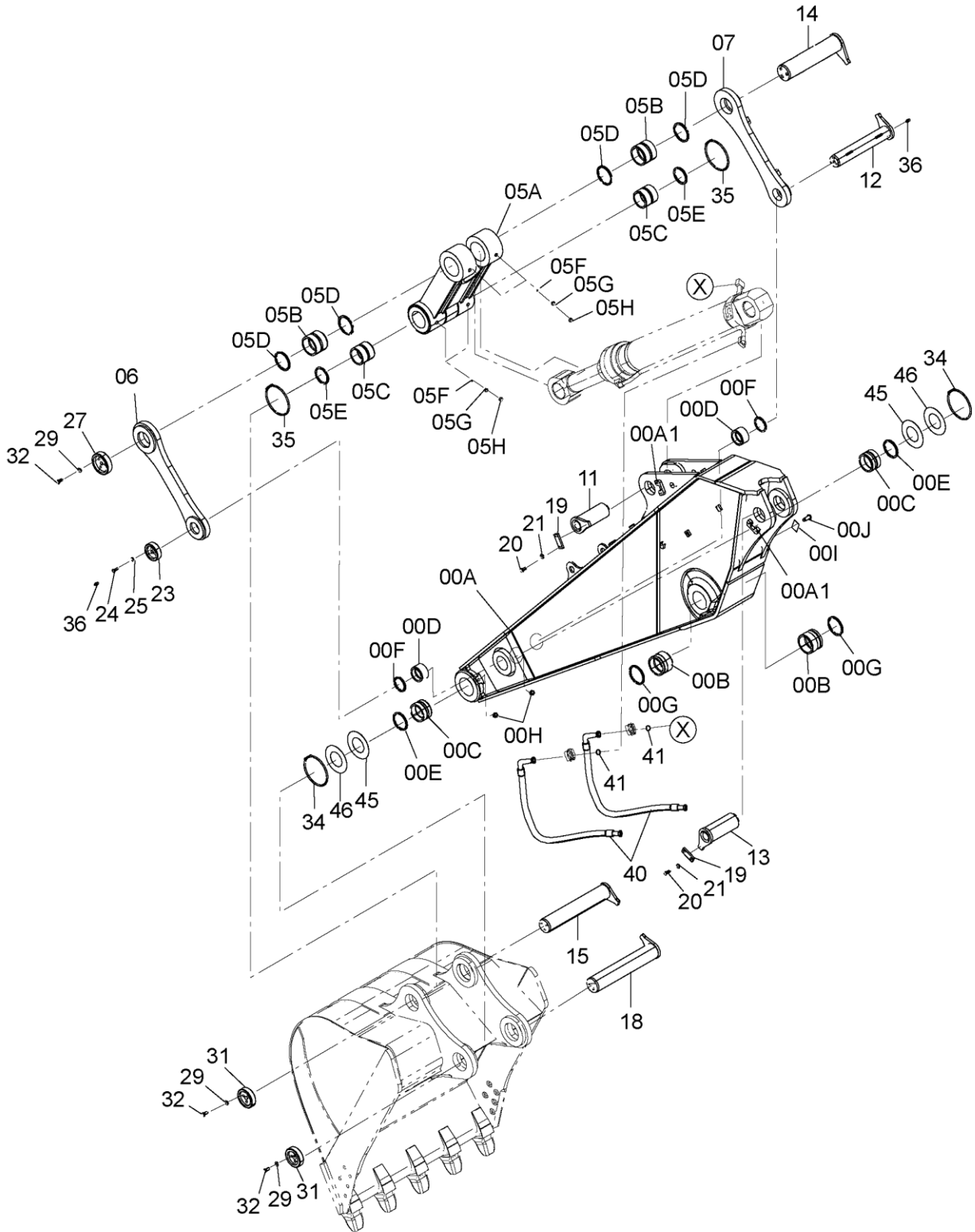

SDC9290116-000

CODE: SDC9290116-000-1

ARM 4.4m
アーム 4.4m

Applicable Model (適用機種): -
Mark(記号): -
Serial No. (適用号機): 060255-

ITEM 符号	PART NO. 部品番号	PART NAME	部 品 名	Q' TY 数量	S. C サービスマ コート	SERIAL NO. 適用号機	ICA 互 換 性	REPLACEABLE PART 代替部品	
								PART NO. 部品番号	Q' TY 数量
40	4366652	HOSE	ホース	2					
41	4508805	O-RING	O-リング	2					
45	4643720	PLATE; THRUST (t=2.0mm)	プレート;スラスト (t=2.0mm)	2					
46	4643721	PLATE; THRUST (t=1.0mm)	プレート;スラスト (t=1.0mm)	2					

FRONT PIPING (H BOOM 8.4m) フロント配管 (Hブーム 8.4m)

Applicable Model (適用機種): -
Mark(記号): -
Serial No. (適用号機): 060255-

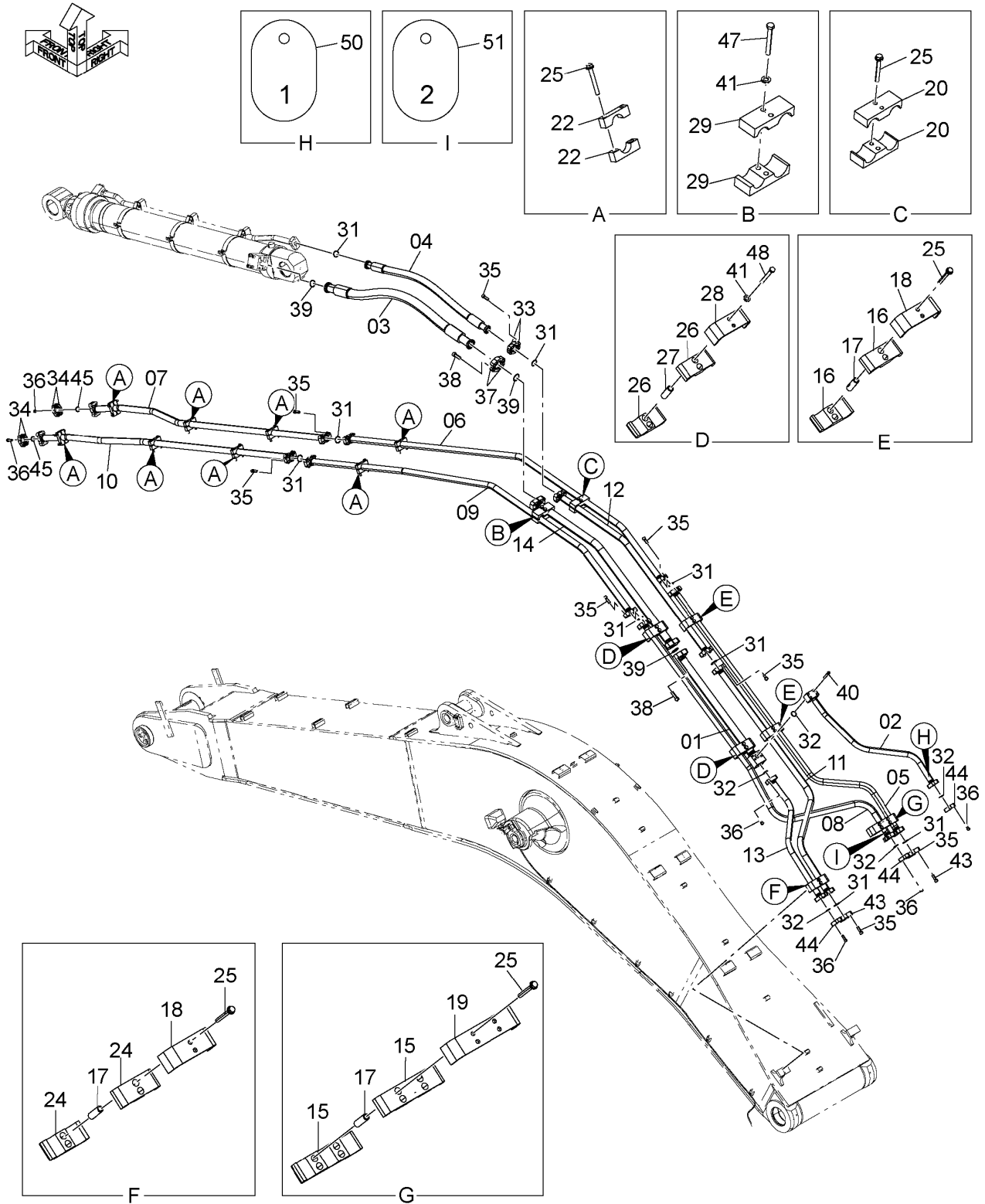

SDCYA60004034-001

CODE : SDCYA60004034-001-1

FRONT PIPING (H BOOM 8.4m)
 フロント配管 (Hブーム 8.4m)

Applicable Model (適用機種): -

Mark(記号): -

Serial No. (適用号機): 060255-

ITEM 符号	PART NO. 部品番号	PART NAME	部 品 名	Q' TY 数量	S. C サービスマ コード	SERIAL NO. 適用号機	ICA 互 換 性	REPLACEABLE PART 代 替 部 品	
								PART NO. 部品番号	Q' TY 数量
01	8119509	PIPE	パイプ	1					
02	8119510	PIPE	パイプ	1					
03	4642480	HOSE	ホース	1					
04	4642481	HOSE	ホース	1					
05	8101920	PIPE	パイプ	1					
06	8101921	PIPE	パイプ	1					
07	8101922	PIPE	パイプ	1					
08	8101923	PIPE	パイプ	1					
09	8101924	PIPE	パイプ	1					
10	8101925	PIPE	パイプ	1					
11	8119512	PIPE	パイプ	1					
12	8101927	PIPE	パイプ	1					
13	8119511	PIPE	パイプ	1					
14	8101929	PIPE	パイプ	1					
15	4705964	CLAMP	クランプ	2					
16	4342703	CLAMP	クランプ	4					
17	4342699	SPACER	スペーサ	10					
18	4342695	CLAMP; PIPE	クランプ; パイプ	3					
19	4705963	CLAMP; PIPE	クランプ; パイプ	1					
20	4342772	CLAMP	クランプ	2					
22	4641366	CLAMP; PIPE	クランプ; パイプ	16					
24	4645253	CLAMP	クランプ	2					
25	J271200	BOLT; SEMS	ボルト; セムス	28					
26	4642003	CLAMP	クランプ	4					
27	4642008	SPACER	スペーサ	4					
28	4642009	CLAMP; PIPE	クランプ; パイプ	2					
29	4642012	CLAMP; PIPE	クランプ; パイプ	2					
31	4510169	O-RING	O-リング	9					
32	4508805	O-RING	O-リング	7					
33	4075854	FLANGE; SPLIT	フランジ; スプリット	2					
34	4089703	FLANGE; SPLIT	フランジ; スプリット	4					
35	M341650	BOLT; SOCKET	ボルト; ソケット	32					
36	M341445	BOLT; SOCKET	ボルト; ソケット	24					
37	4169565	FLANGE; SPLIT	フランジ; スプリット	2					
38	M342065	BOLT; SOCKET	ボルト; ソケット	8					
39	4510170	O-RING	O-リング	3					
40	M341480	BOLT; SOCKET	ボルト; ソケット	4					
41	J222014	WASHER	ワッシャ	6					
43	4091297	COVER	カバー	2					
44	4118188	COVER	カバー	3					
45	4336672	COVER	カバー	2					
47	J901402	BOLT	ボルト	2					
48	J901404	BOLT	ボルト	4					
50	YA00010651	PLATE	プレート	1					
51	YA00011388	PLATE	プレート	1					

BOOM CYLINDER ブームシリンダ

Applicable Model (適用機種): -
Mark(記号): -
Serial No. (適用号機): 060255-

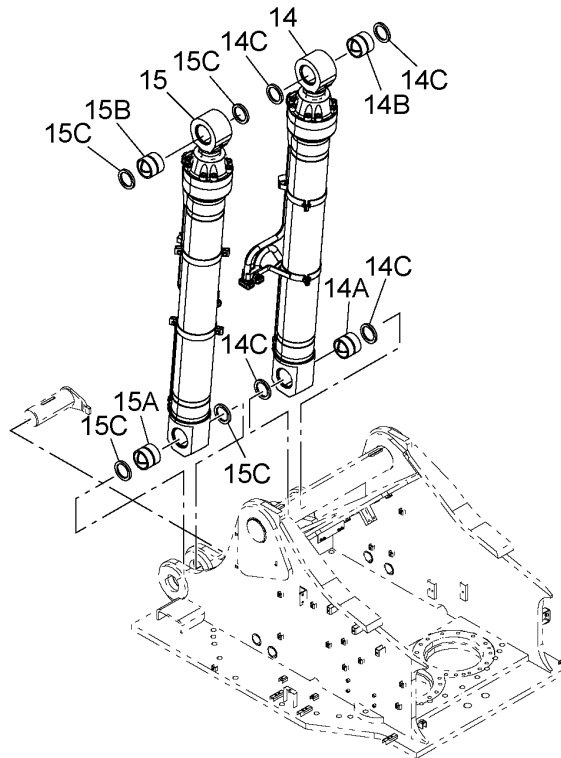
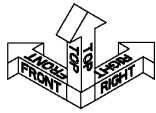

DC9301986B

ITEM 符号	PART NO. 部品番号	PART NAME	部 品 名	Q' TY 数量	S. C サービス コード	SERIAL NO. 適用号機	ICA 互 換 性	REPLACEABLE PART 代 替 部 品	
								PART NO. 部品番号	Q' TY 数量
14	YA00048969	CYL. ;BOOM (R)	シリンダ ;ブーム (右)	1	H				
14A	0702501	* BUSHING	* ブ ッ シ ン グ	1					
14B	0379802	* BUSHING	* ブ ッ シ ン グ	1					
14C	4251767	* SEAL ;DUST	* シール ;ダ ス ト	4					
15	YA00048970	CYL. ;BOOM (L)	シリンダ ;ブーム (左)	1	H				
15A	0702501	* BUSHING	* ブ ッ シ ン グ	1					
15B	0379802	* BUSHING	* ブ ッ シ ン グ	1					
15C	4251767	* SEAL ;DUST	* シール ;ダ ス ト	4					

ARM CYLINDER アームシリンダ

Applicable Model (適用機種): -

Mark(記号): -

Serial No. (適用号機): 060255-

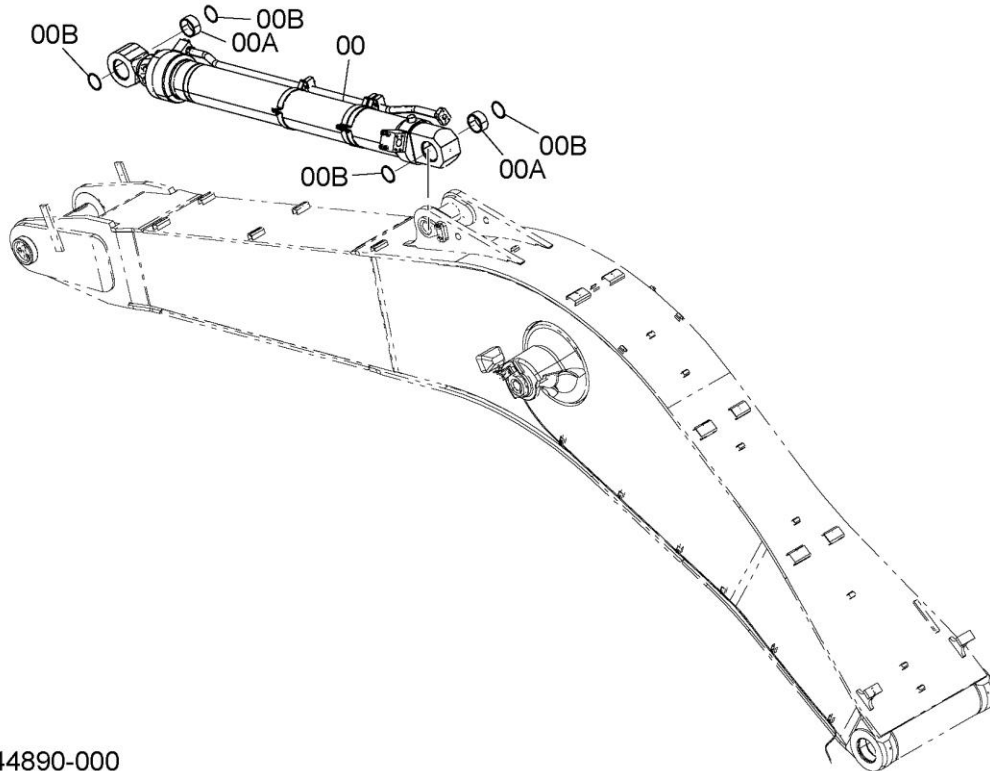

SDCYA60044890-000

ITEM 符号	PART NO. 部品番号	PART NAME	部 品 名	Q' TY 数量	S. C サービス コード	SERIAL NO. 適用号機	ICA 互 換 性	REPLACEABLE PART 代替部品	
								PART NO. 部品番号	Q' TY 数量
00	YA00041659	CYL. ; ARM	シリンダ ; アーム	1	H				
00A	0978302	* BUSHING; PIN	* ブッシング ; ピン	2					
00B	0978007	* RING; WIPER	* リング ; ワイパ	4					

BUCKET CYLINDER バケットシリンダ

Applicable Model (適用機種): -
 Mark(記号): -
 Serial No. (適用号機): 060255-

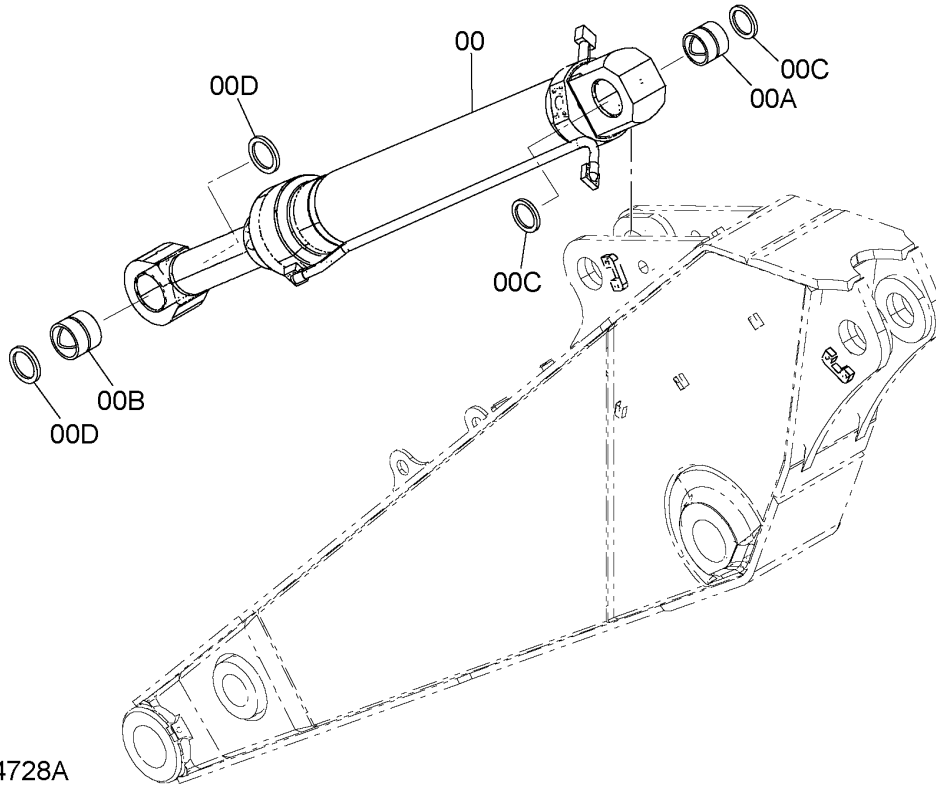

DCYA60004728A

ITEM 符号	PART NO. 部品番号	PART NAME	部 品 名	Q' TY 数量	S. C サービス コード	SERIAL NO. 適用号機	ICA 互 換 性	REPLACEABLE PART 代替部品	
								PART NO. 部品番号	Q' TY 数量
00	YA00047275	CYL. ; BUCKET	シリンダ ; バケツ	1	H				
00A	0379902	* BUSHING	* ブッシング	1					
00B	0978403	* BUSHING; PIN	* ブッシング ; ピン	1					
00C	4251767	* SEAL; DUST	* シール ; ダスト	2					
00D	0809303	* RING; WIPER	* リング ; ワイパ	2					

MEMO

Lined area for writing the memo content.

LUBRICATE PIPING (H BOOM 8.4m) 集中給脂配管 (Hブーム8.4m)

Applicable Model (適用機種): -

Mark (記号): -

Serial No. (適用号機): 060255-

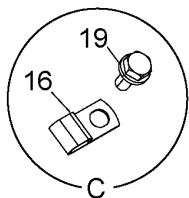
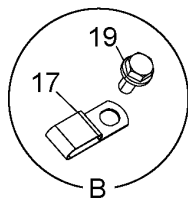
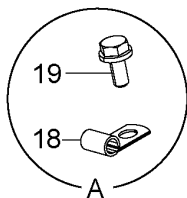
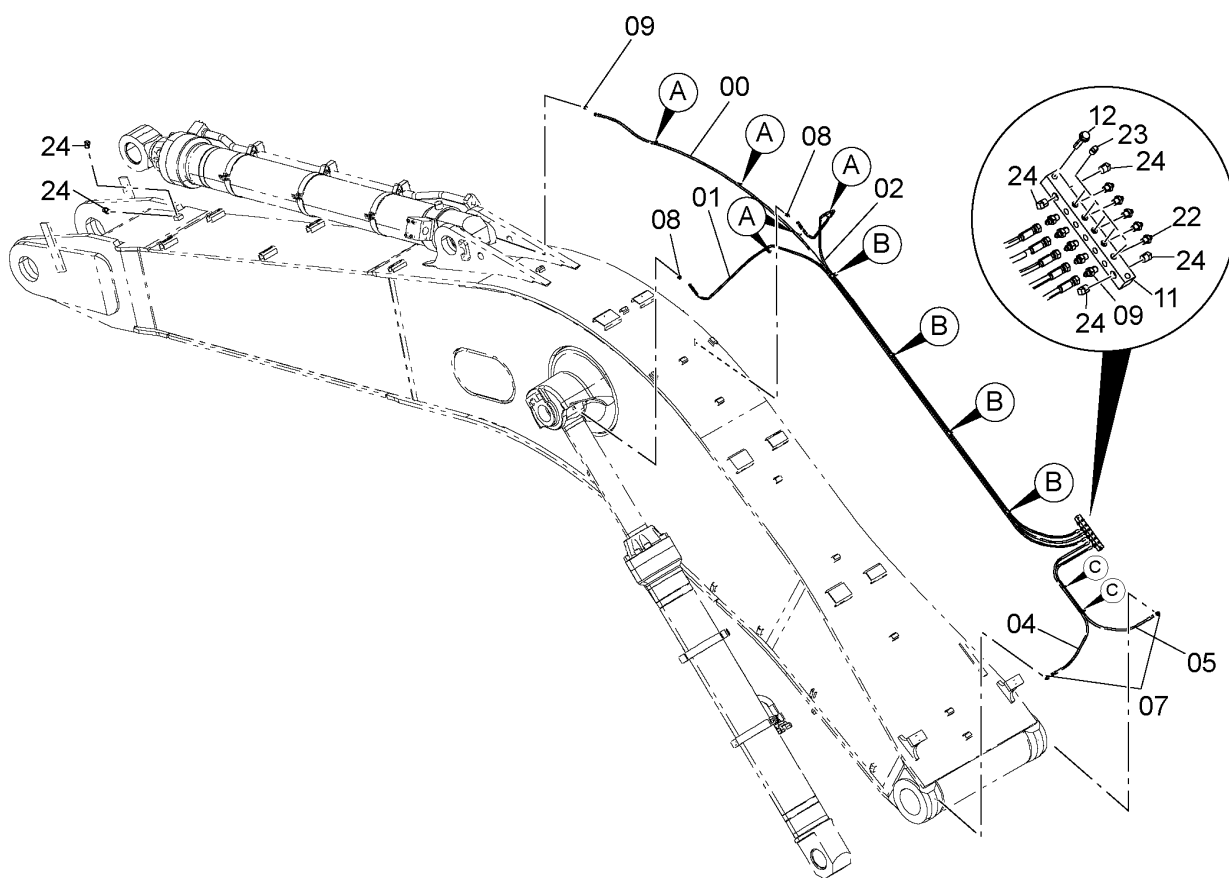

DC9263266A_JBC

CODE: SDC9263266-000-1

LUBRICATE PIPING (H BOOM 8.4m)
 集中給脂配管 (Hブーム8.4m)

Applicable Model (適用機種): -
 Mark(記号): -
 Serial No. (適用号機): 060255-

ITEM 符号	PART NO. 部品番号	PART NAME	部 品 名	Q' TY 数量	S. C サービス コード	SERIAL NO. 適用号機	ICA 互 換 性	REPLACEABLE PART 代替部品	
								PART NO. 部品番号	Q' TY 数量
00	4473357	HOSE; PLASTIC	ホース; プラスティック	1					
01	4429438	HOSE; NYLON	ホース; ナイロン	1					
02	4391323	HOSE; NYLON	ホース; ナイロン	1					
04	4248695	HOSE; NYLON	ホース; ナイロン	1					
05	4221265	HOSE; NYLON	ホース; ナイロン	1					
07	4154656	ELBOW; S	エルボ; S	2					
08	4154655	ELBOW; S	エルボ; S	2					
09	4154651	ADAPTER; S	アダプタ; S	6					
11	4646046	BLOCK	ブロック	1					
12	J271050	BOLT; SEMS	ボルト; セムス	2					
16	4192018	CLIP	クリップ	2					
17	4252877	CLIP	クリップ	4					
18	4190261	CLIP	クリップ	5					
19	J271025	BOLT; SEMS	ボルト; セムス	11					
22	J75482	FITTING; GREASE	フィッティング; グリス	5					
23	94-2022	PLUG	プラグ	5					
24	94-2023	PLUG	プラグ	6					

LUBRICATE PIPING (ARM 4.4m) 集中給脂配管 (アーム 4.4m)

Applicable Model (適用機種): -

Mark(記号): -

Serial No. (適用号機): 060255-

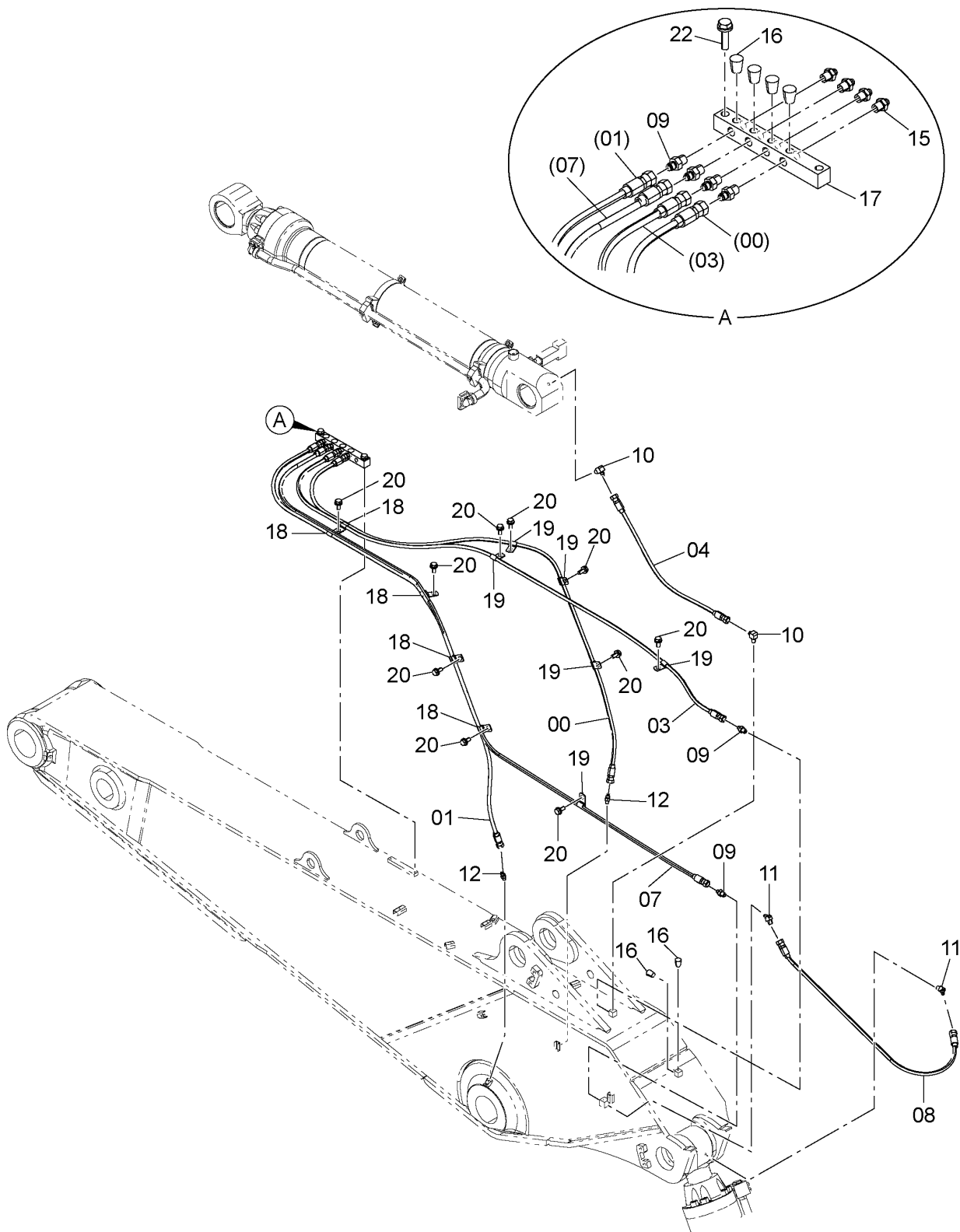

DC9268459

CODE: SDC9268459-000-1

LUBRICATE PIPING (ARM 4.4m)
 集中給脂配管 (アーム 4.4m)

Applicable Model (適用機種): -

Mark(記号): -

Serial No. (適用号機): 060255-

ITEM 符号	PART NO. 部品番号	PART NAME	部 品 名	Q' TY 数量	S. C サービスマ コート	SERIAL NO. 適用号機	ICA 互 換 性	REPLACEABLE PART 代 替 部 品	
								PART NO. 部品番号	Q' TY 数量
00	4429280	HOSE; PLASTIC	ホース; プラスティック	1					
01	4428930	HOSE; PLASTIC	ホース; プラスティック	1					
03	4453286	HOSE; PLASTIC	ホース; プラスティック	1					
04	4203102	HOSE	ホース	1					
07	4607866	HOSE; NYLON	ホース; ナイロン	1					
08	4351853	HOSE	ホース	1					
09	4154651	ADAPTER; S	アダプタ; S	6					
10	4154656	ELBOW; S	エルボ; S	2					
11	4154655	ELBOW; S	エルボ; S	2					
12	4298744	ADAPTER; S	アダプタ; S	2					
15	J75482	FITTING; GREASE	フィッティング; グリース	4					
16	94-2022	PLUG	プラグ	6					
17	4646047	BLOCK	ブロック	1					
18	4192018	CLIP	クリップ	5					
19	4190261	CLIP	クリップ	6					
20	J271025	BOLT; SEMS	ボルト; セムス	10					
22	J271050	BOLT; SEMS	ボルト; セムス	2					

FRAME フレーム

Applicable Model (適用機種): -
 Mark(記号): -
 Serial No. (適用号機): 060255-

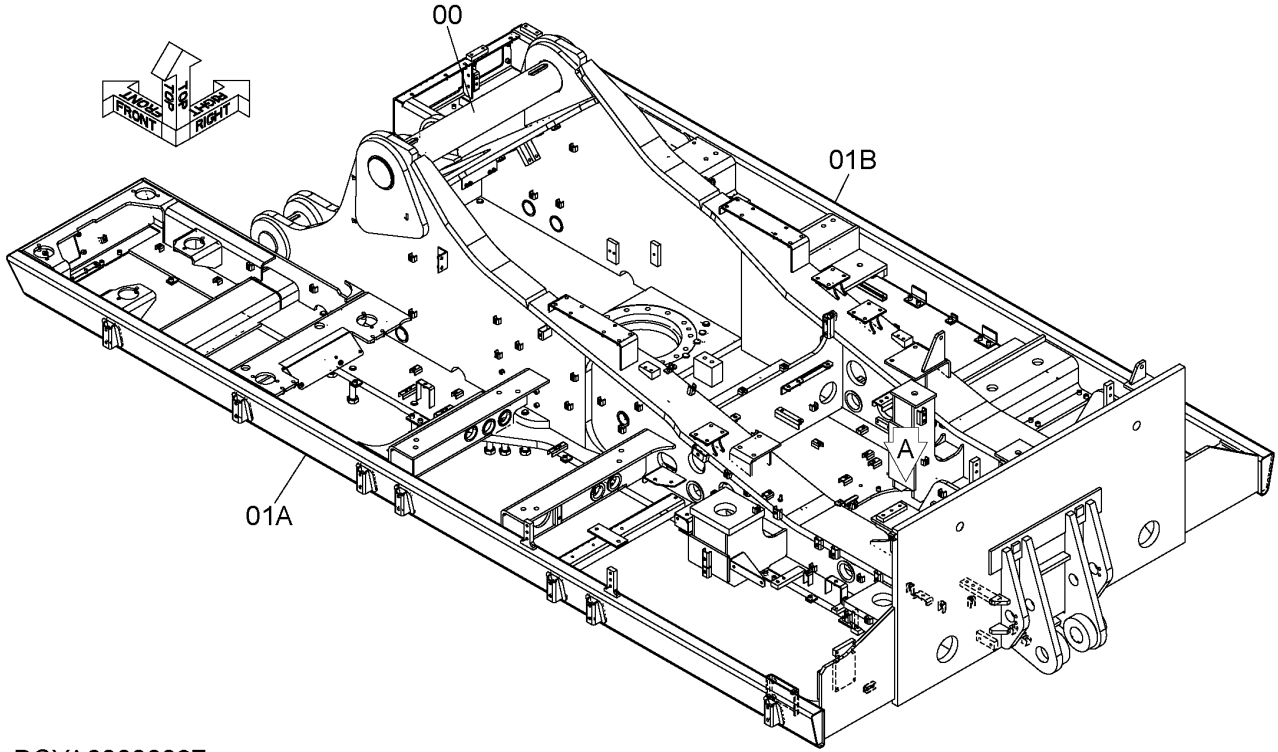

DCYA60008097

ITEM 符号	PART NO. 部品番号	PART NAME	部 品 名	Q' TY 数量	S. C サービス コード	SERIAL NO. 適用号機	ICA 互 換 性	REPLACEABLE PART 代 替 部 品	
								PART NO. 部品番号	Q' TY 数量
00	YA60018844	FRAME <for details : see "FRAME PARTS" page> <詳細は"フレーム用品"参照>	フレーム	1	D				
01 00A	YA40023270 4692637	FRAME * PIPE (L)	フレーム * ハ 17° (左)	1 1	W				
01B	YA00006273	* PIPE (R)	* ハ 17° (右)	1	W				

FRAME PARTS フレーム用品

Applicable Model (適用機種): -
 Mark(記号): -
 Serial No. (適用号機): 060255-

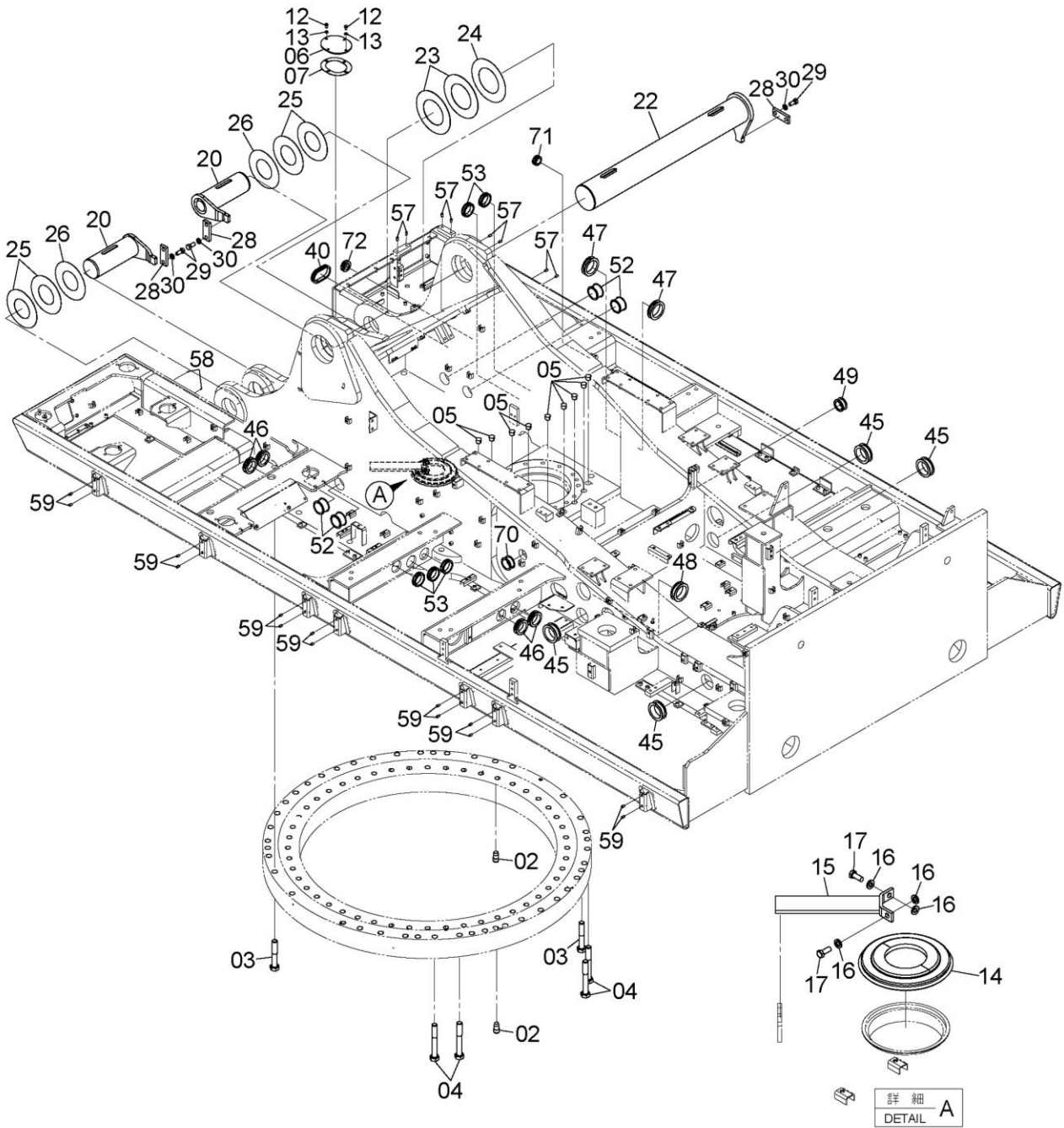

DCYA60018844_JBLA5

CODE: SDCYA60018844-004-1

FRAME PARTS フレーム用品

Applicable Model (適用機種): -

Mark(記号): -

Serial No. (適用号機): 060255-

ITEM 符号	PART NO. 部品番号	PART NAME	部 品 名	Q'TY 数量	S. C サービスマ コート	SERIAL NO. 適用号機	ICA 互 換 性	REPLACEABLE PART 代 替 部 品	
								PART NO. 部品番号	Q'TY 数量
	YA60018844	FRAME	フレーム	1	D				
02	4696474	* PIN;KNOCK	* ピン;ノック	2					
03	J833314	* BOLT	* ボルト	37					
04	J833319	* BOLT	* ボルト	4					
05	Z427154	* CORK	* コルク	9					
06	4261282	* PLATE	* プレート	1					
07	4261283	* PACKING	* パッキン	1					
12	J901020	* BOLT	* ボルト	4					
13	A590910	* WASHER;SPRING	* ワッシャ;スプリング	4					
14	4205476	* COVER;RUBBER	* カバー;ラバー	1					
15	8039014	* STOPPER	* ストップ	1					
16	4114404	* WASHER	* ワッシャ	4					
17	J901435	* BOLT	* ボルト	2					
20	8101379	* PIN	* ピン	2					
22	8111553	* PIN	* ピン	1					
23	4642174	* SHIM (t=2.3mm)	* シム (t=2.3mm)	2	R				
24	4642173	* SHIM (t=1.0mm)	* シム (t=1.0mm)	1	R				
25	4219932	* SHIM (t=1.6mm)	* シム (t=1.6mm)	4	R				
26	4219933	* SHIM (t=1.0mm)	* シム (t=1.0mm)	2	R				
28	4122729	* PLATE	* プレート	3					
29	J912045	* BOLT	* ボルト	6					
30	A590920	* WASHER;SPRING	* ワッシャ;スプリング	6					
40	4447297	* BUSHING;RUBBER	* ブッシング;ラバー	1					
45	4196826	* BUSHING;RUBBER	* ブッシング;ラバー	4					
46	4226533	* BUSHING;RUBBER	* ブッシング;ラバー	4					
47	4190960	* BUSHING;RUBBER	* ブッシング;ラバー	2					
48	4191977	* BUSHING;RUBBER	* ブッシング;ラバー	1					
49	4410187	* BUSHING;RUBBER	* ブッシング;ラバー	1					
52	4642465	* BUSHING;RUBBER	* ブッシング;ラバー	4					
53	4642466	* BUSHING;RUBBER	* ブッシング;ラバー	5					
57	Z429597	* CORK	* コルク	8					
58	M492564	* SCREW;DRIVE	* スクリュー;ドライブ	5					
59	Z429597	* CORK	* コルク	14					
70	4315991	* BUSHING;RUBBER	* ブッシング;ラバー	1					
71	4121411	* BUSHING;RUBBER	* ブッシング;ラバー	1					
72	4416791	* BUSHING;RUBBER	* ブッシング;ラバー	1					

CODE: SDCYA60018844-004-1

PJBL61-1-1

COUNTERWEIGHT REMOVAL DEVICE

カウンタウエイト脱着装置

Applicable Model (適用機種): -

Mark (記号): -

Serial No. (適用号機): 060255-

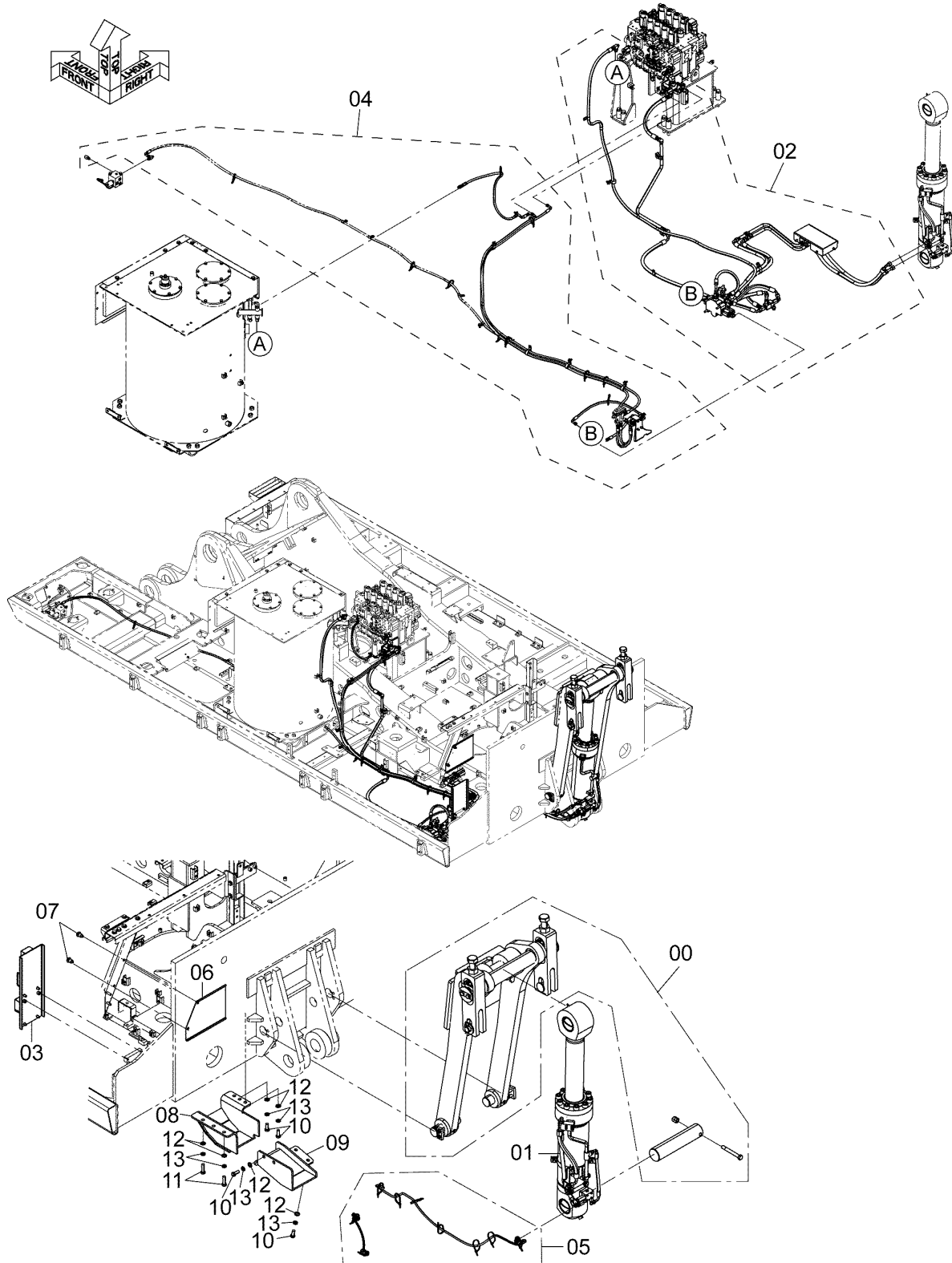

DCYA60033249

CODE: SDCYA60033249-000-1

COUNTERWEIGHT REMOVAL DEVICE

カウンタウエイト脱着装置

Applicable Model (適用機種): -

Mark(記号): -

Serial No. (適用号機): 060255-

ITEM 符号	PART NO. 部品番号	PART NAME	部 品 名	Q' TY 数量	S. C サービスク コード	SERIAL NO. 適用号機	ICA 互 換 性	REPLACEABLE PART 代替部品	
								PART NO. 部品番号	Q' TY 数量
00	9329653	LIFTING-DEVICE <for details see "COUNTERWEIGHT LIFTING DEVICE"> <詳細は "カウンタウエイト吊上装置" 参照>	ツリアゲソウチ	1	D				
01	YA60033250	CYLINDER-ASSY <for details see "CYLINDER (REMOVAL DEVICE)"> <詳細は "シリンダ (脱着装置)" 参照>	シリンダアッセン	1	D				
02	YA60033251	PIPING;REMOVAL <for details see "HIGH-PRESSURE PIPING (REMOVAL DEVICE)"> <詳細は "高圧配管 (脱着装置)" 参照>	ダ ッチャクハイカン	1	D				
03	YA60000379	CONTROL-DEVICE <for details see "CONTROL SYSTEM (REMOVAL DEVICE)"> <詳細は "操作装置 (脱着装置)" 参照>	ソウサソウチ	1	D				
04	YA60008877	PIPING;PILOT <for details see "PILOT PIPING (REMOVAL DEVICE) (1)"> <詳細は "パイロット配管 (脱着装置) (1)" 参照>	パイロットハイカン	1	D				
05	YA60033252	PARTS;ELECTRIC <for details see "ELECTRIC PARTS (REMOVAL DEVICE) (1)"> <詳細は "電気部品 (脱着装置) (1)" 参照>	パーツ;エレクトリック	1	D				
06	YA40006846	BRACKET	ブラケット	1					
07	J281240	BOLT;SEMS	ボルト;セムス	2					
08	YA40004380	COVER	カバー	1					
09	YA40023773	COVER	カバー	1					
10	J901435	BOLT	ボルト	7					
11	J901450	BOLT	ボルト	3					
12	A590114	WASHER; PLANE	ワッシャ;フ レーン	10					
13	A590914	WASHER; SPRING	ワッシャ;スプリング	10					

COUNTERWEIGHT LIFTING DEVICE カウンタウエイト吊上装置

Applicable Model (適用機種): -
Mark (記号): -
Serial No. (適用号機): 060255-

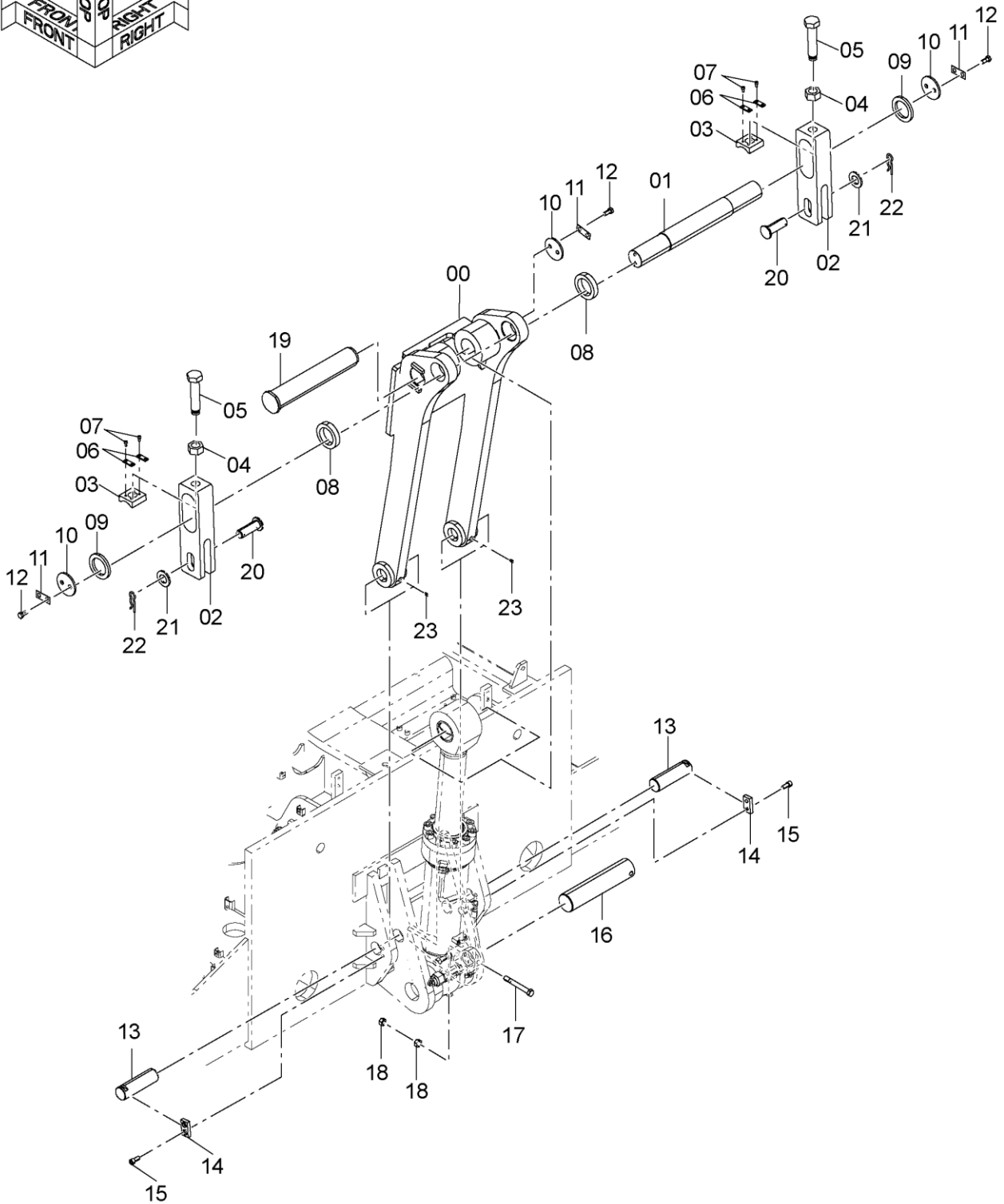
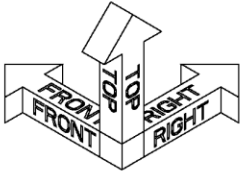

DC9329653

CODE: SDC9329653-000-1

COUNTERWEIGHT LIFTING DEVICE

カウンタウエイト吊上装置

Applicable Model (適用機種): -

Mark(記号): -

Serial No. (適用号機): 060255-

ITEM 符号	PART NO. 部品番号	PART NAME	部 品 名	Q' TY 数量	S. C サービスマ コード	SERIAL NO. 適用号機	ICA 互 換 性	REPLACEABLE PART 代 替 部 品	
								PART NO. 部品番号	Q' TY 数量
	9329653	LIFTING-DEVICE	ツリアゲソウチ	1	D				
00	7061351	* LINK	* リンク	1					
01	4730751	* PIN	* ピン	1					
02	4730759	* FORK	* フォーク	2					
03	4730760	* BLOCK;SADDLE	* ブロック;サドル	2					
04	J953039	* NUT	* ナット	2					
05	4730761	* BOLT;ADJUSTING	* ボルト;アジャスティング	2					
06	4127656	* PLATE;LOCK	* プレート;ロック	4					
07	J780816	* BOLT;SOCKET	* ボルト;ソケット	8					
08	4730762	* SPACER	* スパース	2					
09	4730763	* SPACER	* スパース	2					
10	Z431768	* RETAINER	* リテーナ	3					
11	X4853	* WASHER;LOCK	* ワッシャ;ロック	3					
12	J901635	* BOLT	* ボルト	6					
13	4730752	* PIN	* ピン	2					
14	4063340	* PLATE;LOCK	* プレート;ロック	2					
15	M341636	* BOLT;SOCKET	* ボルト;ソケット	4					
16	4730753	* PIN	* ピン	1					
17	4435126	* PIN;STOPPER	* ピン;ストッパ	1					
18	J950020	* NUT	* ナット	2					
19	4730754	* PIN	* ピン	1					
20	4337833	* PIN	* ピン	2					
21	A590142	* WASHER;PLANE	* ワッシャ;プレーン	2					
22	Z414322	* PIN;LOCK	* ピン;ロック	2					
23	J75481	* FITTING;GREASE	* フィッティング;グリース	2					

CODE: SDC9329653-000-1

PJBL61-1-1

CYLINDER (REMOVAL DEVICE) シリンダ (脱着装置)

Applicable Model (適用機種): -
Mark (記号): -
Serial No. (適用号機): 060255-

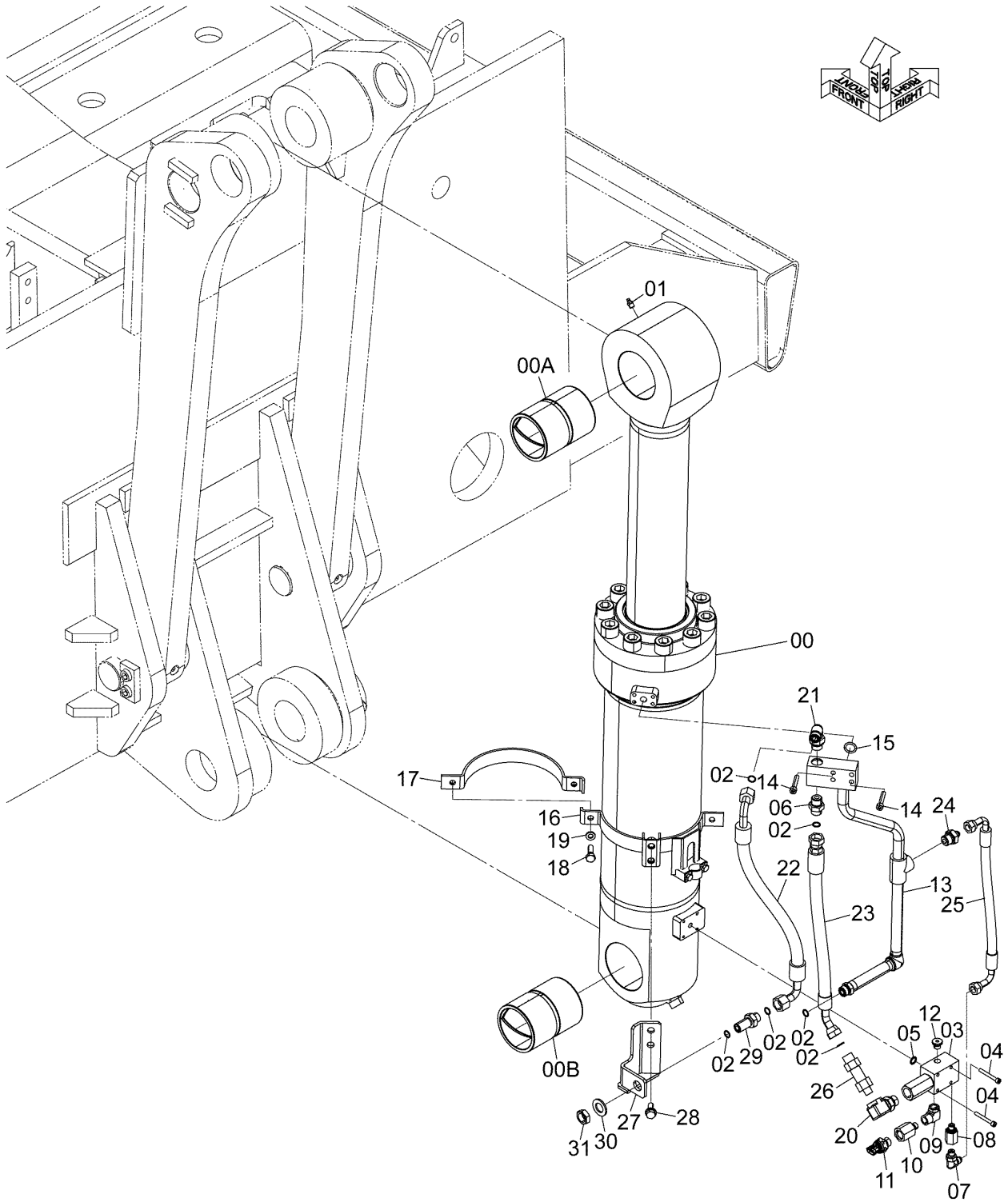

DCYA60033250

CODE: SDCYA60033250-001-1

CYLINDER (REMOVAL DEVICE)

シリンダ (脱着装置)

Applicable Model (適用機種): -

Mark(記号): -

Serial No. (適用号機): 060255-

ITEM 符号	PART NO. 部品番号	PART NAME	部 品 名	Q' TY 数量	S. C サービスマ コード	SERIAL NO. 適用号機	ICA 互 換 性	REPLACEABLE PART 代 替 部 品	
								PART NO. 部品番号	Q' TY 数量
00	YA60033250	CYLINDER-ASSY	シリンダ アッセン	1					
01	4723758	* CYL.	* シリンダ	1	H				
02	J75481	* FITTING; GREASE	* フィッティング; グリース	2					
03	4138938	* O-RING	* O-リング	6					
04	4721199	* VALVE; HOLDING	* バルブ; ホールディング	1					
05	J780650	* BOLT; SOCKET	* ボルト; ソケット	4					
06	4154237	* O-RING	* O-リング	1					
06A	A853144	* ADAPTER; S	* アダプタ; S	1					
07	4506418	** O-RING	** O-リング	1					
07A	A852323	* ELBOW; S	* エルボ; S	1					
08	Z957366	** O-RING	** O-リング	1					
08A	4202564	* ADAPTER; S	* アダプタ; S	1					
09	Z957366	** O-RING	** O-リング	1					
09A	4376846	* ELBOW; S	* エルボ; S	1					
10	Z957366	** O-RING	** O-リング	1					
10A	4269537	* REDUCER	* レジューサ	1					
11	Z957366	** O-RING	** O-リング	1					
11A	4436271	* SENSOR; PRESSURE	* センサ; プレッシヤ	1					
12	4365826	** O-RING	** O-リング	1					
13	9134110	* PLUG	* プラグ	1					
14	YA40022486	* PIPE	* パイプ	1					
15	J780845	* BOLT; SOCKET	* ボルト; ソケット	4					
16	4510167	* O-RING	* O-リング	1					
17	YA00032016	* BAND; CYL.	* バンド; シリンダ	1					
18	YA00032017	* BAND; CYL.	* バンド; シリンダ	1					
19	J901035	* BOLT	* ボルト	2					
20	A590910	* WASHER; SPRING	* ワッシャ; スプリング	2					
20A	4612682	* REDUCER; S	* レジューサ; S	1					
21	4506418	** O-RING	** O-リング	1					
21A	A853344	* ELBOW; S	* エルボ; S	1					
22	4506418	** O-RING	** O-リング	1					
23	YA00016131	* HOSE	* ホース	1					
24	XV00001634	* HOSE	* ホース	1					
24A	A852143	* ADAPTER; S	* アダプタ; S	1					
25	4506418	** O-RING	** O-リング	1					
26	XV00001635	* HOSE	* ホース	1					
26A	4197531	* ADAPTER; S	* アダプタ; S	1					
27	4506418	** O-RING	** O-リング	1					
28	YA40022487	* BRACKET	* ブラケット	1					
29	J271030	* BOLT; SEMS	* ボルト; セムス	2					
30	4217505	* ADAPTER; S	* アダプタ; S	1					
31	A590120	* WASHER; PLANE	* ワッシャ; プレーン	1					
	4217504	* NUT	* ナット	1					

HIGH PRESSURE PIPING (REMOVAL DEVICE) 高压配管 (脱着装置)

Applicable Model (適用機種): -
 Mark (記号): -
 Serial No. (適用号機): 060255-

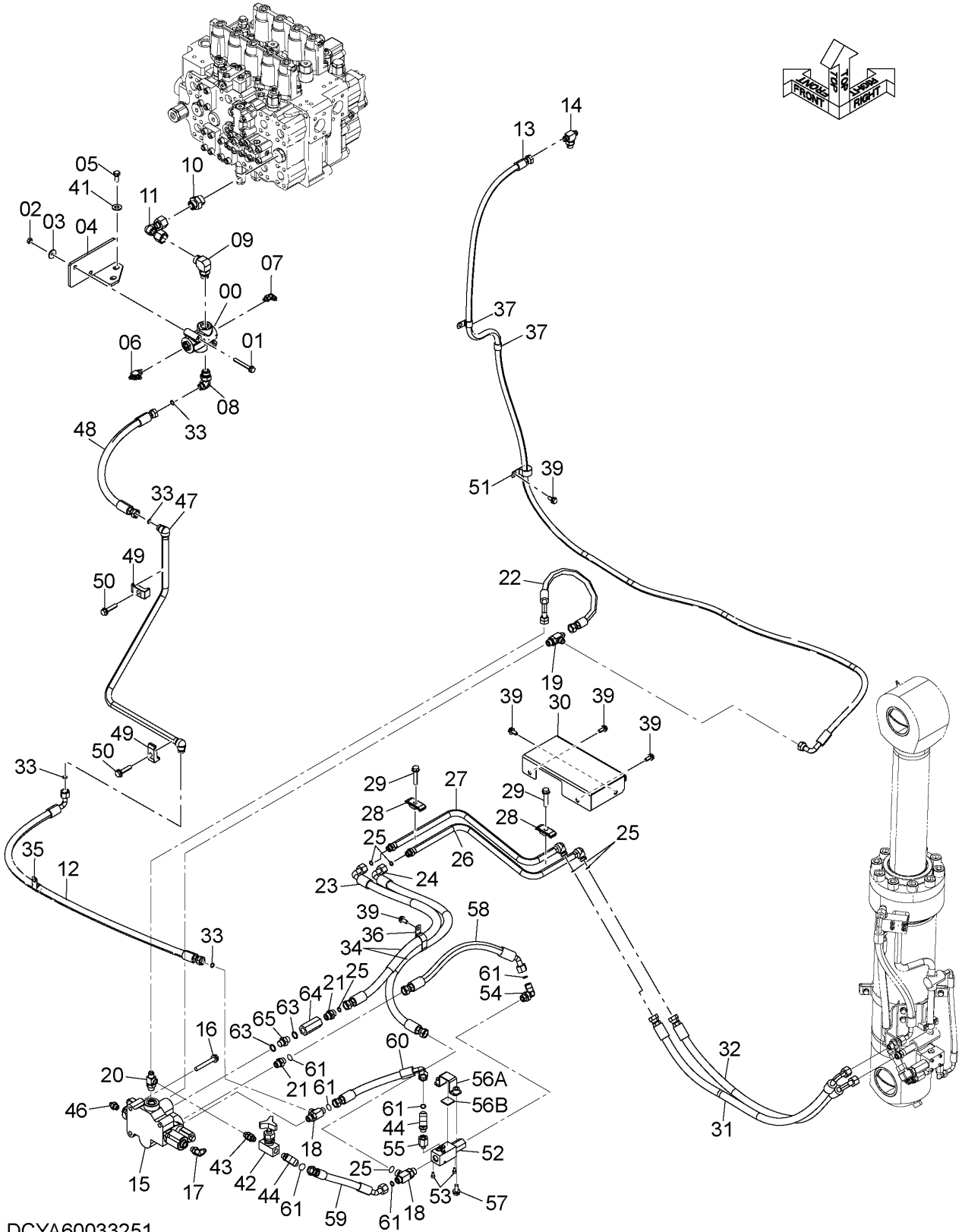

DCYA60033251

CODE : SDCYA60033251-001-1

HIGH PRESSURE PIPING (REMOVAL DEVICE)

高圧配管 (脱着装置)

Applicable Model (適用機種): -

Mark(記号): -

Serial No. (適用号機): 060255-

ITEM 符号	PART NO. 部品番号	PART NAME	部 品 名	Q' TY 数量	S. C サービスマ コード	SERIAL NO. 適用号機	ICA 互 換 性	REPLACEABLE PART 代 替 部 品	
								PART NO. 部品番号	Q' TY 数量
00	YA60033251	PIPING; REMOVAL	タッチャクハイクン	1	D				
01	4629744	* VALVE; STOP	* バルブ; ストップ	1					
02	J271085	* BOLT; SEMS	* ボルト; セムス	2					
03	J950010	* NUT	* ナット	2					
04	J217083	* WASHER	* ワッシャ	2					
05	YA40001838	* BRACKET	* ブラケット	1					
06	J921230	* BOLT	* ボルト	2					
06A	A852423	* TEE; S	* チー; S	1					
07	Z957366	** O-RING	** O-リング	1					
07A	A852323	* ELBOW; S	* エルボ; S	1					
08	Z957366	** O-RING	** O-リング	1					
08A	A853364	* ELBOW; S	* エルボ; S	1					
09	4506424	** O-RING	** O-リング	1					
09A	A853366	* ELBOW; S	* エルボ; S	1					
10	4506424	** O-RING	** O-リング	1					
10A	A853186	* ADAPTER; S	* アダプタ; S	1					
11	4506429	** O-RING	** O-リング	1					
12	9773182	* PIPE	* パイプ	1					
13	4311052	* HOSE	* ホース	1					
14	4343351	* HOSE	* ホース	1					
14A	A852544	* TEE; S	* チー; S	1					
15	4506418	** O-RING	** O-リング	1					
16	4651909	* VALVE; CONTROL	* バルブ; コントロール	1	H				
17	J271290	* BOLT; SEMS	* ボルト; セムス	3					
17A	A852333	* ELBOW; S	* エルボ; S	1					
18	4509180	** O-RING	** O-リング	1					
18A	A853444	* TEE; S	* チー; S	2					
19	4506418	** O-RING	** O-リング	1					
19A	A852444	* TEE; S	* チー; S	1					
20	4506418	** O-RING	** O-リング	1					
20A	4285109	* TEE; S	* チー; S	1					
21	4506418	** O-RING	** O-リング	1					
21A	A853144	* ADAPTER; S	* アダプタ; S	2					
22	4506418	** O-RING	** O-リング	1					
23	4282549	* HOSE	* ホース	1					
24	4388116	* HOSE	* ホース	1					
25	4422973	* HOSE	* ホース	1					
26	4138938	* O-RING	* O-リング	6					
27	YA40001840	* PIPE	* パイプ	1					
28	YA40001841	* PIPE	* パイプ	1					
29	4189858	* CLAMP; PIPE	* クランプ; パイプ	2					
30	J271260	* BOLT; SEMS	* ボルト; セムス	2					
31	YA40001839	* COVER	* カバー	1					
32	4374495	* HOSE	* ホース	1					
32	4374496	* HOSE	* ホース	1					

CODE: SDCYA60033251-001-1

PJBL61-1-1

HIGH PRESSURE PIPING (REMOVAL DEVICE) 高压配管 (脱着装置)

Applicable Model (適用機種): -
 Mark(記号): -
 Serial No. (適用号機): 060255-

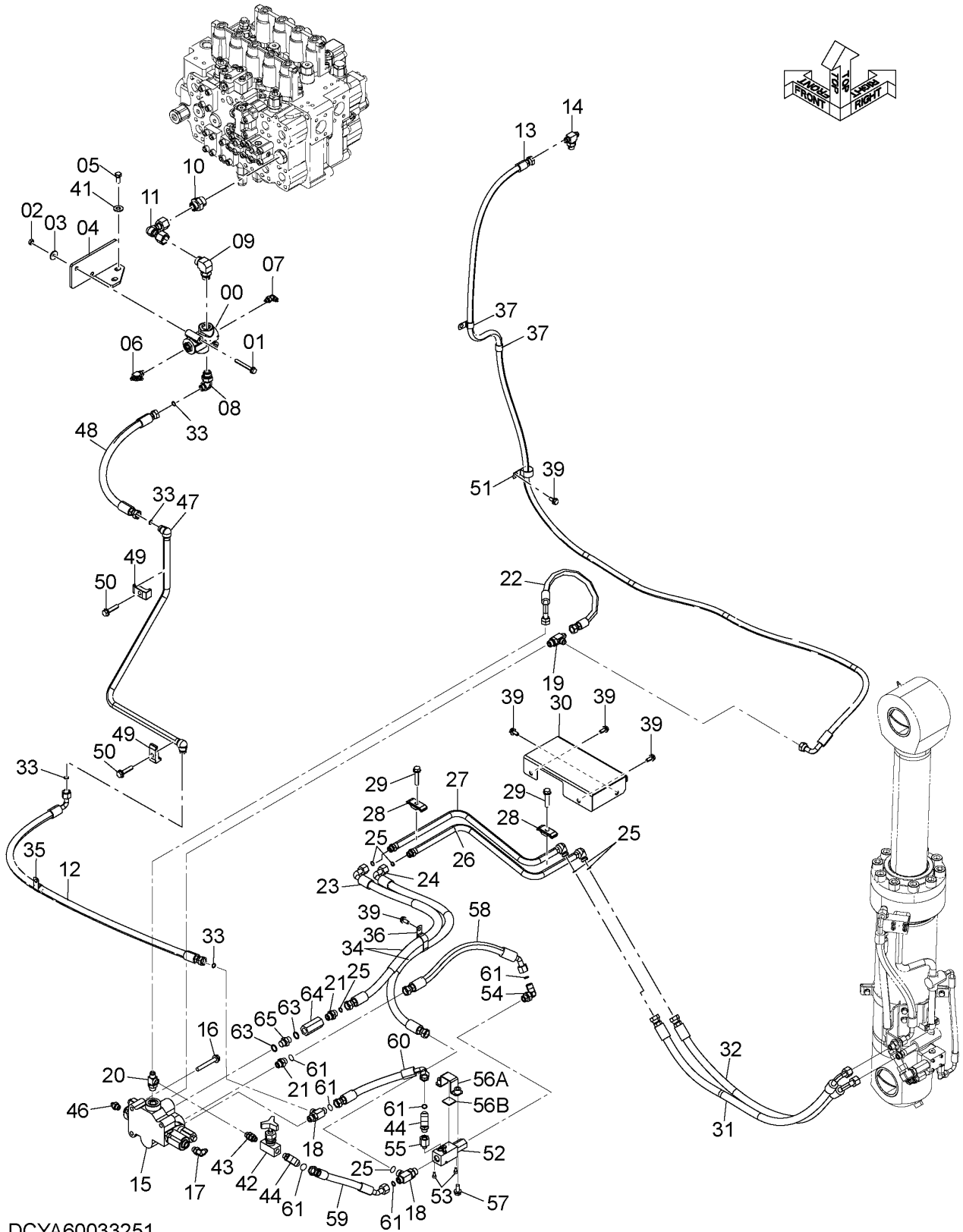

DCYA60033251

CODE : SDCYA60033251-001-1

HIGH PRESSURE PIPING (REMOVAL DEVICE)

高圧配管 (脱着装置)

Applicable Model (適用機種): -

Mark(記号): -

Serial No. (適用号機): 060255-

ITEM 符号	PART NO. 部品番号	PART NAME	部 品 名	Q' TY 数量	S. C サービスマ コート	SERIAL NO. 適用号機	ICA 互 換 性	REPLACEABLE PART 代替部品	
								PART NO. 部品番号	Q' TY 数量
33	4138938	* O-RING	* O-リング	4					
34	4327294	* TUBE; SPIRAL	* チューブ ; スパ イラル	2					
35	4190263	* CLIP	* クリップ	1					
36	4411911	* CLIP	* クリップ	1					
37	4190262	* CLIP	* クリップ	2					
39	J271025	* BOLT; SEMS	* ボルト ; セムス	5					
41	4249324	* WASHER	* ワッシャ	2					
42	4620787	* VALVE; STOP	* バルブ ; ストップ	1					
43	4198472	* ADAPTER; S	* アダプ タ ; S	1					
43A	4509180	** O-RING	** O-リング	2					
44	4202112	* ELBOW; S	* エルボ ; S	2					
44A	4509180	** O-RING	** O-リング	1					
46	A852133	* ADAPTER; S	* アダプ タ ; S	1					
46A	4509180	** O-RING	** O-リング	1					
47	YA40006642	* PIPE	* パ イプ	1					
48	4285797	* HOSE	* ホース	1					
49	4190125	* CLAMP; PIPE	* クランプ ; パ イプ	2					
50	J271255	* BOLT; SEMS	* ボルト ; セムス	2					
51	4190264	* CLIP	* クリップ	1					
52	YA00016565	* VALVE; HOLDING	* バルブ ; ホールデ ィング	1					
53	J780612	* BOLT; SOCKET	* ボルト ; ソケット	2					
54	4200580	* ELBOW; S	* エルボ ; S	1					
54A	4506418	** O-RING	** O-リング	1					
55	4621470	* REDUCER	* レジューサ	1					
55A	4140469	** O-RING	** O-リング	1					
56	YA60008701	* CLAMP	* クランプ	1					
57	J271025	* BOLT; SEMS	* ボルト ; セムス	2					
58	4487212	* HOSE	* ホース	1					
59	YA00018147	* HOSE	* ホース	1					
60	YA00011728	* HOSE	* ホース	1					
61	4138938	* O-RING	* O-リング	6					
63	4506418	* O-RING	* O-リング	2					
64	YA00006354	* VALVE; SLOWRETURN	* バルブ ; スロリターン	1					
65	4362457	* ADAPTER; S	* アダプ タ ; S	1					

CONTROL SYSTEM (REMOVAL DEVICE) 操作装置 (脱着装置)

Applicable Model (適用機種): -

Mark(記号): -

Serial No. (適用号機): 060255-

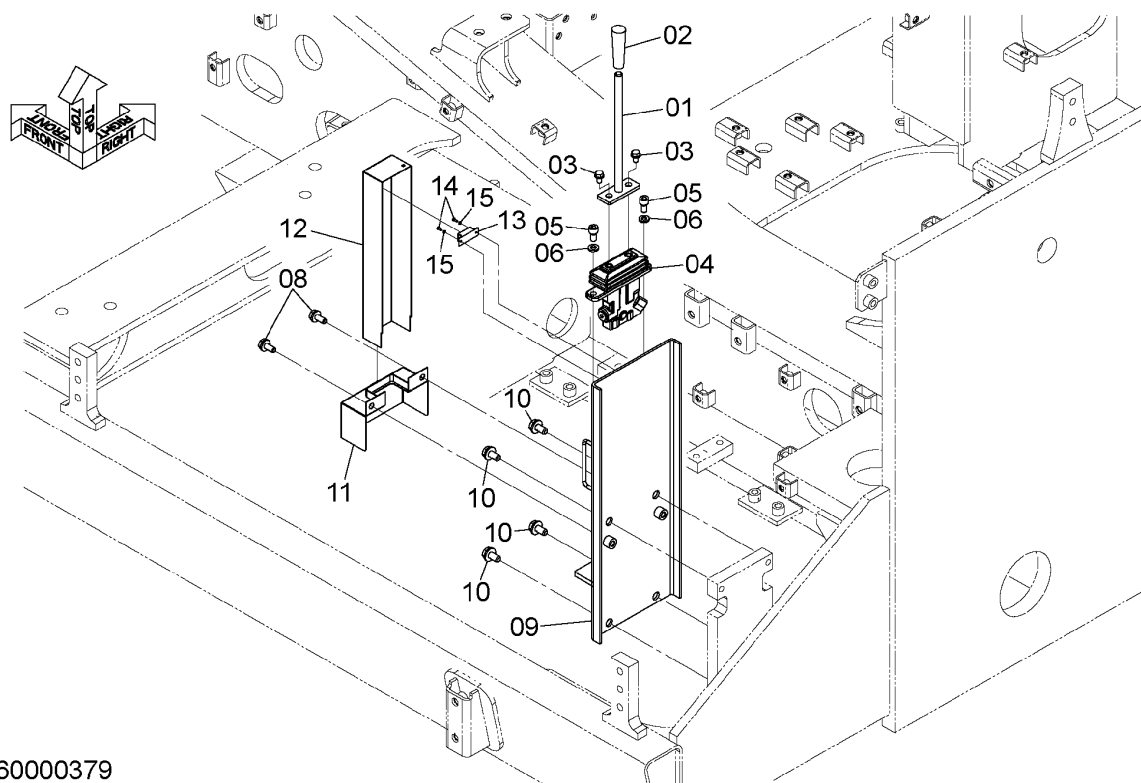

DCYA60000379

CONTROL SYSTEM (REMOVAL DEVICE)

操作装置 (脱着装置)

Applicable Model (適用機種): -

Mark(記号): -

Serial No. (適用号機): 060255-

ITEM 符号	PART NO. 部品番号	PART NAME	部 品 名	Q' TY 数量	S. C サービスマ コード	SERIAL NO. 適用号機	ICA 互 換 性	REPLACEABLE PART 代替部品	
								PART NO. 部品番号	Q' TY 数量
01	YA60000379	CONTROL-DEVICE	ソウサソウチ	1	D				
	9766630	* LEVER	* レバ-	1					
02	4122424	* GRIP	* グリップ	1					
03	J260816	* BOLT;SEMS	* ボルト;セムス	2					
04	YB60000024	* VALVE;PILOT	* バルブ;パイロット	1					
04A	9319556	** VALVE;PILOT (for assembly of machine) (本体組付用)	** バルブ;パイロット	1	DH				
04A	YB60000024	** VALVE;PILOT (for transportation) (輸送用)	** バルブ;パイロット	1	S				
05	J781020	* BOLT;SOCKET	* ボルト;ソケット	2					
06	A590910	* WASHER;SPRING	* ワッシャ;スプリング	2					
08	J271025	* BOLT;SEMS	* ボルト;セムス	2					
09	7051397	* PLATE	* プレート	1					
10	J271225	* BOLT;SEMS	* ボルト;セムス	4					
11	8106188	* COVER	* カバー	1					
12	4658672	* COVER	* カバー	1					
13	4240985	* MAGNET	* マグネット	1					
14	M430308	* SCREW	* スクリュー	2					
15	A590903	* WASHER;SPRING	* ワッシャ;スプリング	2					

PILOT PIPING (REMOVAL DEVICE) (1)

パイロット配管 (脱着装置) (1)

Applicable Model (適用機種): -
 Mark(記号): -
 Serial No. (適用号機): 060255-

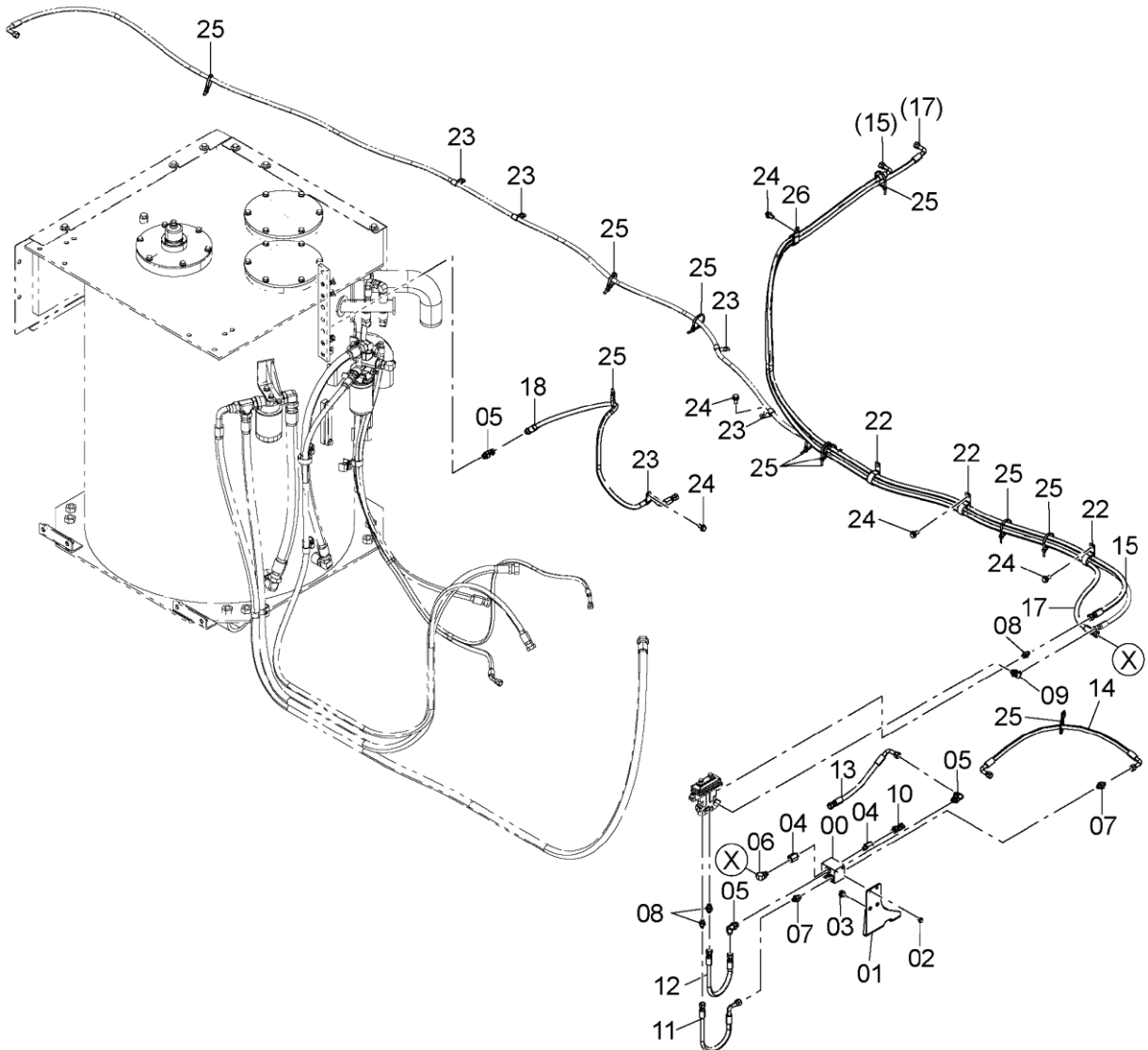
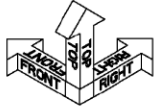

DCYA60008877

CODE:SDCYA60008877-001-1

PILOT PIPING (REMOVAL DEVICE) (1)

パイロット配管 (脱着装置) (1)

Applicable Model (適用機種): -

Mark(記号): -

Serial No. (適用号機): 060255-

ITEM 符号	PART NO. 部品番号	PART NAME	部 品 名	Q' TY 数量	S. C サービスマ コード	SERIAL NO. 適用号機	ICA 互 換 性	REPLACEABLE PART 代替部品	
								PART NO. 部品番号	Q' TY 数量
00	4330230	VALVE;SHUTTLE	バルブ;シャトル	1	H				
01	YA00011726	BRACKET	ブラケット	1					
02	J260816	BOLT;SEMS	ボルト;セムス	2					
03	J271025	BOLT;SEMS	ボルト;セムス	2					
04	4202564	ADAPTER;S	アダプタ;S	2					
04A	Z957366	* O-RING	* O-リング	1					
05	A852333	ELBOW;S	エルボ;S	3					
05A	4509180	* O-RING	* O-リング	1					
06	A852323	ELBOW;S	エルボ;S	1					
06A	Z957366	* O-RING	* O-リング	1					
07	A852133	ADAPTER;S	アダプタ;S	2					
07A	4509180	* O-RING	* O-リング	1					
08	A852123	ADAPTER;S	アダプタ;S	3					
08A	Z957366	* O-RING	* O-リング	1					
09	A852233	ELBOW;S	エルボ;S	1					
09A	4509180	* O-RING	* O-リング	1					
10	4436535	SENSOR;PRESSURE	センサ;プレッシャ	1					
10A	Z957366	* O-RING	* O-リング	1					
11	4631506	HOSE	ホース	1					
12	4710438	HOSE	ホース	1					
13	4317863	(LABEL;2) HOSE (LABEL:PA)	(ラベル;2) ホース (ラベル:PA)	1					
14	4310139	HOSE	ホース	1					
15	4299669	HOSE	ホース	1					
17	4368863	(LABEL;T2) HOSE (LABEL:34)	(ラベル:T2) ホース (ラベル:34)	1					
18	4696392	HOSE	ホース	1					
22	4190291	CLIP	クリップ	3					
23	4190275	CLIP	クリップ	5					
24	J271025	BOLT;SEMS	ボルト;セムス	5					
25	4055312	CLIP;BAND	クリップ;バンド	11					
26	4190282	CLIP	クリップ	1					

ELECTRIC PARTS (REMOVAL DEVICE) (1)

電気部品 (脱着装置) (1)

Applicable Model (適用機種): -
 Mark(記号): -
 Serial No. (適用号機): 060255-

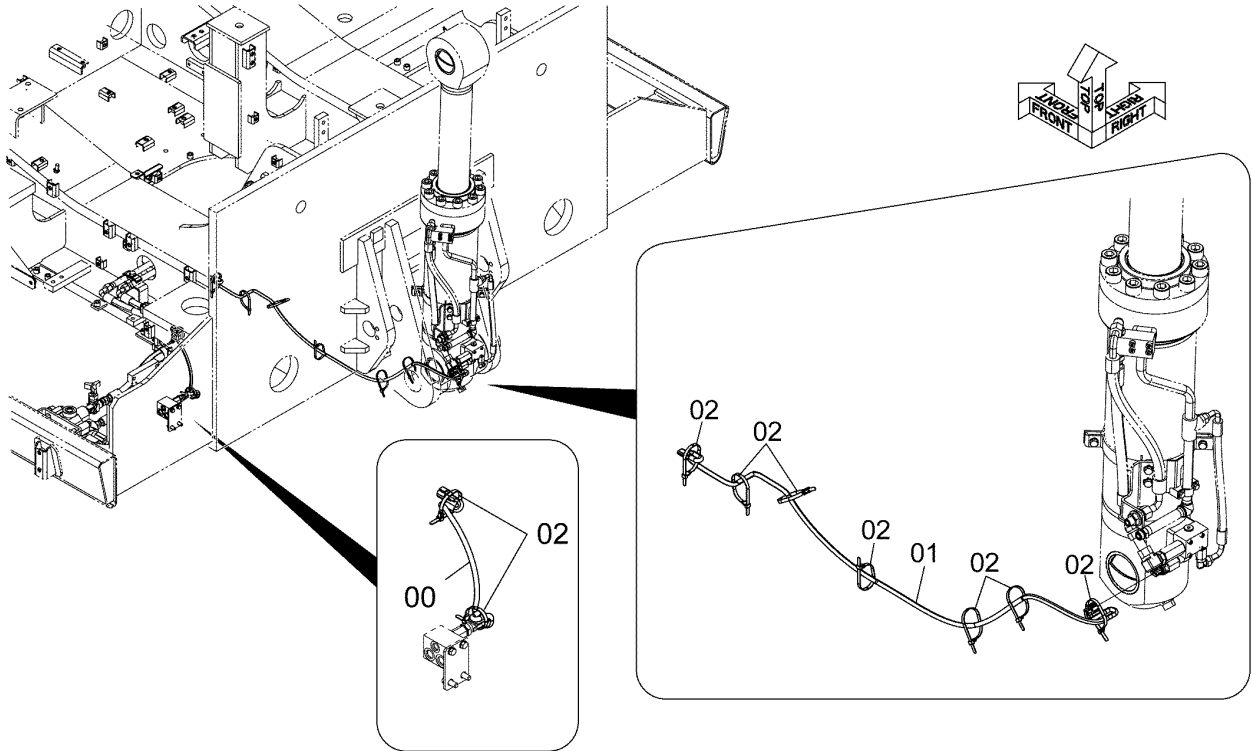

DCYA60033252

ITEM 符号	PART NO. 部品番号	PART NAME	部 品 名	Q' TY 数量	S. C サービス コード	SERIAL NO. 適用号機	ICA 互 換 性	REPLACEABLE PART 代替部品	
								PART NO. 部品番号	Q' TY 数量
00	YA60033252	PARTS;ELECTRIC	パ-ツ;エレクトリック	1	D				
	4658574	HARNESS;WIRE	ハ-ネス;ワイヤ	1					
01	YA00029682	HARNESS;WIRE	ハ-ネス;ワイヤ	1					
02	4055312	CLIP;BAND	クリップ ;バンド	9	R				

COUNTERWEIGHT カウンタウエイト

Applicable Model (適用機種): -
 Mark(記号): -
 Serial No. (適用号機): 060255-

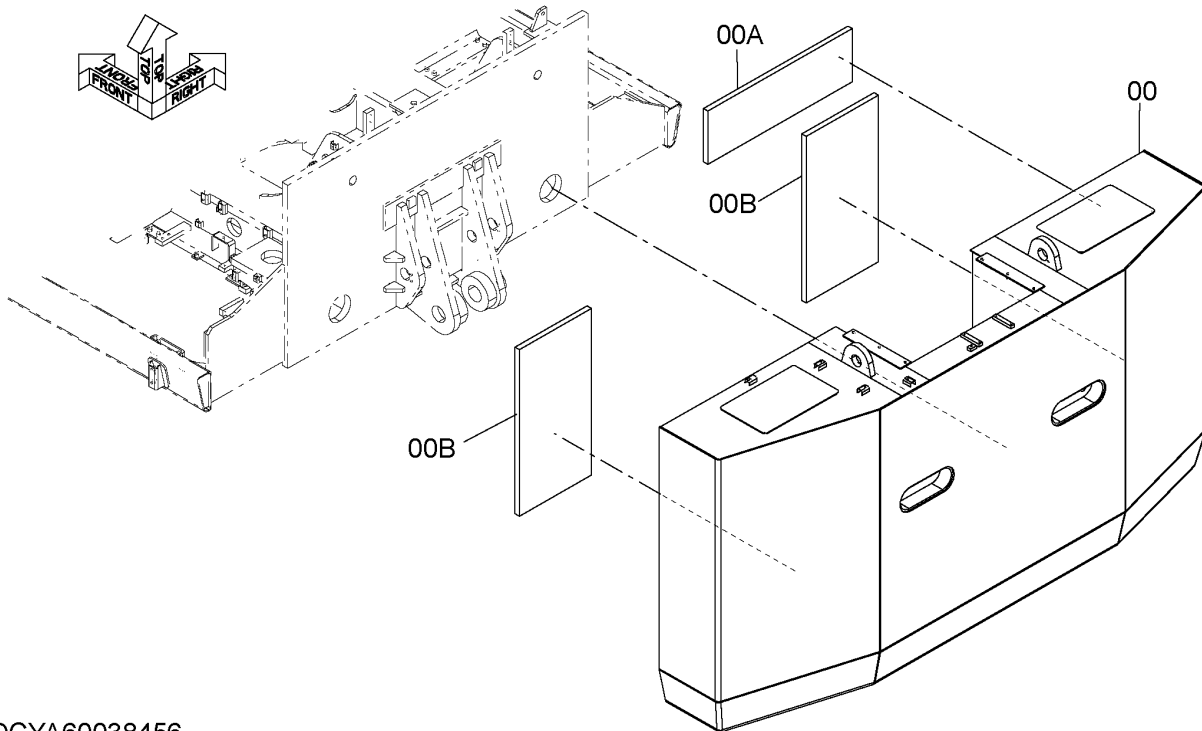

DCYA60038456

ITEM 符号	PART NO. 部品番号	PART NAME	部 品 名	Q'TY 数量	S.C サービス コード	SERIAL NO. 適用号機	ICA 互 換 性	REPLACEABLE PART 代替部品	
								PART NO. 部品番号	Q'TY 数量
00	YA00040788	WEIGHT; COUNTER (12.4t)	ウエイト;カウンタ (12.4t)	1					
00A	4655895	* RUBBER	* ラバ -	1					
00B	4655897	* RUBBER	* ラバ -	2					

COUNTERWEIGHT SUPPORT カウンタウエイト取付部品

Applicable Model (適用機種): -

Mark(記号): -

Serial No. (適用号機): 060255-

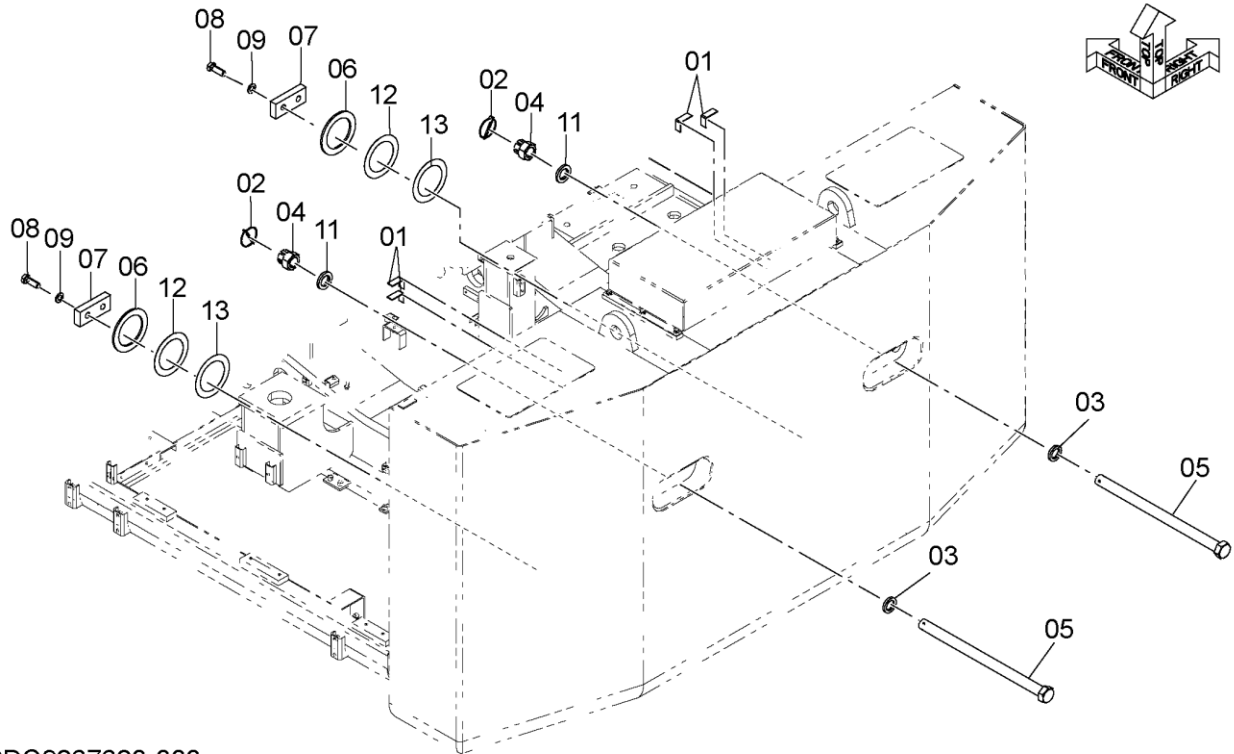

SDC9267620-000

ITEM 符号	PART NO. 部品番号	PART NAME	部 品 名	Q' TY 数量	S. C サービス コード	SERIAL NO. 適用号機	ICA 互 換 性	REPLACEABLE PART 代 替 部 品	
								PART NO. 部品番号	Q' TY 数量
01	4345741	SHIM (t=2.3mm)	シム (t=2.3mm)	4	R				
02	9701925	PIN;RING	ピン;リング	2					
03	4103743	WASHER	ワッシャ	2					
04	4246150	NUT;CASTLE	ナット;キャツスル	2					
05	4341856	BOLT	ボルト	2					
06	4346036	SPACER	スペーサ	2					
07	4221465	STOPPER	ストッパ	2					
08	J912470	BOLT	ボルト	4					
09	A590924	WASHER;SPRING	ワッシャ;スプリング	4					
11	4114413	WASHER	ワッシャ	2					
12	4380636	SHIM (t=1.0mm)	シム (t=1.0mm)	4	R				
13	4380637	SHIM (t=0.5mm)	シム (t=0.5mm)	2	R				

CODE: SDC9267620-000-1

PJBL61-1-1

PILOT PIPING (REMOVAL DEVICE) (2)
パイロット配管 (脱着装置) (2)

Applicable Model (適用機種): -
Mark(記号): -
Serial No. (適用号機): 060255-

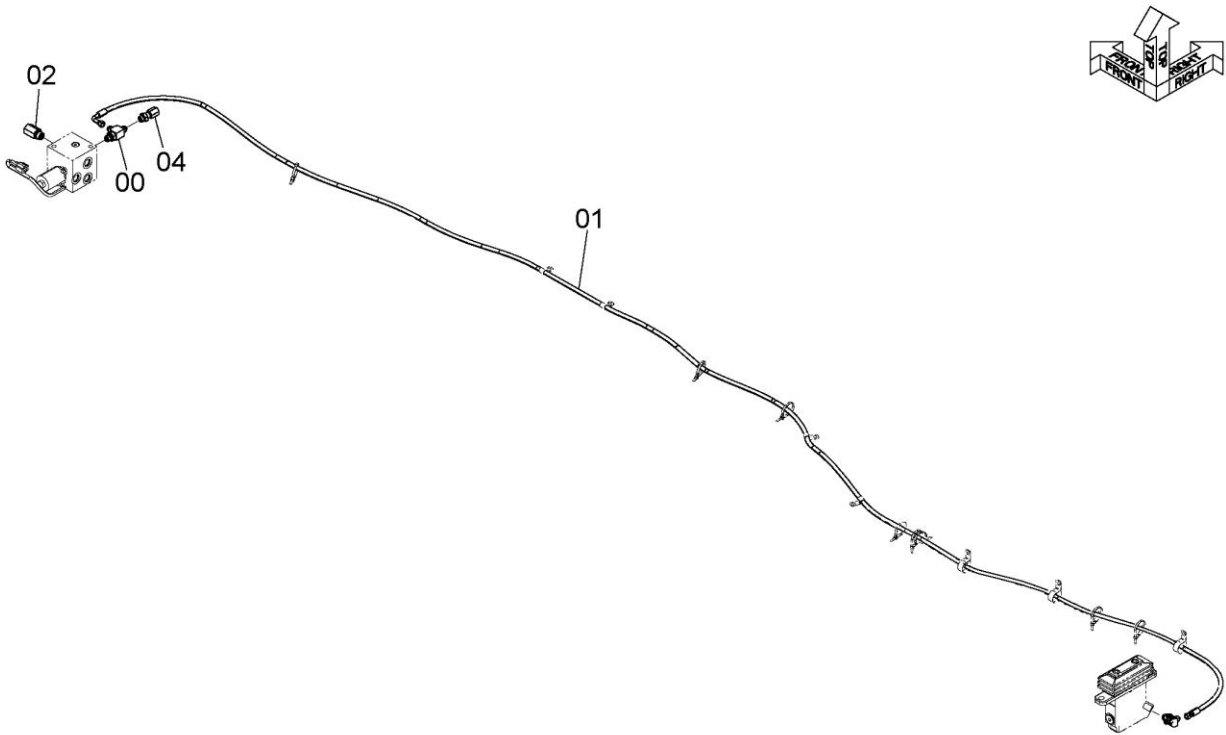

SDCYA60010079-001

ITEM 符号	PART NO. 部品番号	PART NAME	部 品 名	Q' TY 数量	S. C サービス コード	SERIAL NO. 適用号機	ICA 互 換 性	REPLACEABLE PART 代替部品	
								PART NO. 部品番号	Q' TY 数量
00	A852423	TEE;S	チー;S	1					
00A	Z957366	* O-RING	* O-リング	1					
01	YA00002209	HOSE (LABEL:1)	ホース (ラベル:1)	1					
02	4214603	ADAPTER;S	アダプタ;S	1					
02A	4509180	* O-RING	* O-リング	1					
04	4223518	PLUG;UNION	プラグ;ユニオン	1					

ELECTRIC PARTS (REMOVAL DEVICE) (2)

電気部品 (脱着装置) (2)

Applicable Model (適用機種): -
 Mark(記号): -
 Serial No. (適用号機): 060255-

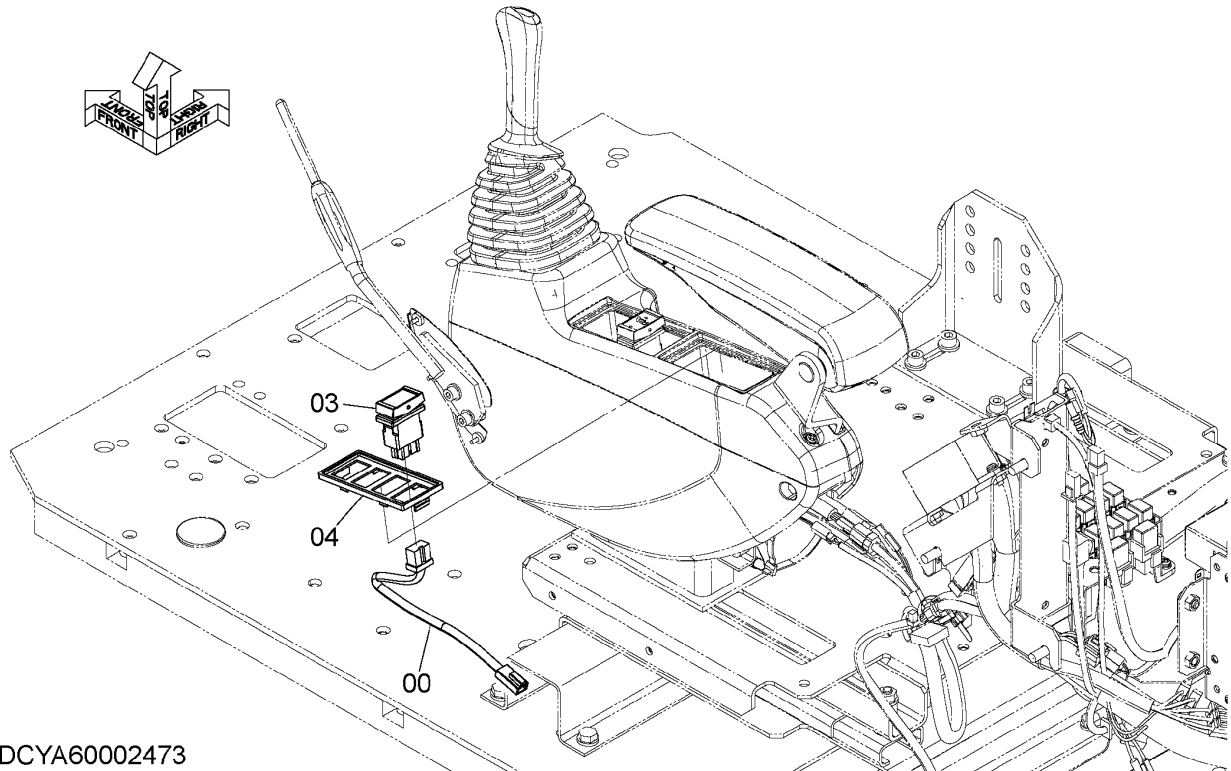

DCYA60002473

ITEM 符号	PART NO. 部品番号	PART NAME	部 品 名	Q' TY 数量	S. C サービス コード	SERIAL NO. 適用号機	ICA 互 換 性	REPLACEABLE PART 代替部品	
								PART NO. 部品番号	Q' TY 数量
00	YA00003052	HARNESS:WIRE	ハーネス:ワイヤ	1					
03	YA00003098	SWITCH	スイッチ	1					
04	2058776	CASE	ケース	1					

COVER (REMOVAL DEVICE)
 カバー (脱着装置)

Applicable Model (適用機種): -
 Mark(記号): -
 Serial No. (適用号機): 060255-

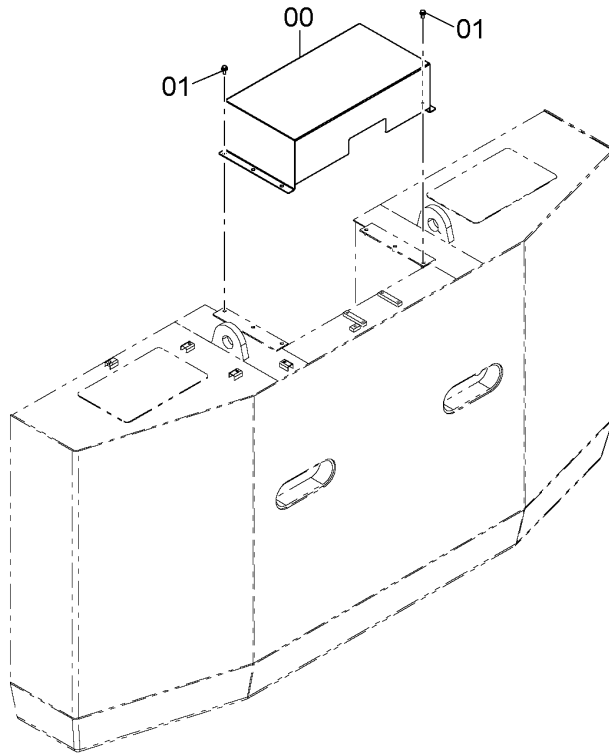
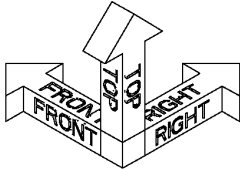

DCYA60002042

ITEM 符号	PART NO. 部品番号	PART NAME	部 品 名	Q' TY 数量	S. C サービス コード	SERIAL NO. 適用号機	ICA 互 換 性	REPLACEABLE PART 代替部品	
								PART NO. 部品番号	Q' TY 数量
00	YA6000204	COVER	カバー	1					
01	J271230	BOLT;SEMS	ボルト;セムス	6					

UNDER COVER アンダーカバー

Applicable Model (適用機種): -
Mark(記号): -
Serial No. (適用号機): 060255-

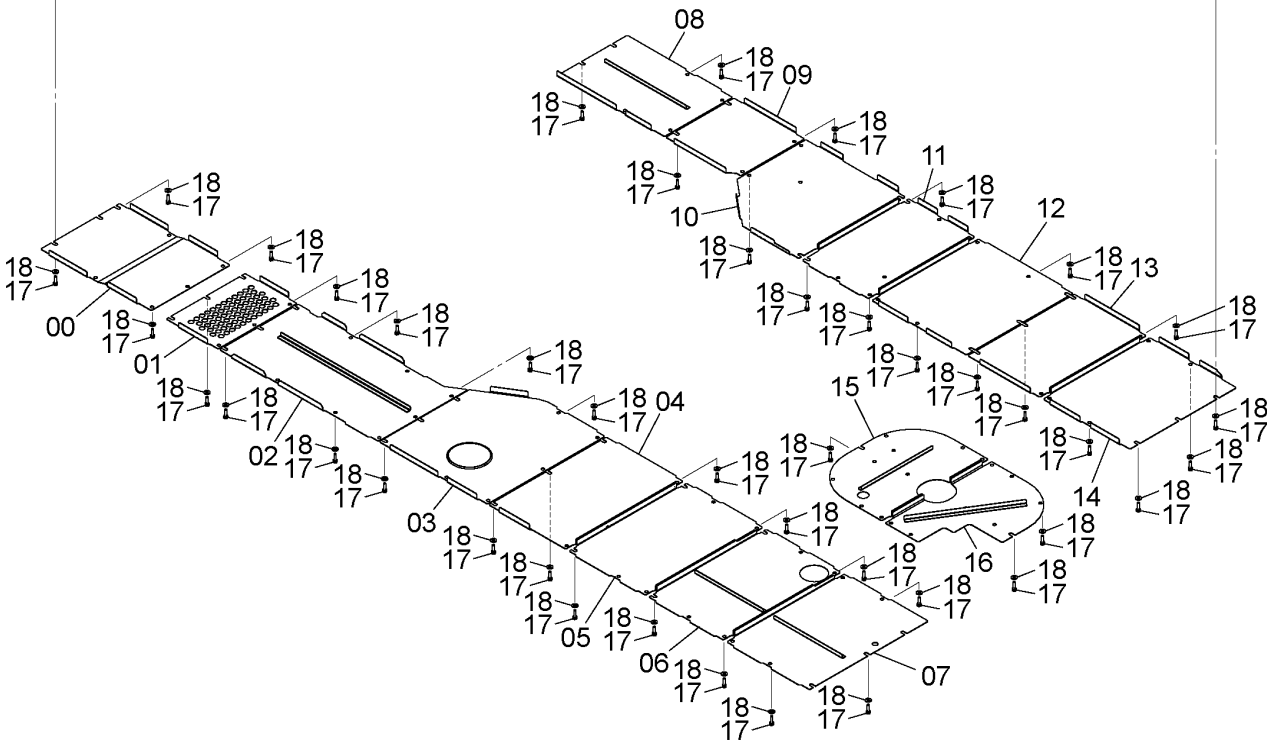
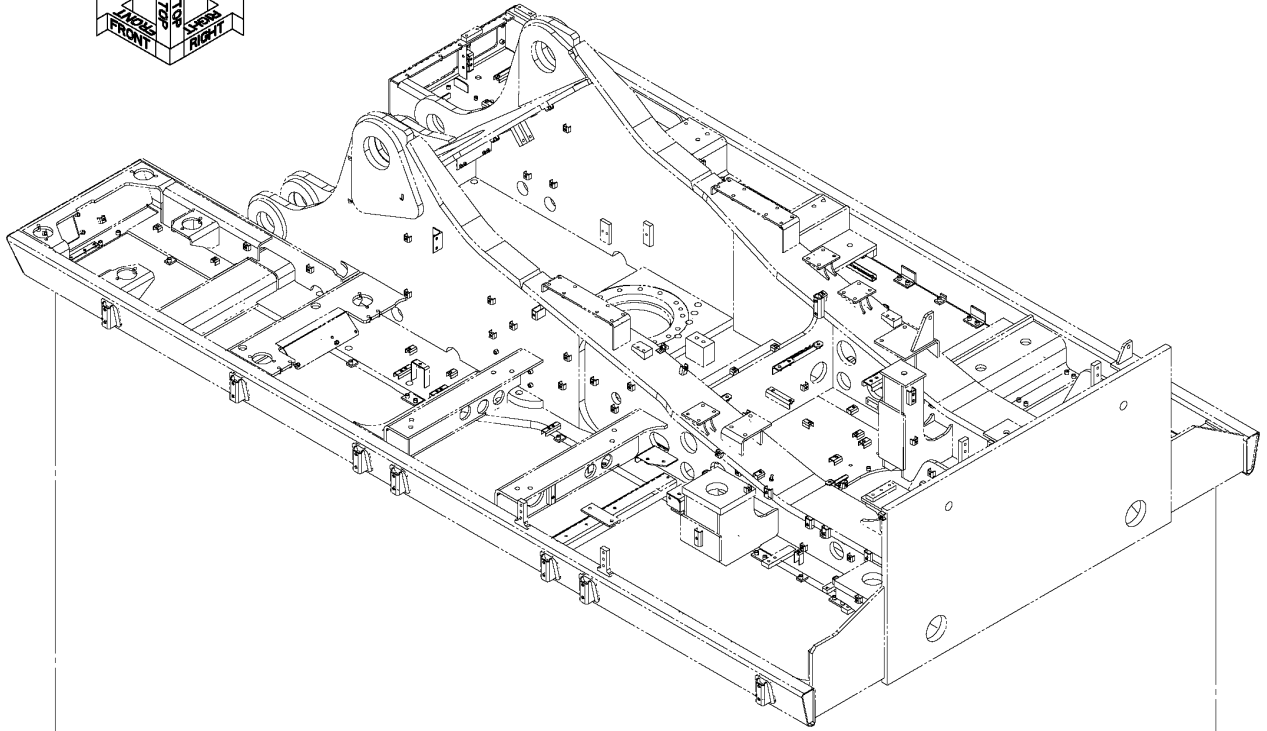
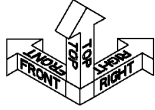

DCYA60033120

CODE:SDCYA60033120-001-1

UNDER COVER アンダーカバー

Applicable Model (適用機種): -

Mark(記号): -

Serial No. (適用号機): 060255-

ITEM 符号	PART NO. 部品番号	PART NAME	部 品 名	Q' TY 数量	S. C サービス コード	SERIAL NO. 適用号機	ICA 互 換 性	REPLACEABLE PART 代替部品	
								PART NO. 部品番号	Q' TY 数量
00	YA00002592	COVER	カバー	1					
01	YA00002593	COVER	カバー	1					
02	YA40001706	COVER	カバー	1					
03	YA00002594	COVER	カバー	1					
04	YA00002595	COVER	カバー	1					
05	YA00002596	COVER	カバー	1					
06	YA40001707	COVER	カバー	1					
07	YA40019968	COVER	カバー	1					
08	YA40019754	COVER	カバー	1					
09	YA00002598	COVER	カバー	1					
10	YA00002599	COVER	カバー	1					
11	YA00002600	COVER	カバー	1					
12	YA00002601	COVER	カバー	1					
13	YA00002602	COVER	カバー	1					
14	YA00002603	COVER	カバー	1					
15	YA40001709	COVER	カバー	1					
16	YA40023774	COVER	カバー	1					
17	4609018	BOLT;SEMS	ボルト;セムス	109					
18	4249324	WASHER	ワッシャ	109					

TOOLS 工具

Applicable Model (適用機種): -

Mark(記号): -

Serial No. (適用号機): 060255-

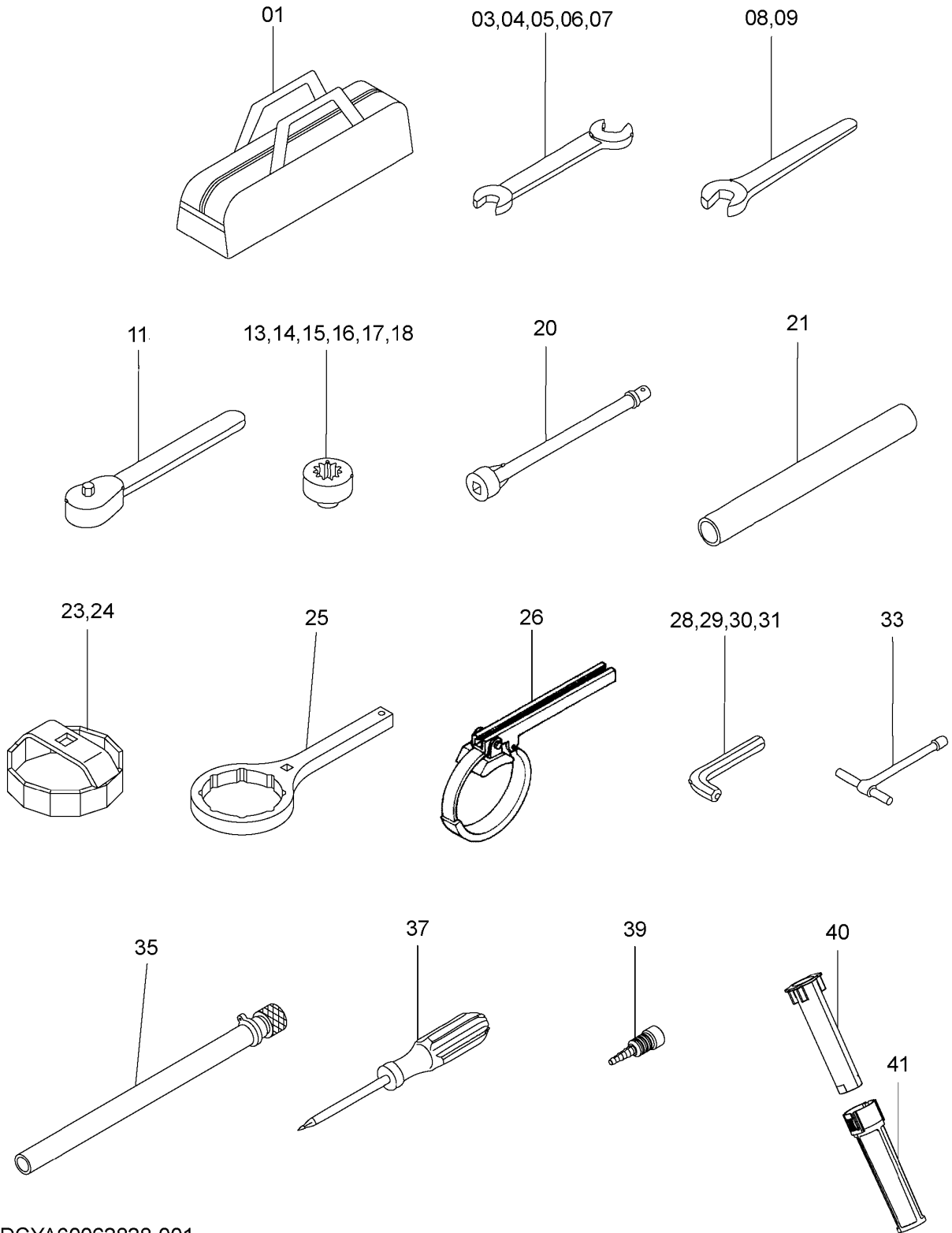

SDCYA60062828-001

CODE: SDCYA60062828-001-1

343A

PJBL61-1-1

TOOLS
工具

Applicable Model (適用機種): -
Mark(記号): -
Serial No. (適用号機): 060255-

ITEM 符号	PART NO. 部品番号	PART NAME	部 品 名	Q' TY 数量	S. C サービスマ コード	SERIAL NO. 適用号機	ICA 互 換 性	REPLACEABLE PART 代 替 部 品	
								PART NO. 部品番号	Q' TY 数量
01	4601587	BAG	バ ッ ク	1					
03	4200435	SPANNER (WRENCH SIZE:10X12mm) (二面幅:10X12mm)	ス パ ナ	1					
04	4200436	SPANNER (WRENCH SIZE:13X17mm) (二面幅:13X17mm)	ス パ ナ	1					
05	Z989858	SPANNER (WRENCH SIZE:19X22mm) (二面幅:19X22mm)	ス パ ナ	1					
06	Z989859	SPANNER (WRENCH SIZE:24X27mm) (二面幅:24X27mm)	ス パ ナ	1					
07	Z989860	SPANNER (WRENCH SIZE:30X32mm) (二面幅:30X32mm)	ス パ ナ	1					
08	Z989861	SPANNER (WRENCH SIZE:36mm)	ス パ ナ (二面幅:36mm)	1					
09	Z934575	SPANNER (WRENCH SIZE:46mm)	ス パ ナ (二面幅:46mm)	1					
11	Z985706	HANDLE; RATCHET (12.7sq.)	ハン ド ル; ラ ッ チ ョ ッ ト (12.7sq.)	1					
13	4200437	WRENCH; SOCKET (WRENCH SIZE:24mm)	レンチ; ソ ケ ッ ト (二面幅:24mm)	1					
14	D912627	WRENCH; SOCKET (WRENCH SIZE:13mm)	レンチ; ソ ケ ッ ト (二面幅:13mm)	1					
15	D99055	WRENCH; SOCKET (WRENCH SIZE:17mm)	レンチ; ソ ケ ッ ト (二面幅:17mm)	1					
16	D99056	WRENCH; SOCKET (WRENCH SIZE:19mm)	レンチ; ソ ケ ッ ト (二面幅:19mm)	1					
17	Z989848	WRENCH; SOCKET (WRENCH SIZE:22mm)	レンチ; ソ ケ ッ ト (二面幅:22mm)	1					
18	Z989850	WRENCH; SOCKET (WRENCH SIZE:27mm)	レンチ; ソ ケ ッ ト (二面幅:27mm)	1					
20	Z936010	BAR; EXTENSION (LENGHT:250mm)	バ ー; エ ク ス テ ン シ ョ ン (長さ:250mm)	1					
21	4202312	PIPE; M	パ イ プ; マ テ リ ア ル	1					
23	4213356	WRENCH (Dia. 94mm)	レンチ (直径 94mm)	1					
24	4279799	WRENCH (Dia. 120mm)	レンチ (直径 120mm)	1					
25	4646133	WRENCH (Dia. 110mm)	レンチ (直径 110mm)	1					
26	YA00012859	WRENCH; FILTER (Dia:73.7-137.0mm)	レンチ; フィ ル タ (直径:73.7-137.0mm)	1					

TOOLS 工具

Applicable Model (適用機種): -
Mark(記号): -
Serial No. (適用号機): 060255-

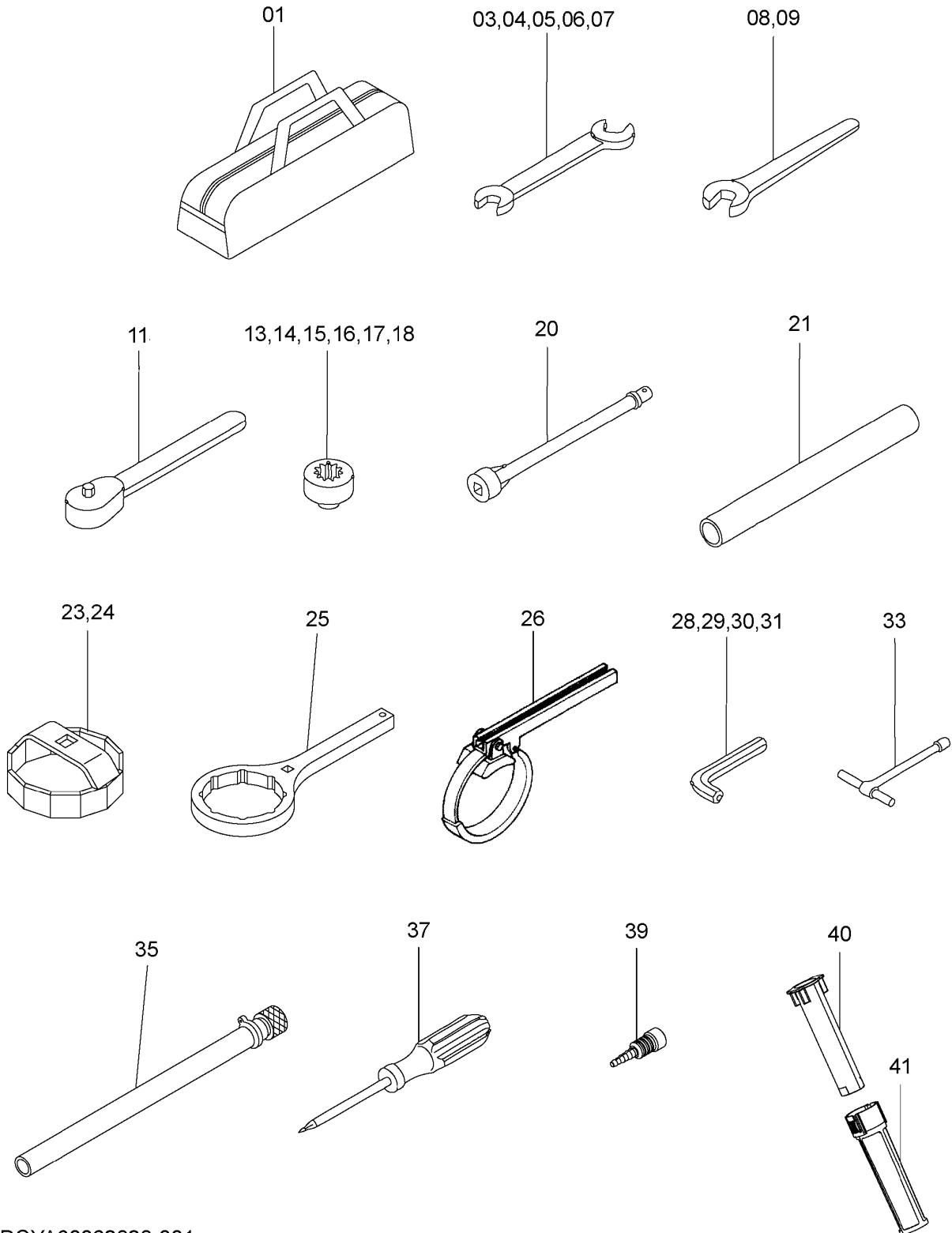

SDCYA60062828-001

CODE: SDCYA60062828-001-1

343B

PJBL61-1-1

TOOLS
工具

Applicable Model (適用機種): -
Mark(記号): -
Serial No. (適用号機): 060255-

ITEM 符号	PART NO. 部品番号	PART NAME	部 品 名	Q' TY 数量	S. C サービスマ コード	SERIAL NO. 適用号機	ICA 互 換 性	REPLACEABLE PART 代 替 部 品	
								PART NO. 部品番号	Q' TY 数量
28	Z985710	WRENCH; BAR (WRENCH SIZE: 6mm)	レンチ:バ (二面幅: 6mm)	1					
29	4045580	WRENCH; BAR (WRENCH SIZE: 12mm)	レンチ:バ (二面幅: 12mm)	1					
30	4004229	WRENCH; BAR (WRENCH SIZE: 14mm)	レンチ:バ (二面幅: 14mm)	1					
31	4013974	WRENCH; BAR (WRENCH SIZE: 17mm)	レンチ:バ (二面幅: 17mm)	1					
33	Z958407	WRENCH; T (WRENCH SIZE: 10mm)	レンチ:T (二面幅: 10mm)	1					
35	YA0000355	COUPLING	カップ リング	1					
37	4200434	SCREW-DRIVER(+)	スクレット ライバ (+)	1					
39	YA00056409	PUSHER	プ ッシャ	1					
40	YA00073016	FILLER	ファイラー	1					
41	YA00073017	STRAINER	ストレーナ	1					

NAME PLATE (1) ネームプレート (1)

Applicable Model (適用機種): -
Mark(記号): -
Serial No. (適用号機): 060255-

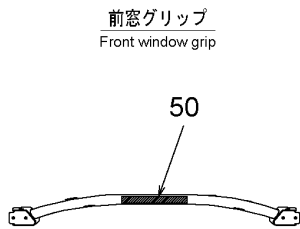

断面 D
SECTION D

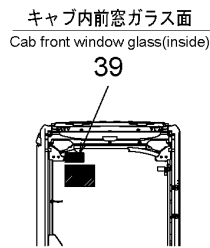

断面 A
SECTION A

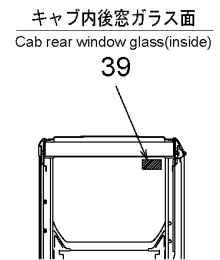

断面 B
SECTION B

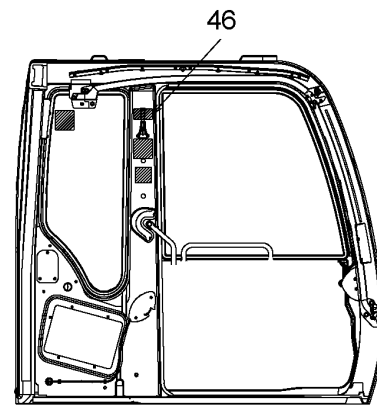
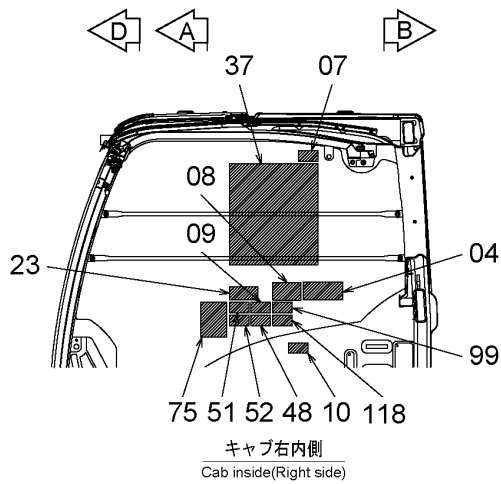

キャブ左内側
Cab inside(Left side)

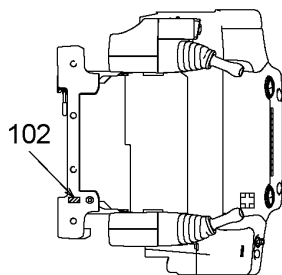

レバーロック
(Lock lever)

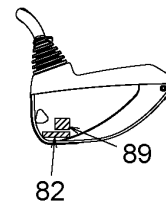

SDCYA00040524-015

CODE:SDCYA00040524-015-1

NAME PLATE (1)
ネームプレート (1)

Applicable Model (適用機種): -
Mark(記号): -
Serial No. (適用号機): 060255-

ITEM 符号	PART NO. 部品番号	PART NAME	部 品 名	Q' TY 数量	S. C サービスマ コード	SERIAL NO. 適用号機	ICA 互 換 性	REPLACEABLE PART 代替部品	
								PART NO. 部品番号	Q' TY 数量
04	4371273	NAME-PLATE (INSPECTION MANUAL)	ネームプレート (取説注意)	1					
07	4420335	SAFETY-SIGN (FRONT WINDOW LOCK)	セフティサイン (前窓ロック)	1					
08	4388147	NAME-PLATE (SIDE FRAME WARK POSITION)	ネームプレート (サイドフレーム伸縮注意)	1					
09	4420334	SAFETY-SIGN (PREVENTION FROM ELECTRIC SHOCK)	セフティサイン (感電防止)	1					
10	4459990	SAFETY-SIGN (CAUTION TO RIGHT WINDOW)	アンセーションウシキ (右窓注意)	1					
23	YA00031089	NAME-PLATE (OPERATION OF LEVER)	ネームプレート (レバ-操作要領)	1					
37	YA00088985	NAME-PLATE (LIFTING CAPACITY)	ネームプレート (リフティング キャパシティ)	1					
39	4359076	NAME-PLATE (EMERGENCY HAMMER)	ネームプレート (脱出用ハンマ)	2					
46	+++++	NAME-PLATE (TOP GUARD CERTIFICATION)	ネームプレート (ヘッドガード 証明書)	1	D				
48	4654287	SAFETY-SIGN (SEAT BELT)	セフティサイン (シートベルト)	1					
50	YA00040415	SAFETY-SIGN (CAUTION FOR WINDSHIELD STAY)	セフティサイン (前窓ステー注意)	1					
51	4420332	SAFETY-SIGN (INTENSIVE READING MANUAL)	セフティサイン (取説熟読)	1					
52	4420333	SAFETY-SIGN (GRAND LOCK AND ENGINE STOP)	セフティサイン (ロック, エンジンストップ)	1					
75	YA00010777	NAME-PLATE (OPERATION PROCEDURE)	ネームプレート (操作要領)	1					
82	4299059	NAME-PLATE (LEVER LOCK)	ネームプレート (レバ-ロック)	1					
89	4449508	NAME-PLATE (ANTIFREEZE 30%)	ネームプレート (不凍液混入率 30%)	1					
89	4458256	NAME-PLATE (ANTIFREEZE 50%)	ネームプレート (不凍液混入率 50%)	1					
89	4458260	NAME-PLATE (ANTIFREEZE 60%)	ネームプレート (不凍液混入率 60%)	1					

NAME PLATE (1) ネームプレート (1)

Applicable Model (適用機種): -
Mark(記号): -
Serial No. (適用号機): 060255-

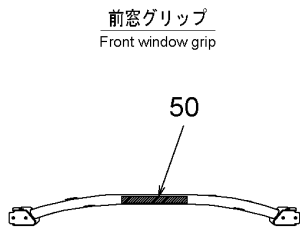

断面 D
SECTION D

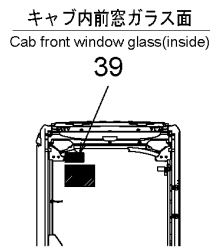

断面 A
SECTION A

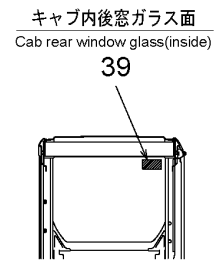

断面 B
SECTION B

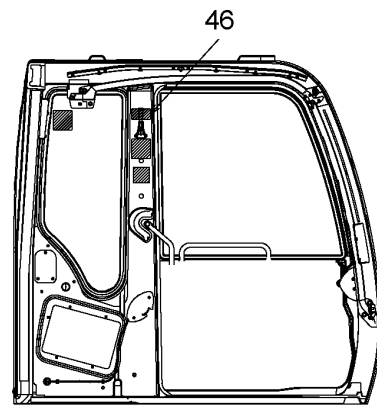
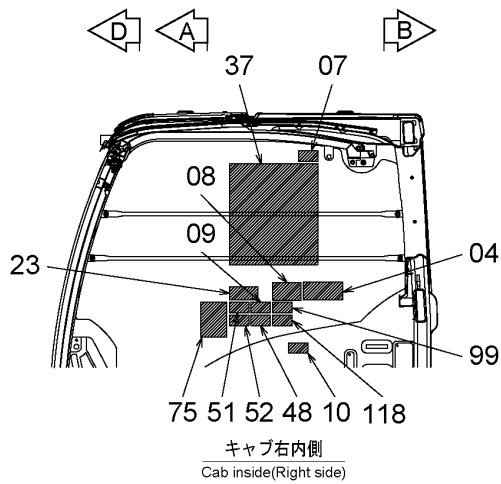

キャブ左内側
Cab inside(Left side)

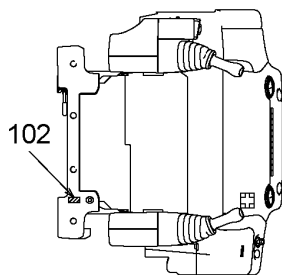

レバーロック
(Lock lever)

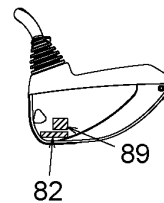

SDCYA00040524-015

CODE:SDCYA00040524-015-1

345B

PJBL61-1-1

NAME PLATE (1)
 ネームプレート (1)

Applicable Model (適用機種): -
 Mark(記号): -
 Serial No. (適用号機): 060255-

ITEM 符号	PART NO. 部品番号	PART NAME	部 品 名	Q' TY 数量	S. C サービスマ コード	SERIAL NO. 適用号機	ICA 互 換 性	REPLACEABLE PART 代替部 品	
								PART NO. 部品番号	Q' TY 数量
99	YA00040416	SAFETY-SIGN (CAUTION FOR PACEMAKER) (ペースメーカー注意)	セフティサイン	1					
102	4650142	NAME-PLATE (ENGINE STOP SWITCH) (エンジン停止スイッチ)	ネームプレート	1					
118	YA00040417	SAFETY-SIGN (CAUTION OF MISTAKEN EXPLOSION) (誤爆注意)	セフティサイン	1					

NAME PLATE (2-1) ネームプレート (2-1)

Applicable Model (適用機種): -
Mark(記号): -
Serial No. (適用号機): 060255-

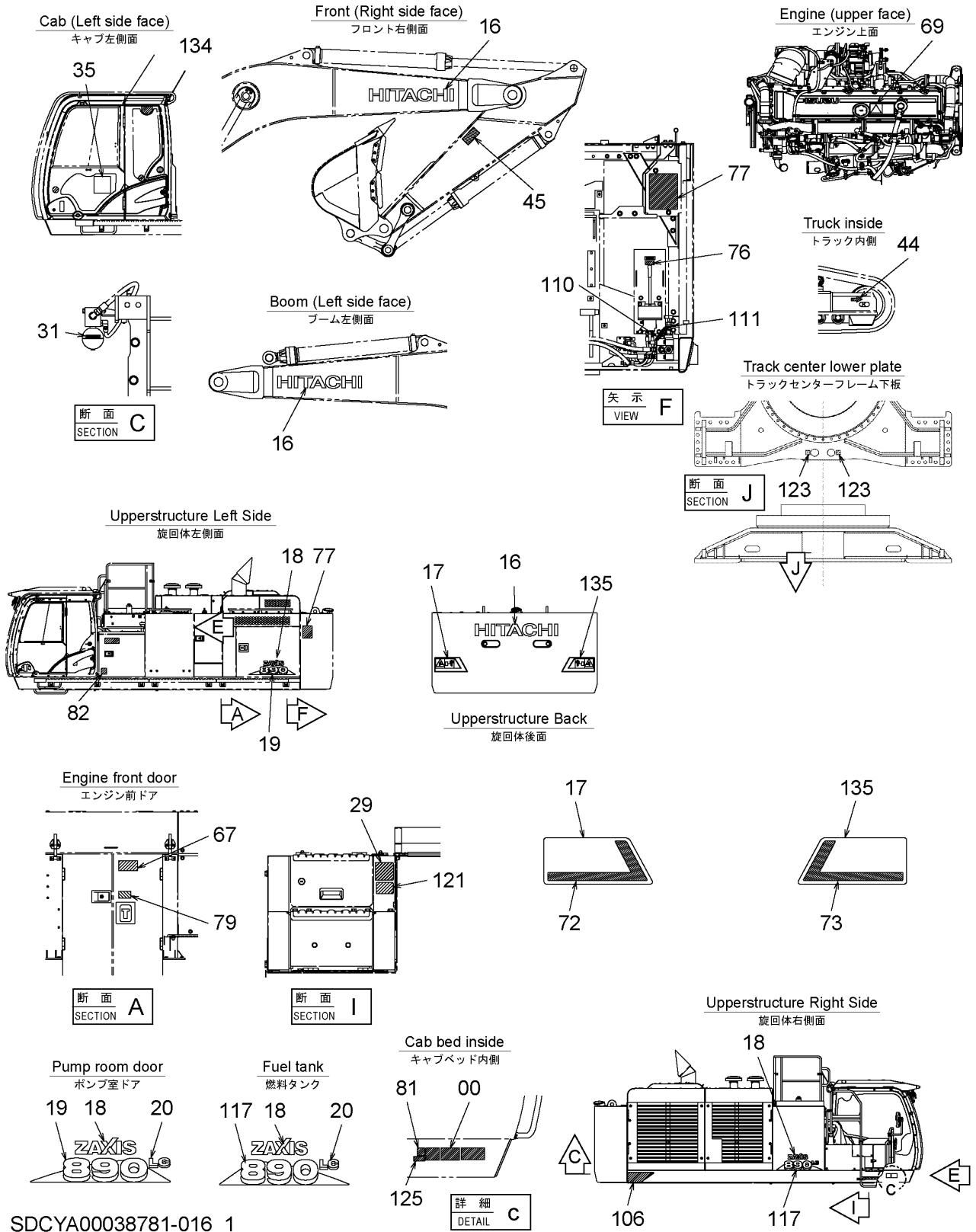

SDCYA00038781-016_1

NAME PLATE (2-1)
ネームプレート (2-1)

Applicable Model (適用機種): -
Mark(記号): -
Serial No. (適用号機): 060255-

ITEM 符号	PART NO. 部品番号	PART NAME	部 品 名	Q' TY 数量	S. C サービスク コード	SERIAL NO. 適用号機	ICA 互 換 性	REPLACEABLE PART 代 替 部 品	
								PART NO. 部品番号	Q' TY 数量
00	+++++++	NAME-PLATE (MACHINE MFG. NO.)	ネームプレート (号機)	1	D				
16	3117316	NAME-PLATE (NAME OF COMPANY)	ネームプレート (社名)	3					
17	YA00074266	SAFETY-SIGN (CAUTION FOR SWING) (L) (旋回注意) (左)	セフティサイン	2					
18	1033793	NAME-PLATE (NAME OF MACHINE: ZAXIS) (機種名: ZAXIS)	ネームプレート	2					
19	YA00042030	DECAL (NAME OF MACHINE: 890) (L) (機種名: 890) (L)	デカ	1					
20	YA00038598	DECAL (NAME OF MACHINE: LC) (機種名: LC)	デカ	2					
29	YA00034414	DECAL (OPERATION TO UREA WATER) (尿素水取扱)	デカ	1					
31	4334076	NAME-PLATE (CAUTION : ACCUMULATOR) (アキュムレータ注意)	ネームプレート	1					
35	YA00040647	NAME-PLATE (LIFTING METHOD)	ネームプレート (吊上げ要領)	1					
44	4658927	MARK (AN ARROW)	マーク (矢印)	2					
45	3092124	SAFETY-SIGN (CAUTION FOR ARM)	セフティサイン (アーム注意)	2					
67	3092127	SAFETY-SIGN (WARNING: BELT)	セフティサイン (警告:巻き込まれ)	1					
69	3074278	SAFETY-SIGN (CAUTION FOR HOT OF ENGINE) (エンジン熱注意)	セフティサイン	1					
72	YA00076271	REFLECTOR (L)	リフレクタ (左)	1					
73	YA00076272	REFLECTOR (R)	リフレクタ (右)	1					
76	4241586	NAME-PLATE (UP/DOWN)	ネームプレート (UP/DOWN)	1					
77	YA00078149	NAME-PLATE (OPERATION PROCEDURE) (操作要領)	ネームプレート	2					
79	YA00040413	DECAL (ATTENTION TO ENGINE OIL) (エンジンオイル注意)	デカ	1					

NAME PLATE (2-1) ネームプレート (2-1)

Applicable Model (適用機種): -
Mark(記号): -
Serial No. (適用号機): 060255-

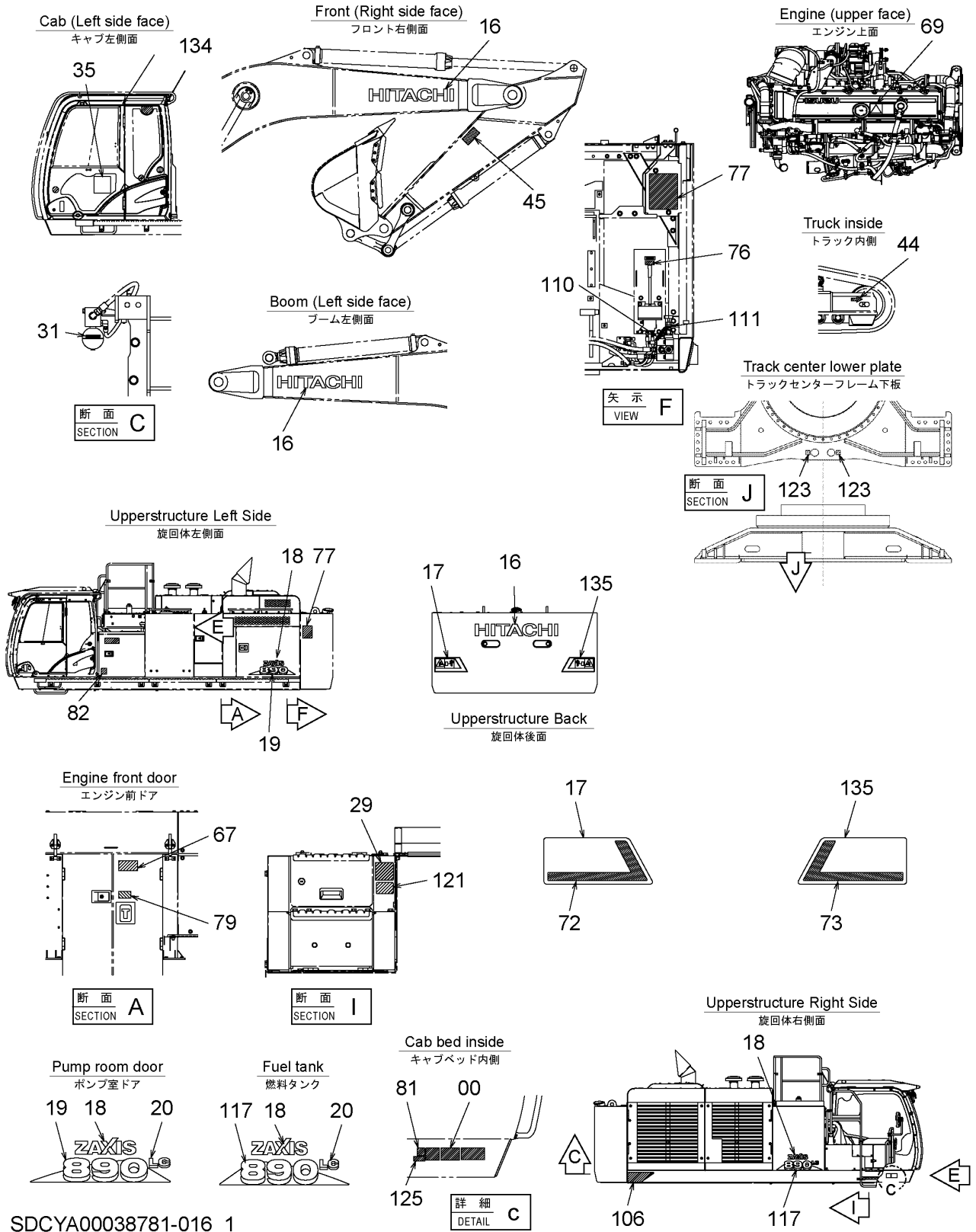

SDCYA00038781-016_1

NAME PLATE (2-1)
 ネームプレート (2-1)

Applicable Model (適用機種): -
 Mark(記号): -
 Serial No. (適用号機): 060255-

ITEM 符号	PART NO. 部品番号	PART NAME	部 品 名	Q' TY 数量	S. C サービス コード	SERIAL NO. 適用号機	ICA 互 換 性	REPLACEABLE PART 代替部品	
								PART NO. 部品番号	Q' TY 数量
81	+++++++	NAME-PLATE (JCMG) (SMALL))	ネームプレート (JCMG) (小)	1	D				
82	+++++++	NAME-PLATE (JCMG) (BIG)	ネームプレート (JCMG) (大)	1	D				
106	YA00041762	DECAL (D FRAME)	デカ (Dフレーム)	1					
110	YA00013390	NAME-PLATE (STOP VALVE; OPEN ONLY WHEN CW REMOVED) (ストップバルブ; CW脱着時のみ使用)	ネームプレート	1					
111	YA00014545	WIRE	ワイヤ	1					
117	YA00042031	DECAL (NAME OF MACHINE: 890) (R) (機種名: 890) (R)	デカ	1					
123	4657778	NAME-PLATE (POSITION TO FIX MACHINE) (車体固定位置)	ネームプレート	4					
125	YA00051856	NAME-PLATE (CANADA EMC)	ネームプレート (カナダ EMC)	1					
134	YA00067690	DECAL (OPERATOR SUPPORT)	デカ (オペレーターサポート銘板)	1					
135	YA00074267	SAFETY-SIGN (CAUTION FOR SWING) (R) (旋回注意) (右)	セフティサイン	1					

NAME PLATE (2-2) ネームプレート (2-2)

Applicable Model (適用機種): -
Mark(記号): -
Serial No. (適用号機): 060255-

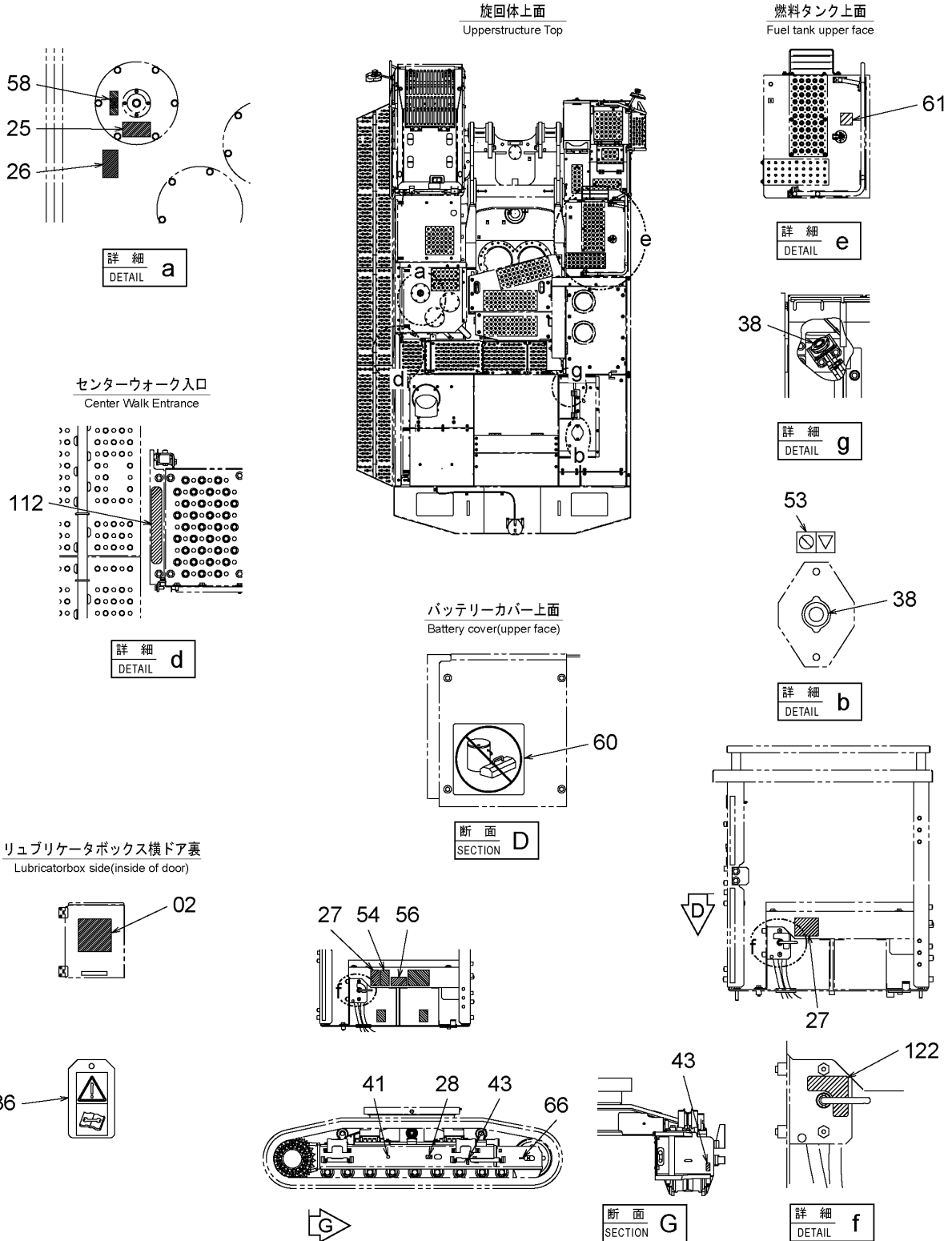

SDCYA00038781-016_2

CODE:SDCYA00038781-016_2-1

NAME PLATE (2-2)
ネームプレート (2-2)

Applicable Model (適用機種): -
Mark(記号): -
Serial No. (適用号機): 060255-

ITEM 符号	PART NO. 部品番号	PART NAME	部 品 名	Q' TY 数量	S. C サービスマ コード	SERIAL NO. 適用号機	ICA 互 換 性	REPLACEABLE PART 代 替 部 品	
								PART NO. 部品番号	Q' TY 数量
2	YA00010844	NAME-PLATE (LUBRICATION)	ネームプレート (給油脂)	1					
25	4459928	SAFETY-SIGN (OIL JET/PLUG JUMP OUT) (オイル噴出し/プラグ飛出し)	アンゼンヒョウシキ	1					
26	4420336	SAFETY-SIGN (WARNING: HOT)	セフティサイン (警告:高温)	1					
27	4460067	SAFETY-SIGN (CAUTION TO BATTERY) (EXPLODE) (バッテリー注意)(爆発)	セフティサイン	1					
28	3086091	SAFETY-SIGN (WARNING: TRACK-ADJUSTER) (警告:トラックアジャスタ)	セフティサイン	2					
36	2045102	NAME-PLATE (DANGER: DO NOT OPERATE) (危険:点検整備中)	ネームプレート	1					
38	YA00036802	SAFETY-SIGN (RADIATOR CAP)	セフティサイン (ラジエータキャップ)	2					
41	4201787	MARK (CENTER FOR GRAVITY) (重心位置)	マーク	1					
43	YA00028559	MARK (LIFTING POINT)	マーク (吊り位置)	4					
53	4420336	SAFETY-SIGN (CAUTION TO TANK CAP) (タンクキャップ注意)	セフティサイン	1					
54	4460056	SAFETY-SIGN (CAUTION TO BATTERY) (FLUID) (バッテリー注意)(液)	セフティサイン	1					
56	4459714	SAFETY-SIGN (CAUTION TO BATTERY) (ELECTRIC SHOCK) (バッテリー注意)(感電)	セフティサイン	1					
58	4408799	MARK (HYDRAULIC OIL)	マーク (作動油)	1					
60	3108331	NAME-PLATE (CAUTION FOR BATTERY UPPER COVER) (CHINESE (SIMPLIFIED)) (バッテリー上カバー注意)(中国語(簡体字))	ネームプレート	1					
61	YA00040414	DECAL (ATTENTION TO FUEL TANK) (燃料タンク注意)	デカール	1					
66	4201788	MARK (AN ARROW)	マーク (矢印)	1					
112	4238909	TAPE (NON-SLIP)	テープ (滑り止め)	1					
122	YA00044660	DECAL	デカール	1					

NAME PLATE (2-2) ネームプレート (2-2)

Applicable Model (適用機種): -
Mark(記号): -
Serial No. (適用号機): 060255-

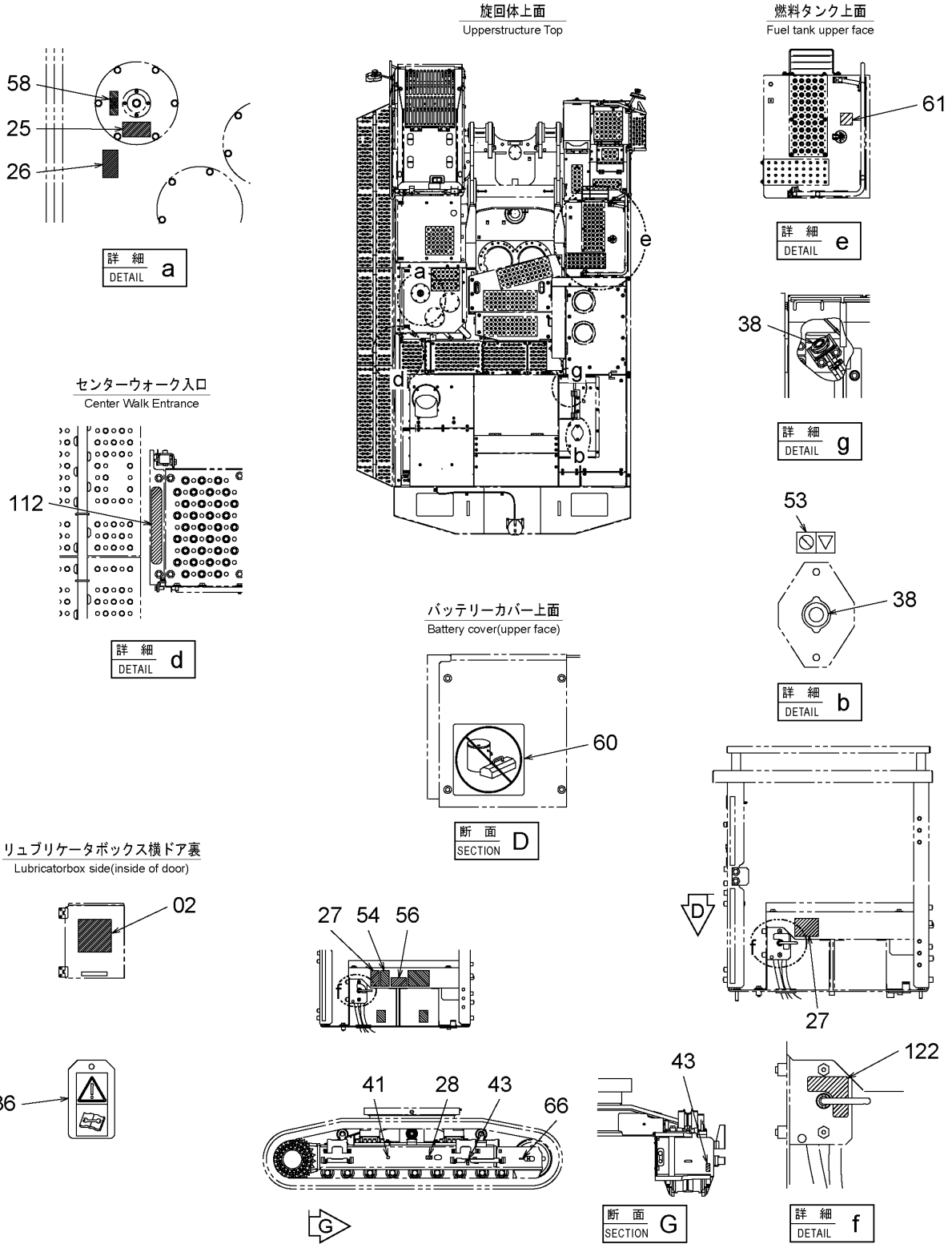

SDCYA00038781-016_2

CODE:SDCYA00038781-016_2-1

NAME PLATE (2-2)
ネームプレート (2-2)

Applicable Model (適用機種): -

Mark(記号): -

Serial No. (適用号機): 060255-

ITEM 符号	PART NO. 部品番号	PART NAME	部 品 名	Q' TY 数量	S. C サービスマ コード	SERIAL NO. 適用号機	ICA 互 換 性	REPLACEABLE PART 代替部品	
								PART NO. 部品番号	Q' TY 数量
		(OPERATION OF THE DISCONNECT SWITCH) (デ ィ ス コ ン ネ ク ト ス イ ッ チ 操 作)							

PARTS INDEX

PART NO.	PAGE	ITEM	PART NO.	PAGE	ITEM	PART NO.	PAGE	ITEM
0379802.....	311	14B	3104504.....	281	06A		188	00J
	311	15B	3104505.....	281	06B		189	11
0379902.....	313	00A	3104915.....	108	16		192	11
0702501.....	311	14A	3104991.....	130	15		235	04
	311	15A	3105989.....	250	02		242	15
0809303.....	313	00D	3106733.....	234	06	4055312.....	270	16
0978007.....	312	00B	3108331.....	350A	60		068	39
0978302.....	312	00A	3109101.....	242	23		080B	54
0978403.....	313	00B	3110326.....	259	00		082	12
1033298.....	239	00	31116104.....	013	11		094A	48
1033299.....	240	00	3116650.....	106B	40		122	17
1033793.....	348A	18	3116653.....	053	10		136B	74
1035919.....	264	00	3116654.....	053	16		140	41
2038764.....	210	09	3116664.....	069	29		142	25
2040431.....	289	03B	3116665.....	069	37		152	22
2045102.....	350A	36	3116722.....	030A	13A		160	06
2045580.....	290	08	3116731.....	028A	34A		162A	26
2052163.....	111	01B	3116985.....	162A	04		166A	22
2052422.....	048	22	3117316.....	348A	16		166B	43
2052912.....	237	04	3117525.....	034	01		170	12
2054674.....	239	02	3117588.....	166B	31		172	04
	240	02	3118217.....	188	02		177	12
2058236.....	253	02	3118298.....	247	11		178	03
2058731.....	247	07	3118328.....	249	06		179	05
2058732.....	247	03	3118329.....	249	03A		185	05
2058733.....	247	04	3118337.....	247	05		188	05
2058735.....	247	10B		263	03		189	15
2058736.....	247	15	3118721.....	162A	32		192	17
2058745.....	249	00	3118871.....	024A	37A		193	07
2058746.....	249	01	3120842.....	057	16		195	08
2058747.....	249	02	3120843.....	057	17		196	06
2058776.....	196	01	3121182.....	196	02		197	09
	199	03		199	04		200	03
	206	01		206	02		201	01
	246	16		246	17		202	10
	259	05		259	06		203	01
	339	04	3121279.....	013	05		204	07
2058778.....	263	01	3122701.....	166B	54		205	02
2058779.....	263	02	3122702.....	199	00		250	04
2058780.....	235	06	3122703.....	028A	20		255	17
2059064.....	035	04	4000909.....	120	24		259	08
2059065.....	035	05	4004229.....	344B	30		269	16
3054856.....	106A	15	4011675.....	094A	32		288	28
3058180.....	198	07	4013896.....	278	20		334	25
3072015.....	044B	20A1	4013974.....	344B	31		335	02
3074278.....	348A	69	4018355.....	281	11	4063340.....	326	14
3077611.....	020B	19B	4022697.....	006B	17	4067833.....	072	12
	020B	20B		010	16		120	28
	028B	61B		020B	31	4071215.....	120	27
	028B	62B		020C	58	4075853.....	118	07
	044B	37B		044C	65	4075854.....	130	38
3077612.....	020B	19A		222	17		310	33
	028B	61A	4022699.....	024A	20	4083438.....	048	04
	044B	37A		030A	83	4085560.....	113	07
3077613.....	020B	20A	4022701.....	020B	28		283	34
	028B	62A		028A	47		288	03
3079728.....	146	09		044B	30	4085614.....	108	27
	148	06	4028265.....	152	00J		289	23
3086091.....	350A	28	4028266.....	152	00K	4085857.....	048	17
3090295.....	290	00A	4031771.....	157	100		287	03
3090366.....	290	15	4033341.....	116	18	4086894.....	024A	28
3091205.....	296	00	4042098.....	152	20		028A	42
3091337.....	013	02	4045580.....	344B	29		030A	42
3091338.....	013	00	4053599.....	126	08		064	13
3092124.....	348A	45	4053865.....	072	15		113	17
3092127.....	348A	67	4054395.....	152	12A	4087197.....	020B	27
3102859.....	290	21	4055311.....	104	131		028A	46
3104110.....	291	02C		108	10	4089703.....	118	05
3104112.....	111	01C		162A	40		128	04
3104201.....	291	02B		166A	21		130	05

PARTS INDEX

PART NO.	PAGE	ITEM	PART NO.	PAGE	ITEM	PART NO.	PAGE	ITEM
4089703.....	310	34		098	19		189	10
4089822.....	286	07		123	09		192	09
4091297.....	310	43		126	03	4190273.....	092A	30
4100967.....	078	12A	4187322.....	112	05		104	13C
	106A	17A	4187328.....	113	13		162A	18
4103743.....	337	03		120	30C	4190274.....	096	25
4105912.....	308A	05H		123	12		098	34
4108106.....	140	40		128	09		122	18
4114404.....	322	16		130	32		156	31
4114408.....	294	06		132	04	4190275.....	162A	11
4114413.....	337	11	4188138.....	130	33		188	03
4116300.....	228	05	4188272.....	152	00E		189	12
4118188.....	310	44	4188273.....	152	00I		192	12
4121411.....	322	71	4188274.....	152	00L		334	23
4121497.....	078	01A	4188275.....	152	00M	4190276.....	162A	49
4121859.....	080B	65	4188276.....	152	00N	4190277.....	162A	09
	146	12	4189095.....	130	34	4190282.....	092A	27
	148	09	4189858.....	330A	28		162A	12
	166B	34	4189859.....	123	20		269	13
	170	00	4190125.....	330B	49		334	26
	175	03	4190126.....	123	19	4190291.....	068	16
	197	07	4190127.....	042	06		092A	29
	206	04		042	31		104	13G
4122424.....	210	20	4190246.....	094A	17		122	20
	332	02		106B	58		142	22
4122729.....	304	06	4190253.....	068	17		162A	19
	308A	19		102	14		166A	01
	322	28		162B	61		334	22
4127656.....	326	06	4190261.....	269	14	4190292.....	104	13E
4129441.....	290	16		094A	40		189	09
4130686.....	308A	05G		099	13	4190960.....	322	47
4138938.....	328	02		162A	10	4191977.....	322	48
	330A	25		166A	18	4192018.....	094A	50
	330B	33		172	02		316	16
	330B	61		175	01		318	18
4140469.....	330B	55A		202	11	4192034.....	266	22
4140471.....	094A	09A		316	18		269	11
	094A	10A	4190262.....	318	19	4192035.....	080A	28
4145156.....	156	01		106B	63		092B	47
4151182.....	152	14		140	44		122	19
4153091.....	202	13A		162A	17		140	29
4153095.....	158	01A	4190263.....	330B	37		162A	15
4153103.....	112	01A		064	49	4192421.....	156	00
	112	07A		156	06	4193816.....	140	43
4153108.....	048	28A		170	06	4193832.....	112	03
	052	02A	4190264.....	330B	35	4193848.....	094A	39
	202	02A		048	33		106B	66
4153544.....	202	15A		052	07		134A	47
4153555.....	111	04		092A	26		136A	47
	120	09		104	13B		138	31
4154237.....	328	05		106B	64		140	32
4154331.....	120	06		134A	46		162A	21
4154651.....	316	09		140	22		166B	41
	318	09		162A	16		170	05
4154655.....	316	08		166A	05	4193871.....	106B	68
	318	11		170	07		116	13
4154656.....	316	07	4190265.....	330B	51		117	15
	318	10		092A	32	4194712.....	108	17
4154658.....	108	20		104	13A	4195610.....	154A	0502
4156436.....	106B	53		140	31	4196261.....	072	12A
4156886.....	020B	16C		269	12		120	28A
4165068.....	197	02	4190266.....	122	22	4196826.....	322	45
4169565.....	310	37		269	10	4197531.....	328	26
4172172.....	233	04	4190271.....	088	10	4198472.....	330B	43
4172201.....	080A	04		305	09	4199393.....	130	43
4174317.....	152	00A	4190272.....	068	18	4199395.....	130	40
4174318.....	152	00B		092B	52	4199396.....	130	35
4186854.....	116	09		104	13F	4200434.....	344B	37
	117	11		162B	60	4200435.....	344A	03
4187308.....	096	29		188	00G	4200436.....	344A	04

PARTS INDEX

PART NO.	PAGE	ITEM	PART NO.	PAGE	ITEM	PART NO.	PAGE	ITEM
4200437.....	344A	13	4241379.....	122	13	4282499.....	058	10
4200580.....	330B	54	4241586.....	348A	76	4282549.....	330A	22
4201787.....	350A	41	4244172.....	278	21	4283028.....	195	00
4201788.....	350A	66	4244270.....	053	05	4285109.....	330A	20
4202103.....	080B	61	4244786.....	116	10	4285234.....	069	11
	126	21	4244787.....	117	09	4285237.....	053	09
4202112.....	330B	44	4246150.....	337	04	4285239.....	069	38
4202312.....	344A	21	4246672.....	142	23	4285797.....	330B	48
4202531.....	102	21	4246954.....	120	13	4287554.....	106A	34
4202564.....	288	15	4247260.....	102	20	4287792.....	044B	32B
	328	08	4248510.....	056	20	4287903.....	210	25
	334	04	4248695.....	316	04	4288445.....	254	02
4203102.....	318	04	4249324.....	014	18		261	08
4204135.....	080A	31		035	11	4294508.....	020B	11
4204558.....	220A	07		130	28		028B	66
	220A	17		330B	41	4294694.....	156	11
4204579.....	014	14		342	18	4297188.....	163	01
4204586.....	020C	61	4250261.....	106A	30	4297280.....	157	03
	038	29	4251766.....	308A	00E	4298744.....	318	12
4205476.....	322	14	4251767.....	311	14C	4299059.....	246	21
	128	12		311	15C		346A	82
4205614.....	128	11		313	00C	4299669.....	334	15
4205615.....	156	02	4252877.....	094A	51	4299864.....	188	00K
4206101.....	069	35		316	17	4300351.....	197	04
4207010.....	118	11	4254520.....	308A	05E		235	05
4207036.....								
	131	05	4254600.....	094B	69		242	14
4207037.....	118	12		166A	04	4303099.....	136A	56
	131	07		166B	51	4304539.....	131	01
4207038.....	118	13		170	19	4305141.....	142	18A
	131	06	4255811.....	060	14	4307669.....	117	03
	078	42	4257159.....	068	36	4310139.....	334	14
4207240.....	294	04		099	12	4311052.....	330A	12
4207766.....	138	30		102	12	4311619.....	111	03
4208479.....	140	30		162A	28	4312517.....	058	07
	134A	40		193	05	4313431.....	096	63
4208909.....								
	136A	41	4257964.....	278	00B1	4313449.....	122	14
4208910.....	134A	35	4257965.....	278	00B2	4315207.....	096	22
4208913.....	136A	35	4257968.....	296	01	4315323.....	162A	00A
4209294.....	006B	20		296	13	4315324.....	162A	00B
4209782.....	080A	07		296	20	4315991.....	322	70
	106A	20	4258580.....	304	00D	4317586.....	291	15
4210485.....	006B	18	4259220.....	193	08	4317618.....	106B	52
4211191.....	006B	31	4259787.....	068	35	4317650.....	048	41
4213356.....	344A	23	4261282.....	322	06	4317863.....	334	13
4214603.....	338	02	4261283.....	322	07	4319139.....	106B	62
	289	05	4263764.....	053	13	4323613.....	148	18
4215452.....	290	07	4264909.....	130	48		196	04
4215453.....	106B	70	4267673.....	283	22		199	07
4217345.....	328	31	4269537.....	328	10		259	09
4217504.....	328	29	4269607.....	078	09	4325519.....	198	00
4217505.....								
	188	001	4270456.....	122	02	4326095.....	198	00A
4218657.....	300	00E	4271000.....	106A	13	4326309.....	136A	22A
4218735.....	300	02	4271001.....	106A	14	4326348.....	020B	30
4218740.....	300	03	4271788.....	305	03	4327293.....	106C	76B
4218741.....	294	02	4273335.....	198	02		138	38
4218944.....								
	281	00	4274593.....	128	07	4327294.....	330B	34
4219720.....	322	25	4277804.....	301	02	4327315.....	052	00B
4219932.....	322	26	4279302.....	288	10		052	01B
4219933.....	316	05	4279799.....	344A	24	4330230.....	334	00
4221265.....	108	15	4280782.....	048	05	4331619.....	058	04
4221287.....								
	337	07	4281956.....	152	02	4333461.....	273	01
4221465.....	140	01		154A		4333835.....	255	04
4222023.....	134B	76	4282477.....	116	16	4334076.....	348A	31
4223518.....	136B	76	4282486.....	069	36	4334203.....	198	03
	338	04	4282488.....	106B	69	4334364.....	130	17
	322	46		116	15		130	29
4226533.....	142	24		117	04	4336672.....	310	45
4234398.....	106A	03A	4282489.....	069	34	4336875.....	162A	29
4237660.....	350A	112	4282490.....	069	21		166A	17
4238909.....	332	13	4282492.....	060	22	4337833.....	326	20
4240985.....								

PARTS INDEX

PART NO.	PAGE	ITEM	PART NO.	PAGE	ITEM	PART NO.	PAGE	ITEM
4338575.....	015	05	4369817.....	166B	101	4416791.....	322	72
	024A	33	4371273.....	346A	04	4418301.....	162A	30
	028B	89	4371318.....	050A	00M		192	20
	030B	89	4371706.....	242	04	4419601.....	060	15
4339413.....	283	23	4371825.....	106A	05D	4420332.....	346A	51
4340404.....	006B	19	4372091.....	214A	01A11	4420333.....	346A	52
4341413.....	216	13	4372200.....	255	03	4420334.....	346A	09
4341415.....	216	22	4372608.....	210	01	4420335.....	346A	07
4341450.....	218	10	4372633.....	195	06	4420336.....	350A	26
4341788.....	006B	16	4372638.....	195	10		350A	53
	010	15	4374024.....	108	24	4420526.....	048	27
4341856.....	337	05	4374495.....	330A	31		052	03
4341877.....	140	35	4374496.....	330A	32		202	03
	143	07	4376846.....	328	09	4420531.....	214A	03C
	146	06	4376895.....	044C	70	4422973.....	330A	24
4342692.....	148	16	4377820.....	220B	41	4423699.....	230	03
4342695.....	310	18		224	85	4424185.....	237	05
4342699.....	310	17	4379221.....	304	00A1	4425139.....	068	23
4342703.....	310	16		308A	00A1	4427429.....	166A	00J
4342772.....	310	20	4380534.....	255	15	4428840.....	020A	07B
4343333.....	020B	09	4380636.....	337	12	4428910.....	166A	00E
4343336.....	108	05	4380637.....	337	13	4428911.....	166A	00F
4343351.....	330A	13	4382554.....	255	14	4428930.....	318	01
4343991.....	249	14	4382883.....	268A	26	4429280.....	318	00
	253	05	4386343.....	198	00B	4429438.....	316	01
4345170.....	300	00D	4388116.....	330A	23	4432965.....	251	00
4345172.....	300	00G	4388147.....	346A	08	4434017.....	106A	05
4345297.....	281	12	4389301.....	102	16	4435126.....	326	17
4345741.....	337	01	4391323.....	316	02	4435575.....	020C	63
4346036.....	337	06	4391699.....	136A	24		034	24
4347262.....	098	50	4392798.....	258	01A4		162A	46
4350187.....	266	12B	4392801.....	258	01G	4436271.....	328	11
4350206.....	266	13A	4392805.....	258	01H3	4436534.....	166A	06
	268A	43	4392812.....	258	01H2		205	01
4350207.....	268B	44	4393378.....	308A	23		259	02
	269	00A	4393380.....	308A	31	4436535.....	158	00
4351774.....	146	11	4397381.....	162A	57		172	01
	148	08	4402599.....	162A	55		334	10
4351853.....	318	08	4402657.....	106B	71	4436536.....	158	01
4353992.....	154A	01	4404224.....	072	04	4436736.....	166A	00H
4353994.....	154A	03	4405194.....	269	07	4436737.....	166A	00A
4353995.....	154A	04	4405814.....	269	08	4437075.....	134A	25A
4354003.....	154B	09	4405815.....	272	06	4437833.....	106A	05A
4355515.....	080A	32	4407456.....	120	30A	4437836.....	106A	05E
	094A	65	4408799.....	350A	58	4437837.....	106A	05C
4355938.....	020B	16A1	4409395.....	020A	02A1	4437838.....	002A	02
	028A	19A1		021	01-06		106A	05B
4358031.....	020A	08A1	4409396.....	044B	20A2	4438015.....	166A	00G
	044A	18A1		006A	00E	4442355.....	290	03
4359076.....	346A	39		007	08-12	4443239.....	290	06
4359384.....	166B	39		020A	02C	4443240.....	290	09
4361302.....	210	05		021	08-12	4443241.....	290	12
4361458.....	044A	19B		038	08D	4443443.....	216	33
	044B	21B		044B	20B	4443487.....	024A	12
4361747.....	080B	40		045		4443724.....	057	02
4362444.....	106B	50	4409447.....	006A	00A3	4443727.....	057	04
4362457.....	330B	65		007	01-06	4443904.....	048	28
4362700.....	210	08		038	08A1	4443907.....	052	02
4363398.....	154A	0501	4410187.....	322	49		202	15
4363399.....	002A	03	4410536.....	013	07	4444456.....	290	10
	106B	50A	4411682.....	214A	03G	4444457.....	290	11
4364413.....	134A	21	4411829.....	214A	01A31	4445904.....	297	04
4364651.....	038	08B		214B	09	4446847.....	148	00
4365826.....	328	11A	4411911.....	080A	29	4447072.....	249	08
4366652.....	308B	40		330B	36	4447297.....	322	40
4367375.....	166B	40	4411931.....	272	07	4449060.....	094A	08
4367481.....	220B	54	4412914.....	154A	0101	4449508.....	346A	89
4368863.....	334	17	4413939.....	106C	76A	4449509.....	233	07
4369619.....	222	15	4414857.....	214A	01A16	4450008.....	250	00
4369653.....	214A	03D	4415024.....	246	14	4450669.....	044C	63

PARTS INDEX

PART NO.	PAGE	ITEM	PART NO.	PAGE	ITEM	PART NO.	PAGE	ITEM
4450838.....	044C	68	4466815.....	216	20	4477912.....	044B	21E
4452613.....	242	27	4467668.....	154A	0608	4478068.....	292	06
4453286.....	318	03	4467754.....	154A	0601	4478069.....	292	00
4453874.....	255	13	4467766.....	154A	0611	4478070.....	292	02
4453910.....	060	25F	4467767.....	154A	0612		292	03
4454269.....	242	03	4467768.....	154A	0613	4478072.....	292	04
4454746.....	132	15	4467769.....	154A	0614	4478082.....	292	05
4456191.....	020C	64	4467770.....	154A	0615	4478084.....	292	07
4456227.....	220A	21	4467771.....	154A	0616	4478089.....	292	00B
4456237.....	216	31	4467772.....	154A	0617	4481331.....	068	06
4456428.....	210	10	4467773.....	154A	0618	4484593.....	136A	13
	223	01N	4467774.....	154B	0619	4485892.....	212	06
4456735.....	166A	00D	4467775.....	154B	0620		220A	18
4456778.....	166A	00L	4467776.....	154B	0621	4486055.....	113	22
4458256.....	346A	89	4467780.....	154B	0624	4486526.....	044B	22B
4458260.....	346A	89	4467784.....	154B	0625	4487212.....	330B	58
4459548.....	002A	09	4467785.....	154B	0626	4487586.....	308A	34
	060	25B	4467786.....	154B	0627	4487692.....	308A	35
4459549.....	002A	08	4467787.....	154B	0628	4488326.....	185	04
	060	25C	4467788.....	154B	0629	4488400.....	056	16
4459714.....	350A	56	4467789.....	154B	0630		073	04
4459928.....	350A	25	4467790.....	154B	0631	4504858.....	290	00B
4459990.....	346A	10	4467791.....	154B	0632	4505243.....	094A	12
4460037.....	166B	102	4467792.....	154B	0633	4506418.....	078	32A
4460056.....	350A	54	4467793.....	154B	0634		106A	35A
4460067.....	350A	27	4467794.....	154B	0635		106B	58A
4461337.....	007	08	4467795.....	154B	0636		106B	60A
	021	08	4467796.....	154B	0637		106B	67A
	045	03	4467797.....	154B	0639		106B	70A
4461338.....	007	09	4467798.....	154B	0640		106C	73DA
	021	09	4467799.....	154B	0641		122	00A
	045	01	4467800.....	154B	0642		122	01A
4461339.....	007	10	4467801.....	154B	0644		122	04A
	021	10	4467802.....	154B	0645		123	16A
	045	00	4467804.....	154B	0638		123	17A
4461340.....	007	11	4467805.....	154B	0643		132	00A
	021	11	4467814.....	154A	0102		142	01A
	045	02	4467815.....	154A	0103		283	08A
4461341.....	007	12	4467816.....	154A	0104		328	06A
	021	12	4467818.....	154A	0106		328	20A
4461342.....	045	04	4467819.....	154A	0107		328	21A
	006A	00F	4467820.....	154A	0108		328	24A
	020A	02D	4467822.....	154A	0109		328	26A
	038	08E	4467823.....	154A	0110		330A	14A
	044B	20C	4467824.....	154A	0111		330A	18A
4461343.....	007	01	4467825.....	154A	0112		330A	19A
	021	01	4467828.....	154A	0113		330A	20A
4461344.....	007	02	4469059.....	266	12A		330A	21A
	021	02	4470168.....	156	10		330B	54A
4461345.....	007	03	4470169.....	080B	51		330B	63
	021	03	4472076.....	020C	59A	4506424.....	078	34A
4461346.....	007	04	4473357.....	316	00		094A	11A
	021	04	4473720.....	286	08		096	17A
4461347.....	007	05	4474476.....	222	08K		098	17A
	021	05	4474482.....	222	08M		099	08A
4461348.....	007	06	4474674.....	142	11A		099	09A
	021	06	4475230.....	271	02		099	10A
4463193.....	138	18	4475232.....	269	00B		102	08A
4463216.....	080A	33	4475235.....	266	13B		102	09A
4463427.....	034	22B	4475236.....	271	03		102	10A
4464075.....	166A	13	4475237.....	271	04		106B	57A
4464273.....	216	15	4475242.....	271	05		120	32A
4464305.....	216	14	4475243.....	271	06		120	33A
4464309.....	216	18	4475244.....	271	07		288	10A
4464394.....	220B	51	4475245.....	271	08		330A	08A
4464401.....	220A	29	4475346.....	266	12A1		330A	09A
4465189.....	096	23	4475507.....	094A	54	4506429.....	078	18A
4465377.....	146	05		162A	54		094B	71
4465725.....	028A	28	4476561.....	020C	40C		106B	52A
4466383.....	052	100		044A	19C		106B	53A

PARTS INDEX

PART NO.	PAGE	ITEM	PART NO.	PAGE	ITEM	PART NO.	PAGE	ITEM
4506429.	116	05A	4607646.	220A	25		110	04
	120	30D1		228	06		110	07
	120	30E1	4607775.	228	12	4638433.	286	05
	128	07A	4607776.	228	13		291	
	128	08A	4607866.	318	07	4638604.	166A	20
	132	01A	4609018.	342	17	4638802.	304	00B
4508188.	330A	10A	4609479.	216	28	4638803.	304	00C
	290	13		226	01	4638804.	308A	00B
4508805.	118	04	4609630.	144	02	4638805.	308A	00C
	126	04	4610571.	278	24	4638807.	308A	00D
	128	06	4610640.	258	01D	4638808.	308A	05B
	130	07	4610641.	258	01E	4638810.	308A	05C
	308B	41	4611526.	166A	00K	4639112.	020C	65
	310	32	4612682.	328	20		044C	67
4509122.	108	19	4612763.	002B	51	4639136.	166A	001
4509180.	096	21A		270	09	4639168.	099	04
	098	21A	4612976.	064	26		102	04
	102	23A	4613566.	308A	00F	4639461.	297	03
	106B	43A	4614929.	064	37	4639471.	297	01
	106B	44A	4618409.	175	00	4639475.	297	02
	106B	46A	4618719.	272	04B	4639597.	294	03
	106B	47A	4618721.	272	04	4639643.	286	10
	134A	30A	4620191.	106A	24	4639668.	006A	00A1
	134A	35A	4620787.	330B	42		038	08A2
	134A	38A	4621470.	330B	55	4639684.	294	01
	134A	40A	4624738.	189	00B	4640124.	300	00A
	134B	60A		192	00B	4640125.	300	00B
	136A	35A	4626289.	010	10	4640126.	300	00C
	136A	38A		038	19	4640127.	300	00F
	136A	41A	4627224.	112	07	4640128.	300	00H
	136A	73A	4629513.	020A	07E	4640251.	130	00
	140	13A		020A	08D	4640252.	130	01
	140	20A	4629717.	106B	73	4640254.	130	03
	140	26A	4629744.	330A	00	4640255.	118	02
	142	05A	4629782.	146	10	4640310.	053	04
	144	05A		148	07	4640325.	106B	54
	144	06A	4630331.	002A	01	4640350.	030A	14C
	146	03A	4630525.	002A	04		030A	36C
	146	04A		106C	73A	4640353.	030A	33G
	148	03A	4631103.	242	02	4640410.	166A	16
	148	04A	4631506.	334	11	4640426.	024A	35B
	150	01A	4631694.	060	25	4640427.	024A	35C
	150	02A	4631698.	060	21	4640428.	024A	35D
	283	14A	4631815.	231	00	4640433.	024A	10
	330A	17A	4632325.	266	14	4640434.	024A	09
	330B	43A	4632335.	024B	48	4640457.	024A	07A
	330B	44A		030B	91	4640505.	024A	37C
	330B	46A	4632667.	150	07	4640570.	053	06
	334	05A	4633234.	112	01	4640646.	006B	15
	334	07A	4633969.	280	04	4640746.	038	08C
	334	09A	4633970.	280	05	4640827.	020B	08F
4510167.	338	02A	4633971.	048	16	4641126.	162A	05
4510169.	328	15	4633972.	048	13	4641130.	152	00
	130	39	4634376.	134A	16	4641151.	308A	00G
	310	31	4634381.	138	07		308A	05D
4510170.	310	39	4636765.	242	07	4641194.	280	03
4514699.	064	45	4636813.	126	14	4641366.	310	22
	074	12	4637175.	242	01	4641564.	266	19A
	080A	11	4637521.	113	09	4641685.	112	00
	082	02	4637609.	108	23	4642003.	310	26
	086	10	4637646.	024A	11	4642008.	310	27
4514700.	080A	19	4637675.	289	06	4642009.	310	28
4601587.	344A	01	4638126.	131	02	4642012.	310	29
4602034.	230	00	4638127.	131	00	4642023.	233	03
4602603.	061	00	4638266.	130	19	4642173.	322	24
4603538.	080A	24A	4638272.	286	00A1	4642174.	322	23
4605339.	044B	38		286	00B1	4642265.	052	01A
4607054.	218	09	4638273.	286	00A2	4642438.	128	00
4607546.	246	23		286	00B2	4642465.	322	52
	255	09	4638275.	104	04	4642466.	322	53

PARTS INDEX

PART NO.	PAGE	ITEM	PART NO.	PAGE	ITEM	PART NO.	PAGE	ITEM
4642480.....	310	03	4653195.....	086	02I	4658521.....	002A	05
4642481.....	310	04	4653213.....	078	01B		052	100A
4642575.....	242	16	4653279.....	152	15	4658574.....	335	00
4642666.....	304	20	4653698.....	224	83	4658672.....	332	12
4642667.....	304	21	4653895.....	074	04	4658818.....	196	00
4642723.....	102	18	4653906.....	249	07	4658819.....	259	04
4643112.....	034	16	4654039.....	157	102	4658821.....	206	00
	064	25	4654287.....	346A	48	4658927.....	348A	44
4643720.....	308B	45	4654745.....	106C	100	4659066.....	094A	23
4643721.....	308B	46	4654749.....	010	12	4659092.....	206	03
4643986.....	069	22		038	25	4659117.....	025	03
4644056.....	096	31B	4654876.....	080A	02A		032	04
4644518.....	232	00	4654945.....	224	86	4659280.....	094A	07
	262	00	4654967.....	060	25D	4659592.....	212	11
4645082.....	039	00A	4654968.....	060	25E		214B	05
4645227.....	080A	13	4654969.....	060	25G	4659593.....	212	12
4645253.....	310	24	4654970.....	060	25H	4659594.....	212	13
4646046.....	316	11	4654971.....	060	25I	4659595.....	212	14
4646047.....	318	17	4655027.....	056	34		214B	06
4646133.....	344A	25	4655046.....	056	05	4660025.....	220A	30
4646226.....	234	07	4655047.....	056	18	4660468.....	096	31C
4647195.....	010	17	4655049.....	056	07	4660717.....	258	01A2
	020C	66	4655050.....	056	08	4660720.....	258	01A5
	044B	35	4655051.....	056	09	4660732.....	258	01H5A1
4648087.....	144	08	4655052.....	056	10	4660753.....	015	00B
4648394.....	080B	46	4655053.....	056	11	4662026.....	056	17
4649317.....	146	00	4655054.....	056	12		073	03
4649377.....	250	03	4655055.....	056	13	4662027.....	056	15
	252	05	4655056.....	056	14	4662091.....	056	27
4649401.....	080A	08	4655058.....	056	03B	4662092.....	056	30
4649887.....	020A	02B	4655060.....	056	01B	4662223.....	220A	24
4650142.....	346B	102		056	02B	4662224.....	216	34
4650482.....	134B	64	4655061.....	068	07	4662226.....	220A	35
4650571.....	220A	26	4655066.....	056	31	4662227.....	216	03
4650572.....	003	01	4655067.....	056	28		220A	37
	220A	27	4655068.....	056	32	4662230.....	216	06
4650573.....	220A	31	4655675.....	028A	44	4662231.....	216	07
4651218.....	262	01	4655723.....	048	30	4662232.....	216	08
4651534.....	020B	08F	4655895.....	336	00A	4662233.....	216	09
	020B	08G	4655897.....	336	00B	4662242.....	216	02
	028A	19D	4655968.....	078	24	4662243.....	220A	23
4651537.....	246	12	4656227.....	255	08	4662244.....	220A	01E
4651553.....	028A	48	4656278.....	259	01	4662245.....	216	10
4651654.....	212	07	4656300.....	249	05	4662246.....	220A	36
4651742.....	166B	53	4656580.....	020B	16D	4662250.....	220A	11
4651788.....	120	30B	4657153.....	304	22	4662251.....	220A	22
	132	05	4657156.....	152	18	4662252.....	214A	01A23
4651909.....	330A	15	4657166.....	080A	02B		222	13
4651923.....	304	00A2	4657654.....	199	02	4662356.....	222	08I
4651943.....	050A	00J	4657778.....	348B	123	4662357.....	222	08J
4651944.....	160	09	4657942.....	050A	00K	4662358.....	222	08E
4652101.....	304	05	4658052.....	002A	12	4662360.....	222	08B
	308A	27		080A	13A	4662361.....	222	08G
4652243.....	094A	24	4658053.....	080A	13B	4662362.....	222	08F
4652981.....	082	11	4658091.....	220A	33	4662364.....	222	08R
4652982.....	128	01	4658095.....	220A	34	4662366.....	222	08H
4652983.....	128	03		220B	55	4662368.....	210	21
4653140.....	305	02	4658110.....	220A	23		222	08P
4653156.....	246	20		220A	14		228	17
4653189.....	086	02C		222	14	4662560.....	220A	01B
4653190.....	082	00G		223	01D	4662718.....	222	02
	086	02D	4658414.....	289	01	4662721.....	223	01J
4653191.....	082	00B	4658419.....	289	00	4662722.....	223	01G
	086	02E	4658420.....	289	21	4662724.....	223	01B
4653192.....	082	00C	4658421.....	291	01	4662725.....	223	01H
	086	02F	4658422.....	291	02	4662726.....	223	01M
4653193.....	082	00F	4658424.....	291	06	4662727.....	223	01F
	086	02G	4658425.....	291	09	4662728.....	223	01E
4653194.....	082	00A3	4658520.....	002B	50	4662735.....	212	19
	086	02H		050A	00A	4662741.....	216	17

PARTS INDEX

PART NO.	PAGE	ITEM	PART NO.	PAGE	ITEM	PART NO.	PAGE	ITEM
4662744.....	224	90	4688208.....	015	02B	4708451.....	163	02
4662747.....	212	18	4689294.....	120	08	4708459.....	235	00
4662751.....	218	13	4689585.....	239	03	4708537.....	166B	36
4662755.....	216	01		240	03	4708658.....	030A	33B
	218	02	4690878.....	015	02C	4708659.....	024A	39C
4662758.....	210	16	4692542.....	163	06		030A	32D
	220B	56		184	04		030A	33D
	224	89	4692607.....	266	25	4708660.....	030A	33E
4662759.....	220B	52	4692637.....	319	00A	4708661.....	030A	33F
4662763.....	218	14	4696390.....	134A	23	4708913.....	044A	18B
4662770.....	218	15	4696392.....	334	18		189	00B
4662867.....	220A	01D	4696474.....	322	02		192	00B
4662868.....	220A	32	4697482.....	106A	29		266	25
4662869.....	220A	01F	4697741.....	056	06	4709228.....	270	03
4662871.....	220A	01C	4697745.....	056	21		271	
4663931.....	300	00F	4697751.....	056	25	4709482.....	144	09
4665472.....	152	19	4697752.....	056	22	4709483.....	146	01
4665490.....	214A	01A24	4697753.....	056	23	4709793.....	270	13
4665500.....	214A	01A04	4697755.....	056	24	4710425.....	080B	38
4665501.....	214A	01A05	4698541.....	143	00	4710438.....	134B	61
4665503.....	214A	01A19	4698953.....	058	03		334	12
4665689.....	218	16	4699108.....	138	10A	4710690.....	080B	39
4665745.....	106B	56	4699892.....	020A	08C	4711050.....	128	15
4666052.....	258	01H1	4700790.....	126	33	4711577.....	020C	40B
4666054.....	258	01H6	4701874.....	120	22	4711867.....	143	02
4666056.....	258	01A7	4701984.....	128	02	4711869.....	143	03
4666059.....	258	01H5B	4702048.....	126	26	4712229.....	011	00B
4666087.....	258	01A6	4702175.....	072	37	4713138.....	148	01
4666369.....	220B	53	4702228.....	113	05	4713373.....	243	06
4666385.....	220A	09	4702284.....	118	00	4713480.....	136A	07
4667251.....	020B	08E	4702359.....	106B	55	4713482.....	136A	09
4669084.....	072	40A	4702684.....	072	36	4713483.....	136A	15
4670618.....	096	02	4702685.....	030A	15	4713485.....	136A	17
	098	41	4702686.....	030A	13B	4713487.....	136A	20
4671802.....	252	11		030A	14B	4713492.....	138	08
4672098.....	056	29	4702687.....	028A	34B	4713497.....	138	14
	073	05	4702688.....	028B	54B	4713500.....	138	19
4673427.....	123	08		028B	55B	4713501.....	138	20
4673598.....	228	10	4702689.....	028B	54C	4713502.....	138	21
4673627.....	228	18		028B	55C	4713503.....	138	22
4676385.....	002A	06	4702700.....	117	06	4713504.....	138	23
	086	02A	4702822.....	058	09	4713506.....	138	25
4678256.....	130	13	4702826.....	072	07	4713507.....	138	26
4678872.....	094A	23E	4702954.....	028A	11	4713810.....	134A	26
4679165.....	086	02	4702991.....	261	04E	4713872.....	096	52
4679166.....	074	09	4703330.....	170	03	4713874.....	098	51
	080A	09	4703562.....	130	22	4713922.....	094A	11
	082	01	4703564.....	130	21	4713946.....	106C	75
	086	05	4703595.....	069	16	4714031.....	146	13
4679167.....	074	10	4703993.....	030A	36B	4714033.....	146	14
	080A	10	4704924.....	272	00	4714161.....	080A	18
	082	07		273		4714200.....	098	58
4679566.....	044A	18B	4704925.....	266	04	4714213.....	076	02
4679878.....	094A	64	4704927.....	266	10	4714215.....	076	05
4679927.....	086	15	4705608.....	235	02	4714233.....	146	15
4680516.....	166B	48	4705739.....	102	17	4714234.....	146	16
4681233.....	157	101	4705785.....	242	11	4714300.....	148	11
4681553.....	094A	23A	4705786.....	242	13	4714301.....	148	12
4681554.....	094A	23B	4705919.....	167	02	4714302.....	148	13
4681555.....	094A	23C	4705963.....	310	19	4714303.....	148	14
4681878.....	080B	52	4705964.....	310	15	4714318.....	150	06
4682093.....	152	12B	4706566.....	214A	01A07	4714319.....	150	08
4682759.....	094A	23D		223	01Q	4714376.....	248	00
4683285.....	086	02B	4706572.....	143	01	4714421.....	266	12
4683847.....	220A	01A	4706817.....	261	04B	4714427.....	025	03
4683856.....	220A	01	4707357.....	160	07	4714428.....	025	04
4685086.....	228	14	4707468.....	166A	10	4714429.....	025	05
4685090.....	228	19	4708351.....	216	11	4714560.....	024A	36B
4685091.....	222	20	4708387.....	214A	01A09	4714561.....	024A	36C
4685180.....	210	30		222	080	4714562.....	024A	36D

PARTS INDEX

PART NO.	PAGE	ITEM	PART NO.	PAGE	ITEM	PART NO.	PAGE	ITEM
4714563.....	024A	37B	4716771.....	096	64	5012799.....	032	00
4714564.....	024A	40B	4716951.....	006B	28	5012971.....	025	00
4714565.....	024A	40C	4716973.....	242	09	6019584.....	301	01
4714566.....	024B	40D	4717389.....	092A	21A	6024183.....	039	02
4714705.....	032	04	4717624.....	092B	48	6024192.....	039	01
4714706.....	032	06		266	21	6024198.....	039	00
4714749.....	080B	57A		269	05	6026220.....	296	30
4714750.....	080B	57B	4718276.....	134A	03	6026221.....	296	32
4714776.....	080B	42	4718653.....	020C	53	6026744.....	254	00
4715357.....	032	05	4718885.....	156	15B	6027385.....	130	12
4715475.....	018	27	4718916.....	106B	37B	6027386.....	130	11
4715477.....	020B	16E	4718921.....	015	00E	6027592.....	252	00
4715626.....	052	00A	4718924.....	104	10B	6027593.....	252	04
4715749.....	024A	39D	4719003.....	088	05	6027603.....	261	04A
4715750.....	024A	39A	4719557.....	044B	20D	6027660.....	243	00
4715751.....	024B	40E	4719558.....	044B	20E	6027661.....	243	01
	024A	39B	4720188.....	044A	18D	7049885.....	024A	07B
	024B	40F	4720297.....	096	34	7051397.....	332	09
	030A	32E	4720342.....	098	42	7054503.....	296	29
	030A	33C		096	36	7054504.....	296	31
4715753.....	024A	39E		098	44	7055274.....	072	40
4715754.....	030A	32F	4720361.....	113	21	7056982.....	138	01
4715782.....	134B	62	4720362.....	113	15	7057097.....	018	12
4715783.....	134A	08	4720524.....	113	14	7057117.....	261	04G
4715784.....	134A	10	4720567.....	170	16	7057118.....	261	04H
4715785.....	134A	11	4720651.....	117	17	7057119.....	261	00
4715786.....	134A	14	4720652.....	117	18	7057150.....	020B	35
4715787.....	138	05	4720798.....	136A	05	7057183.....	028A	09
4715789.....	138	09	4721199.....	328	03	7057403.....	163	03
4715791.....	138	11	4721615.....	020C	57	7057539.....	252	01
4715792.....	138	12	4721698.....	096	16	7057594.....	261	01
4715793.....	138	13	4721706.....	096	20	7057966.....	030A	33A
4715795.....	138	17	4722645.....	064	42	7058363.....	276	01
4715796.....	140	00	4722649.....	224	80	7058364.....	276	02
4715797.....	140	02	4722684.....	224	82	7058365.....	276	17
4715798.....	140	03	4722811.....	152	17	7058382.....	276	00
4715799.....	142	13	4722812.....	080B	44A	7058384.....	247	00
4715800.....	142	16	4723247.....	082	10	7058385.....	247	10
4715801.....	142	17	4723688.....	056	01A	7058387.....	170	13
4715914.....	011	00A1		056	02A	7058388.....	170	14
4715969.....	006A	03B	4723758.....	328	00	7058389.....	249	04
4715970.....	006A	04B	4725431.....	080A	25A	7058390.....	249	03
4716015.....	006A	05C		080A	26A	7058400.....	276	13
4716018.....	006A	00B	4725433.....	080A	25B	7058402.....	276	05
4716019.....	006A	00C		080A	26B	7058406.....	266	07
4716020.....	006A	00D	4725689.....	283	42	7058656.....	038	05
4716023.....	010	01B	4730751.....	326	01	7058705.....	270	00
4716026.....	030A	32B	4730752.....	326	13	7058817.....	024A	40A
4716027.....	030A	32C	4730753.....	326	16	7058942.....	020B	16
4716030.....	030A	32G	4730754.....	326	19	7058943.....	028A	24
4716031.....	030A	32H	4730755.....	196	03	7058944.....	028A	25
4716032.....	030A	32I	4730756.....	020A	07B	7058993.....	030A	32A
4716033.....	030A	32J		020A	07D	7059036.....	006A	02A
4716034.....	030A	32K		020A	07E	7059037.....	006A	03A
4716122.....	010	23		020A	08D	7059039.....	006A	00A
4716143.....	024B	40G		020B	08E	7059071.....	010	07
4716144.....	024B	40H		020C	39B	7059075.....	018	06
4716453.....	020A	07C		020C	40B	7059162.....	028A	05
	020C	41B		028A	19B	7059163.....	028A	06
4716601.....	080A	00A		028A	19C	7059608.....	020A	03
4716624.....	080A	00B		028A	28	7060115.....	038	10
4716625.....	080B	58A		038	08C	7060701.....	024A	39F
	080B	66		044B	22B	7061351.....	326	00
4716626.....	080B	58B	4730757.....	028A	19C	7061352.....	028A	03
4716627.....	080B	59	4730758.....	028A	19D	8033923.....	078	12
4716628.....	080A	22	4730759.....	326	02	8039014.....	322	15
4716648.....	020A	04	4730760.....	326	03	8053499.....	106A	17
4716652.....	020B	16B	4730761.....	326	05	8057897.....	289	25
4716756.....	030A	56B	4730762.....	326	08	8060017.....	106A	02
4716757.....	030A	56C	4730763.....	326	09	8061456.....	283	20

PARTS INDEX

PART NO.	PAGE	ITEM	PART NO.	PAGE	ITEM	PART NO.	PAGE	ITEM
8067795.....	308A	11	8119301.....	252	08	94-1302.....	152	11
8068378.....	286	12	8119329.....	179	01	94-1404.....	112	02
8097375.....	106A	04	8119330.....	179	02	94-1702.....	080A	06
8099609.....	024A	03	8119409.....	242	00		106A	21
8099799.....	237	01	8119509.....	310	01	94-2011.....	289	07
8099800.....	237	00	8119510.....	310	02		291	11
8100063.....	048	08	8119511.....	310	13	94-2022.....	316	23
8100216.....	157	14	8119512.....	310	11		318	16
8100576.....	276	06	8119897.....	242	20	94-2023.....	130	36
8100947.....	304	02	8120329.....	032	02		316	24
8100948.....	304	03	8120757.....	252	10	94-2222.....	154A	0606
	308A	13	8120773.....	006A	03	9701925.....	337	02
8100949.....	304	04	8121359.....	142	03	9727633.....	080B	62
8100950.....	308A	18	8121715.....	106A	23		126	25
8100951.....	308A	12	8121800.....	116	08	9727822.....	126	24
8100953.....	308A	14	8121807.....	126	31	9733892.....	112	04
8101087.....	121	01	8121862.....	123	13	9746541.....	044A	13A1
8101379.....	322	20	8121863.....	123	11		044A	19A1
8101515.....	102	01	8121864.....	123	15		044B	21A1
8101551.....	057	11	8121922.....	024A	36	9755383.....	286	00A4
8101736.....	025	01	8122350.....	014	09		286	00B4
8101737.....	032	01	8122417.....	014	03	9755384.....	286	00A3
8101920.....	310	05	8122451.....	006A	00		286	00B3
8101921.....	310	06	8122552.....	035	02	9756131.....	296	04
8101922.....	310	07	8122558.....	018	29	9764138.....	048	15
8101923.....	310	08	8122591.....	034	25	9764244.....	018	26
8101924.....	310	09	8122635.....	020C	46	9764471.....	130	09
8101925.....	310	10	8122673.....	038	11	9764492.....	286	00A5
8101927.....	310	12	8123352.....	020C	59	9764497.....	286	00B5
8101929.....	310	14	8123713.....	188	00C	9764671.....	028A	29
8103785.....	233	02	8124234.....	038	01	9766630.....	332	01
8104696.....	308A	06	8124235.....	038	06	9767045.....	020B	26
8104697.....	308A	07	8124236.....	156	24	9768104.....	094A	58
8104772.....	234	03	8124242.....	034	02	9768265.....	082	04
8104947.....	308A	15	8124351.....	038	08	9771095.....	138	00
8106188.....	332	11	8124455.....	078	20	9771214.....	072	35
8111553.....	322	22	8125000.....	057	10	9771233.....	123	00
8112603.....	296	16	8126604.....	184	02	9771234.....	120	04
8112604.....	296	17	8127205.....	286	11	9771246.....	121	00
8112605.....	296	23	8127401.....	028A	19	9771249.....	014	10
8112606.....	296	24	8127415.....	078	29	9771323.....	028A	45
8117313.....	069	28	9134110.....	328	12	9771891.....	020A	05
8117584.....	152	05	9194672.....	290	00	9772038.....	086	00
8117994.....	134A	00	9194673.....	286	04	9772403.....	117	16
	136A	00		290		9772532.....	018	31
8118053.....	110	01	9241577.....	142	04	9772571.....	020C	44
8118247.....	118	19	9252885.....	300	00	9772647.....	020C	41
8118287.....	261	04F	9268456.....	308A	00	9773067.....	020C	55
8118297.....	014	02	9275593.....	308A	05	9773099.....	113	16
8118298.....	015	08	9293650.....	108	01	9773182.....	330A	11
8118299.....	014	07	9296124.....	278	30	9773259.....	038	23
8118300.....	014	08		281		9773600.....	030B	90
8118301.....	014	01	9296142.....	286	02	9773601.....	024B	47
8118326.....	126	30		288		A590106.....	092B	59
8118399.....	120	16	9296143.....	294	00		152	00G
8118427.....	028A	08		296			305	06
8118428.....	030A	16	9301943.....	053	20	A590108.....	012	02
8118429.....	028A	04		057			013	08
8118443.....	116	06	9307430.....	261	04		020B	32
8118474.....	072	08	9310242.....	030A	85		022	02
8118475.....	072	09	9314072.....	140	38		038	36
8118499.....	072	06	9314664.....	024A	34		044B	34
8118512.....	120	11		025			092A	36
8118562.....	120	07	9316551.....	140	38		162A	38
8118678.....	134A	01	9319556.....	332	04A		188	00E
8118694.....	130	23	9322543.....	108	03		195	03
8118702.....	134A	02	9329653.....	324	00		270	05
8118933.....	030A	36A		326		A590110.....	044C	64
8118957.....	120	29	94-0631.....	152	10		082	06
8119300.....	266	17	94-0632.....	108	18		083	06

PARTS INDEX

PART NO.	PAGE	ITEM	PART NO.	PAGE	ITEM	PART NO.	PAGE	ITEM
A590110.	086	16	A852134.	098	21		132	01
	099	06	A852143.	328	24	A853288.	120	30E
	102	06	A852144.	106B	67		128	08
	134B	53		122	04	A853344.	328	21
	156	20	A852166.	099	10	A853364.	330A	08
	160	12	A852222.	134A	33	A853366.	099	09
A590112.	024A	19		140	14		102	09
	030A	82	A852223.	132	13		330A	09
	094A	27		146	02	A853388.	116	05
	108	13		148	02	A853444.	330A	18
	126	23	A852233.	106B	44	A885000.	120	19
	156	05		146	03	A885002.	072	31
	160	14		148	03		106B	65
A590114.	113	10		334	09		106C	73C
	324	12	A852244.	106B	60		117	01
	048	25		123	17		120	18
A590120.	096	24		132	00		134A	43
	328	30	A852266.	120	33		140	19
A590127.	053	08	A852322.	132	09		150	00
A590142.	326	21		134A	34	A885003.	106B	47
	332	15		136A	34		140	20
A590903.	092B	60	A852323.	099	11	A885004.	078	32
A590906.	152	00H		102	11		106C	73D
	154B	08		140	16	A885006.	078	34
A590908.	038	35		143	06	A885008.	078	18
	195	02		288	16	D912627.	344A	14
	270	06		328	07	D99055.	344A	15
A590910.	113	20		330A	07	D99056.	344A	16
	162A	39	A852332.	334	06	J020820.	229	04
	281	09		106B	43	J217083.	028B	67
	322	13		140	26		330A	03
	328	19	A852333.	102	23	J219167.	255	05
	332	06		106B	46		255	16
A590912.	010	20		134B	60	J222008.	235	09
	014	17		142	05		242	18
	035	10		144	06		242	22
	072	30		146	04		243	07
	094A	28		148	04	J222010.	052	06
	111	12		150	02		117	19
	126	11		330A	17		143	11
	130	27		334	05		162A	25
A590914.	102	22	A852334.	096	21		230	10
	113	11	A852344.	106A	35		237	12
	324	13		122	00		260	01
A590916.	296	33		142	01		261	04D
	322	30	A852366.	102	10		261	04J
A590920.	337	09		106B	57	J222012.	006B	26
A590924.	301	04		120	32		010	21
A590927.	057	05	A852422.	134A	37		064	32
A765036.	106A	06		136A	37		080B	64
A810060.	116	03	A852423.	140	27		111	11
A810100.	078	04		330A	06		121	05
A810160.	106A	07		338	00		131	09
A810220.	121	03	A852433.	134A	38		162A	58
A811060.	106A	25		136A	38		230	02
A811115.	106A	26	A852444.	123	16		289	27
A811145.	134A	28		330A	19	J222014.	010	04
A852122.	136A	28	A852522.	136A	39		018	10
	140	11	A852523.	132	06		038	32
A852123.	106B	61	A852544.	122	01		048	11
	136A	29		283	08		092B	54
	144	04		330A	14		305	08
A852133.	334	08	A853144.	328	06		310	41
	134A	30		330A	21	J222016.	044B	29
	140	13	A853166.	096	17		096	07
	144	05		098	17		098	07
	150	01		099	08		230	04
	283	14		102	08		278	35
	330B	46	A853186.	330A	10		286	14
	334	07	A853188.	120	30D		296	02

PARTS INDEX

PART NO.	PAGE	ITEM	PART NO.	PAGE	ITEM	PART NO.	PAGE	ITEM
J222016.	296	06		175	02		253	03
	296	14		188	01		261	05
	296	21		202	12		305	10
	308A	25		216	12		328	28
J222020.	304	08		278	22	J271035.	120	25
	308A	21	J271025.	006B	13		134B	54
	308A	29		048	34		162A	45
J241645.	308A	24		052	08		230	06
J250008.	214A	01A06		060	26		239	04
	228	15		068	26		240	04
	229	03		069	20		243	02
J250010.	228	11		080A	34		261	02
J250012.	233	05		092A	25	J271040.	058	15
J251008.	228	16		094A	46		116	11
J260614.	157	04		096	62		140	09
	025	02		098	26	J271045.	281	02
J260616.	032	03		099	14	J271050.	237	09
	044C	56		102	13		316	12
	088	14		104	13D		318	22
	092A	04		106A	09	J271055.	080B	47
	246	04		122	24	J271060.	108	09
J260620.	156	30		123	01	J271070.	080A	05
	174	04		134A	48	J271085.	330A	01
	255	10		136A	48	J271095.	142	20
	266	15		138	02	J271200.	118	16
	152	08		138	32		283	25
J260625.	162A	52		140	23		310	25
	269	01		142	21	J271220.	042	20
J260814.	174	03		144	01		053	17
J260816.	074	05		152	01		072	21
	088	06		156	25		104	13H
	163	05		156	32	J271225.	069	04
	166A	03		160	05		126	01
	166B	50		162A	23		332	10
	170	02		166A	09	J271230.	044B	46
	170	10		174	08		094B	68
	189	08		188	04		096	37
	192	08		189	14		098	45
	332	03		192	14		112	06
	334	02		218	04		134A	50
J260820.	028A	49		225	01		138	03
	028B	64		253	00		152	06
	044B	39		266	23		193	06
	094A	43		269	15		194	02
	134B	59		270	15		234	04
	157	10		316	19		296	15
	249	13		318	20	J271235.	340	01
	253	04		330B	39		010	34
	272	08		330B	57		028A	37
	276	08		332	08		030A	37
J260825.	020B	23		334	03		042	10
	160	01	J271030.	334	24		044B	47
J260830.	157	07		013	01		053	15
	174	05		020B	17		065	02
J260835.	010	11		028B	59		068	02
	272	03		038	13		068	41
J260845.	080B	41		044B	43		072	20
J260850.	044C	72		058	05		092A	34
J271000.	106C	74		064	55		096	04
J271016.	305	11		068	25		098	04
J271020.	013	09		072	38		120	02
	140	36		076	06		134A	51
	143	08		078	07		160	08
	146	07		088	11	J271240.	296	27
	148	17		092B	51		042	02
	166A	14		156	28		044C	48
	166A	19		166A	02		064	48
	170	09		193	03		106A	27
	170	17		204	03		111	15
	172	03		252	02		120	14

PARTS INDEX

PART NO.	PAGE	ITEM	PART NO.	PAGE	ITEM	PART NO.	PAGE	ITEM
J271240.	142	02		074	01	J680820.	249	12
J271245.	120	12		080A	16	J75481.	280	06
J271255.	270	07		080B	36		281	01
	330B	50		083	01		308A	00H
J271260.	123	21		118	21		308A	05F
	330A	29		120	05		308A	36
J271270.	042	07		156	16		326	23
	042	32	J281240.	006B	24		328	01
	094A	18		014	05	J75482.	316	22
J271280.	128	16		016	04		318	15
	131	03		018	37	J780612.	330B	53
J271285.	130	30		024A	32	J780616.	106A	08
J271290.	130	18		034	26	J780625.	088	09
	330A	16		042	25	J780650.	328	04
J281020.	068	43		064	11	J780800.	092A	35
	152	16		130	16	J780812.	188	00D
J281025.	020B	13		324	07	J780816.	326	07
	028A	30	J281245.	057	08	J780820.	235	08
	030A	30		064	46		242	21
	064	41	J281250.	006B	23	J780845.	328	14
	094A	15		064	10	J780880.	270	02
J281030.	020B	14	J281260.	018	24	J781020.	332	05
	044B	44		020B	36	J781030.	082	05
	099	02	J450510.	078	10		126	18
	102	02		154A	0503		260	00
	156	17	J460308.	185	02		261	04I
J281035.	234	08	J460310.	166A	08	J781035.	143	10
	266	01	J460325.	242	10		237	11
	306	01	J460410.	166B	32	J781040.	134B	52
J281060.	010	13	J460514.	177	07		230	07
	038	26	J460520.	160	10	J781045.	083	03
J281225.	020C	47	J460614.	177	02		086	03
	034	15	J460616.	166A	25	J781065.	230	08
	038	17		166B	29	J781080.	083	02
	116	07		179	03	J833010.	294	05
J281230.	006B	22		246	03	J833013.	278	18
	006B	29		246	11	J833314.	322	03
	006B	33		246	19	J833319.	322	04
	010	33		266	05	J833320.	048	31
	020C	49		266	08	J850412.	214A	03E
	024A	23	J460620.	266	18	J900616.	152	00F
	028A	38		166A	07	J900635.	198	06
	030A	38		184	01	J900800.	195	01
	038	12		185	03	J900812.	162A	37
	039	03		197	05	J900820.	092A	37
	060	01		248	01	J900830.	249	15
	064	27		250	01		253	06
	078	30		252	09	J900840.	038	34
	092B	49	J460625.	263	00	J901000.	099	05
	094A	34		163	12		102	05
	096	32		166A	11	J901004.	052	04
	104	11		170	01	J901010.	052	05
	106B	39	J460630.	242	12	J901016.	162A	24
	117	07		276	15		281	08
	157	01	J460820.	166B	28	J901020.	322	12
	198	04		184	03	J901035.	328	18
	283	21	J650614.	246	05	J901055.	117	12
	296	22		246	13	J901090.	113	23
J281235.	010	24	J680412.	020C	40D	J901204.	121	04
	014	12		044A	08C	J901208.	131	08
	015	04		044A	13C	J901216.	108	12
	020A	06		044B	19D		162B	59
	020C	62	J680616.	044B	21F	J901230.	006A	00A2
	024A	22		163	04		011	00A2
	028A	39		247	02		289	26
	035	06		247	08	J901235.	014	16
	038	07		247	12		035	09
	044C	58		247	16	J901240.	130	26
	068	32		276	03	J901245.	094A	26
	072	41		276	10	J901255.	072	29

PARTS INDEX

PART NO.	PAGE	ITEM	PART NO.	PAGE	ITEM	PART NO.	PAGE	ITEM
J901260.	080B	63		126	09	XB00000918.	218	05
	126	22		160	13	XB00000919.	218	06
J901270.	126	10		233	06	XB00000920.	218	08
J901402.	310	47		235	03	XB00000922.	218	12
J901404.	310	48	J950020.	326	18	XB00000923.	214A	01A29
J901425.	305	07	J951024.	057	03	XB00000924.	218	19
J901435.	113	12	J952010.	261	04C	XB00000930.	220A	03
	113	18	J953039.	326	04	XB00000931.	220A	04
	322	17	M340816.	255	02	XB00000933.	220A	06
	324	10	M340840.	152	00C	XB00000934.	220A	39
J901440.	024B	41	M341020.	291	07	XB00000935.	220A	08
	030B	87	M341025.	291	12		223	01C
	092B	53	M341236.	096	35	XB00000938.	220A	12
J901450.	324	11		098	43	XB00000939.	220A	13
J901635.	296	05		121	06	XB00000940.	220A	15
	326	12	M341240.	113	08	XB00000941.	220A	16
J901640.	278	34		283	36	XB00000943.	220A	40
J901645.	296	08		288	04	XB00000947.	222	03
J901650.	286	13	M341245.	116	02	XB00000948.	222	04
J912045.	304	07		118	08	XB00000949.	222	05
	308A	20	M341430.	290	17	XB00000950.	222	06
	308A	32	M341445.	118	06	XB00000951.	222	07
	322	29		126	06	XB00000954.	222	08D
J912055.	048	24		128	05	XB00000956.	222	08C
J912465.	289	22		130	06	XB00000958.	222	08L
J912470.	337	08		310	36	XB00000959.	222	08N
J912735.	301	03	M341480.	310	40	XB00000960.	222	08Q
J921230.	330A	05	M341636.	326	15	XB00000961.	222	09
J921250.	111	10	M341650.	130	41	XB00000962.	222	10
	230	01		310	35	XB00000963.	222	11
J921430.	010	03	M342050.	111	06	XB00000964.	222	12
	024B	43	M342065.	310	38	XB00000965.	222	16
	030B	86	M430308.	332	14	XB00000966.	222	19
J921435.	010	02	M430610.	154B	07	XB00000967.	223	01
	018	15		305	05	XB00000968.	223	01A
J921440.	038	31	M492564.	304	00F	XB00000970.	223	01K
J921445.	064	16		308A	00J	XB00000971.	223	01L
	018	09		322	58	XB00000972.	223	01O
	024A	24	M500605.	092B	58	XB00000973.	223	01P
	028A	41		152	09	XB00000979.	214A	03F
J921450.	030A	41		198	05	XB00000980.	214A	03H
J921650.	064	17		255	11	XB00000981.	214A	01A01
	096	06	M500807.	152	00D	XB00000982.	214A	01A02
	098	06	M663033.	048	06	XB00000983.	214A	01A03
J922204.	231	02	X4853.	326	11	XB00000984.	214A	01A08
J931804.	076	03	XB00000884.	210	04	XB00000985.	214A	01A10
J932002.	110	06	XB00000885.	210	06	XB00000986.	214A	01A12
J932004.	104	05	XB00000886.	210	07	XB00000987.	214A	01A13
J932008.	110	03	XB00000890.	210	22	XB00000988.	214A	01A14
J932280.	286	06	XB00000891.	210	24	XB00000989.	214A	01A15
J932404.	072	03	XB00000892.	210	26	XB00000990.	214A	01A17
J932408.	286	09	XB00000893.	210	27	XB00000991.	214A	01A18
J932480.	108	26	XB00000894.	210	28	XB00000992.	214A	01A20
J932703.	301	05	XB00000895.	210	29	XB00000993.	214A	01A21
J932704.	287	02	XB00000896.	220B	57	XB00000994.	214A	01A22
J932706.	053	07	XB00000897.	210	33	XB00000995.	214B	04
J932713.	048	14	XB00000899.	212	04	XB00000996.	214A	01A25
J950008.	012	01	XB00000900.	212	05	XB00000997.	214A	01A26
	022	01	XB00000901.	214B	07	XB00000999.	214A	01A28
	044B	32C	XB00000902.	212	17	XB00001000.	214A	01A30
J950010.	044B	33	XB00000905.	216	04	XB00001001.	214B	08
	242	17	XB00000906.	216	05	XB00001003.	224	81
	028B	68	XB00000907.	216	16	XB00001006.	226	00
	106A	03C	XB00000908.	216	19	XB00001031.	273	02
	117	13	XB00000909.	216	21	XB00001032.	273	03
J950012.	156	19	XB00000910.	216	23	XB00001033.	273	04
	160	11	XB00000911.	216	24	XB00001034.	273	05
	330A	02	XB00000914.	216	27	XB00001035.	273	06
	006B	25	XB00000915.	216	30	XB00001036.	273	07
	010	19	XB00000916.	216	32	XB00001037.	273	08

PARTS INDEX

PART NO.	PAGE	ITEM	PART NO.	PAGE	ITEM	PART NO.	PAGE	ITEM
XB00001038.....	273	09	XB00018175.....	056	03A	YA00002037.....	080B	44B
XB00001042.....	268A	01	XB00018177.....	056	26A	YA00002134.....	246	24
XB00001043.....	268A	02	XB00018178.....	056	26B	YA00002151.....	212	09
XB00001044.....	268A	03	XB00018179.....	056	26C	YA00002209.....	338	01
XB00001045.....	268A	04	XB00018180.....	056	33	YA00002216.....	015	00C
XB00001046.....	268A	05	XB00018181.....	073	01	YA00002217.....	015	00D
XB00001047.....	268A	06	XB00018183.....	073	02A	YA00002305.....	268B	101
XB00001048.....	268A	07	XB00018184.....	073	02B	YA00002392.....	255	00
XB00001049.....	268A	08	XB00018185.....	073	02C		258	01
XB00001050.....	268A	09	XB00018186.....	073	06	YA00002592.....	342	00
XB00001051.....	268A	10	XV00000217.....	006A	05B	YA00002593.....	342	01
XB00001053.....	268A	12	XV00000229.....	006A	06D	YA00002594.....	342	03
XB00001054.....	268A	13	XV00000238.....	006A	06B	YA00002595.....	342	04
XB00001055.....	268A	14	XV00000239.....	006A	06C	YA00002596.....	342	05
XB00001056.....	268A	15	XV00000241.....	006A	02B	YA00002598.....	342	09
XB00001057.....	268A	16	XV00000248.....	011	00C	YA00002599.....	342	10
XB00001058.....	268A	17	XV00001321.....	092B	40C	YA00002600.....	342	11
XB00001059.....	268A	18	XV00001634.....	328	23	YA00002601.....	342	12
XB00001060.....	268A	19	XV00001635.....	328	25	YA00002602.....	342	13
XB00001061.....	268A	20	XV00001780.....	068	11	YA00002603.....	342	14
XB00001062.....	268A	21	XV00001781.....	068	29	YA00002973.....	002A	07
XB00001063.....	268A	22	XV00001782.....	068	14A		082	00A
XB00001064.....	268A	23	XV00001893.....	068	38	YA00003014.....	247	01
XB00001065.....	268A	25	XV00002211.....	044B	21D		249	10
XB00001068.....	268A	29	XV00002265.....	068	13	YA00003028.....	034	23B
XB00001069.....	268A	30	XV00002272.....	020B	08G	YA00003052.....	339	00
XB00001070.....	268A	31	XV00002275.....	068	12A	YA00003098.....	339	03
XB00001071.....	268A	32	XV00002809.....	094A	30	YA00003369.....	166B	44
XB00001072.....	268A	33	XV00003069.....	094A	03	YA00003621.....	044C	71A
XB00001073.....	268A	34	XV00003070.....	094A	02		233	00A
XB00001076.....	268A	37	XV00003074.....	092A	17	YA00003622.....	044C	71B
XB00001077.....	268A	38	XV00003079.....	092A	18		233	00B
XB00001078.....	268A	39	XV00003269.....	094A	01	YA00003944.....	166B	45
XB00001079.....	268A	40	XV00005260.....	015	00B	YA00004570.....	196	05
XB00001445.....	218	21	XV00005270.....	006A	03B	YA00005105.....	134B	58
XB00001446.....	218	22		006A	04B	YA00005147.....	222	01
XB00001600.....	073	07	XV00005278.....	185	04	YA00005148.....	222	18
XB00001601.....	271	00	XV00005330.....	044A	18C	YA00005155.....	224	91
XB00001602.....	271	01	XV00005339.....	020A	07C	YA00005411.....	154A	0105
XB00001603.....	271	09		020C	41B	YA00005829.....	096	05
XB00001650.....	056	03C		032	05		098	05
XB00002565.....	210	34		096	31B	YA00005845.....	156	29
XB00002590.....	216	25		096	31C	YA00006273.....	319	01B
XB00002591.....	216	26		096	31D	YA00006354.....	330B	64
XB00005489.....	228	00	XV00005341.....	025	04	YA00006821.....	192	13
XB00005490.....	228	01		025	05	YA00006959.....	136A	12A
XB00005491.....	228	02		032	06	YA00007385.....	030A	14A
XB00005492.....	228	03	YA00000261.....	146	08	YA00007386.....	028B	54A
XB00005493.....	228	04		148	05		028B	55A
XB00005494.....	228	07	YA00000355.....	344B	35	YA00007516.....	096	31D
XB00005495.....	228	08	YA00000483.....	064	36	YA00007517.....	098	16
XB00005496.....	228	09	YA00000669.....	080A	01A	YA00007846.....	188	00H
XB00005497.....	228	20	YA00000670.....	080A	01B		189	06
XB00009493.....	090	00F	YA00000671.....	074	11A		192	06
XB00009494.....	090	00G	YA00000672.....	074	11B	YA00008476.....	197	03
XB00009495.....	090	00H	YA00000793.....	166B	42	YA00008477.....	197	08
XB00009496.....	090	00I	YA00000896.....	013	04	YA00008478.....	092B	100D
XB00009498.....	090	00K	YA00001019.....	034	17	YA00008594.....	197	00B
XB00009500.....	090	00M	YA00001076.....	163	00	YA00008595.....	197	00A
XB00009501.....	090	00N	YA00001295.....	092B	50	YA00008596.....	197	01
XB00009502.....	090	00O	YA00001346.....	166A	00B	YA00008619.....	044C	54
XB00010760.....	090	00A	YA00001496.....	212	08	YA00008834.....	080A	24B
XB00010828.....	218	20	YA00001498.....	212	10	YA00008897.....	266	24
XB00011870.....	090	00E	YA00001499.....	214A	02	YA00008915.....	258	01A3
XB00012879.....	218	24	YA00001501.....	214A	03J	YA00008916.....	258	01B
XB00012912.....	056	04	YA00001666.....	050A	00Q	YA00008917.....	258	01C
XB00013903.....	214A	03	YA00001667.....	050A	00R	YA00008925.....	258	01A1
XB00013904.....	214A	03A	YA00001668.....	050A	00L	YA00008927.....	258	01F
XB00013905.....	214A	03B	YA00001705.....	062	01	YA00008929.....	258	01H4
XB00017942.....	268A	11	YA00001706.....	062	02	YA00008931.....	258	01J

PARTS INDEX

PART NO.	PAGE	ITEM	PART NO.	PAGE	ITEM	PART NO.	PAGE	ITEM
YA00008932	258	01K	YA00020278	006A	04C	YA00030892	246	09
YA00008933	258	01A	YA00020941	064	30	YA00030893	246	08
YA00008934	258	01H	YA00021524	228	21	YA00030895	246	18
YA00008935	258	01H5	YA00021571	223	01I	YA00030897	242	25
YA00008936	258	01H5A	YA00021572	218	07	YA00030898	242	26
YA00008937	258	01I	YA00022308	002A	11	YA00031006	166B	49
YA00008965	154A	06	YA00023033	276	12	YA00031089	346A	23
YA00009012	154A	0602	YA00023057	174	07	YA00031214	044A	13B
YA00009013	154A	0603	YA00023057	270	18	YA00031215	020A	08B
YA00009014	154A	0604	YA00023321	270	19		044B	21C
YA00009016	154A	0607	YA00023351	162A	01	YA00031391	152	07
YA00009017	154A	0609	YA00023552	092A	13	YA00031551	092A	11
YA00009018	154A	0610	YA00023889	092A	14	YA00031552	092A	09
YA00009019	154B	0622	YA00023961	162A	02	YA00031829	167	00
YA00009020	154B	0646		064	22	YA00032016	328	16
YA00009436	062	03	YA00024225	094A	04	YA00032017	328	17
YA00009594	082	08B	YA00024575	136A	73	YA00032032	092A	06
YA00009595	082	08A	YA00024756	243	04	YA00032033	092A	07
YA00009606	082	03	YA00024757	243	05	YA00032034	092A	08
YA00009974	034	09	YA00025174	235	01	YA00032035	092A	10
YA00010304	050A	00H	YA00025371	092B	42	YA00032546	162A	07
YA00010305	050A	001	YA00025390	092A	12	YA00032683	002A	11
YA00010370	050A	00D	YA00025467	092A	01B		276	12
YA00010371	050A	00E	YA00025468	092A	01C	YA00033486	050A	00CA
YA00010372	050A	00F	YA00025469	092A	01D		050A	00GA
YA00010377	220A	28	YA00025473	092A	33B	YA00033523	088	02
YA00010651	130	45	YA00025656	044B	32A	YA00033524	088	03
	310	50	YA00025688	044A	03	YA00034355	092B	44
YA00010777	346A	75	YA00025723	142	00	YA00034357	092B	56
YA00010844	350A	2	YA00026514	044A	15B	YA00034374	013	13
YA00010991	106A	03B	YA00026515	044A	15C	YA00034375	013	12
YA00011043	154A	05	YA00026517	044A	08B	YA00034414	348A	29
YA00011113	154A	0504	YA00026520	044A	18C	YA00034478	092A	01E
YA00011388	130	46	YA00026521	044A	17B	YA00034479	092A	01F
	310	51	YA00026522	044A	17C	YA00035415	210	03
YA00011414	266	20	YA00026523	156	34B	YA00035474	092A	33C
YA00011467	111	14	YA00026682	289	03	YA00035475	092A	33D
YA00011496	231	01	YA00026683	289	00-07	YA00035476	092A	33E
YA00011515	050A	00S	YA00026770	044A	04	YA00035477	092A	33F
	050A	00T	YA00026804	167	00C	YA00035478	092B	40B
YA00011574	243	10	YA00026806	167	00A	YA00036337	092A	15
YA00011726	334	01	YA00026807	167	00B	YA00036426	092B	100B
YA00011728	330B	60	YA00026829	092A	16	YA00036490	068	22
YA00011942	162A	43	YA00026979	088	01B	YA00036491	068	21
	162A	56	YA00026980	088	01C	YA00036769	228	
YA00011943	162A	44	YA00026981	088	01D	YA00036802	350A	38
YA00012696	185	00	YA00026983	088	01E	YA00037264	109	00
YA00012857	094A	10	YA00027583	222	21	YA00037475	092B	100F
YA00012858	094A	09	YA00028484	092A	28	YA00037476	092B	100E
YA00012859	344A	26	YA00028528	092B	57	YA00037477	092B	100C
YA00013390	348B	110	YA00028559	350A	43	YA00037478	062	04B
YA00013459	082	00J	YA00029016	094A	00A	YA00037479	062	04A
YA00013460	082	00I		094B	75A	YA00037903	044C	75
YA00013462	082	00A2	YA00029074	269	00	YA00037944	088	01F
YA00013463	082	00H	YA00029075	266	13	YA00038598	348A	20
YA00013900	082	00E	YA00029403	156	29A	YA00038654	154A	02
YA00014540	286	03	YA00029682	335	01	YA00039426	050A	00C
	289		YA00029812	034	23A		050A	00G
YA00014545	348B	111	YA00029813	034	18	YA00039430	050A	000
YA00014647	082	00	YA00030154	064	24	YA00039431	050A	00P
YA00015571	134B	72	YA00030338	290	18	YA00039446	056	19
	136A	72	YA00030355	154B	17	YA00039836	068	20
YA00016095	184	00	YA00030796	160	03		068	33
YA00016131	328	22		305	04	YA00039924	225	02
YA00016565	330B	52	YA00030883	246	00	YA00040183	068	08
YA00017596	062	04	YA00030884	246	02	YA00040413	348A	79
YA00018147	330B	59	YA00030886	246	01	YA00040414	350A	61
YA00018160	156	15A	YA00030888	246	15	YA00040415	346A	50
YA00018661	156	12	YA00030889	246	07	YA00040416	346B	99
YA00018662	156	13	YA00030890	246	10	YA00040417	346B	118

PARTS INDEX

PART NO.	PAGE	ITEM	PART NO.	PAGE	ITEM	PART NO.	PAGE	ITEM
YA00040647.....	348A	35	YA00054932.....	160	04	YA00075757.....	088	08C
YA00040788.....	336	00	YA00055375.....	053	00	YA00076271.....	348A	72
YA00041393.....	094A	14		056		YA00076272.....	348A	73
YA00041659.....	312	00	YA00055376.....	072	33	YA00076292.....	080A	13C
YA00041762.....	348B	106		073		YA00076293.....	080A	13D
YA00042030.....	348A	19	YA00055642.....	201	00	YA00076295.....	080A	13E
YA00042031.....	348B	117	YA00055643.....	200	02	YA00078149.....	348A	77
YA00042040.....	162A	06	YA00055744.....	202	00	YA00079029.....	090	00C
YA00042254.....	266	00	YA00056097.....	120	35A	YA00080545.....	300	04
	268A		YA00056408.....	202	08	YA00085214.....	078	06
YA00042370.....	268B	100	YA00056409.....	344B	39	YA00088985.....	346A	37
YA00042778.....	220A	01-39	YA00056410.....	202	09	YA00089415.....	092A	05
YA00043256.....	090	01B	YA00057006.....	078	16	YA40000441.....	074	07
YA00043378.....	210	17	YA00057118.....	202	02	YA40000517.....	006A	01
YA00043429.....	094A	53	YA00057119.....	202	04	YA40000769.....	010	05
YA00044125.....	154A	0505	YA00057120.....	202	13	YA40000860.....	025	00A
YA00044233.....	210	02	YA00057172.....	166A	00C		032	00A
YA00044336.....	062	00	YA00057339.....	044C	71	YA40000945.....	014	00
YA00044337.....	048	01		233	00	YA40001130.....	024A	04
YA00044508.....	220A	05	YA00057809.....	189	02	YA40001189.....	099	01
YA00044509.....	220A	10		192	02	YA40001706.....	342	02
YA00044660.....	350A	122	YA00057886.....	166A	00	YA40001707.....	342	06
YA00044811.....	203	00	YA00058273.....	193	09	YA40001709.....	342	15
YA00045626.....	268A	42	YA00058283.....	002A	05	YA40001838.....	330A	04
YA00045836.....	200	00		052	100A	YA40001839.....	330A	30
YA00045883.....	092B	43	YA00058284.....	002B	13	YA40001840.....	330A	26
YA00045982.....	255	01		092B	100A	YA40001841.....	330A	27
YA00046133.....	050A	00N	YA00058952.....	160	02	YA40002021.....	018	30
YA00046245.....	050A	00B		204	00	YA40002913.....	188	00B
YA00046491.....	090	00J	YA00059552.....	210	23	YA40002975.....	092A	23
YA00046492.....	090	00L	YA00059553.....	210	18	YA40004052.....	016	01
YA00046493.....	090	00P	YA00060221.....	193	01	YA40004055.....	016	02
YA00046690.....	202	01	YA00061290.....	229	00	YA40004380.....	324	08
YA00046807.....	218	11	YA00062124.....	297	00	YA40004445.....	188	00A
YA00046808.....	214A	01A27	YA00062444.....	229	05	YA40004750.....	096	03
YA00046861.....	183	00	YA00063687.....	222	08	YA40004901.....	044C	73
YA00047033.....	177	05	YA00063727.....	002A	11	YA40005425.....	116	01
YA00047054.....	002A	13		276	12	YA40005426.....	116	00
	092B	100A	YA00064284.....	078	16A	YA40005474.....	018	19
YA00047078.....	038	04	YA00065734.....	179	04	YA40005477.....	016	00
YA00047129.....	214A	01-08	YA00065750.....	088	08	YA40005664.....	038	03
YA00047268.....	214A	03I	YA00067186.....	205	00	YA40005865.....	064	18
YA00047275.....	313	00	YA00067690.....	348B	134	YA40005959.....	064	19
YA00047450.....	255	07	YA00068865.....	006A	11	YA40006387.....	030A	56A
YA00047504.....	064	54	YA00068876.....	006A	02C	YA40006560.....	080A	15
YA00047505.....	162B	62	YA00068877.....	006A	02D	YA40006642.....	330B	47
YA00048010.....	266	03	YA00069568.....	162A	00	YA40006846.....	324	06
YA00048572.....	094A	00	YA00070166.....	204	01	YA40006987.....	082	09
YA00048576.....	094B	75	YA00070167.....	204	04	YA40007079.....	080B	56
YA00048614.....	162B	67	YA00070243.....	189	04	YA40008020.....	044A	02
YA00048616.....	162B	68	YA00070245.....	192	04	YA40008272.....	098	00
YA00048969.....	311	14	YA00070858.....	078	15	YA40009363.....	249	09
YA00048970.....	311	15	YA00071060.....	229	02	YA40009403.....	185	01
YA00049011.....	090	03	YA00071061.....	229	01	YA40011389.....	126	00
YA00049091.....	090	00B	YA00071576.....	177	10	YA40011448.....	286	16
YA00049096.....	090	00	YA00071671.....	178	01	YA40011578.....	083	00
YA00049494.....	305	00	YA00071733.....	162A	03	YA40011604.....	156	14
YA00049709.....	088	13A	YA00072055.....	192	03	YA40011605.....	156	27
YA00049710.....	088	13B	YA00072377.....	088	100	YA40011613.....	018	08
YA00050773.....	050A	00A-N	YA00072928.....	172	00	YA40013109.....	006B	12
YA00051856.....	348B	125	YA00073016.....	344B	40	YA40013116.....	006A	04A
YA00052258.....	096	31A	YA00073017.....	344B	41	YA40013504.....	120	00
YA00052438.....	188	00F	YA00074266.....	348A	17	YA40013666.....	010	00
YA00052715.....	092B	100	YA00074267.....	348B	135	YA40013812.....	018	00
YA00052887.....	202	07	YA00074370.....	222	08A	YA40013815.....	064	05
YA00053211.....	178	00	YA00074418.....	193	04	YA40013817.....	064	08
YA00054032.....	002A	10	YA00074981.....	160	00	YA40013818.....	064	07
	268A	24	YA00075005.....	012	00	YA40013819.....	018	01
YA00054638.....	290	00C		022	00	YA40014227.....	156	34A
YA00054842.....	290	05	YA00075756.....	088	08B	YA40014727.....	174	00

PARTS INDEX

PART NO.	PAGE	ITEM	PART NO.	PAGE	ITEM	PART NO.	PAGE	ITEM
YA40014728.....	174	01	YA40031074.....	042	16	YA60032920.....	044B	21
YA40015295.....	042	30	YA40031125.....	042	17	YA60032921.....	044B	22
YA40015637.....	088	01A	YA40031182.....	042	18	YA60033250.....	324	01
YA40015858.....	092A	01A	YA40031762.....	042	27		328	
YA40016453.....	064	02	YA40031807.....	042	28	YA60033251.....	324	02
YA40016678.....	044A	07	YA40031813.....	042	24		330A	
YA40016707.....	044B	27	YA40033004.....	038	15	YA60033252.....	324	05
YA40016756.....	044A	08A	YA40034007.....	068	05		335	
YA40016876.....	044A	10	YA40034943.....	018	02	YA60035449.....	104	00
YA40016894.....	044A	17A	YA40034944.....	010	08		106A	
YA40016925.....	044A	11	YA40036657.....	068	30	YA60035496.....	156	34
YA40016938.....	044A	15A	YA40037824.....	306	00	YA60037244.....	020A	07
YA40016981.....	094B	67	YA40038344.....	120	20	YA60037245.....	020A	08
YA40017557.....	064	01	YA40038408.....	202	05	YA60043809.....	090	01
YA40017566.....	034	19	YA40038601.....	189	00A	YA60046396.....	142	04
YA40018138.....	064	03	YA40038725.....	193	00	YA60050027.....	002B	14
YA40018237.....	016	05	YA40038730.....	069	27	YA60054561.....	120	35
YA40018416.....	018	04	YA40039203.....	048	09	YA60055740.....	179	00
YA40018525.....	276	09	YA40039228.....	192	00A	YA60055961.....	188	00
YA40018542.....	065	01	YA40041278.....	194	00	YA60059252.....	278	42
YA40018696.....	064	00	YA40041314.....	193	02		283	
YA40018770.....	018	34	YA40042201.....	194	01	YA60060392.....	090	00D
YA40018801.....	034	21A	YA40042342.....	010	01A	YA60060817.....	011	00
YA40018826.....	034	22A	YA40043892.....	006A	05A	YA60061693.....	006A	05
YA40018842.....	034	20	YA40043962.....	177	01	YA60064658.....	176	00
YA40018866.....	064	23	YA40043963.....	166A	24	YA60065034.....	006A	02
YA40018962.....	044C	52	YA40043964.....	177	06	YA60068910.....	006A	06
YA40018988.....	018	20	YA40046769.....	305	01	YA60072526.....	044A	12
YA40019116.....	064	06	YA40048312.....	110	00	YA60081988.....	300	
YA40019754.....	342	08	YA40048456.....	192	01	YA60083674.....	088	00
YA40019968.....	342	07	YA40048457.....	204	05		090	
YA40021147.....	092B	45	YA40048458.....	204	02	YA60085046.....	090	100
YA40021494.....	068	01	YA40048532.....	060	00	YA60088086.....	208	
YA40021501.....	068	00	YA40048754.....	189	01	YB0002487.....	280	02
YA40021539.....	068	03	YA40049049.....	028B	57	YB40000006.....	235	11
YA40021613.....	018	14	YA40053567.....	006A	06A	YB60000024.....	332	04
YA40021614.....	018	23	YA40056922.....	088	04		332	04A
YA40021615.....	018	32	YA60000037.....	286	01	YB60000029.....	238	00
YA40022416.....	092A	33A	YA60000379.....	324	03	YB60000031.....	287	00
YA40022417.....	092A	40A		332		YB60000033.....	238	00
YA40022486.....	328	13	YA60001201.....	156	22	YB60000062.....	278	28
YA40022487.....	328	27		157	01-14		280	
YA40023004.....	042	29	YA60001405.....	104	10	YB60000608.....	111	01A
YA40023245.....	092B	46	YA60001406.....	106A	37	YB60000671.....	278	28
YA40023254.....	198	01	YA60001431.....	020A	02		280	
YA40023270.....	319	01	YA60001589.....	015	00	YB60000931.....	108	01
YA40023397.....	078	01	YA60001590.....	015	02	YB60000932.....	108	03
YA40023773.....	324	09	YA60001704.....	044B	20	YB60001117.....	278	40
YA40023774.....	342	16	YA60002024.....	340	00		282	00
YA40024704.....	278	00	YA60004033.....	304	00	YB60001191.....	278	40
YA40024797.....	106A	00	YA60008701.....	330B	56		282	00
YA40024956.....	064	51	YA60008877.....	324	04	YB60001292.....	134B	66
YA40025051.....	018	03	YA60014766.....	006A	04	YB60001509.....	236	00
YA40025071.....	068	42	YA60018844.....	319	00	YB60001816.....	236	00
YA40025072.....	068	40		322		YD00000894.....	034	21B
YA40026550.....	064	53	YA60022192.....	044B	32	YD00003388.....	034	21C
YA40026747.....	094B	73	YA60022587.....	044A	17	YJ00001568.....	020A	07D
YA40027870.....	064	20	YA60022599.....	044A	18		020B	39B
YA40028339.....	286	00A	YA60022617.....	044A	19	YJ00003323.....	034	22C
YA40028340.....	286	00B	YA60024443.....	208	04	YK60000527.....	182	00
YA40028883.....	042	22	YA60024580.....	088	01	Z414322.....	326	22
YA40029227.....	044A	09	YA60025374.....	044A	13	Z425175.....	286	15
YA40029228.....	044B	24	YA60027216.....	166A	27	Z427154.....	322	05
YA40029303.....	094A	06		167		Z429597.....	322	57
YA40029692.....	243	09	YA60030845.....	092A	33		322	59
YA40029740.....	058	00	YA60031213.....	020C	40	Z431768.....	326	10
YA40030013.....	044A	05	YA60031214.....	020B	39	Z447483.....	106A	32
YA40030130.....	130	25	YA60031219.....	024A	35	Z449558.....	078	13
YA40030901.....	042	12	YA60032876.....	076	00		106A	18
YA40031072.....	042	13		078		Z484827.....	281	07

PARTS INDEX

PART NO.	PAGE	ITEM	PART NO.	PAGE	ITEM	PART NO.	PAGE	ITEM
Z934575.....	344A	09	Z991334.....	242	05			
Z936010.....	344A	20	Z991728.....	111	05			
Z954493.....	142	00A	Z992446.....	289	02			
Z957366.....	072	31A						
	099	11A						
	102	11A						
	106B	61A						
	106B	65A						
	106C	73CA						
	117	01A						
	120	18A						
	120	35B						
	132	06A						
	132	09A						
	132	13A						
	134A	28A						
	134A	33A						
	134A	34A						
	134A	37A						
	134A	43A						
	136A	28A						
	136A	29A						
	136A	34A						
	136A	37A						
	136A	39A						
	136A	56A						
	140	11A						
	140	14A						
	140	16A						
	140	19A						
	140	27A						
	143	06A						
	144	04A						
	146	02A						
	148	02A						
	150	00A						
	158	00A						
	172	01A						
	202	08A						
	288	15A						
	288	16A						
	328	07A						
	328	08A						
	328	09A						
	328	10A						
	330A	06A						
	330A	07A						
	334	04A						
	334	06A						
	334	08A						
	334	10A						
	338	00A						
Z958407.....	344B	33						
Z965969.....	291	08						
Z966993.....	113	06						
	283	35						
	288	02						
	288	31						
Z970860.....	120	19A						
Z971489.....	126	16						
Z985096.....	072	27						
Z985706.....	344A	11						
Z985710.....	344B	28						
Z986910.....	126	17						
Z989848.....	344A	17						
Z989850.....	344A	18						
Z989858.....	344A	05						
Z989859.....	344A	06						
Z989860.....	344A	07						
Z989861.....	344A	08						

 **Hitachi Construction Machinery Co., Ltd.**
URL:<http://www.hitachi-c-m.com>



Recycle This book is printed on recycled paper.
再生紙 本書は再生紙を使用しています。

PRINTED IN JAPAN (G) 2022.02