

PART NO.

編 番

PJAG61-1-1

HITACHI

Reliable solutions

Parts Catalog

パーツカタログ

ZAXIS

490LC-6

Hydraulic Excavator

油圧ショベル

Serial No. 061702~
適用号機

MEMORANDUM

メモ欄

Correctly fill in the following columns. Use these information when ordering the service parts and servicing the machine.

下表を部品注文、機械管理等にご利用ください。

Product Identification Number 製品識別番号	
Engine Type エンジン型式	いすゞ ISUZU AQ-6UZ1XASA-11
Engine Mfg. Number エンジン製番	

◎ This parts catalog shows the components of ZX490LC-6 Hydraulic Excavator.

このパーツカタログは、ZX490LC-6 油圧ショベルに使用している部品を掲載してあります。

Corresponding applicable models are indicated on the top of each page with the marks as shown below.

該当ページ および 該当部品が、何れの機種に適用されるかの表示は、次のように表します。

■ Applicable Model (適用機種)

Model (機種名)	Model Code (機種コード)	Serial No. (適用号機)	Applicable Model (適用機種)
			-
ZX490LC-6	JAG61	061702-	○

■ Mark (記号)

Indication (表示方法)	Applicable Model · Spec (適用機種 · 地域)
-	All Model 全機種共通

ま え が き

◎ 当社では、製品の改良にたえず努力をはらっておりますので、パーツカタログに記載されていない変更が生じている場合があります。不明の点がございましたら、最寄りの支店または営業所にご相談ください。

1. 部品のご注文について

部品をご注文の際には、製品型式名、製品識別番号、部品番号、部品名、数量を、最寄りの支店または営業所へご連絡ください。

2. パーツカタログの見方

部 品 番 号：部品の番号です。

非売品は、「+++++++」と記載しています。

部 品 名：部品の名称です。

組立品を構成する部品は、部品名の前に「*」印を付けて記載しています。

「**」は「*」を構成する部品です。

数 量：「各機器の1セット分の個数」を示します。組立品を構成する部品は、「1組分の個数」を示します。

記 号 の 説 明：サービスコード欄および互換性に記載している各記号の意味は、次の通りです。

W： 現地加工作業が必要ですので、当社にご用命ください。

D： 部品番号の有無にかかわらず、非売品です。

K： サービスパーツキットに含まれています。

R： 調整用シムなどのように使用する数量が号機毎に異なる事を示します。

S： 修理、サービス用として供給する部品です。

OS： オーバーサイズ部品を示します。

US： アンダーサイズ部品を示します。

(OS, US はスタンダードサイズ部品の次の行に、続けて記載しています。)

Y： 無条件で互換性があります。

I： その部品の代りに使用できる部品の部品番号と数量を、代替部品欄に示します。ただし、代替部品欄に示す部品の代りに、その部品を使用することはできません。

T： 組み合わせで互換性があります。

P： その部品は使用禁止になっています。代替部品欄に示す部品を使用してください。

適 用 号 機：号機は、製品識別番号の下6桁の数字をいいます。

D： 変更切替時期を年月で表わします。

(例；D 2 1 / 0 9 - . . . 2 0 2 1 年 9 月以降この部品を使用。)

H： 機器の製造番号を表わします。

F： フロントアタッチメントの製造番号を表わします。

代 替 部 品：互換性欄の記号に対応して、代替に使用する部品の部品番号と数量を示します。

《注記》：部品をご注文の際、互換性欄に Y, I, P と記載されている場合、自動的に代替部品欄に示されている部品が供給されることがあります。

FOREWORD

- ◎ According to Hitachi's continuous effort to improve the product quality, descriptions in the Parts Catalog may be slightly different from your machine. If any questionable points are found, feel free to contact your nearest Hitachi dealer.

1. HOW TO ORDER PARTS

When ordering parts, please specify the following items.

- (1) Model/type
- (2) Product Identification Number
- (3) Part No.
- (4) Part Name
- (5) Q'ty
- (6) Purchaser's Name and Address

2. HOW TO USE THIS PARTS CATALOG

PART No.: "+++++" indicates an unsalable part.

PART NAME: When the part is used as an inner part of an assembly part, an asterisk mark "*" is shown in front of the part name.

The part with "*" is an inner part of part with "*" .

Q'TY: Q'ty shows the quantity used for a particular single hydraulic unit, however quantity of components shows the quantity for one assembly part.

SYMBOLS USED IN THIS BOOK:

The symbols shown in the service code and interchangeability columns are used to indicate the following information.

W: Requires additional processing at the job site. Ask your nearest Hitachi dealer.

D: Unsalable part.

K: Contained in the service part kit.

R: Indicate that the quantity of the part like shims differs depending on the machine serial No.

S: To be supplied as repair or service parts.

OS: Over-sized parts.

US: Undersized parts.

(Part with mark "OS, or US" is described in the next column under the standard size part column.)

Y: Interchangeable part without any constraint.

I: Used to indicate the part No. and quantity of the replacement part to be used in place of the part. However, the part cannot be used in place of the part shown in this replacement part column.

T: Becomes interchangeable when combined.

P: Indicate the part prohibited to use. Use the part shown in the replacement part column.

SERIAL No.: The serial number corresponds to the last six-digit figure of the PIN (Product Identification Number) on the name-plate.

D: Represents the date of modification. (Example: D21/09: New modification part has been applied to the products manufactured in and after September 2021.)

H: Indicates the component manufacturing No.

F: Indicates the front attachment manufacturing No.

REPLACEABLE PART:

Indicates the part No. and quantity per machine of the replacement part.

NOTE: When the part with mark Y, I, or P shown in the interchangeability column is ordered, the part shown in the replacement part column may be automatically supplied instead of the ordered part.

VOORWOORD

© Wegens het continu streven van Hitachi naar een verbetering van de productkwaliteit, is het mogelijk dat de beschrijvingen in de onderdelencatalogus lichtjes verschillend zijn van uw machine. Als u vragen heeft, kan u gerust contact opnemen met uw dichtstbijzijnde Hitachi-dealer.

1. HOE KUNT U ONDERDELEN BESTELLEN

Als u onderdelen bestelt, gelieve dan de volgende punten toe te lichten, zoals aangegeven in het voorbeeld.

- (1) Model/type
- (2) Product Identificatie Nummer
- (3) Onderdeelnummer
- (4) Naam onderdeel
- (5) Hoev.
- (6) Naam en adres van koper

2. GEBRUIK VAN DE ONDERDELENCATALOGOOG.

ONDERDEELNUMMER: "+++++" geeft een niet-verkoopbaar onderdeel aan.

ONDERDEELNAAM:

Als het onderdeel als een inwendig onderdeel van een assemblageonderdeel wordt gebruikt, staat er een asterisk " * " voor de naam van het onderdeel.

Het onderdeel met " ** " is een inwendig onderdeel van het onderdeel met " * ".

Q'TY: Bij aantallen staan de aantallen die worden gebruikt voor een bepaalde hydraulische eenheid, maar het aantal componenten toont het aantal voor één assemblageonderdeel.

SYMBOLLEN IN DIT BOEK:

De symbolen in de kolommen met de servicecode en de uitwisselbaarheid geven volgende informatie.

W: Vergt bijkomende verwerking op de werf. Vraag uw dichtstbijzijnde Hitachi-dealer om meer informatie.

D: Niet-verkoopbaar onderdeel.

K: Zit in de service-onderdelenkit.

R: Geeft aan dat het aantal van het onderdeel, bijvoorbeeld vulplaatjes, afhankelijk is van het serienummer van de machine.

S: Te leveren als herstel- of serviceonderdeel.

OS: Buitengewoon grote onderdelen.

US: Ondermaatse onderdelen.

(onderdeel gemerkt met "OS" of "US" wordt beschreven in de volgende kolom onder de kolom met de standaardgrootte.)

Y: Zonder enige beperking uitwisselbaar onderdeel.

I: Geeft het onderdeelnummer aan, alsook het aantal vervangonderdelen dat moet worden gebruikt in plaats van het onderdeel. Het onderdeel kan echter niet worden gebruikt in plaats van het onderdeel dat wordt getoond in deze kolom met vervangonderdelen.

T: Wordt bij combinatie onderling uitwisselbaar.

P: Geeft aan dat het onderdeel niet mag worden gebruikt. Gebruik het onderdeel dat vermeld is in de kolom met vervangonderdelen.

SERIAL NO.(SERIENUMMER):

Het serienummer komt overeen met de laatste zes cijfers van de PIN (Product Identificatienummer) op het naamplaatje

D: Dit is de wijzigingsdatum. (Voorbeeld: D21/09: Het nieuw gewijzigde onderdeel werd toegepast op de producten die werden geproduceerd in en na september 2021.)

H: Geeft het componentfabrieksnummer aan.

F: Geeft het fabrieksnummer van de frontuitrusting aan.

REPLACEABLE PART:

Geeft het onderdeelnummer aan en het aantal per machine van het vervangonderdeel.

Opmerking: Als het onderdeel met het symbool Y, I of P in de uitwisselbaarheidskolom wordt besteld, kan het onderdeel vermeld in de kolom met vervangonderdelen automatisch worden geleverd in plaats van het bestelde onderdeel.

VORWORT

- © Aufgrund von Hitachis fortwährenden Bemühungen zur Verbesserung der Produktqualität müssen die in Ihrem Ersatzteilkatalog aufgeführten Beschreibungen nicht unbedingt genau mit den einzelnen Teilen Ihrer Maschine übereinstimmen. Setzen Sie sich im Zweifelsfalle bitte mit Ihrem Hitachi-Händler in Verbindung.

1. TEILEBESTELLUNG

Bei der Teilebestellung machen Sie bitte die folgenden, im nachstehenden Beispiel gezeigten Angaben:

- (1) Modell/Typ
- (2) Produkt Identifikationsnummer
- (3) Teile-Nr.
- (4) Teilebezeichnung
- (5) Anz.
- (6) Name und Anschrift des Käufers

2. VERWENDUNG DIESES TEILEKATALOGS

TEILENUMMER: "+++++" kennzeichnet ein nicht verkäufliches Teil.

TEILEBEZEICHNUNG:

Wenn das Teil Bestandteil einer Teileinheit ist, steht der Teilebezeichnung ein Sternchen " * " voran.

Das Teil mit " ** " ist Bestandteil des Teils mit " * " .

Q'TY: Menge (Q'ty) bezieht sich auf die Menge für eine einzelne Hydraulikeinheit, Bauteilmenge (quantity of components) hingegen auf die Menge für ein Montageteil.

IN DIESEM BUCH VERWENDETE SYMBOLE:

Die im Servicecode und den Austauschspalten angegebenen Symbole haben folgende Bedeutung:

- W: Eine weitere Verarbeitung ist vor Ort erforderlich. Setzen Sie sich dazu mit Ihrem Hitachi-Händler in Verbindung.
- D: Nicht verkäufliches Teil.
- K: Im Wartungsteilekit enthalten.
- R: Weist darauf hin, dass die verwendete Anzahl des entsprechenden Teils, wie zum Beispiel Unterlegscheiben, von der Seriennummer der Maschine abhängt.
- S: Als Reparatur- oder Wartungsteile lieferbar.
- OS: Bauteile mit Übermaß.
- US: Teile mit Untergröße.
(mit "OS" oder "US" markierte Teile werden in der nächsten Spalte unter der Spalte für Teile mit Standardgröße beschrieben).
- Y: Teil, das ohne Einschränkung austauschbar ist.

I: Angabe der Teilenummer und Stückzahl des Ersatzteils, das anstelle des Teils zu verwenden ist. Hingegen kann das Teil nicht anstelle des in dieser Ersatzteilespalte angegebenen Teils verwendet werden.

T: Wird bei kombinierter Verwendung austauschbar.

P: Weist auf ein Teil hin, dessen Verwendung nicht zugelassen ist. Verwenden Sie das in der Ersatzteilespalte angegebene Teil.

SERIAL No. (SERIEN-NR.):

Die Seriennummer entspricht der letzten sechsstelligen Zahl der PIN (Produkt-Identifikationsnummer) auf dem Typenschild.

D: Gibt das Datum, an dem eine Modifizierung ausgeführt wurde, an. (Beispiel: D21/09: Das modifizierte Teil ist für Produkte, die im September 2021 oder später hergestellt wurden, verwendet worden.)

H: Gibt die Fertigungsnummer eines Bauteils an.

F: Gibt die Fertigungsnummer des Arbeitsgeräts an.

REPLACEABLE PART:

Gibt die Teilenummer sowie die verwendete Anzahl eines Ersatzteils pro Maschine an.

Hinweis: Bei Bestellung von Teilen mit der Kennzeichnung Y, I oder P aus der Austauschspalte wird u. U. automatisch ein Teil aus der Ersatzteilespalte statt des bestellten Teils geliefert.

AVANT - P R O P O S

© Dû aux efforts continus d'Hitachi en vue d'améliorer la qualité de ses produits, les descriptions dans le catalogue de pièces détachées peuvent différer légèrement de celle de votre chine. Si vous doutez de certains détails, n'hésitez pas à contacter votre concessionnaire Hitachi le plus proche.

1 COMMENT COMMANDER DES PIÈCES ETACHÉES
Lors de votre commande, veuillez spécifier les éléments suivants comme démontré dans l'exemple ci-dessous.

- (1) Modèle/type
- (2) Produit Numéro d'identification
- (3) N° de référence
- (4) Dénomination du composant
- (5) Quantité
- (6) Nom et adresse de l'acheteur

2 COMMENT UTILISER CE CATALOGUE

N° DE RÉFÉRENCE : « ++++++++ » indique une pièce non vendue séparément.

DÉNOMINATION DU COMPOSANT:

Lorsqu'une pièce fait partie intégrante d'un assemblage, une astérisque « * » apparaît avant la dénomination du composant.

Une pièce repérée par « ** » fait partie intégrante d'un composant repéré par « * ».

Q'TY: "Q'té" indique la quantité utilisée pour une unité hydraulique spécifique, néanmoins, "Quantité de composants" indique la quantité pour un ensemble.

SYMBOLES UTILISÉS DANS CE CATALOGUE :

Les symboles figurant dans le code de service et dans les colonnes d'interchangeabilité correspondent aux indications suivantes.

- W: Exige un traitement complémentaire sur le site. Renseignez-vous auprès de votre concessionnaire Hitachi le plus proche.
- D: Pièce non vendue séparément.
- K: Pièce contenue dans le kit de réparation.
- R: Indique que la quantité de pièces telles que des cales d'épaisseur diffère selon le numéro de série de la machine.
- S: Pièce disponible comme pièce de réparation ou d'entretien.
- OS: Pièces aux cotes de réparation supérieures.
- US: Pièces aux cotes de réparation (sous-dimensionnées) (les pièces marquées de « OS » ou « US » sont décrites dans la colonne suivante, dans la colonne de pièce standard.)

Y: Pièce interchangeable sans autre condition.

I: Utilisé pour indiquer le n° de référence et la quantité de la pièce de rechange à utiliser à la place de la pièce. Toutefois, la pièce ne peut pas être utilisée à la place de la pièce indiquée dans cette colonne de pièces de rechange.

T: Devient interchangeable lorsqu'il est utilisé en combinaison avec d'autres pièces.

P: Indique une pièce à ne pas utiliser. Utilisez la pièce indiquée dans la colonne de pièce de rechange.

SERIAL NO.(N° de SERIE):

Le numéro de série correspond aux six derniers chiffres du Numéro d'identification (PIN) de la plaque d'identification.

D: Représente la date de modification.
(Exemple : D21/09 : la nouvelle pièce modifiée a été montée sur les machines fabriquées durant et après septembre 2021).

H: Indique le numéro de fabrication du composant.

F: Indique le numéro de fabrication de l'équipement avant.

REPLACEABLE PART:

Indique le numéro de référence et la quantité par machine de la pièce de rechange.

Note: Lorsque vous commandez une pièce comportant un Y, I, ou P dans la colonne d'interchangeabilité, la pièce indiquée dans la colonne de pièce de rechange peut être livrée automatiquement à la place de la pièce commandée.

P R E F A Z I O N E

- © Come conseguenza ai continui sforzi di Hitachi per migliorare la qualità dei prodotti, le descrizioni riportate nel Catalogo delle parti di ricambio potrebbero differire leggermente dalla macchina in dotazione. Se si riscontrano delle diversità, contattare immediatamente il concessionario Hitachi più vicino.

1. ORDINAZIONE DEI RICAMBI

Al momento dell'ordinazione specificare i seguenti elementi come indicato nell'esempio qui sotto.

- (1) Modello/tipo
- (2) Prodotto Numero identificativo
- (3) N. ricambio
- (4) Nome ricambio
- (5) Q.tà
- (6) Nome e indirizzo acquirente

2. USO DEL CATALOGO

NR. DI PARTE: "+++++" indica una parte non commerciabile.

NOME PARTE: Quando la parte viene utilizzata come una parte interna di un componente di montaggio, compare un asterisco "*" davanti al nome della parte.

La parte contrassegnata con "*" è un componente interno della parte "*".

Q'TY: "Q'tà" indica la quantità usata per una data unità idraulica singola; tuttavia, la voce "quantità di componenti" si riferisce alle quantità per un intero complessivo.

SIMBOLI UTILIZZATI IN QUESTO MANUALE:

I simboli indicati nel codice di manutenzione e nelle colonne di interscambiabilità vengono utilizzati per indicare le seguenti informazioni.

- W: Richiede un'elaborazione aggiuntiva sull'area di lavoro. Contattare il concessionario Hitachi più vicino.
- D: Parte non commerciabile.
- K: Contenuto nel kit delle parti di ricambio.
- R: Indica che la quantità di componenti, come gli spessori, è diversa in funzione del numero di serie della macchina.
- S: Forniti come parti di ricambio o riparazione.
- OS: Componenti sovradimensionati
- US: Componenti sottodimensionati (i componenti contrassegnati dal simbolo "OS" o "US" vengono descritti nella colonna successiva sotto la colonna dei componenti di dimensioni standard.)

- Y: Componente interscambiabile senza restrizioni.
- I: Ha lo scopo di indicare il numero e la quantità delle parti di ricambio da utilizzare in sostituzione alla parte interessata. Tuttavia, la parte non può essere utilizzata in sostituzione del componente indicato in questa colonna delle parti di ricambio.
- T: Diventa interscambiabile se combinato.
- P: Indica il componente da non utilizzare. Utilizzare il componente indicato nella colonna delle parti di ricambio.

SERIAL NO.(N. SERIE.):

Il numero di serie corrisponde alle ultime sei cifre del numero di matricola del prodotto stampato sulla targhetta del nome

- D: Indica la data di modifica. (Esempio: D21/09: il componente modificato è stato applicato sui prodotti realizzati in data Settembre 2021 o successivamente)
- H: Indica il numero di fabbricazione del componente.
- F: Indica il numero di fabbricazione dell'attrezzo anteriore.

REPLACEABLE PART:

indica il codice pezzo e la quantità delle parti di ricambio per ciascuna macchina.

- Nota: Quandoviene ordinato il componente contrassegnato dal simbolo Y, I o P, indicato nella colonna di interscambiabilità, al posto del componente ordinato viene fornito automaticamente il componente indicato nella colonna delle parti di ricambio.

PREFACIO

© Debido al continuo esfuerzo de Hitachi por mejorar la calidad de sus productos, puede que las descripciones del "Parts Catalog" (Catálogo de piezas) no coincidan exactamente con su máquina. Si encuentra algún punto dudoso, no dude en ponerse en contacto con el distribuidor de productos de Hitachi más cercano.

1. CÓMO SE PIDEN LAS PIEZAS

Para pedir piezas, especifique los siguientes elementos según se muestra en el siguiente ejemplo.

- (1) Modelo / tipo
- (2) Producto Número de identificación
- (3) Núm. Pieza
- (4) Núm. Pieza
- (5) Cant.
- (6) Nombre y dirección del comprador

2. CÓMO SE UTILIZA ESTE CATÁLOGO DE PIEZAS

PART No.: "+++++++" indica una pieza invendible.

NOMBRE DE LA PIEZA:

Cuando se trata de una pieza interior de un montaje, una marca de asterisco " * " aparece delante del nombre de la pieza.

La pieza con " ** " es una pieza interior de la pieza con " * " .

Q'TY: "Q'ty" muestra la cantidad empleada en una única unidad hidráulica concreta, sin embargo la cantidad de componentes muestra la cantidad para una pieza de montaje.

SÍMBOLOS UTILIZADOS EN ESTE LIBRO:

Los símbolos indicados en el código de mantenimiento y en las columnas de piezas intercambiables indican la siguiente información:

- W: Requiere procesamiento adicional en el lugar en el que se realice el trabajo.
Pregunte al distribuidor de productos Hitachi más cercano.
- D: Pieza invendible.
- K: Incluida en el kit de piezas de repuesto.
- R: Indica que la cantidad de piezas, como las cuñas, depende del número de serie de la máquina.
- S: Se suministra como pieza de reparación o de repuesto.
- OS: Piezas de tamaño grande.
- US: Pieza de tamaño reducido.
(Las piezas con las marcas "OS" o "US" están descritas en la siguiente columna bajo la columna de piezas de tamaño estándar.)

Y: Pieza intercambiable sin ningún tipo de limitación.

I: Usada para indicar el número de la pieza y cuántas piezas de repuesto se van a utilizar en lugar de la pieza. Ahora bien, la pieza no se puede utilizar en lugar de la pieza mostrada en esta columna de piezas de repuesto.

T: Se convierte en intercambiable cuando se combina con otras.

P: Indica una pieza que no se puede usar. Use la pieza indicada en la columna de piezas de repuesto.

SERIAL NO.(Núm. SERIE):

El número de serie corresponde al último número de seis dígitos del NIP (Número de Identificación del Producto) que aparece en la placa de datos técnicos.

D: Representa la fecha de modificación.
(Ejemplo: D21/09: En los productos fabricados desde septiembre de 2021 en adelante se ha incluido esta pieza recientemente modificada.

H: Indica el número de fabricación del componente.

F: Indica el número de fabricación del accesorio frontal.

REPLACEABLE PART:

Indica el número de la pieza y cuántas lleva cada máquina.

Nota: Cuando se hace un pedido de una pieza que lleva la marca Y, I o P en la columna de piezas intercambiables, se puede suministrar automáticamente la pieza indicada en la columna de piezas de repuesto en lugar de la pieza que se ha pedido.

FORORD

- © Som følge af Hitachis fortsatte indsats for at forbedre produktkvaliteten kan beskrivelserne i reservedelskataloget være lidt forskellig fra Deres maskine. Hvis De er i tvivl om noget bedes De kontakte den nærmeste Hitachi-forhandler.

1. HVORDAN MAN BESTILLER RESERVEDELE

Når De bestiller reservedele, bedes De venligst angive følgende emner, som vist i følgende eksempel.

- (1) Model/type
- (2) Produkt Identifikations-Nummer
- (3) Del Nr.
- (4) Delens navn
- (5) Antal/mængde
- (6) Kundens navn og adresse

2. HVORDAN MAN BRUGER DETTE RESERVEDELSKATALOG

DELnr.: "+++++" angiver en del, der ikke kan sælges.

DELNAVN: Når delen anvendes som en indbygget del i en enhed, vises en asterisk "*" ud for delnavnet.

En del med "*" er en del indbygget i en del med "*" .

Q'TY: Stk. angiver det antal styk, der skal bruges til en enkelt, bestemt hydraulisk enhed, mens antal dele angiver antallet af komponenter i en samlet del.

SYMBOLER ANVENDT I DENNE BOG:

Symbolerne vist i kolonnerne for servicekoden og ombyttelighed anvendes til at angive følgende information.

- W: Kræver yderligere tilvirkning på arbejdsstedet. Spørg den nærmeste Hitachi-forhandler.
- D: Del, der ikke kan sælges.
- K: Indeholdt i reservedelskittet.
- R: Angiver, at antallet af dele som f.eks. afstandsstykker afhænger af maskinens serienummer.
- S: Leveres som reparations- eller servicedele.
- OS: Overdimensionerede dele.
- US: Dele i understørrelse (dele med markeringen "OS", eller "US" beskrives i næste kolonne under reservedelskolonnen for standardstørrelse.)

Y: Del, der kan ombyttes uden begrænsning.

I: Anvendes til angivelse af delnr. og mængde af den udskiftningsdel, der skal anvendes i stedet for delen. Delen kan dog ikke anvendes i stedet for den del, der vises i denne kolonne med udskiftningsdele.

T: Bliver ombyttelig, når den kombineres.

P: Angiver den del, det er forbudt at anvende. Anvend delen, der vises i kolonnen for reservedele.equipment or component.

SERIAL NO.(SERIE Nr.):

Serienummeret svarer til de sidste 6 cifre i PIN-koden (Produkt Identifikations Nummer) på navnepladen.

D: Repræsenterer datoen for modifikation. (Eksempel: D21/09: Ny modificeringsdel er blevet anvendt til produkter fremstillet i eller efter september 2021.)

H: Angiver komponentens produktionsnummer.

F: Angiver produktionsnummer for frontudstyret.

REPLACEABLE PART:

Angiver styknummer samt antallet af reservedele pr. maskine.

Bemærk: Når du bestiller delen med Y-, I-, eller P-mærket vist i kolonnen for ombyttelighed, vil delen vist i kolonnen for reservedele muligvis automatisk blive leveret i stedet for den bestilte del.

PREFÁCIO

© De acordo com o contínuo esforço por parte da Hitachi para melhorar a qualidade do produto, as descrições no Catálogo das Peças podem ser ligeiramente diferentes da sua máquina. Se tiver dúvidas em relação a qualquer ponto, contacte o concessionário Hitachi mais perto de si.

1. COMO ENCOMENDAR PEÇAS

Aquando da encomenda de peças, por favor especifique os itens, conforme indicado no seguinte exemplo.

- (1) Modelo/tipo
- (2) Produto Número de Identificação
- (3) N.º da Peça
- (4) Nome da Peça
- (5) Qtd
- (6) Nome e Endereço do Comprador

2. COMO UTILIZAR ESTE CATÁLOGO DE PEÇAS

Ref.^a DE PEÇA: "+++++++" indica uma peça que não pode ser vendida.

NOME DA PEÇA:

Quando a peça é utilizada com uma peça interior de um conjunto de peças, há um asterisco "*" à frente do nome da peça.

A peça com dois asteriscos "**" é uma peça interior da peça com um asterisco "*".

Q'TY: Qtd Indica a quantidade utilizada para uma determinada unidade hidráulica simples. Contudo, a quantidade de componentes indica a quantidade para uma peça de montagem.

SÍMBOLOS UTILIZADOS NESTE LIVRO:

Os símbolos ilustrados no código de serviço e as colunas permutáveis são utilizados para indicar a seguinte informação.

- W: Requer processamento adicional no local de trabalho. Pergunte no seu concessionário Hitachi mais próximo.
- D: Peça que não pode ser vendida.
- K: Incluído no conjunto de peças de serviço.
- R: Indica que a quantidade da peça (como os calços) varia, dependendo do N.º de série da máquina.
- S: Para ser fornecida como peças para reparação ou serviço.
- OS: Peças de sobremedida.
- US: Peças subdimensionadas.
(A peça com a marca "OS" ou "US" é descrita na seguinte coluna sob a coluna da peça de tamanho padrão.)

Y: Peça permutável sem qualquer restrição.

I: Usado para indicar a Ref.^a de peça e a quantidade da peça de substituição a ser utilizada em lugar da peça. Contudo, a peça não pode ser utilizada em lugar da peça mostrada nesta coluna de peças de substituição.

T: Passa a ser permutável quando combinada.

P: Indica a peça que não é permitido utilizar. Utilize a peça indicada na coluna das peças de substituição.

SERIAL NO.(N.º DE SÉRIE.):

O número de série corresponde aos últimos seis dígitos do PIN (Número de Identificação do Produto) na chapa de identificação.

D: Representa a data de modificação.
(Exemplo: D21/09: Foi aplicada uma nova peça de modificação aos produtos fabricados em e após Set. de 2021.)

H: Indica o N.º de fábrica do componente.

F: Indica o N.º de fábrica do acessório dianteiro.

REPLACEABLE PART:

Indica o N.º da peça e a quantidade por máquina da peça de substituição.

Nota: Quando a peça com a marca Y, I ou P indicada na coluna das peças de substituição é encomendada, a peça indicada na coluna das peças de substituição pode ser fornecida automaticamente em vez da peça encomendada.

INNLEDNING

- © På grunn av at Hitachi stadig forbedrer produktkvaliteten, kan det være at noen beskrivelser i delekatalogen er noe forskjellig fra din maskin. Hvis du finner tvilsomme punkter, ta gjerne kontakt med nærmeste Hitachi-forhandler.

1. BESTILLE RESERVEDELER

Ved bestilling av reservedeler må man oppgi følgende informasjon, slik som vist i det følgende eksemplet.

- (1) Modell/type
- (2) Produkt Identifikasjonsnummer
- (3) Delenr.
- (4) Delenavn
- (5) Ant.
- (6) Kjøpers navn og adresse

2. SLIK BRUKER DU DENNE DELEKATALOGEN

DELENR.: "+++++" angir en del som ikke kan selges.

DELENAVN: Når delen brukes som en indre del av en enhet, står det et stjerne-merke " * " foran delenavnet.

Delen med " ** " er en indre del av en del med " * " .

Q'TY: Ant. viser antallet som brukes på en bestemt enkel hydraulisk enhet, men antall komponenter viser antallet for en monteringsdel.

SYMBOLER BRUKT I DENNE BOKEN:

Symbolene som vises i servicekoden og ombyttbare kolonner brukes til å indikere følgende informasjon.

- W: Krever ekstra behandling på arbeidsstedet. Spør din nærmeste Hitachi-forhandler.
- D: Del som ikke kan selges.
- K: Finnes i servicedelsettet.
- R: Indikerer at antall deler, som mellomlegg, endres med maskinens serienummer.
- S: Leveres som reparasjons- eller servicedeler.
- OS: Overdimensjonerte deler.
- US: Underdimensjonerte deler. (deler med merkene "OS" eller "US" beskrives i neste kolonne under kolonnen med standardstørrelsesdeler).

Y: Ombyttbar del uten tvang.

I: Brukes for å indikere delenummer og hvor mange av reservedelen som skal brukes i stedet for delen. Delen kan imidlertid ikke brukes i stedet for delen som vises i denne reservedelskolonnen.

T: Blir ombyttbar ved kombinasjon.

P: Indikerer delen som ikke er tillatt å bruke. Bruk delen som er vist i reservedelskolonnen.

SERIAL NO.(SERIE-nr.):

Serienummeret svarer til de siste seks tallene i PIN-koden (productidentifikasjonsnummeret) på navneplaten.

D: Står for endringsdato. (Eksempel: D21/09: Ny modifiseringsdel er brukt på produkter som er produsert i og etter september 2021.)

H: Indikerer komponentproduksjonsnummeret.

F: Indikerer frontutstyrets produksjonsnummer.

REPLACEABLE PART:

Indikerer delenummer og mengde pr. maskin for reservedelen.

Merk: Ved bestilling av deler med merket Y, I eller P vist i kolonnen for ombyttbarhet, kan delen som vises i reservedelskolonnen leveres automatisk i stedet for den bestilte delen.

FÖRORD

© I enlighet med Hitachis kontinuerliga insatser för att förbättra produktkvaliteten kan beskrivningarna i delkatalogen skilja sig något från din maskin. Om du har några frågor får du gärna kontakta din närmaste Hitachi-återförsäljare.

1. SÅ HÄR BESTÄLLER DU RESERVDELAR

När du ska beställa reservdelar, lämnar du de uppgifter som visas i följande exempel.

- (1) Modell/typ
- (2) Produkt Serienummer
- (3) Reservdelsnr.
- (4) Reservdelsnamn
- (5) Anta
- (6) Kundens namn och adress

2. SÅ HÄR ANVÄNDER DU DEN HÄR RESERVDELSKATALOGEN

ARTIKELNr.: "+++++++" anger en osäljbar del.

ARTIKELNAMN: När delen används som en inre del av en montering visas en asterisk " * " framför delens namn.

Delen med " * " är en inre del av del med " * " .

Q'TY: Mängd visar mängden som används för en viss hydraulisk enhet, medan komponentmängd visar mängden för en monteringsdel.

SYMBOLER SOM ANVÄNDS I DEN HÄR BOKEN:

Symbolerna som visas i servicekoden och kolumnerna för utbytbara delar används för att ange följande information.

W: Kräver ytterligare bearbetning på arbetsplatsen. Fråga närmaste Hitachi-återförsäljare.

D: Osäljbar del.

K: Ingår i uppsättningen servicedelar.

R: Anger att antalet delar som t.ex. mellanlägg varierar beroende på maskinens serienr.

S: Används som reparations- eller servicedelar.

OS: Överdimensionerade delar.

US: För små delar.

(del som är märkt "OS" eller "US" beskrivs i nästa kolumn under kolumnen för del i standardstorlek.)

Y: Utbytbar del utan begränsningar.

I: Används för att ange artikelnummer och mängd på ersättningsdelen som ska användas i stället för delen. Delen kan dock inte användas istället för den del som visas i den här kolumnen för reservdelar.

T: Bliir utbytbar i kombination med andra delar.

P: Anger del som är förbjuden att använda. Använd delen som visas i kolumnen för reservdelar.

SERIAL NO.(SERIENR.):

Serienumret överensstämmer med det sista sexsiffriga numret på PIN-koden (produktens identifikationsnummer) på namnplåten.

D: Representerar datumet för ändringen. (Exempel: D21/09: Den nya ändrade delen har tillförts till produkterna som tillverkats fr.o.m. september 2021.)

H: Anger komponentens tillverkningsnummer.

F: Anger frontanordningens tillverkningsnummer.

REPLACEABLE PART:

Anger delens nummer och antalet reservdelar per maskin.

Obs!: När delen som är märkt Y, I eller P och som visas i kolumnen för utbytbara delar beställs kan delen som visas i kolumnen för reservdelar automatiskt erhållas i stället för den beställda delen. tällda delen.

ESIPUHE

© Hitachin jatkuvan tuotekehityksen vuoksi jotkut osaluettelon kuvaukset saattavat poiketa hieman koneessasi olevista osista. Jos sinulla on kysyttävää, ota yhteys lähimpään Hitachi-jälleenmyyjään.

1. OSIEN TILAAMINEN

Osia tilattaessa tulee ilmoittaa seuraavan esimerkin mukaiset kohdat.

- (1) Malli/tyyppi
- (2) Tuote Tunnistusnumero
- (3) Osan numero.
- (4) Osan nimi
- (5) Lukumäärä
- (6) Ostajan nimi ja osoite

2. UINKA OSALUETTELOA KÄYTETÄÄN

PART No.: "+++++" merkitsee osaa, joka ei ole myytävänä.

OSAN NIMI: Kun osaa käytetään kokoonpano-osan sisäosana, osan nimen edessä on tähtimerkki " * ".
Merkillä " ** " merkitty osa on merkillä " * " merkityn osan sisäosa.

Q'TY: Lkm. kertoo tiettyyn yksittäiseen hydrauliyksikköön käytettävän määrän, mutta osien määrä kertoo yhteen kokoamisosaan käytetyn määrän.

TÄSSÄ KIRJASSA KÄYTETYT SYMBOLIT:

Huoltokoodissa ja vaihdettavuustaulukoissa käytetyillä symboleilla osoitetaan seuraavat tiedot.

- W: Vaatii lisäkäsittelyä työpisteessä. Kysy lähimmältä Hitachi-jälleenmyyjältä.
- D: Osa, joka ei ole myytävänä.
- K: Sisältyy huolto-osasarjaan.
- R: Merkitsee, että osien (kuten säätölevyjen) määrä vaihtelee koneen sarjanumerosta riippuen.
- S: Toimitetaan korjaus- tai huolto-osina.
- OS: Ylisuuret osat
- US: Alakokoiset osat
(osat, joiden merkintä on "OS" tai "US", kuvaillaan seuraavassa sarakkeessa vakiokokoisten osien sarakkeen alapuolella.)

Y: Rajoituksitta vaihdettavissa oleva osa.

I: Tällä merkitään osan sijasta käytettävän varaosan osanumero ja määrä. Kyseessä olevaa osaa ei kuitenkaan voi käyttää tässä varaosasarakkeessa näytetyn osan sijasta.

T: Tulee keskenään vaihdettavaksi yhdistettynä.

P: Merkitsee osaa, jonka käyttö on kiellettyä. Käytä varaosasarakkeessa mainittua osaa.

SERIAL NO. (Sarjanumero.):

Sarjanumero vastaa nimikilvessä olevan tuotteen tunnistusnumeron (PIN = Product Identification Number) viimeistä kuutta numeroa.

D: Merkitsee muutoksen päivämäärää.
(Esimerkiksi D21/09: Uutta muutososaa on käytetty tuotteissa, jotka on valmistettu vuoden 2021 syyskuussa tai sen jälkeen.)

H: Merkitsee komponentin valmistusnumeroa.

F: Merkitsee puomiston valmistusnumeroa.

REPLACEABLE PART:

Merkitsee osanumeroa ja varaosan määrää/kone.

Huomautus: Kun tilaat osan jolla on merkintä Y, I tai P vaihdettavuussarakkeessa, varaosasarakkeessa näytetty osa voidaan toimittaa automaattisesti tilatun osan asemesta.

ПРЕДИСЛОВИЕ

© В связи с постоянным стремлением Hitachi к повышению качества своей продукции, описание деталей в Каталоге деталей может несколько отличаться от того, что установлено на вашей машине. Если возникают какие-либо вопросы, не стесняйтесь обратиться к своему ближайшему дилеру Hitachi.

1. КАК ЗАКАЗАТЬ ДЕТАЛИ

Заказывая детали, пожалуйста, укажите следующие пункты.

- (1) Модель/тип
- (2) Идентификационный номер изделия
- (3) Номер детали
- (4) Наименование детали
- (5) Количество
- (6) Имя и адрес заказчика

2. КАК ПОЛЬЗОВАТЬСЯ ДАННЫМ КАТАЛОГОМ ДЕТАЛЕЙ

PART No.: "+++++" означает, что деталь не поставляется.

PART NAME: Если деталь является внутренней составной частью сборочной единицы, перед наименованием детали применяется знак « * ». Деталь с обозначением " * " является составной частью детали с обозначением " * " .

Q'TY: Указывает число деталей, входящих в состав одной машины. Обозначение количество внутренних деталей, входящих в сборочную единицу, указывает число деталей, необходимое для формирования одной сборочной единицы.

СИМВОЛЫ, ПРИМЕНЯЕМЫЕ В ДАННОМ ДОКУМЕНТЕ:

Символы, применяемые для кодирования сменных деталей и в колонках взаимозаменяемости, используются для отображения следующей информации.

- W: Означает необходимость доработки на рабочей площадке. Обратиться к своему ближайшему дилеру Hitachi.
- D: Деталь не поставляется.
- K: Означает, что деталь входит в комплект запасных частей.
- R: Означает, что количество деталей, например, регулировочные прокладки различно, в зависимости от серийного номера машины.

S: Означает, что деталь поставляется как отдельная запасная часть или сменная деталь.

OS: Означает детали завышенного размера.

US: Означает детали заниженного размера (Характеристика деталей с метками "OS или US" приведена в колонке, которая следует за колонкой деталей стандартного размера).

Y: Означает взаимозаменяемую деталь без каких либо ограничений.

I: Применяется для обозначения номера детали и количества деталей, приведённых в колонке заменяющих деталей, применяемых вместо первоначальной. Однако первоначальная деталь не может заменять данную группу заменяющих деталей.

T: Деталь становится взаимозаменяемой в комплекте с другими деталями.

P: Означает детали, запрещённые к применению. Применяйте детали, которые приведены в колонке сменных деталей.

SERIAL NO.(Серийный номер соответствует): последним шести цифрам PIN (Идентификационного номера изделия), на заводской табличке.

D: Обозначает дату модернизации. (Пример: D21/09. Новая модернизированная деталь, применяемая на машинах, изготовленных, начиная с сентября 2021 года).

H: Означает номер по спецификации изготовителя компонента.

F: Означает номер по спецификации изготовителя рабочего оборудования

REPLACEABLE PART:

Указан номер детали и количество сменных деталей данного вида на одну машину.

ПРИМЕЧАНИЕ: Когда заказана деталь с меткой Y, I или P, которые приведены в колонке взаимозаменяемых деталей, вместо заказанной детали автоматически может быть поставлена деталь, которая указана в колонке сменных деталей.

前 言

◎ 本公司不断致力于产品改进，因此可能会有某些变更未能及时记载到零件图册中。若对机器或零件图册有疑问，请向最近的代理店询问。

1. 如何订购零部件

订购零部件时，请详细注明下列各项：

- (1) 机型
- (2) 产品识别号
- (3) 零件图号
- (4) 零件名
- (5) 数量
- (6) 订购者姓名和地址

2. 如何使用零件图册

零件号： “+++++++”表示滞销零件。

零件名： 当零件用作装配零部件的内部件时，零件名称前会显示一个星号标记“*”。
带“**”的零件为带“*”的零件之内部件。

数 量： 表示一台机器所用的零件数量，但对于装配（总成）部件则表示组成一个部件的零件数量。

符号说明： 服务代码栏及互换性栏中各符号的含义如下：

W： 表示需进行现场加工作业，请向最近的代理店询问。

D： 滞销零件。

K： 表示服务备件中含有该零件。

R： 表示不同机器中该零件的数量不同，如调整垫片。

S： 表示该零件是维修、服务用供给品。

OS： 比标准尺寸大的零件。

US： 比标准尺寸小的零件。

（标有“OS”或“US”的零件写在标准尺寸零件的下面一行。）

Y： 表示该零件和“替换零件”栏所表示的零件可相互替换。

I： 用于表示替换该零件的替换件之零件号和数量。但是，该零件不能用于替换该替换件栏中显示的零件。

T： 表示该零件和“替换零件”栏中的零件组装成的部件有互换性。

P： 表示禁止使用该零件，应使用“替换零件”栏里的零件。

适用机号： 本零件图册中的适用机号采用产品识别号的六位数简写方式予以表示。

D： 以字母D开头，表示零件变更切换的年月。（例：“D21/09-”表示2021年09月后使用该零件。）

H： 以字母H开头，表示部件的制造号。

F： 以字母F开头，表示工作装置的制造号。

替换零件： 替换零件的图号及其所需的数量记录在此栏中。

注： 订购零部件时，若“互换性”栏中标有“Y”、“I”、“P”，则自动按“替换零件”栏所表示零部件供货。

ILLUSTRATION CONTENTS

イラスト目次

FRAME, COVER フレーム、カバー

P.004-P.040

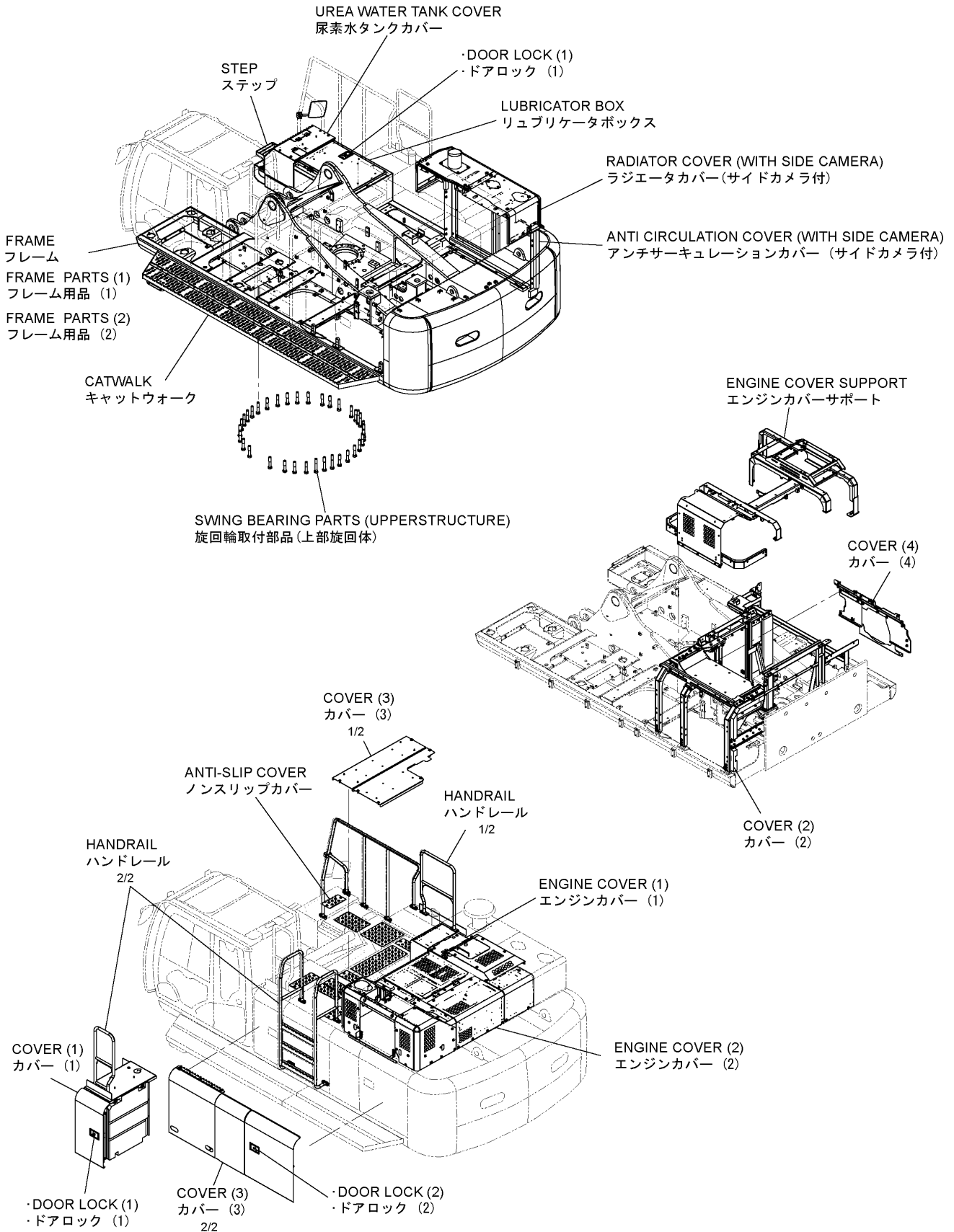
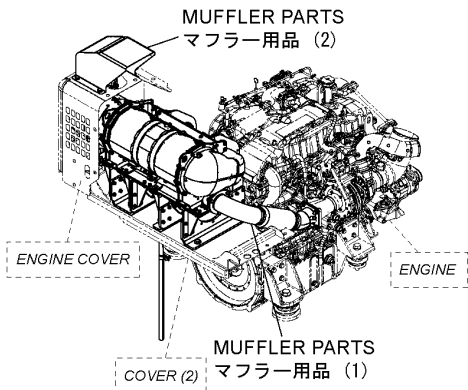
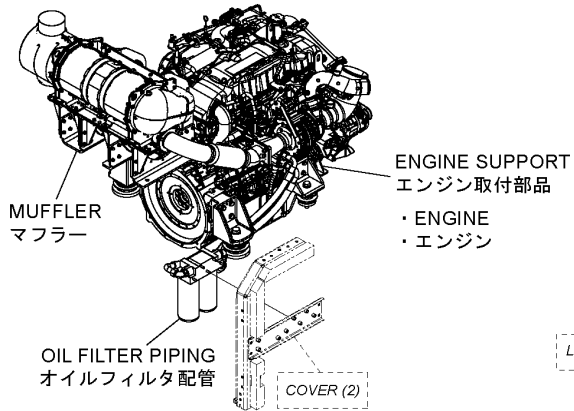

ILLUSTRATION CONTENTS

イラスト目次

ENGINE エンジン

P.041-P.080



UREAWATER TANK PARTS 尿素水タンク用品

- UREA TANK
- 尿素水タンク

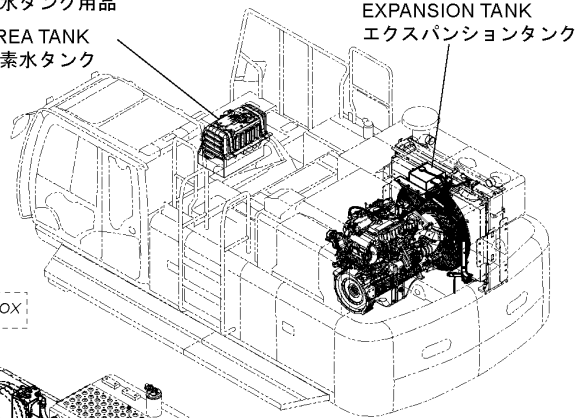

FUEL CHARGING UNIT 燃料チャージングユニット

UREAWATER TANK PIPING 尿素水タンク配管

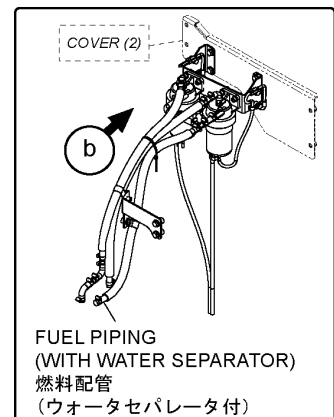
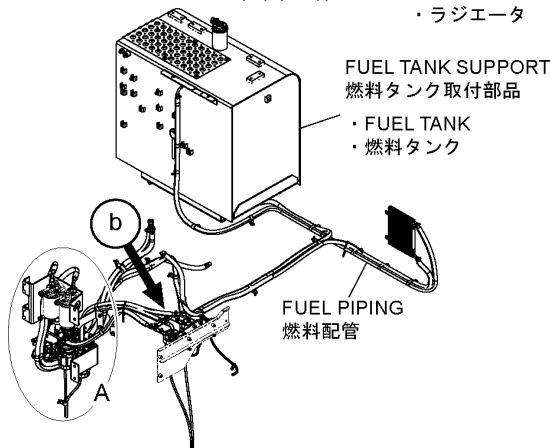
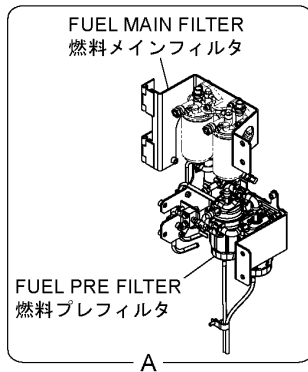
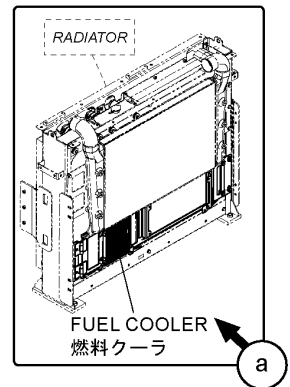
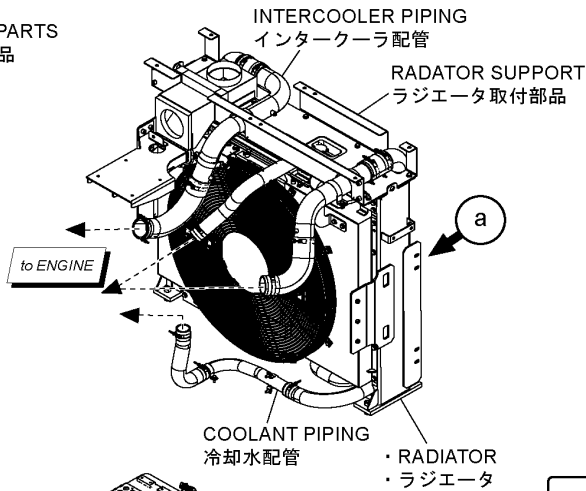
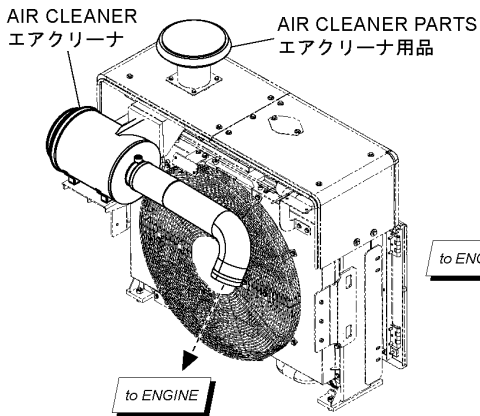
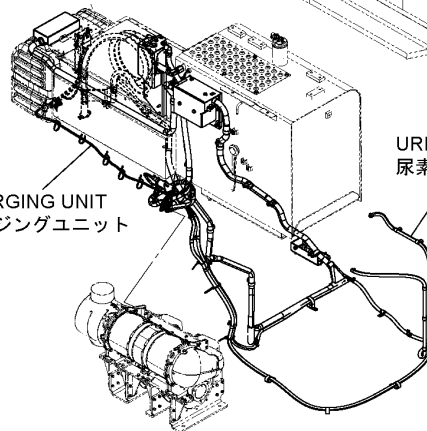

ILLUSTRATION CONTENTS

イラスト目次

HYDRAULIC SYSTEM 油圧システム

P.081-P.096

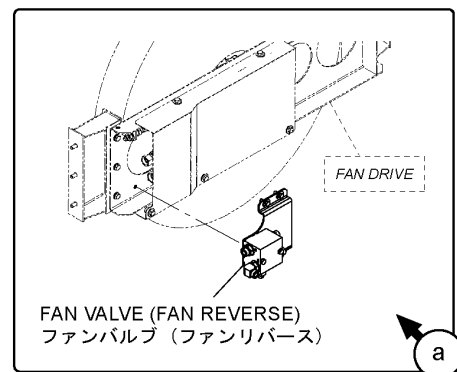
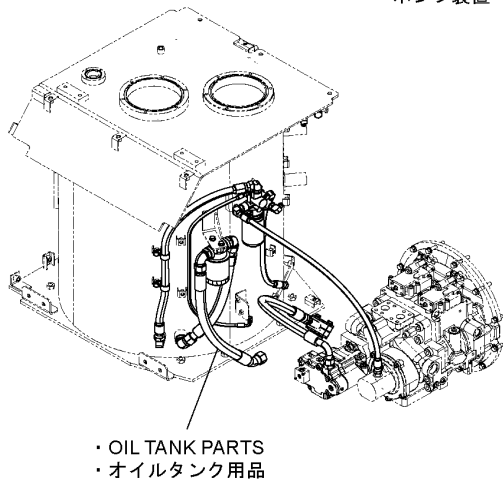
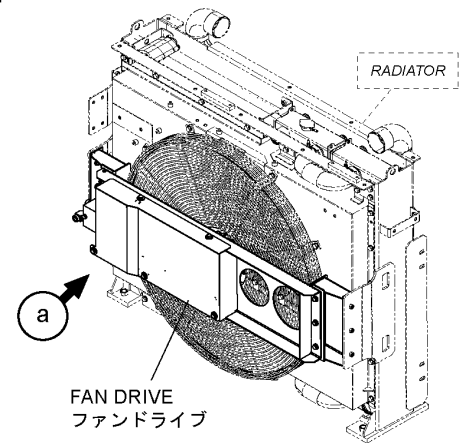
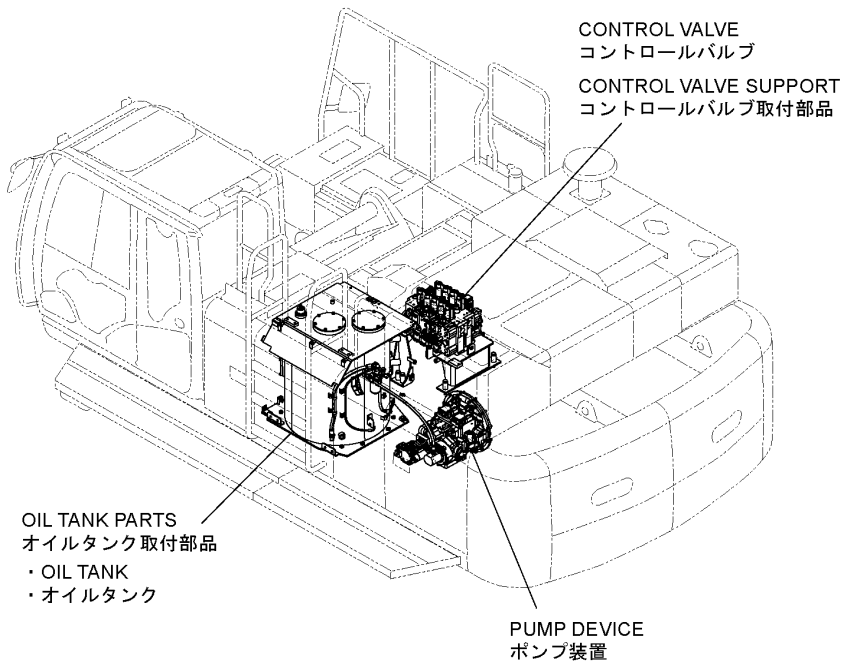
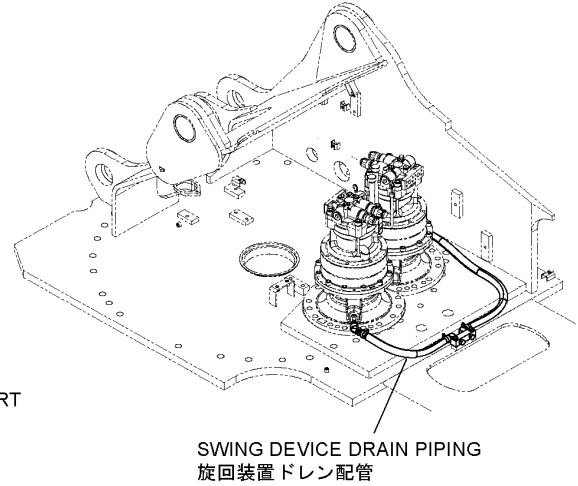
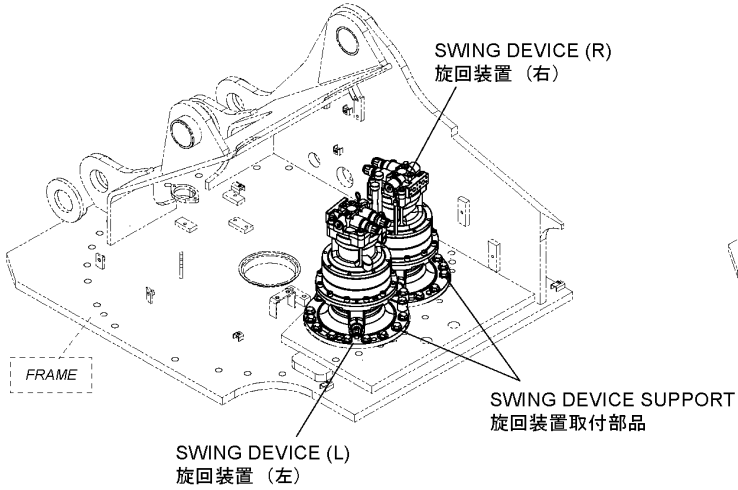

ILLUSTRATION CONTENTS

イラスト目次

HYDRAULIC PIPING 油圧配管

P.097-P.110

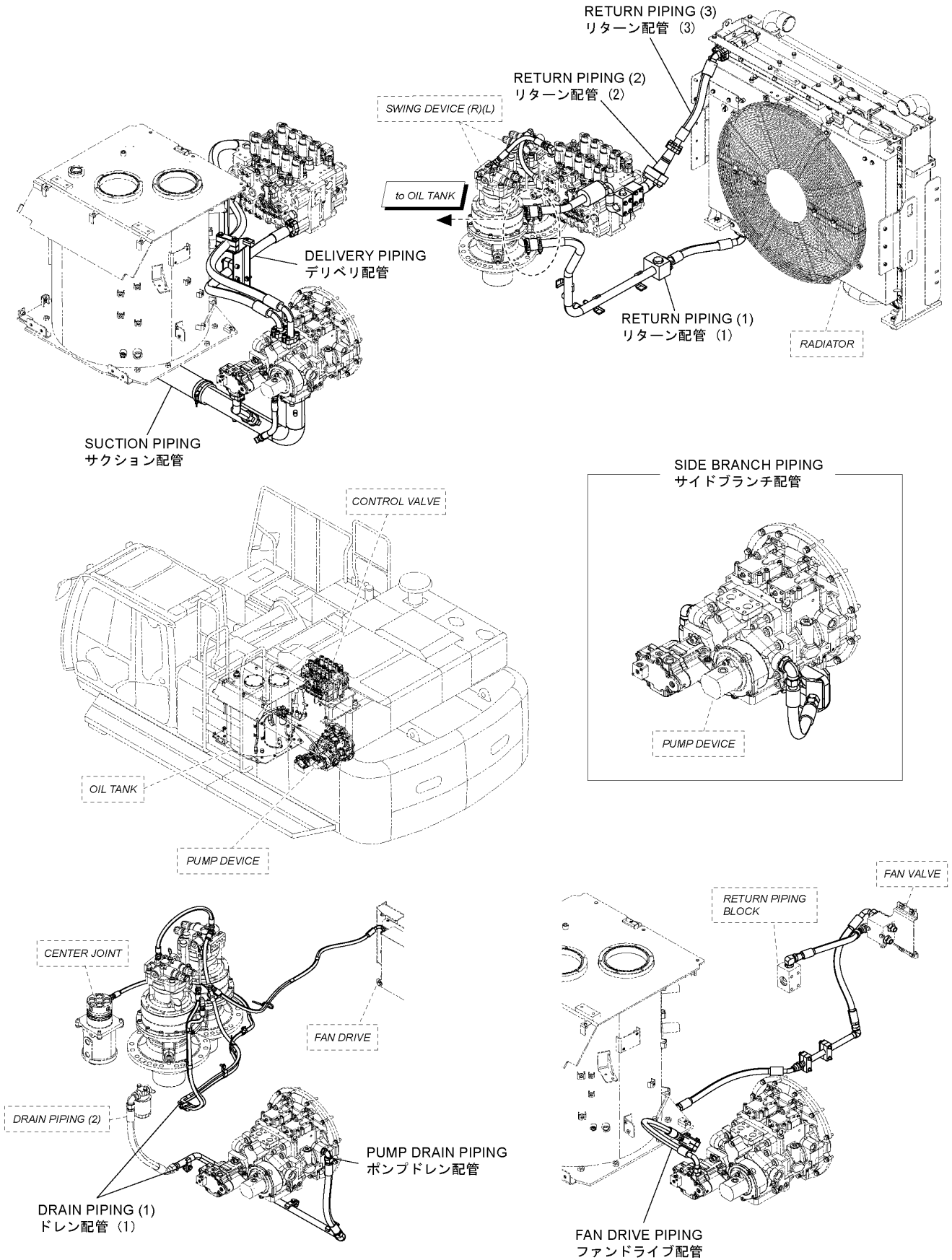

ILLUSTRATION CONTENTS

イラスト目次

HYDRAULIC PIPING (MAIN) 油圧配管 (メイン)

P.111-P.118

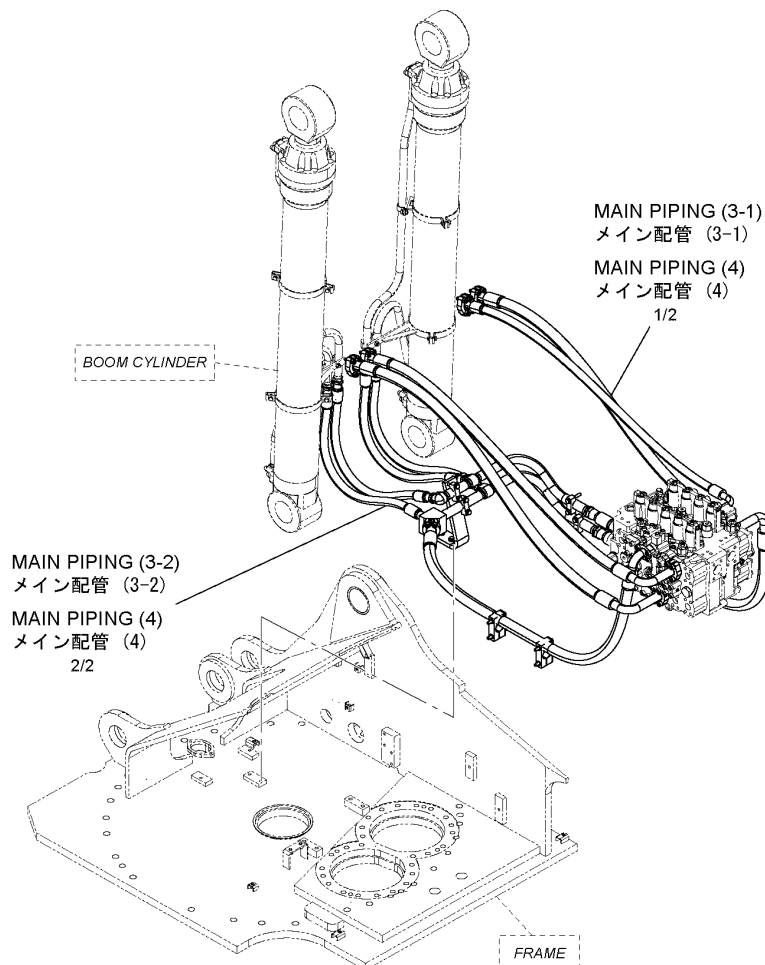
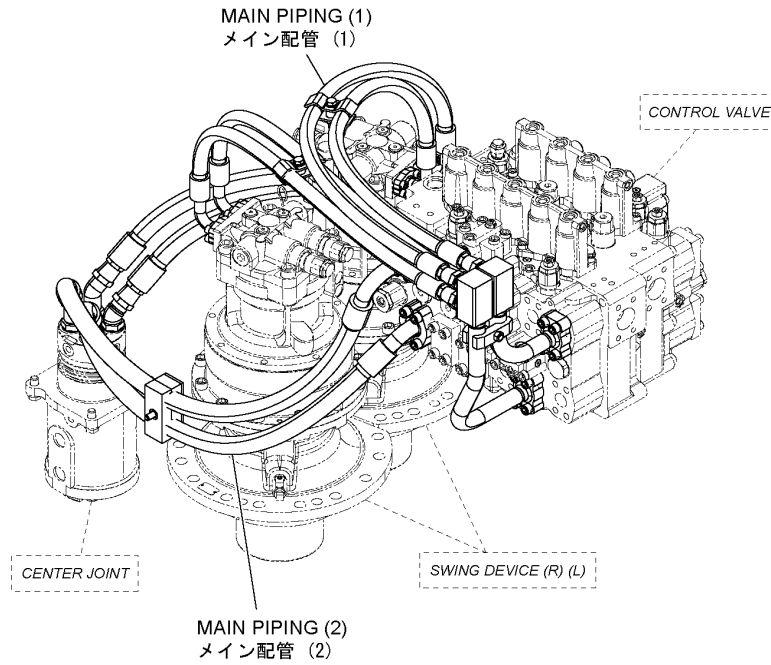

ILLUSTRATION CONTENTS

イラスト目次

HYDRAULIC PIPING (PILOT) 油圧配管 (パイロット)

P.119-P.146

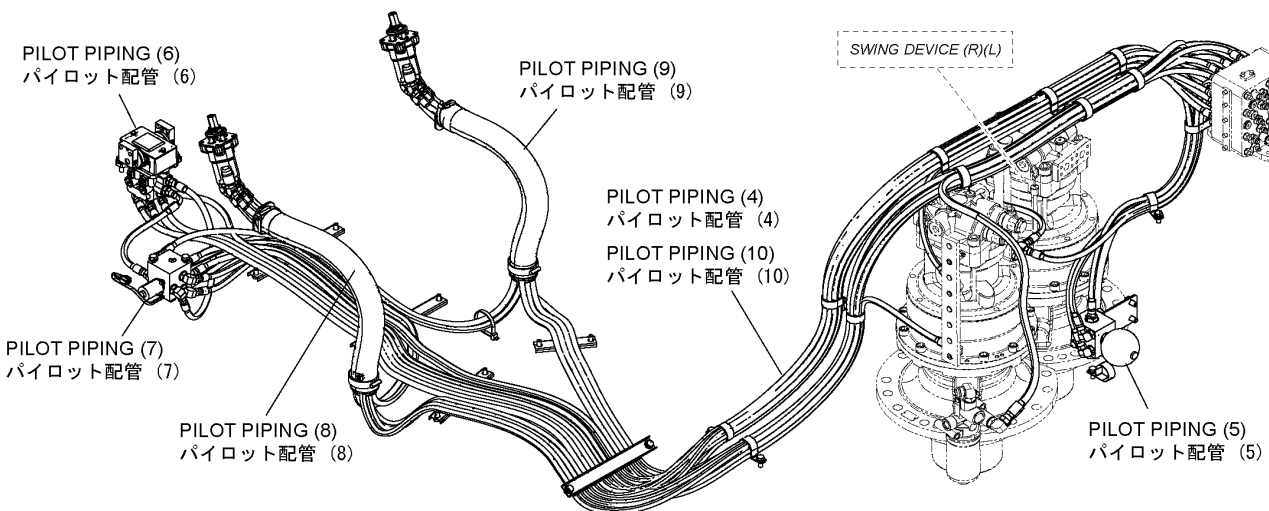
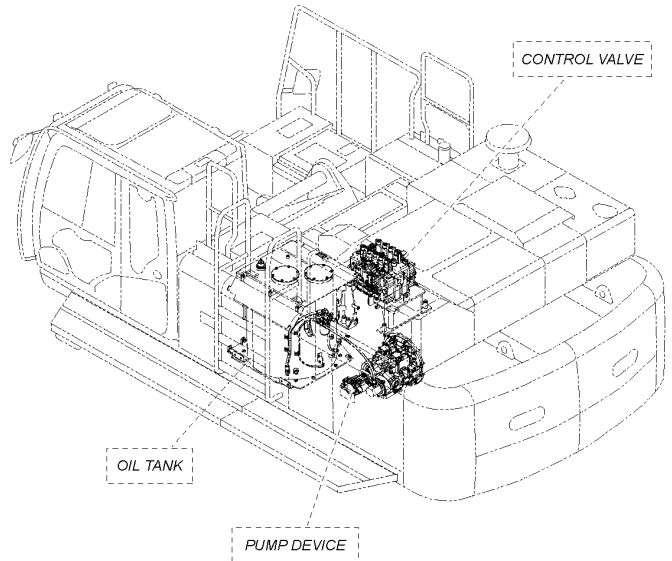
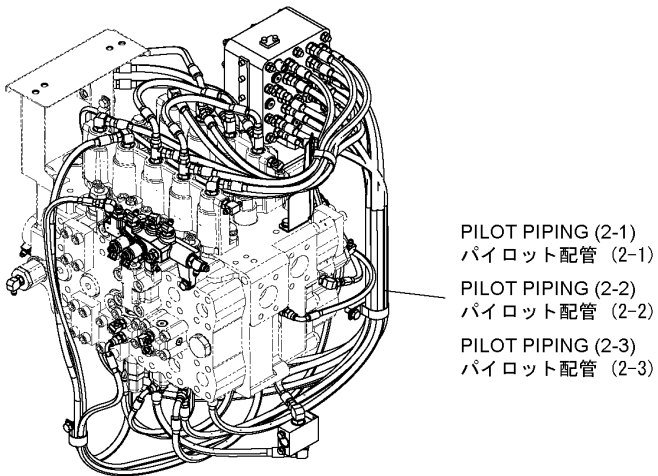
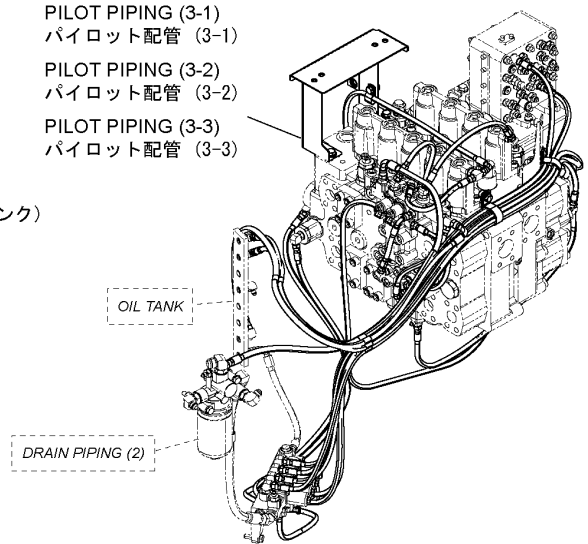
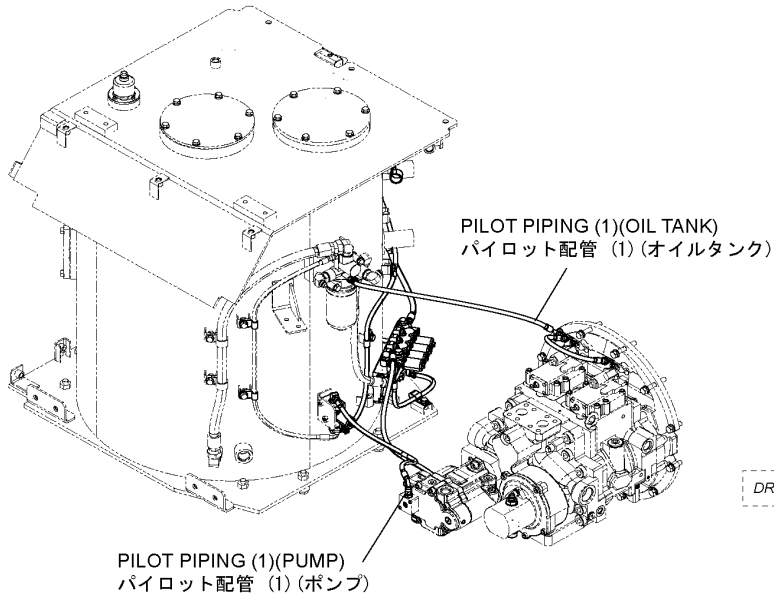

ILLUSTRATION CONTENTS

イラスト目次

ELECTRIC SYSTEM (1) 電気システム (1)

P.147-P.192

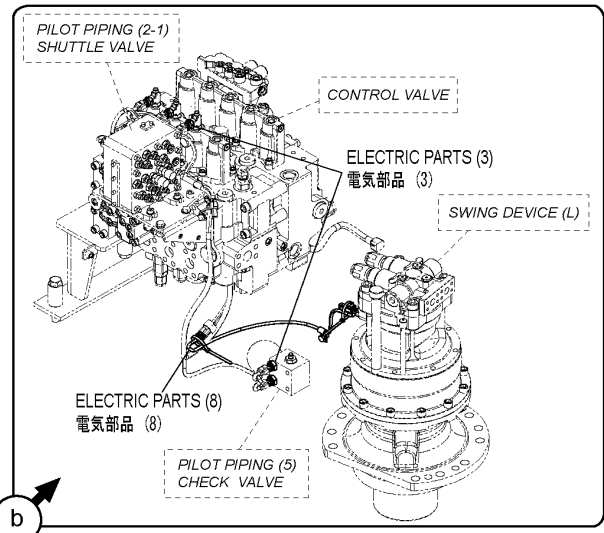
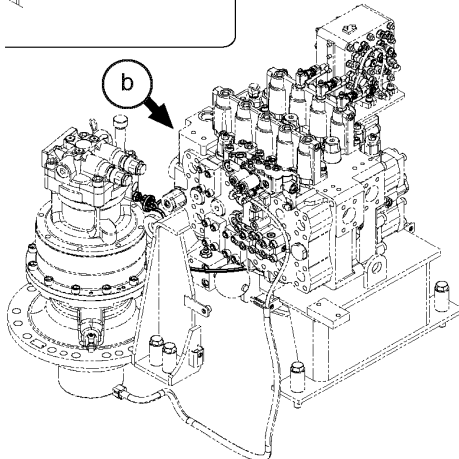
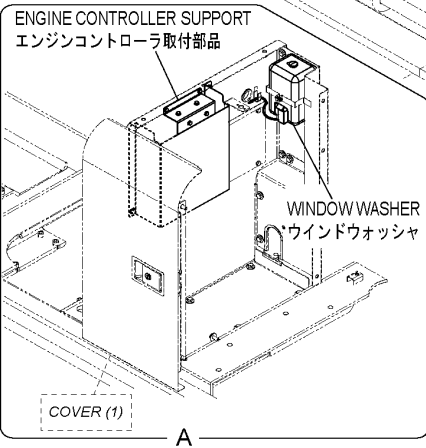
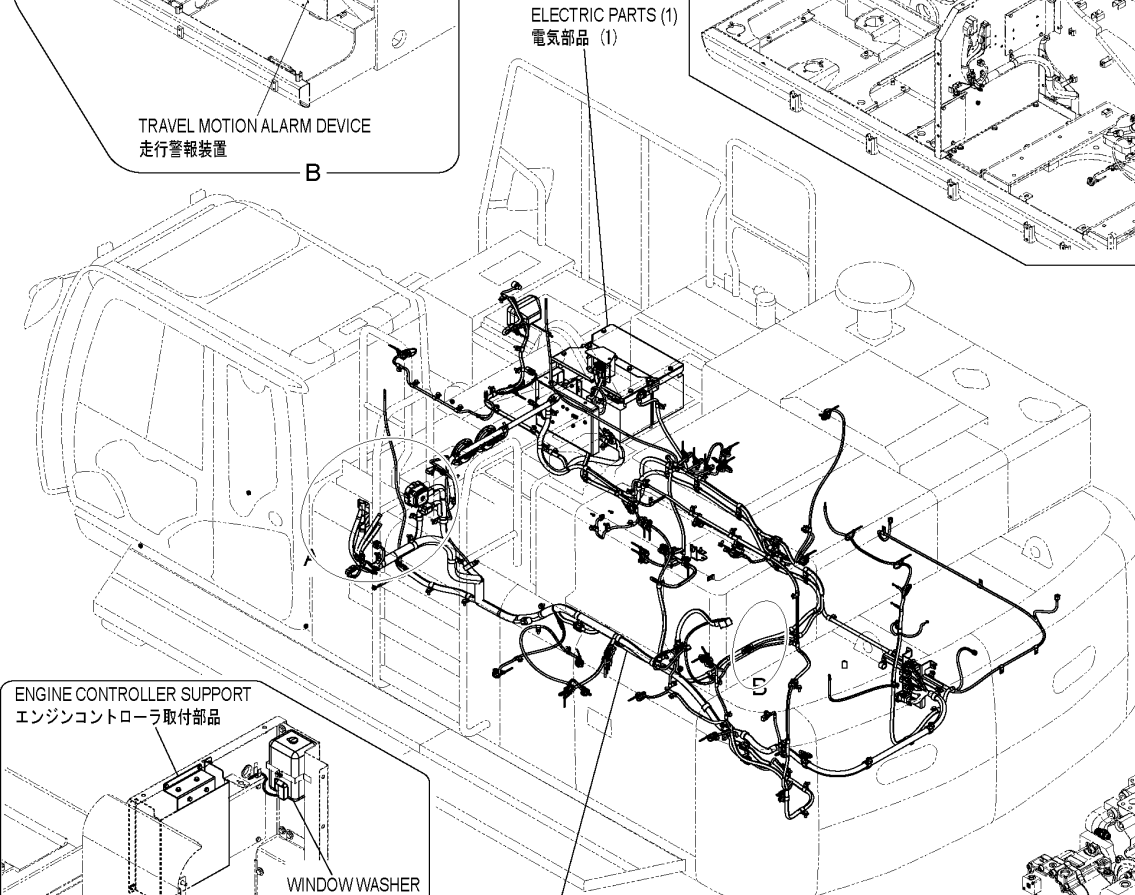
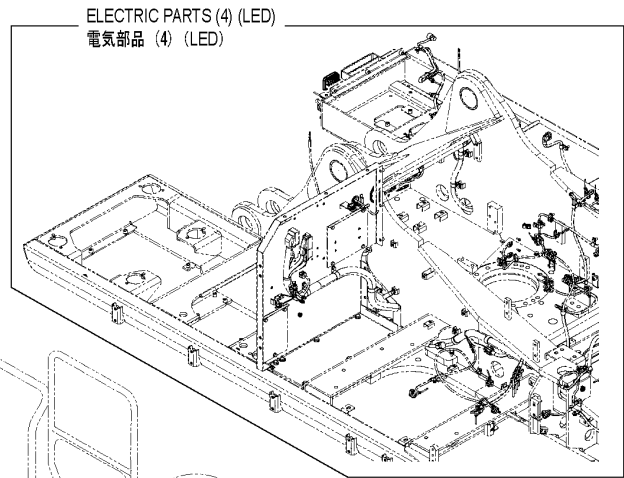
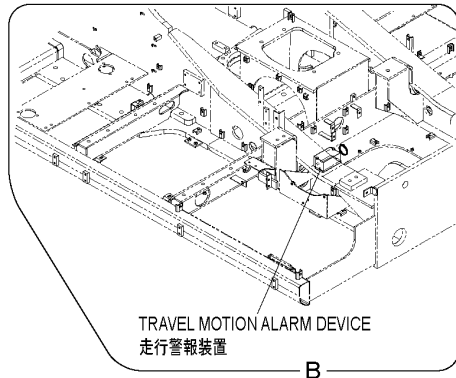

ILLUSTRATION CONTENTS

イラスト目次

ELECTRIC SYSTEM (2) 電気システム (2)

P.147-P.192

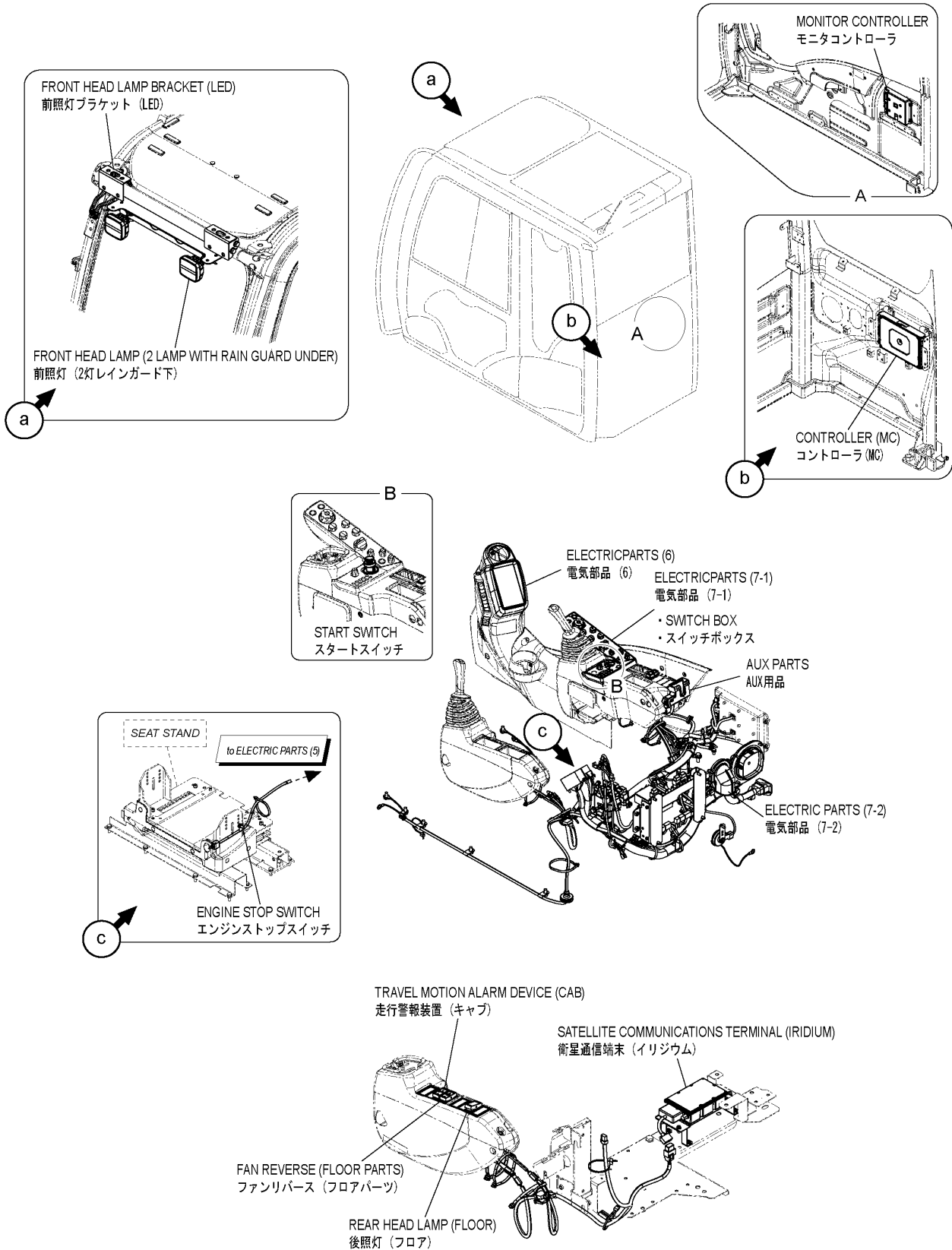

ILLUSTRATION CONTENTS

イラスト目次

ELECTRIC SYSTEM (3) 電気システム (3)

P.147-P.192

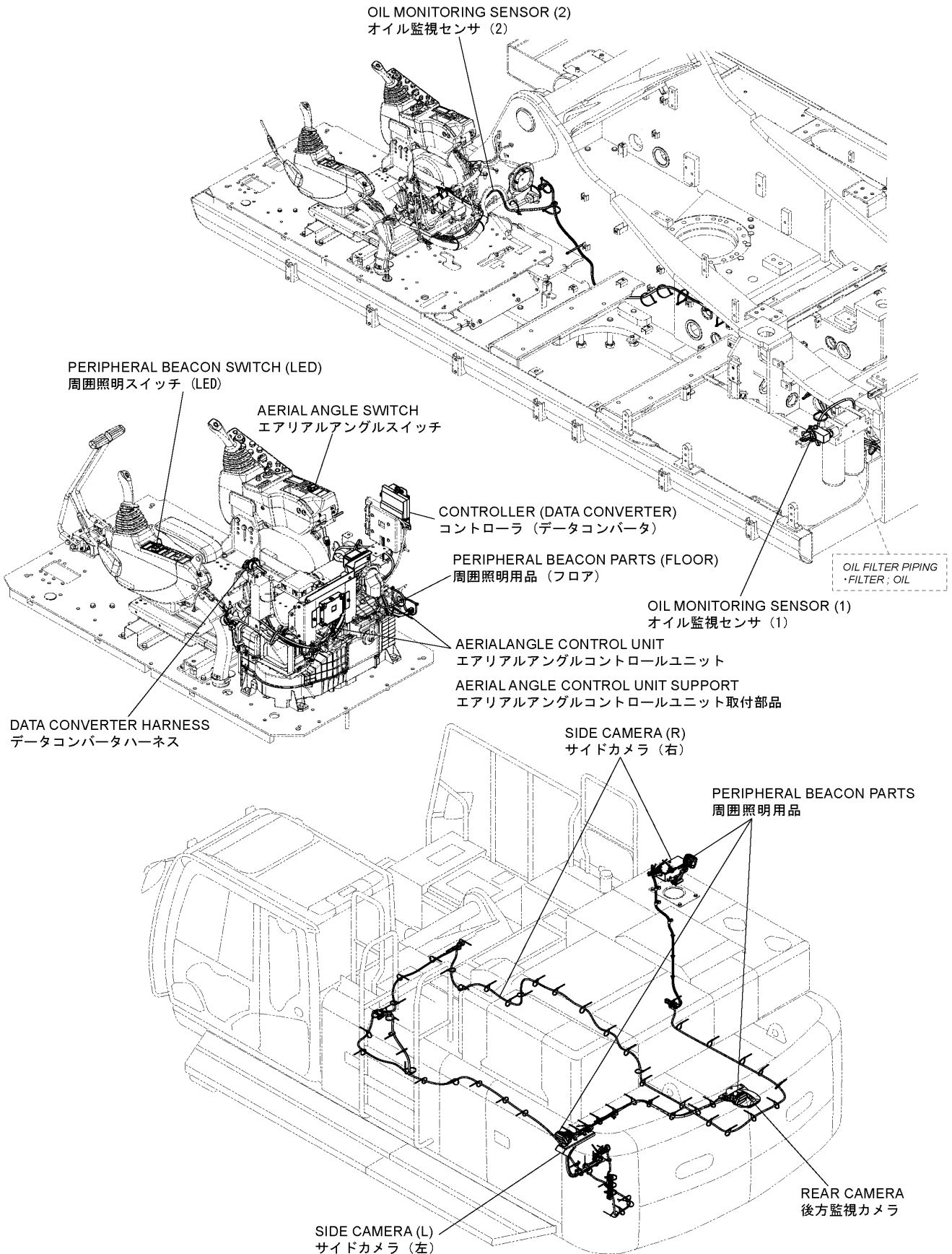

ILLUSTRATION CONTENTS

イラスト目次

CAB キャブ

P.193-P.219

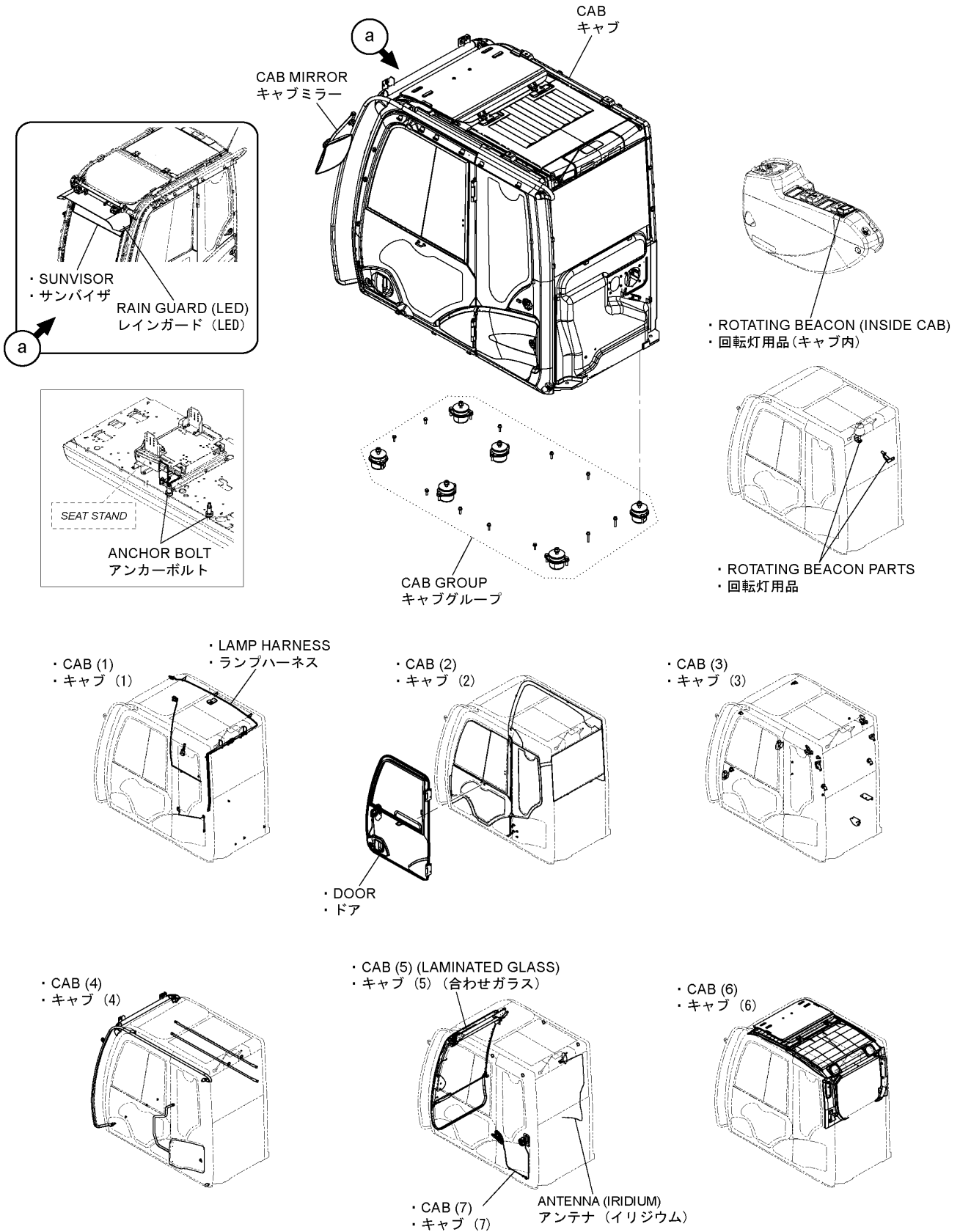

ILLUSTRATION CONTENTS

イラスト目次

FLOOR PARTS フロア部品

P.220-P.252

FLOOR MAT
フロアマット

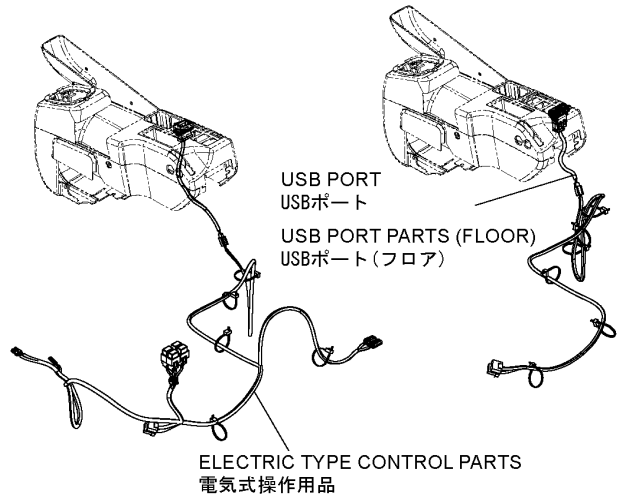
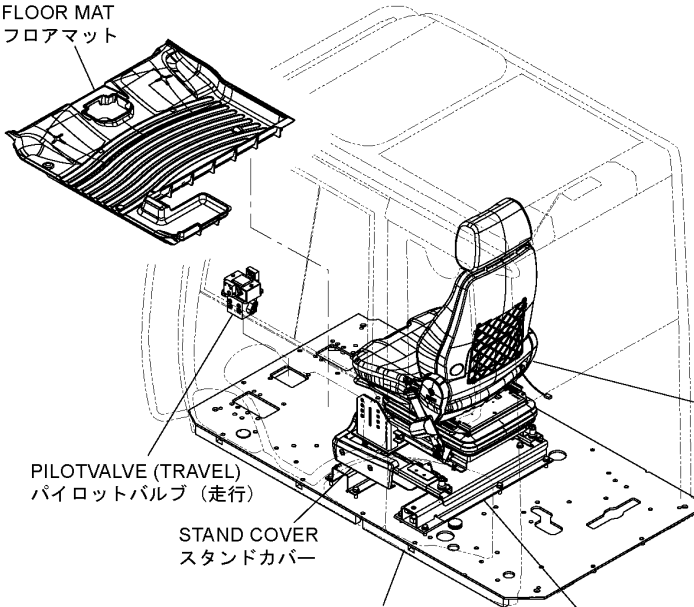

AIR SUSPENSION SEAT PARTS (WITH HEATER) (KAB)
エアサスペンションシート用品 (ヒータ付) (KAB)

- ・ AIR SUSPENSION SEAT (WITH HEATER) (KAB)
- ・ エアサスペンションシート (ヒータ付) (KAB)

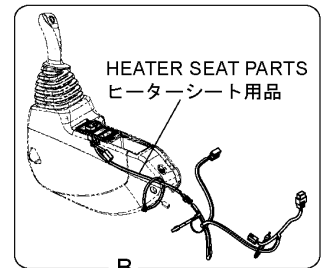

CONTROL LEVER (TRAVEL)
操作レバー (走行)

REAR BOX
リアボックス

CONTROL LEVER (FRONT, SWING)
操作レバー (フロント, 旋回)

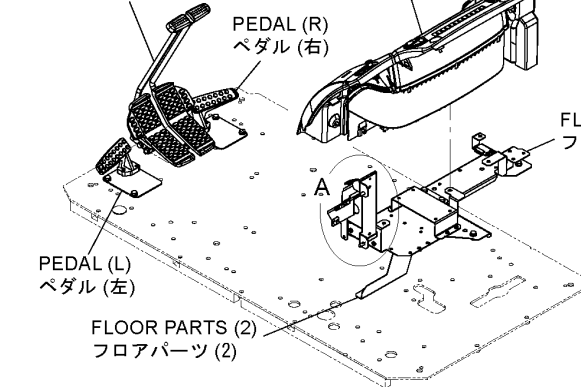

FLOOR PARTS (1)
フロアパーツ (1)

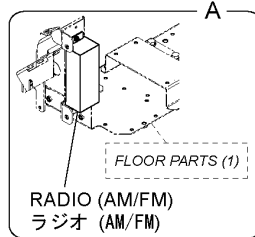

ELECTRIC PARTS (6)

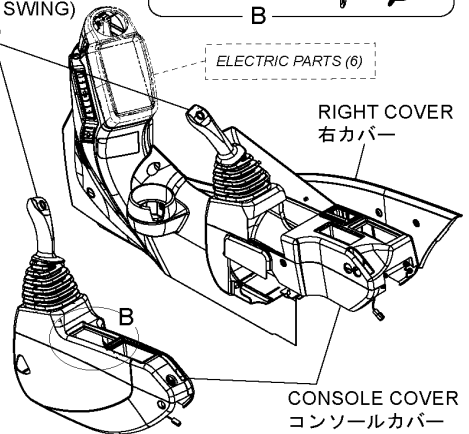

POWER SUPPLY SOCKET (12V)
電源ソケット (12V)

POWER UNIT (12V)
電源ユニット (12V)

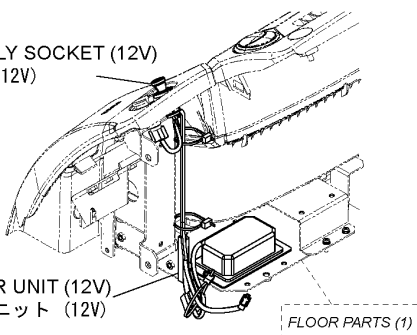

LOCK LEVER
ロックレバー

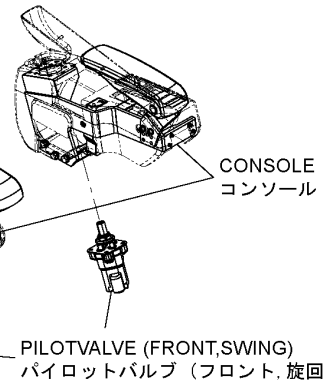

ILLUSTRATION CONTENTS

イラスト目次

AIR CONDITIONER, HEATER エアコンディショナ、ヒータ

P.253-P.264

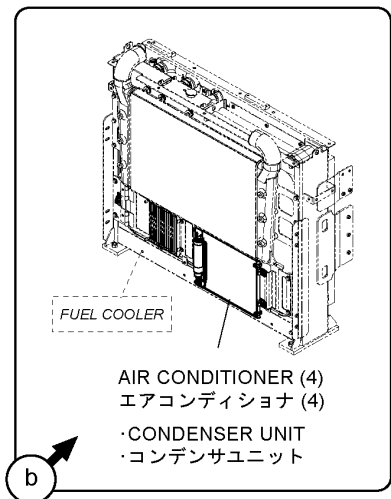
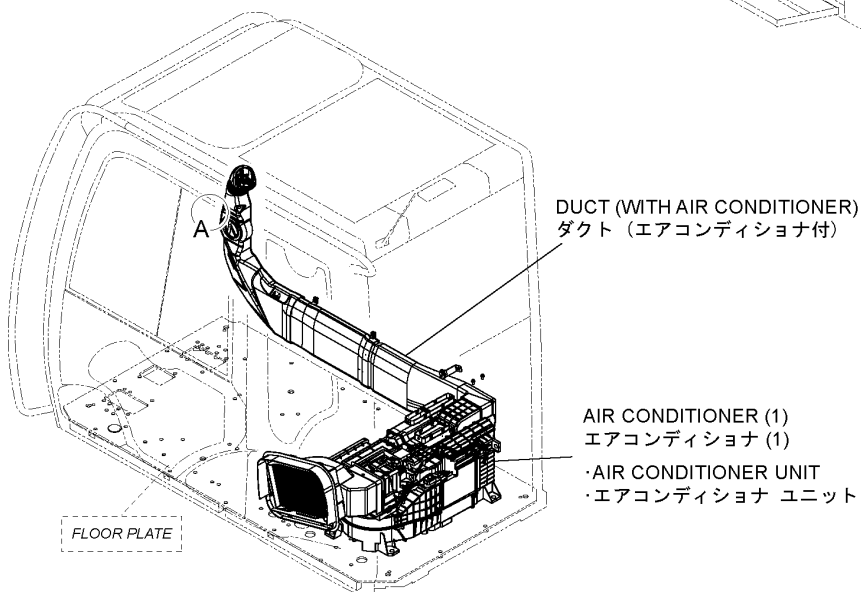
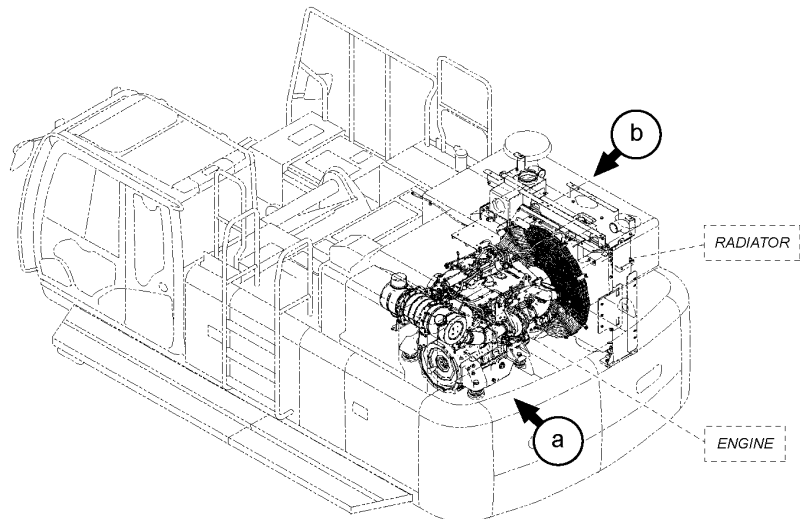
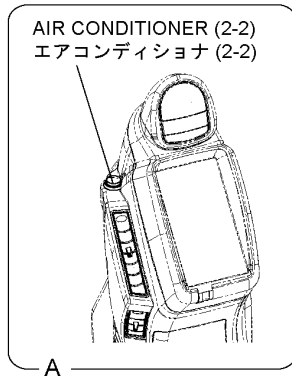
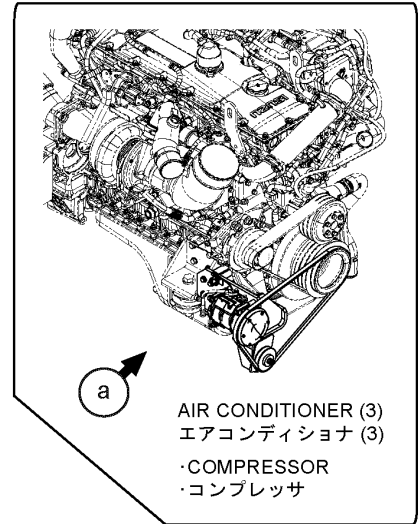
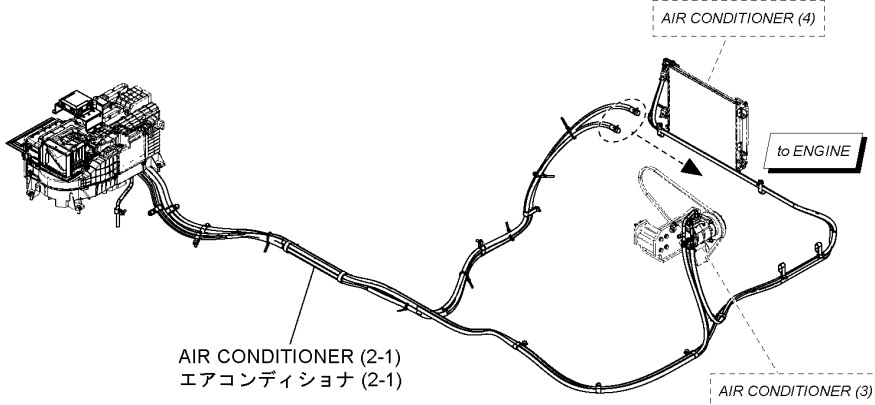

ILLUSTRATION CONTENTS

イラスト目次

UNDERCARRIAGE 下部走行体

P.265-P.290

TRACK CENTER FRAME
トラックセンタフレーム

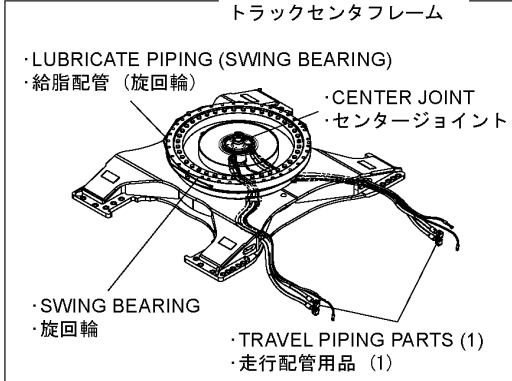

TRACK LINK 600mmG
トラックリンク 600mmG

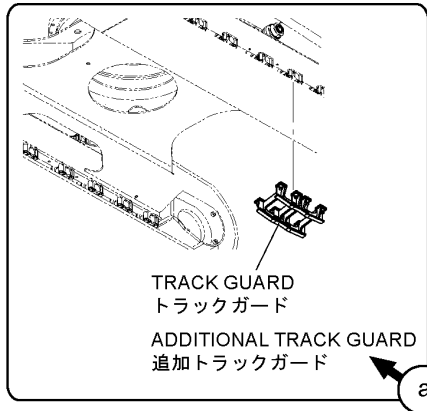
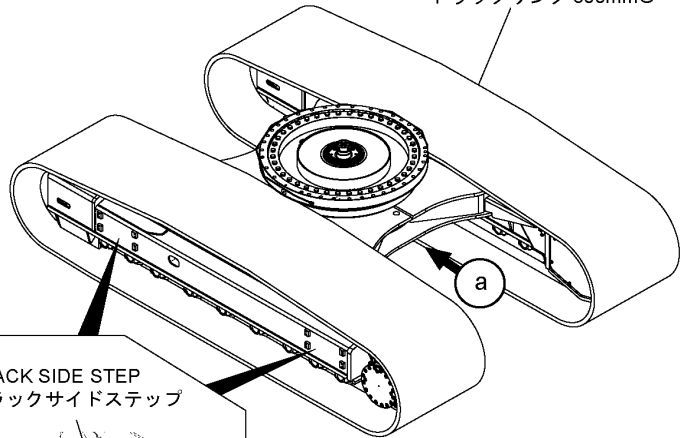

TRACK SIDE STEP
トラックサイドステップ

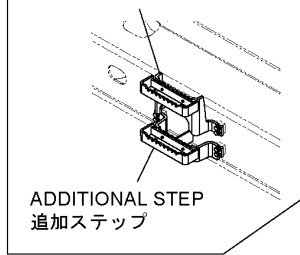

SWING BEARING PARTS (UPPERSTRUCTURE)
旋回輪取付部品 (上部旋回体)

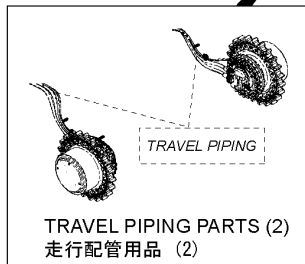
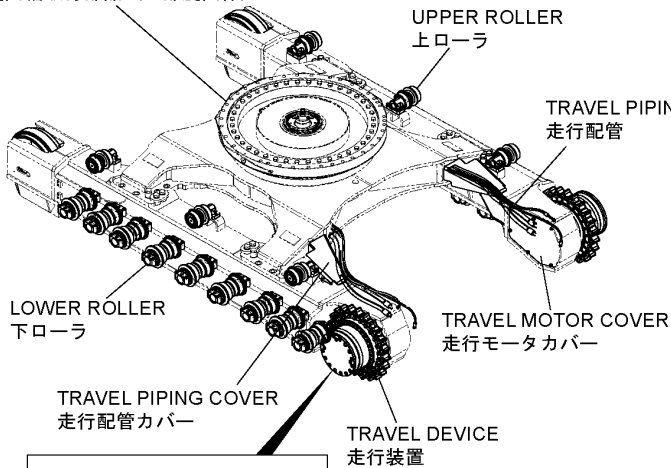

TRACK SIDE FRAME
トラックサイドフレーム

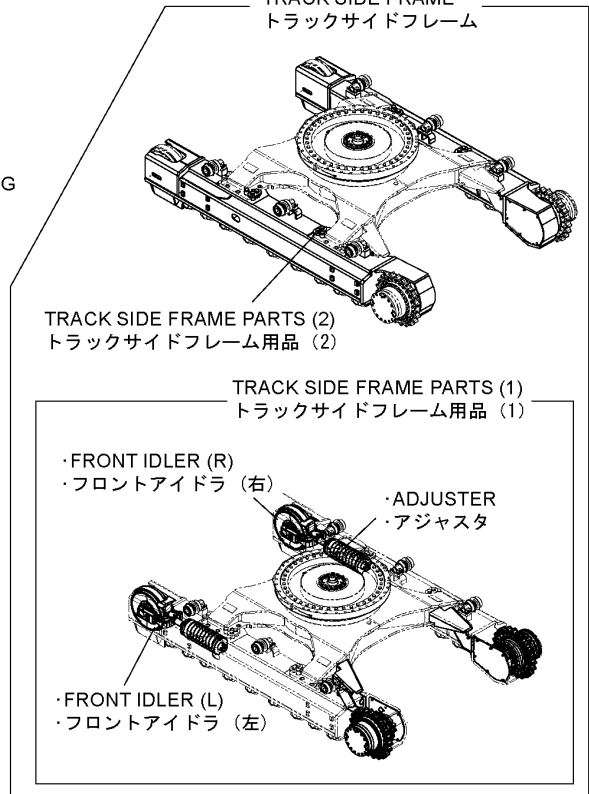

ILLUSTRATION CONTENTS

イラスト目次

FRONT-END ATTACHMENTS フロントアタッチメント

P.291-P.312

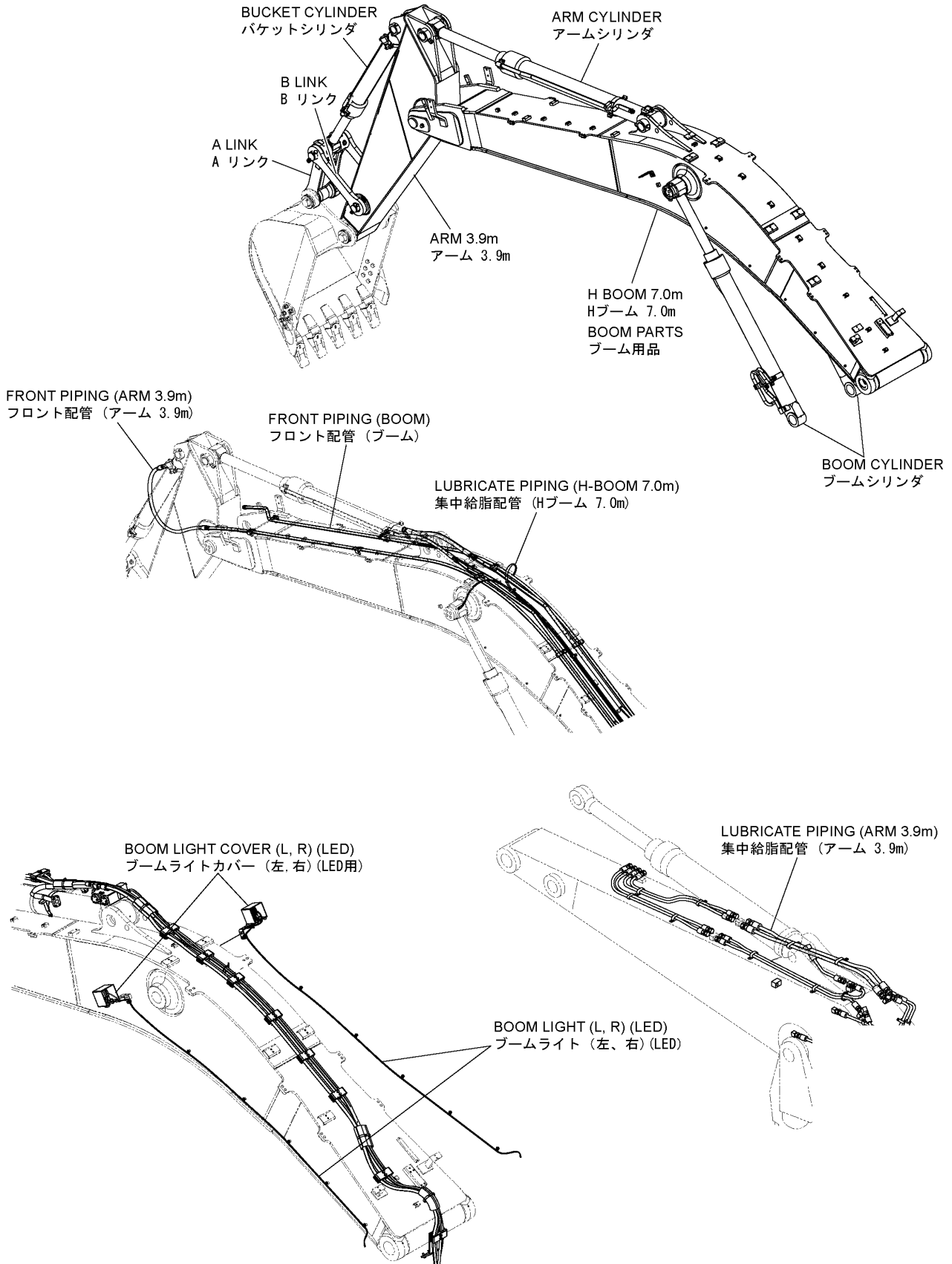

ILLUSTRATION CONTENTS

イラスト目次

COUNTERWEIGHT REMOVAL DEVICE カウンタウエイト脱着装置

P.313-P.336

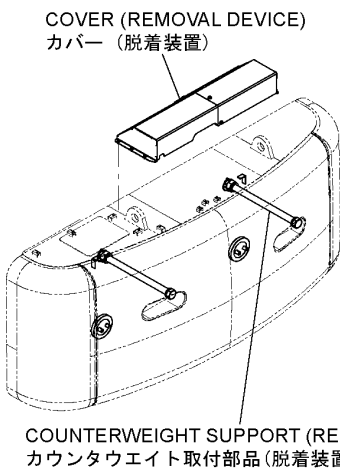
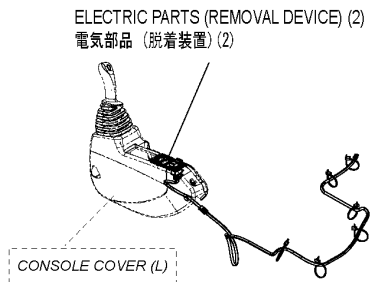
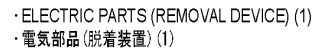
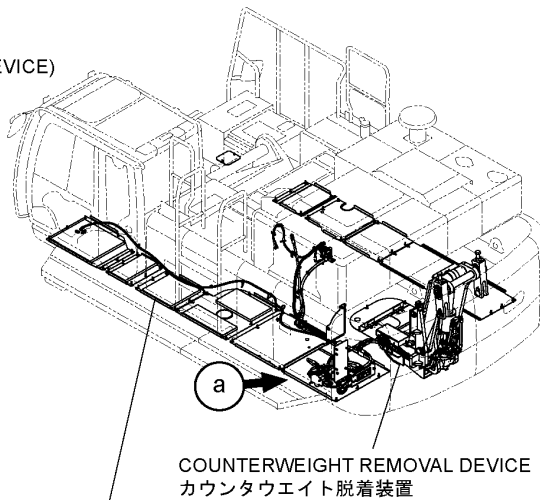
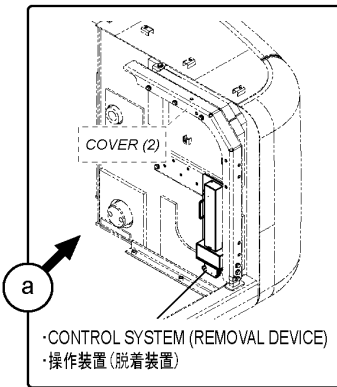
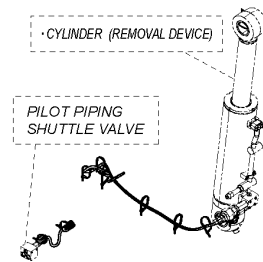
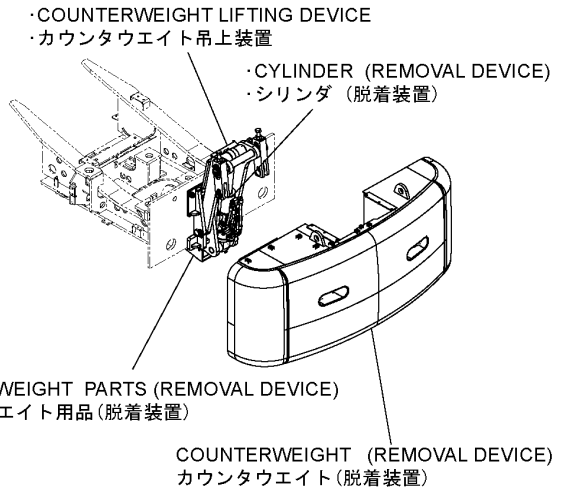
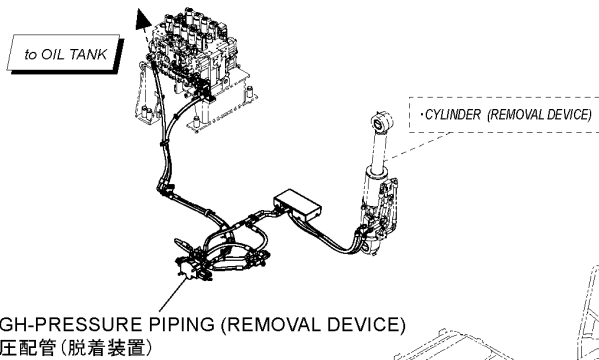
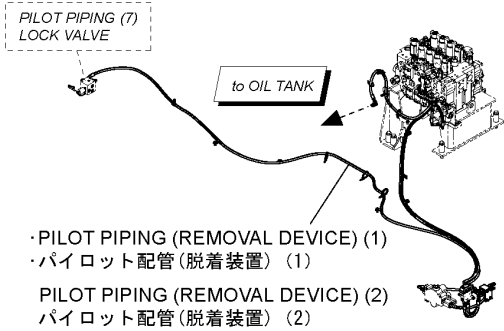



ILLUSTRATION CONTENTS



イラスト目次

TOOLS 工具

P.337-P.340

TOOLS／工具
GREASE GUN／グリースガン

NAME-PLATE ネームプレート

P.341-P.346

NAME PLATE (1)／ネームプレート (1)
NAME PLATE (2)／ネームプレート (2)
NAME PLATE (3)／ネームプレート (3)

PARTS INDEX 索引

P.347

CONTENTS

目次

GROUP NAME	装置名称	Applicable Model 適用機種	Mark 記号	Serial No 適用号機	Page 頁
PERIODIC REPLACEMENT PARTS	定期交換部品				
FILTER, ELEMENT, BELT PARTS	フィルタ、エレメント、ベルト部品			061702-	001
CAB RELATED PARTS	キャブ関係部品			061702-	003
FRAME, COVER	フレーム、カバー				
FRAME	フレーム			061702-	004
FRAME PARTS (1)	フレーム用品 (1)			061702-	005
FRAME PARTS (2)	フレーム用品 (2)			061702-	007
SWING BEARING PARTS (UPPERSTRUCTURE)	旋回輪取付部品 (上部旋回体)			061702-	009
CATWALK	キャットウォーク			061702-	010
STEP	ステップ			061702-	011
COVER (1)	カバー (1)			061702-	013
* DOOR LOCK (1)	* ドアロック (1)			061702-	015
COVER (2)	カバー (2)			061702-	017
COVER(3)	カバー (3)			061702-	019
* DOOR LOCK (2)	* ドアロック (2)			061702-	021
COVER (4)	カバー (4)			061702-	023
ENGINE COVER (1)	エンジンカバー (1)			061702-	025
ENGINE COVER (2)	エンジンカバー (2)			061702-	027
ANTI-SLIP COVER	ノンスリップカバー			061702-	029
ENGINE COVER SUPPORT	エンジンカバーサポート			061702-	030
RADIATOR COVER (WITH SIDE CAMERA)	ラジエータカバー (サイドカメラ付)			061702-	031
ANTI CIRCULATION COVER (WITH SIDE CAMERA)	アンチサーキュレーションカバー (サイドカメラ付)			061702-	033
HANDRAIL	ハンドレール			061702-	035
LUBRICATOR BOX	リユブリケータボックス			061702-	037
* DOOR LOCK (1)	* ドアロック (1)			061702-	(015)
UREA WATER TANK COVER	尿素水タンクカバー			061702-	039
ENGINE	エンジン				
ENGINE SUPPORT	エンジン取付部品			061702-	041
* ENGINE	* エンジン			061702-	043
OIL FILTER PIPING	オイルフィルタ配管			061702-	045
INTER COOLER PIPING	インタークーラ配管			061702-	046
RADIATOR SUPPORT	ラジエータ取付部品			061702-	047
* RADIATOR	* ラジエータ			061702-	049
COOLANT PIPING	冷却水配管			061702-	051
AIR CLEANER	エアクリーナ			061702-	052
AIR CLEANER PARTS	エアクリーナ用品			061702-	053
MUFFLER	マフラー			061702-	054
MUFFLER PARTS (1)	マフラー用品 (1)			061702-	055
MUFFLER PARTS (2)	マフラー用品 (2)			061702-	056
EXPANSION TANK	エクспанションタンク			061702-	057
FUEL TANK SUPPORT	燃料タンク取付部品			061702-	059
* FUEL TANK	* 燃料タンク			061702-	061
FUEL CHARGING UNIT	燃料チャージングユニット			061702-	063
FUEL PIPING	燃料配管			061702-	065
FUEL PIPING (WITH WATER SEPARATOR)	燃料配管 (ウォーターセパレータ付)			061702-	067
FUEL MAIN FILTER	燃料メインフィルタ			061702-	069
FUEL PRE-FILTER	燃料プレフィルタ			061702-	071
FUEL COOLER	燃料クーラ			061702-	073
UREA WATER TANK PARTS	尿素水タンク用品			061702-	075
* UREA WATER TANK	* 尿素水タンク			061702-	077
UREA WATER TANK PIPING	尿素水タンク配管			061702-	079
HYDRAULIC SYSTEM	油圧システム				
PUMP DEVICE	ポンプ装置			061702-	081
SWING DEVICE (R)	旋回装置 (右)			061702-	082
SWING DEVICE (L)	旋回装置 (左)			061702-	083
SWING DEVICE SUPPORT	旋回装置取付部品			061702-	084
SWING DEVICE DRAIN PIPING	旋回装置ドレン配管			061702-	085
CONTROL VALVE	コントロールバルブ			061702-	086
CONTROL VALVE SUPPORT	コントロールバルブ取付部品			061702-	087

CONTENTS

目次

GROUP NAME	装置名称	Applicable Model 適用機種	Mark 記号	Serial No 適用号機	Page 頁
FAN DRIVE	ファンドライブ			061702-	089
FAN VALVE (FAN REVERSE)	ファンバルブ (ファンリバース)			061702-	091
OIL TANK SUPPORT	オイルタンク取付部品			061702-	092
* OIL TANK	* オイルタンク			061702-	093
* OIL TANK PARTS	* オイルタンク用品			061702-	095
HYDRAULIC PIPING	油圧配管				
SUCTION PIPING	サククション配管			061702-	097
DELIVERY PIPING	デリベリ配管			061702-	098
SIDE BRANCH PIPING	サイドブランチ配管			061702-	099
RETURN PIPING (1)	リターン配管 (1)			061702-	101
RETURN PIPING (2)	リターン配管 (2)			061702-	103
RETURN PIPING (3)	リターン配管 (3)			061702-	104
PUMP DRAIN PIPING	ポンプドレン配管			061702-	105
DRAIN PIPING (1)	ドレン配管 (1)			061702-	107
FAN DRIVE PIPING	ファンドライブ配管			061702-	109
HYDRAULIC PIPING (MAIN)	油圧配管 (メイン)				
MAIN PIPING (1)	メイン配管 (1)			061702-	111
MAIN PIPING (2)	メイン配管 (2)			061702-	113
MAIN PIPING (3-1)	メイン配管 (3-1)			061702-	114
MAIN PIPING (3-2)	メイン配管 (3-2)			061702-	115
MAIN PIPING (4)	メイン配管 (4)			061702-	117
HYDRAULIC PIPING (PILOT)	油圧配管 (パイロット)				
PILOT PIPING (1)(PUMP)	パイロット配管 (1)(ポンプ)			061702-	119
PILOT PIPING (1)(OIL TANK)	パイロット配管 (1)(オイルタンク)			061702-	121
PILOT PIPING (2-1)	パイロット配管 (2-1)			061702-	123
PILOT PIPING (2-2)	パイロット配管 (2-2)			061702-	125
PILOT PIPING (2-3)	パイロット配管 (2-3)			061702-	127
PILOT PIPING (3-1)	パイロット配管 (3-1)			061702-	129
PILOT PIPING (3-2)	パイロット配管 (3-2)			061702-	131
PILOT PIPING (3-3)	パイロット配管 (3-3)			061702-	133
PILOT PIPING (4)	パイロット配管 (4)			061702-	135
PILOT PIPING (5)	パイロット配管 (5)			061702-	137
PILOT PIPING (6)	パイロット配管 (6)			061702-	139
PILOT PIPING (7)	パイロット配管 (7)			061702-	140
PILOT PIPING (8)	パイロット配管 (8)			061702-	141
PILOT PIPING (9)	パイロット配管 (9)			061702-	143
PILOT PIPING (10)	パイロット配管 (10)			061702-	145
ELECTRIC SYSTEM	電気システム				
ELECTRIC PARTS (1)	電気部品 (1)			061702-	147
ELECTRIC PARTS (2)	電気部品 (2)			061702-	149
ELECTRIC PARTS (3)	電気部品 (3)			061702-	150
ELECTRIC PARTS (4)(LED)	電気部品 (4)(LED)			061702-	151
ELECTRIC PARTS (5)	電気部品 (5)			061702-	153
ELECTRIC PARTS (6)	電気部品 (6)			061702-	155
ELECTRIC PARTS (7-1)	電気部品 (7-1)			061702-	157
* SWITCH BOX	* スイッチボックス			061702-	159
ELECTRIC PARTS (7-2)	電気部品 (7-2)			061702-	161
ELECTRIC PARTS (8)	電気部品 (8)			061702-	163
START SWITCH	スタートスイッチ			061702-	164
ENGINE CONTROLLER SUPPORT	エンジンコントローラ取付部品			061702-	165
ENGINE STOP SWITCH	エンジンストップスイッチ			061702-	166
SATELLITE COMMUNICATIONS TERMINAL (IRIDIUM)	衛星通信端末 (イリジウム)			061702-	167
CONTROLLER (MC)	コントローラ (MC)			061702-	168
MONITOR CONTROLLER	モニタコントローラ			061702-	169
CONTROLLER (DATA CONVERTER)	コントローラ (データコンバータ)			061702-	170
DATA CONVERTER HARNESS	データコンバータハーネス			061702-	171
AERIAL ANGLE SWITCH	エアリアルアングルスイッチ			061702-	172
AERIAL ANGLE CONTROL UNIT	エアリアルアングルコントロールユニット			061702-	173
AERIAL ANGLE CONTROL UNIT SUPPORT	エアリアルアングルコントロールユニット 取付部品			061702-	174
REAR CAMERA	後方監視カメラ			061702-	175
SIDE CAMERA (RIGHT)	サイドカメラ (右)			061702-	177

CONTENTS

目次

GROUP NAME	装置名称	Applicable Model 適用機種	Mark 記号	Serial No 適用号機	Page 頁
SIDE CAMERA (LEFT)	サイドカメラ(左)			061702-	179
PERIPHERAL BEACON PARTS	周囲照明用品			061702-	180
PERIPHERAL BEACON PARTS (FLOOR)	周囲照明用品(フロア)			061702-	181
PERIPHERAL BEACON SWITCH (LED)	周囲照明スイッチ(LED)			061702-	182
FRONT HEAD LAMP (2 LAMP WITH RAIN GUARD UNDER)	前照灯 (2灯レインガード下)			061702-	183
FRONT HEAD LAMP BRACKET (LED)	前照灯ブラケット(LED)			061702-	184
REAR HEAD LAMP (FLOOR)	後照灯(フロア)			061702-	185
OIL MONITORING SENSOR (1)	オイル監視センサ(1)			061702-	186
OIL MONITORING SENSOR (2)	オイル監視センサ(2)			061702-	187
TRAVEL MOTION ALARM DEVICE	走行警報装置			061702-	188
TRAVEL MOTION ALARM DEVICE (CAB)	走行警報装置 (キャブ)			061702-	189
AUX PARTS	AUX用品			061702-	190
FAN REVERSE (FLOOR PARTS)	ファンリバース(フロアパーツ)			061702-	191
WINDOW WASHER	ウインドウォッシャー			061702-	192
CAB	キャブ				
CAB	キャブ			061702-	193
* CAB (1)	* キャブ(1)			061702-	195
* CAB (2)	* キャブ(2)			061702-	197
* DOOR	* ドア			061702-	199
* CAB (3)	* キャブ(3)			061702-	201
* CAB (4)	* キャブ(4)			061702-	203
* CAB (5)(LAMINATED GLASS)	* キャブ(5)(合わせガラス)			061702-	205
* CAB (6)	* キャブ(6)			061702-	207
* CAB (7)	* キャブ(7)			061702-	209
* LAMP HARNESS	* ランプハーネス			061702-	210
* ROTATING BEACON PARTS	* 回転灯用品			061702-	211
* ROTATING BEACON PARTS (INSIDE CAB)	* 回転灯用品 (キャブ内)			061702-	212
* SUNVISOR	* サンバイザ			061702-	213
ANTENNA (IRIDIUM)	アンテナ(イリジウム)			061702-	215
CAB GROUP	キャブグループ			061702-	216
ANCHOR BOLT	アンカーボルト			061702-	217
CAB MIRROR	キャブミラー			061702-	218
RAIN GUARD (LED)	レインガード(LED)			061702-	219
FLOOR PARTS	フロア部品				
CONTROL LEVER (FRONT, SWING)	操作レバー(フロント、旋回)			061702-	220
PILOT VALVE (FRONT, SWING)	パイロットバルブ(フロント、旋回)			061702-	221
CONTROL LEVER (TRAVEL)	操作レバー(走行)			061702-	222
PILOT VALVE (TRAVEL)	パイロットバルブ(走行)			061702-	223
ELECTRIC TYPE CONTROL PARTS	電気式操作用品			061702-	224
PEDAL (R)	ペダル(右)			061702-	225
PEDAL (L)	ペダル(左)			061702-	226
LOCK LEVER	ロックレバー			061702-	227
CONSOLE	コンソール			061702-	229
CONSOLE COVER	コンソールカバー			061702-	231
RIGHT COVER	右カバー			061702-	233
RADIO (AM/FM)	ラジオ(AM/FM)			061702-	234
REAR BOX	リアボックス			061702-	235
POWER UNIT (12V)	電源ユニット(12V)			061702-	236
POWER SUPPLY SOCKET (12V)	電源ソケット(12V)			061702-	237
USB PORT PARTS (FLOOR)	USBポート用品(フロア)			061702-	238
USB PORT	USBポート			061702-	239
FLOOR PLATE	フロアプレート			061702-	240
FLOOR PARTS (1)	フロアパーツ(1)			061702-	241
FLOOR PARTS (2)	フロアパーツ(2)			061702-	242
AIR SUSPENSION SEAT PARTS (WITH HEATER)(KAB)	エアサスペンションシート用品 (ヒータ付)(KAB)			061702-	243
* AIR SUSPENSION SEAT (WITH HEATER)(KAB)	* エアサスペンションシート (ヒータ付)(KAB)			061702-	245
HEATER SEAT PARTS	ヒーターシート用品			061702-	247
STAND PARTS	スタンド用品			061702-	248
SEAT STAND (AIR SUSPENSION)	シートスタンド(エアサスペンション)			061702-	249

CONTENTS

目次

GROUP NAME	装置名称	Applicable Model 適用機種	Mark 記号	Serial No 適用号機	Page 頁
STAND COVER	スタンドカバー			061702-	250
FLOOR MAT	フロアマット			061702-	251
AIR CONDITIONER, HEATER	エアコンディショナ、ヒータ				
AIR CONDITIONER (1)	エアコンディショナ (1)			061702-	253
* AIR CONDITIONER UNIT	* エアコンディショナユニット			061702-	255
AIR CONDITIONER (2-1)	エアコンディショナ (2-1)			061702-	257
AIR CONDITIONER (2-2)	エアコンディショナ (2-2)			061702-	258
AIR CONDITIONER (3)	エアコンディショナ (3)			061702-	259
* COMPRESSOR	* コンプレッサ			061702-	260
AIR CONDITIONER (4)	エアコンディショナ (4)			061702-	261
* CONDENSER UNIT	* コンデンサユニット			061702-	262
DUCT (WITH AIR-CONDITIONER)	ダクト (エアコンディショナ付)			061702-	263
UNDERCARRIAGE	下部走行体				
TRACK CENTER FRAME	トラックセンタフレーム			061702-	265
* SWING BEARING	* 旋回輪			061702-	267
* CENTER JOINT	* センタジョイント			061702-	269
* LUBRICATE PIPING (SWING BEARING)	* 給脂配管 (旋回輪)			061702-	270
* TRAVEL PIPING PARTS (1)	* 走行配管用品 (1)			061702-	271
SWING BEARING PARTS (UPPERSTRUCTURE)	旋回輪取付部品 (上部旋回体)			061702-	272
TRAVEL PIPING	走行配管			061702-	273
TRACK SIDE FRAME	トラックサイドフレーム			061702-	274
TRACK SIDE FRAME PARTS (1)	トラックサイドフレーム用品 (1)			061702-	275
* FRONT IDLER (R)	* フロントアイドル (右)			061702-	276
* FRONT IDLER (L)	* フロントアイドル (左)			061702-	277
* ADJUSTER	* アジャスタ			061702-	278
TRACK SIDE FRAME PARTS (2)	トラックサイドフレーム用品 (2)			061702-	279
UPPER ROLLER	上ローラ			061702-	280
LOWER ROLLER	下ローラ			061702-	281
TRAVEL DEVICE	走行装置			061702-	282
TRAVEL PIPING PARTS (2)	走行配管用品 (2)			061702-	283
TRAVEL MOTOR COVER	走行モータカバー			061702-	284
TRAVEL PIPING COVER	走行配管カバー			061702-	285
TRACK SIDE STEP	トラックサイドステップ			061702-	286
ADDITIONAL STEP	追加ステップ			061702-	287
ADDITIONAL TRACK GUARD	追加トラックガード			061702-	288
TRACK GUARD	トラックガード			061702-	289
TRACK LINK 600mmG	トラックリンク 600mmG			061702-	290
FRONT-END ATTACHMENTS	フロントアタッチメント				
H BOOM 7.0m	Hブーム 7.0m			061702-	291
BOOM PARTS	ブーム用品			061702-	293
FRONT PIPING (BOOM)	フロント配管 (ブーム)			061702-	295
LUBRICATE PIPING (H-BOOM 7.0m)	集中給脂配管 (Hブーム 7.0m)			061702-	297
ARM 3.9m	アーム 3.9m			061702-	299
FRONT PIPING (ARM 3.9m)	フロント配管 (アーム 3.9m)			061702-	301
LUBRICATE PIPING (ARM 3.9m)	集中給脂配管 (アーム 3.9m)			061702-	303
A LINK	Aリンク			061702-	305
B LINK	Bリンク			061702-	306
BOOM CYLINDER	ブームシリンダ			061702-	307
ARM CYLINDER	アームシリンダ			061702-	308
BUCKET CYLINDER	バケットシリンダ			061702-	309
BOOM LIGHT (L,R)(LED)	ブームライト (左右)(LED)			061702-	310
BOOM RIGHT COVER (L,R)(FOR LED)	ブームライトカバー (左右)(LED用)			061702-	311
COUNTERWEIGHT REMOVAL DEVICE	カウンタウエイト脱着装置				
COUNTERWEIGHT REMOVAL DEVICE	カウンタウエイト脱着装置			061702-	313
COUNTERWEIGHT LIFTING DEVICE	カウンタウエイト吊上装置			061702-	315
CYLINDER (REMOVAL DEVICE)	シリンダ (脱着装置)			061702-	317
HIGH PRESSURE PIPING (REMOVAL DEVICE)	高圧配管 (脱着装置)			061702-	319
CONTROL SYSTEM (REMOVAL DEVICE)	操作装置 (脱着装置)			061702-	321

CONTENTS

目次

GROUP NAME	装置名称	Applicable Model 適用機種	Mark 記号	Serial No 適用号機	Page 頁
PILOT PIPING (REMOVAL DEVICE)(1)	パイロット配管 (脱着装置)(1)			061702-	323
ELECTRIC PARTS (REMOVAL DEVICE)(1)	電気部品 (脱着装置)(1)			061702-	325
COUNTERWEIGHT PARTS (REMOVAL DEVICE)	カウンタウエイト用品 (脱着装置)			061702-	327
COVER (REMOVAL DEVICE)	カバー (脱着装置)			061702-	329
COUNTERWEIGHT (REMOVAL DEVICE)	カウンタウエイト (脱着装置)			061702-	330
COUNTERWEIGHT SUPPORT (REMOVAL DEVICE)	カウンタウエイト取付部品 (脱着装置)			061702-	331
PILOT PIPING (REMOVAL DEVICE)(2)	パイロット配管 (脱着装置)(2)			061702-	332
ELECTRIC PARTS (REMOVAL DEVICE)(2)	電気部品 (脱着装置)(2)			061702-	333
UNDER COVER (COUNTERWEIGHT REMOVAL DEVICE)	アンダーカバー (カウンタウエイト脱着装置)			061702-	335
TOOLS					
TOOLS	工具			061702-	337
GREASE GUN	グリースガン			061702-	339
NAME PLATE					
NAME PLATE (1)	ネームプレート (1)			061702-	341
NAME PLATE (2)	ネームプレート (2)			061702-	343
NAME PLATE (3)	ネームプレート (3)			061702-	345
PARTS INDEX	索引				347

FILTER, ELEMENT, BELT PARTS フィルタ、エレメント、ベルト部品

Applicable Model (適用機種): -

Mark(記号): -

Serial No. (適用号機): 061702-

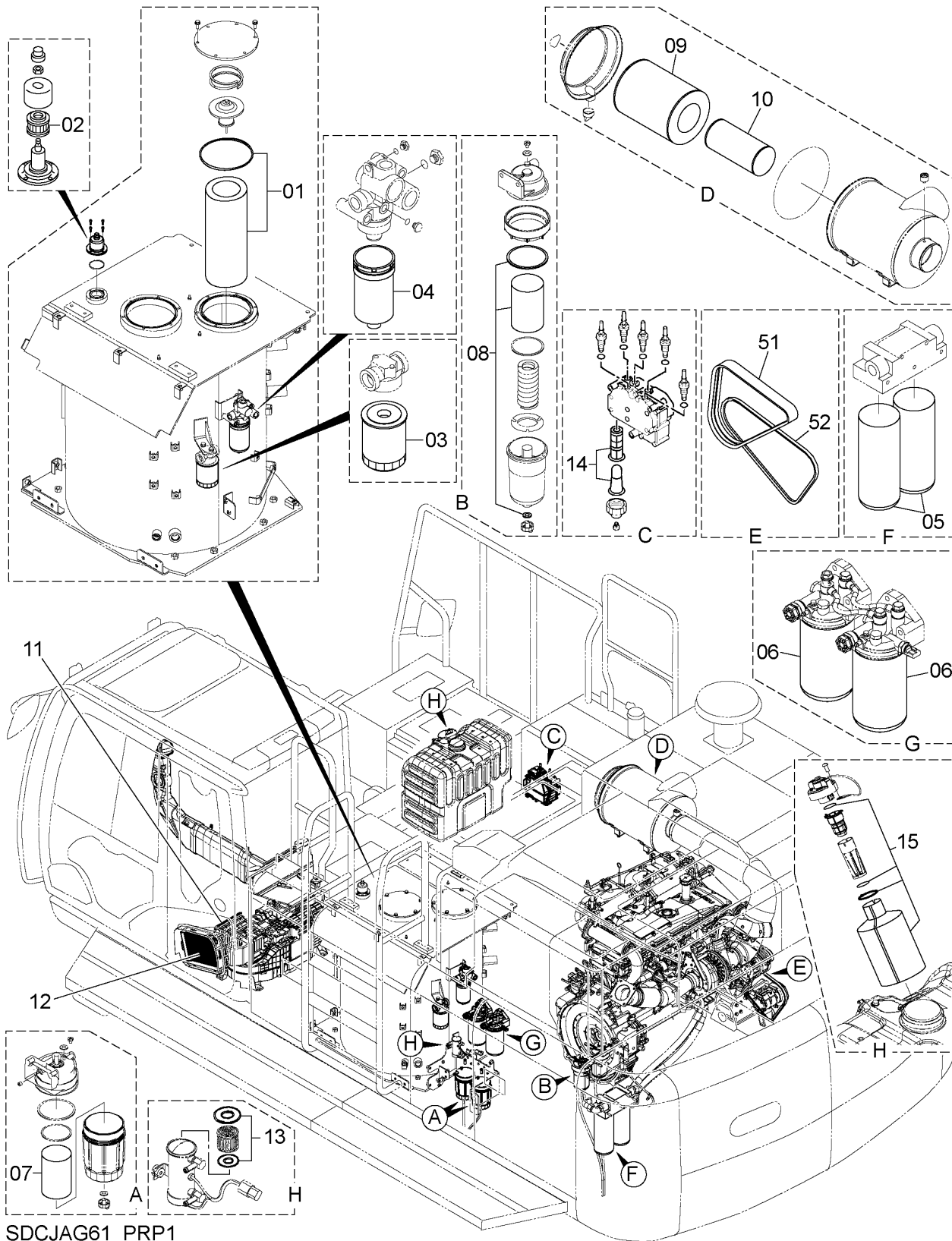

SDCJAG61_PRP1

FILTER, ELEMENT, BELT PARTS

フィルタ、エレメント、ベルト部品

Applicable Model (適用機種): -

Mark(記号): -

Serial No. (適用号機): 061702-

ITEM 符号	PART NO. 部品番号	PART NAME	部 品 名	Q' TY 数量	S. C サービスク コード	SERIAL NO. 適用号機	ICA 互 換 性	REPLACEABLE PART 代 替 部 品	
								PART NO. 部品番号	Q' TY 数量
01	4654745	ELEMENT;FILTER (FULL-FLOW FILTER) (WITH O-RING) (フルフローフィルタ) (O-リング付)	エレメント;フィルタ	1	S				
02	4437838	ELEMENT (HYDRAULIC AIR BREATHER FILTER) (作動油エアブリーザフィルタ)	エレメント	1					
03	4363399	CARTRIDGE (PUMP DRAIN FILTER)	カートリッジ (ポンプドレンフィルタ)	1					
04	4630525	ELEMENT;FILTER (PILOT FILTER) (WITH O-RING) (パイロットフィルタ) (O-リング付)	エレメント;フィルタ	1					
05	YA00058283	FILTER;OIL (ENGINE OIL FILTER)	フィルタ;オイル (エンジンオイルフィルタ)	2	S				
06	YA00033486	FILTER;FUEL (FUEL MAIN FILTER ELEMENT) (燃料メインフィルタエレメント)	フィルタ;フュエル	2	Z				
07	4676385	FILTER;FUEL (FUEL PRE-FILTER ELEMENT) (燃料プレフィルタエレメント)	フィルタ;フュエル	2					
08	YA00002973	FILTER;FUEL (FUEL WATER SEPARATION FILTER) (燃料水分離フィルタ)	フィルタ;フュエル	2	Z				
09	4466269	ELEMENT (AIR CLEANER ELEMENT (OUTER)) (エアクリナーエレメント (アウター))	エレメント	1					
10	4464697	ELEMENT (AIR CLEANER ELEMENT (INNER)) (エアクリナーエレメント (インナー))	エレメント	1					
11	YA00054032	ELEMENT;FILTER (AIR-CONDITIONER FILTER (INSIDE)) (エアコン内気フィルタ)	エレメント;フィルタ	1					
12	YA00032683	ELEMENT;FILTER (AIR CONDITIONER FRESH AIR FILTER) (エアコン外気フィルタ)	エレメント;フィルタ	1			I	YA00022308	1
12	YA00022308	FILTER;AIR (AIR CONDITIONER FILTER (OUTSIDE)) (エアコン外気フィルタ)	フィルタ;エア	1	S				
12	YA00063727	FILTER;AIR (HIGH DUST COLLECTION TYPE) (MERV-16) (高集塵タイプ) (MERV-16適合品)	フィルタ;エア	1	S				
13	4658052	GASKET (FUEL SOLENOID PUMP STRAINER GASKET) (電磁燃料ポンプストレーナガasket)	ガスケット	1					
14	YA00047054	FILTER;UREA (UREA SUPPLY MODULE MAIN FILTER)	フィルタ;ユリア	1	Z		I	YA00058284	1

FILTER, ELEMENT, BELT PARTS フィルタ、エレメント、ベルト部品

Applicable Model (適用機種): -
 Mark(記号): -
 Serial No. (適用号機): 061702-

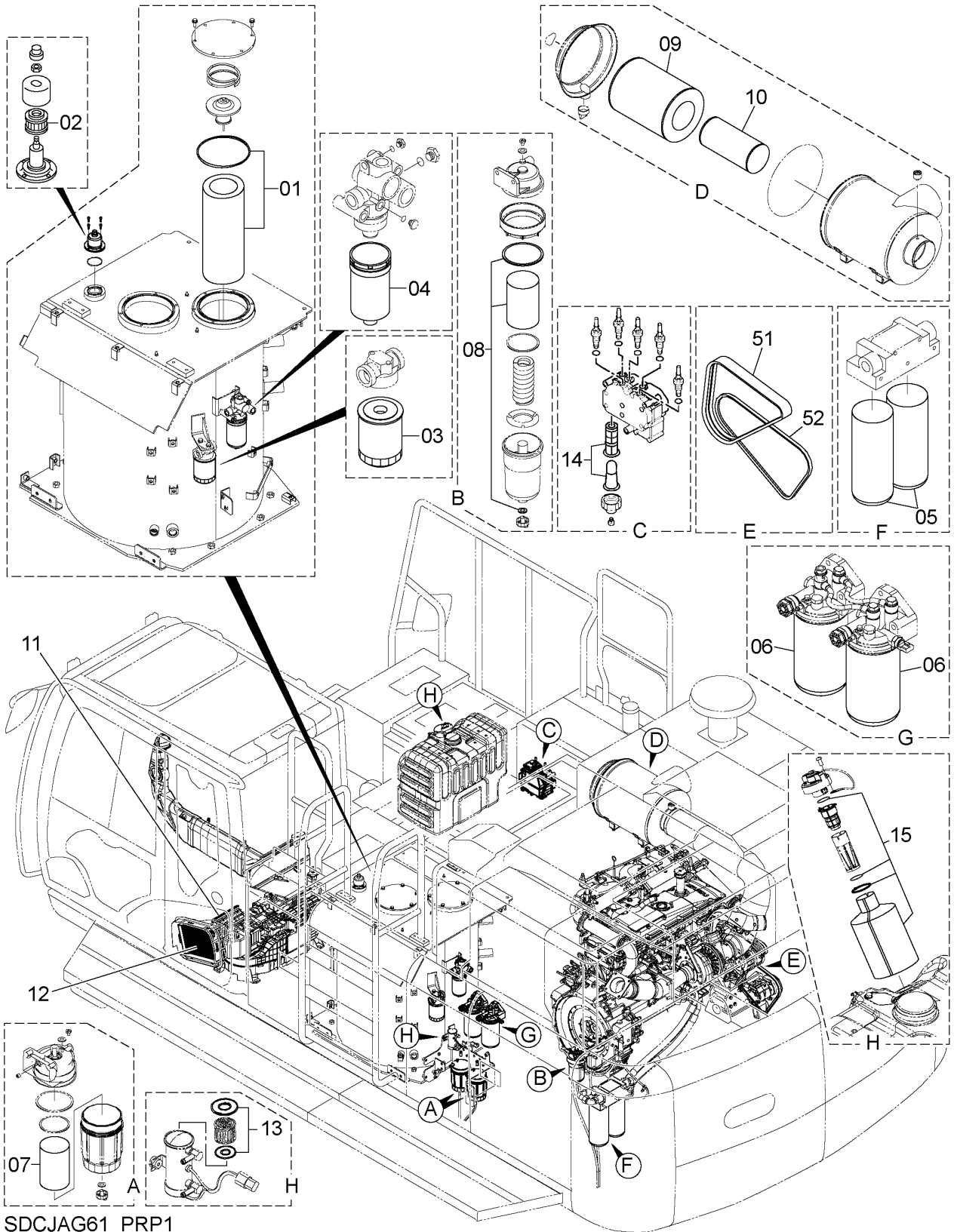

SDCJAG61_PRP1

FILTER, ELEMENT, BELT PARTS
 フィルタ、エレメント、ベルト部品

Applicable Model (適用機種): -

Mark(記号): -

Serial No. (適用号機): 061702-

ITEM 符号	PART NO. 部品番号	PART NAME	部 品 名	Q' TY 数量	S. C サービスマ コード	SERIAL NO. 適用号機	ICA 互 換 性	REPLACEABLE PART 代 替 部 品	
								PART NO. 部品番号	Q' TY 数量
14	YA00058284	(尿素水サブライモジュールメインフィルタ) FILTER	フィルタ	1	S				
		(UREA SUPPLY MODULE MAIN FILTER)							
15	YA60085046	(尿素水サブライモジュールメインフィルタ) KIT	キット	1					
		(UREA WATER TANK WATER SUPPLY INLET FILTER)							
51	YA00006876	(尿素水タンク給水口フィルタ) BELT	ベルト	1	Z				
		(ALTERNATOR DRIVE BELT)							
52	4612763	(オルタネータドライブベルト) BELT;V	ベルト;V	1					
		(AIR CONDITIONER COMPRESSOR DRIVE BELT)							
		(エアコンコンプレッサドライブベルト)							

CAB RELATED PARTS

キャブ関係部品

Applicable Model (適用機種): -
 Mark(記号): -
 Serial No. (適用号機): 061702-

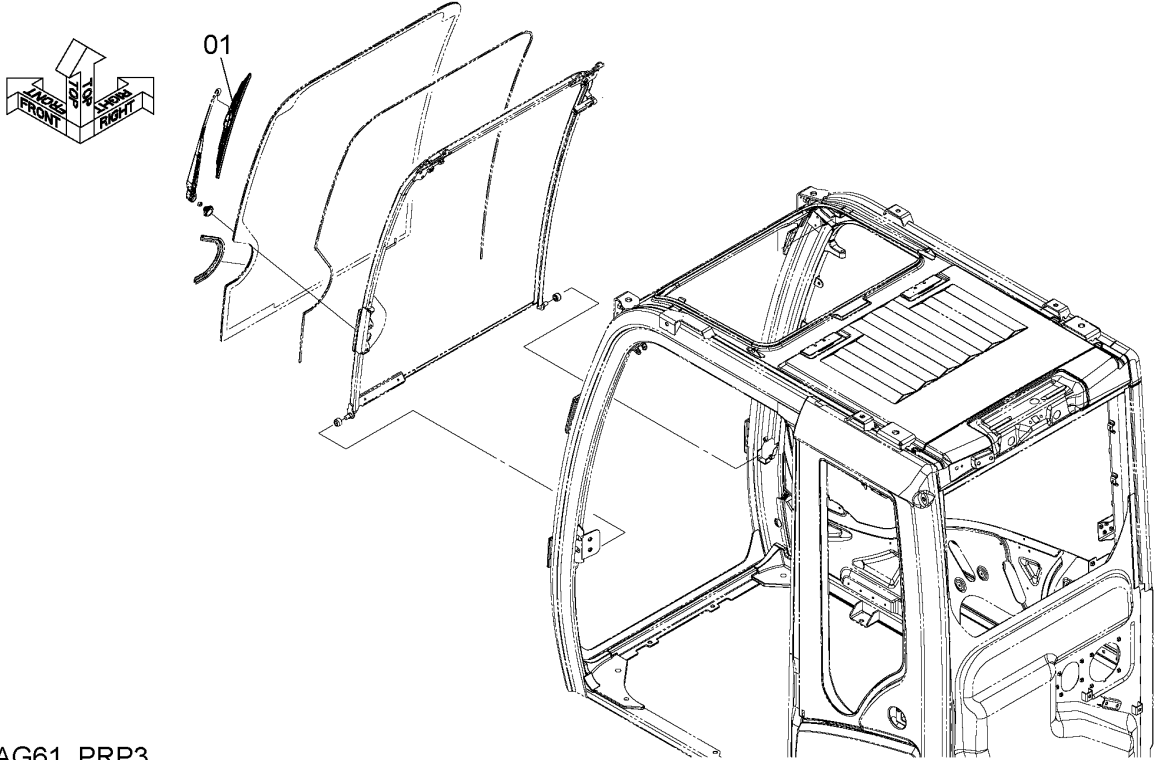

SDCJAG61_PRP3

ITEM 符号	PART NO. 部品番号	PART NAME	部 品 名	Q' TY 数量	S. C サービス コード	SERIAL NO. 適用号機	ICA 互 換 性	REPLACEABLE PART 代替部品	
								PART NO. 部品番号	Q' TY 数量
01	4650572	WIPER-BLADE	ワイパーブレード	1					

FRAME フレーム

Applicable Model (適用機種): -
 Mark(記号): -
 Serial No. (適用号機): 061702-

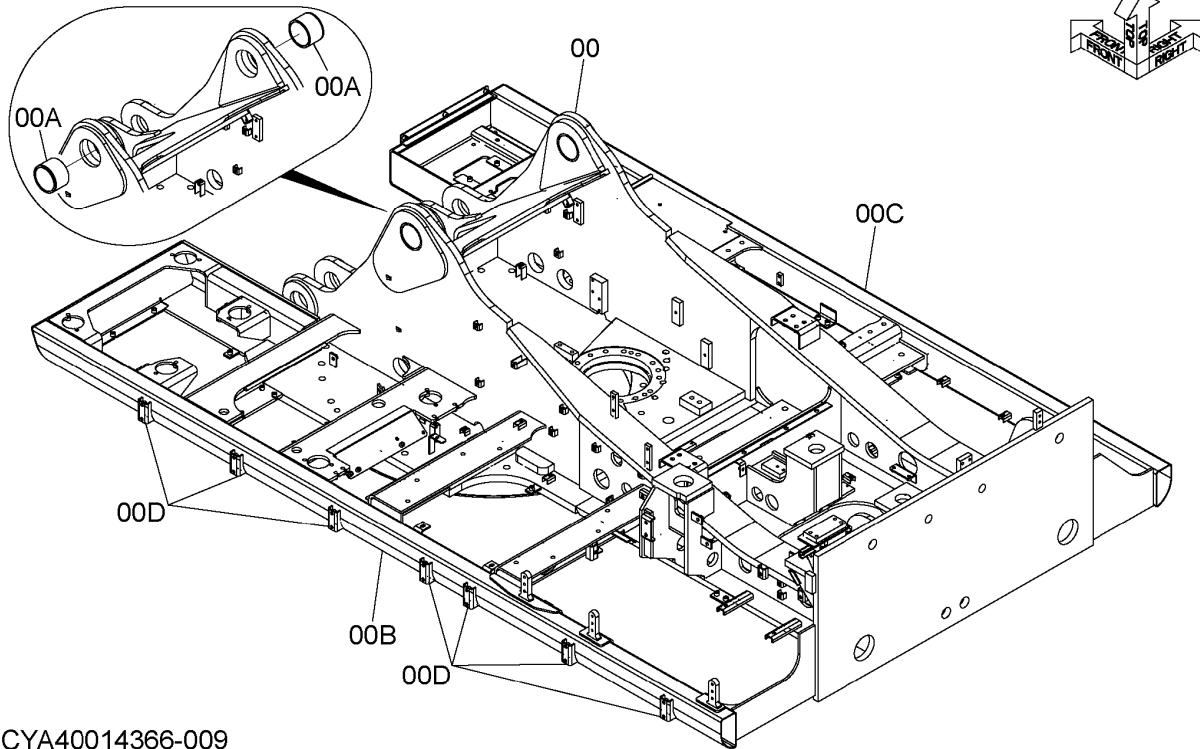

SDCYA40014366-009

ITEM 符号	PART NO. 部品番号	PART NAME	部 品 名	Q'TY 数量	S.C サービス コード	SERIAL NO. 適用号機	ICA 互 換 性	REPLACEABLE PART 代替部品	
								PART NO. 部品番号	Q'TY 数量
00	5012361	FRAME; CENTER	フレーム;センター	1					
00A	4216361	* BUSHING	* ブッシング	2					
00B	4698745	* PIPE	* パイプ	1	W				
00C	YA00004443	* PIPE	* パイプ	1	W				
00D	9764887	* BRACKET	* ブラケット	7	W				

FRAME PARTS (1)

フレーム用品 (1)

Applicable Model (適用機種): -
 Mark(記号): -
 Serial No. (適用号機): 061702-

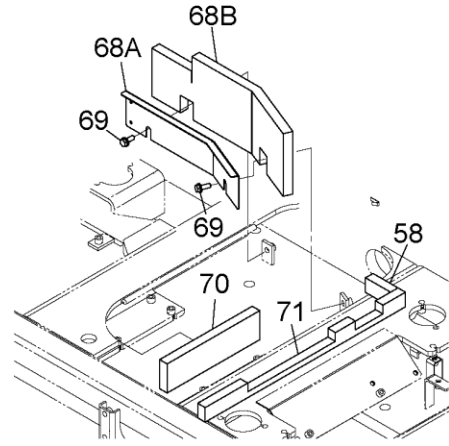
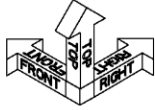

詳細 A
 DETAIL A

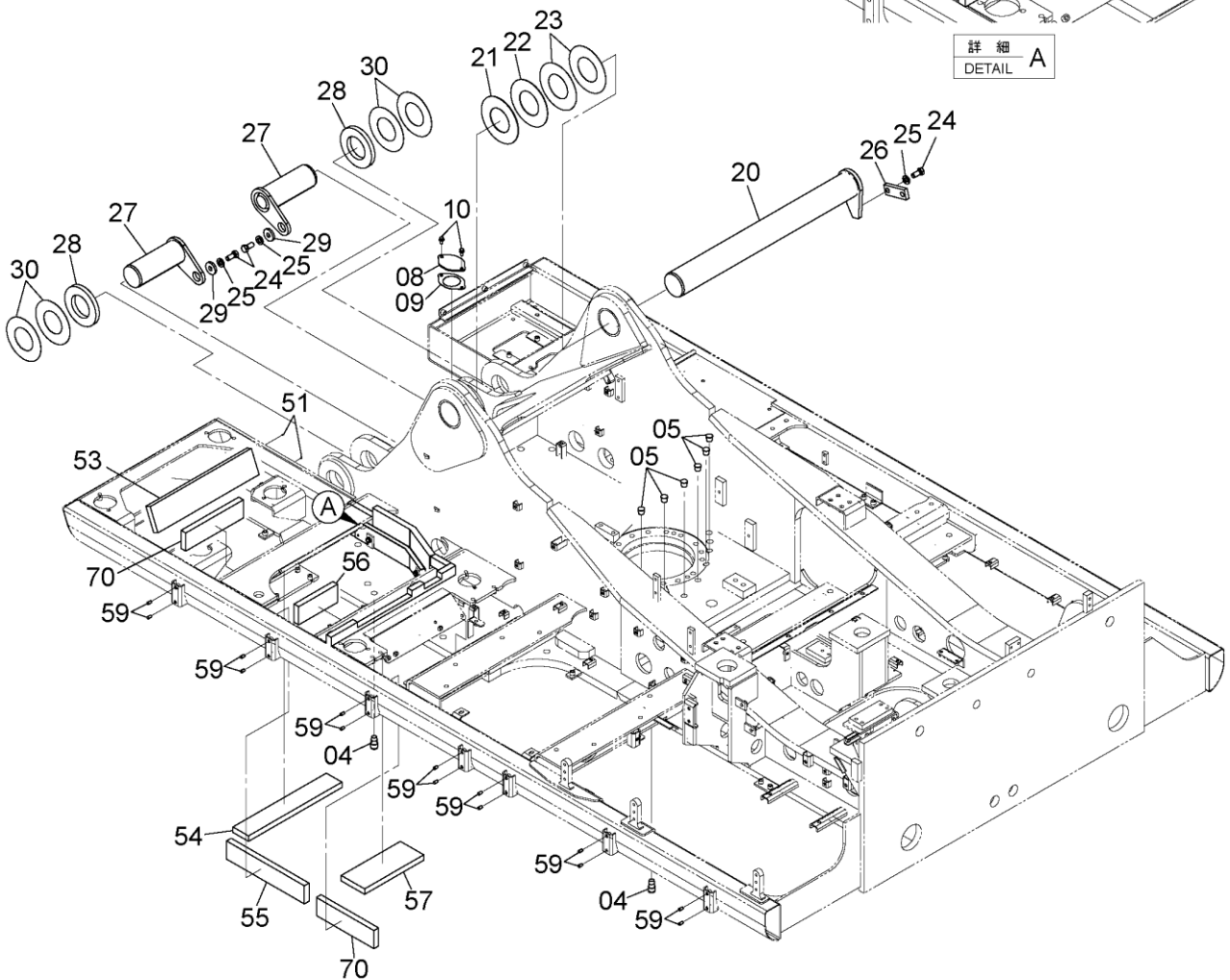

DCYA60039413_1

CODE:SDCYA60039413-001_1-1

FRAME PARTS (1)
フレーム用品 (1)

Applicable Model (適用機種): -
Mark(記号): -
Serial No. (適用号機): 061702-

ITEM 符号	PART NO. 部品番号	PART NAME	部 品 名	Q' TY 数量	S. C サービスマ コート	SERIAL NO. 適用号機	ICA 互 換 性	REPLACEABLE PART 代替部品	
								PART NO. 部品番号	Q' TY 数量
04	4700006	PIN;KNOCK	ピン;ノック	2					
05	Z429135	CORK	コルク	6					
08	4070948	COVER	カバー	1					
09	4602624	PACKING	パッキング	1					
10	J271025	BOLT;SEMS	ボルト;セムス	2					
20	8100446	PIN	ピン	1					
21	4207845	SHIM (t=3.2mm)	シム (t=3.2mm)	1	R				
22	4173485	SHIM (t=2.3mm)	シム (t=2.3mm)	1	R				
23	4191280	SHIM (t=1.0mm)	シム (t=1.0mm)	2	R				
24	J912045	BOLT	ボルト	4					
25	J222020	WASHER	ワッシャ	4					
26	4335757	PLATE	プレート	1					
27	8039138	PIN	ピン	2					
28	4207890	SPACER	スペーサ	2					
29	4040826	WASHER	ワッシャ	2					
30	4143607	SHIM (t=1.2mm)	シム (t=1.2mm)	4	R				
51	M492564	SCREW;DRIVE	スクリュ;ドライブ	4					
53	YA00002479	SEAL;RUBBER	シール;ラバー	1					
54	YA00002522	SEAL;RUBBER	シール;ラバー	2					
55	YA00002528	SEAL;RUBBER	シール;ラバー	1					
56	YA00002530	SEAL;RUBBER	シール;ラバー	1					
57	YA00002531	SEAL;RUBBER	シール;ラバー	1					
58	YA00002651	SEAL;RUBBER	シール;ラバー	1					
59	Z429597	CORK	コルク	14					
68	YA40001805	COVER	カバー	1					
68A	+++++	* COVER	* カバー	1	D				
68B	YA00002663	* SEAL;RUBBER	* シール;ラバー	1					
69	J271235	BOLT;SEMS	ボルト;セムス	2					
70	YA00002513	SEAL;RUBBER	シール;ラバー	3					
71	YA00002405	SEAL;RUBBER	シール;ラバー	1					

FRAME PARTS (2)
 フレーム用品 (2)

Applicable Model (適用機種): -
 Mark(記号): -
 Serial No. (適用号機): 061702-

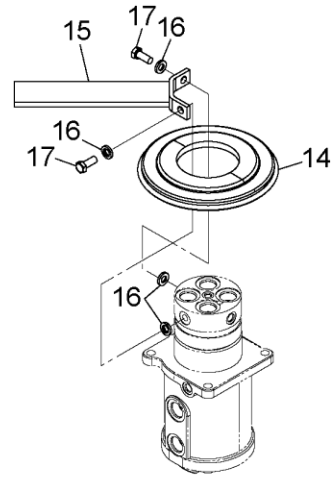
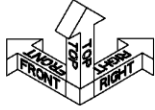

詳細 B
 DETAIL B

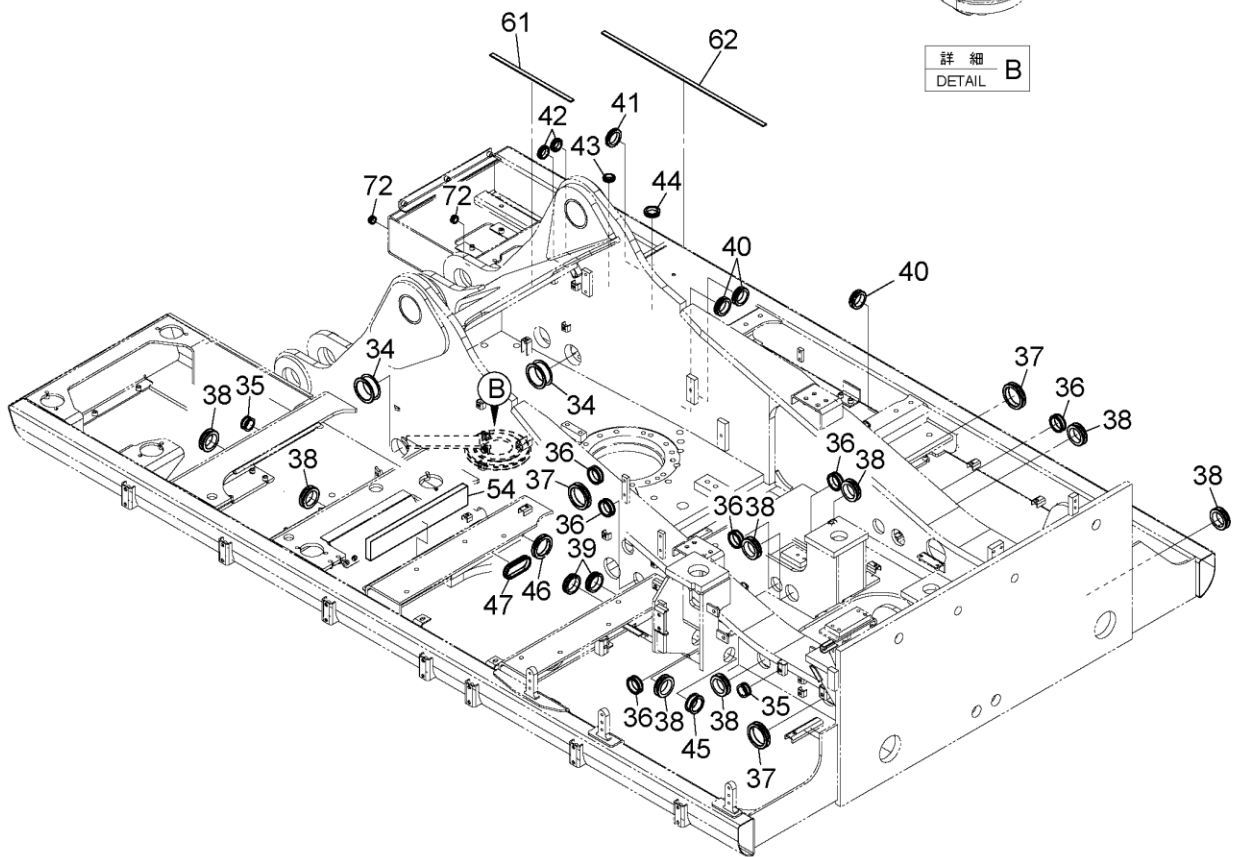

DCYA60039413_2

CODE:SDCYA60039413-001_2-1

FRAME PARTS (2)
 フレーム用品 (2)

Applicable Model (適用機種): -

Mark(記号): -

Serial No. (適用号機): 061702-

ITEM 符号	PART NO. 部品番号	PART NAME	部 品 名	Q' TY 数量	S. C サービスマ コート	SERIAL NO. 適用号機	ICA 互 換 性	REPLACEABLE PART 代替部品	
								PART NO. 部品番号	Q' TY 数量
14	4205476	COVER; RUBBER	カバー; ラバー	1					
15	8039014	STOPPER	ストッパ	1					
16	4114404	WASHER	ワッシャ	4					
17	J901435	BOLT	ボルト	2					
34	4206288	BUSHING; RUBBER	ブッシング; ラバー	2					
35	4200176	BUSHING; RUBBER	ブッシング; ラバー	2					
36	4255530	BUSHING; RUBBER	ブッシング; ラバー	6					
37	4201986	BUSHING; RUBBER	ブッシング; ラバー	3					
38	4226533	BUSHING; RUBBER	ブッシング; ラバー	9					
39	4292762	BUSHING; RUBBER	ブッシング; ラバー	2					
40	4208279	BUSHING; RUBBER	ブッシング; ラバー	3					
41	4087462	BUSHING; RUBBER	ブッシング; ラバー	1					
42	Z998720	BUSHING; RUBBER	ブッシング; ラバー	2					
43	4184582	BUSHING; RUBBER	ブッシング; ラバー	1					
44	4207839	BUSHING; RUBBER	ブッシング; ラバー	1					
45	4353477	BUSHING; RUBBER	ブッシング; ラバー	1					
46	4416793	BUSHING; RUBBER	ブッシング; ラバー	1					
47	4275174	BUSHING; RUBBER	ブッシング; ラバー	1					
61	XV00001722	PLATE; RUBBER	プレート; ラバー	1					
62	XV00001723	PLATE; RUBBER	プレート; ラバー	1					
72	4287746	BUSHING; RUBBER	ブッシング; ラバー	2					

SWING BEARING PARTS (UPPERSTRUCTURE) 旋回輪取付部品(上部旋回体)

Applicable Model (適用機種): -
 Mark(記号): -
 Serial No.(適用号機):061702-

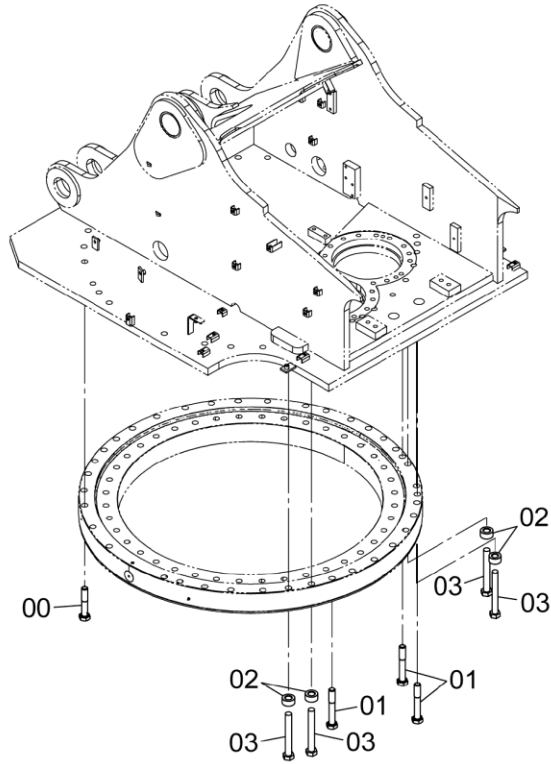
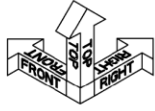

DCYA60014163

ITEM 符号	PART NO. 部品番号	PART NAME	部 品 名	Q'TY 数量	S.C サービス コード	SERIAL NO. 適用号機	ICA 互 換 性	REPLACEABLE PART 代替部品	
								PART NO. 部品番号	Q'TY 数量
00	J833011	BOLT	ボルト	29					
01	J833015	BOLT	ボルト	3					
02	YA00019277	SPACER	スペーサ	4					
03	J833018	BOLT	ボルト	4					

CATWALK

キャットウォーク

Applicable Model (適用機種): -
 Mark(記号): -
 Serial No.(適用号機): 061702-

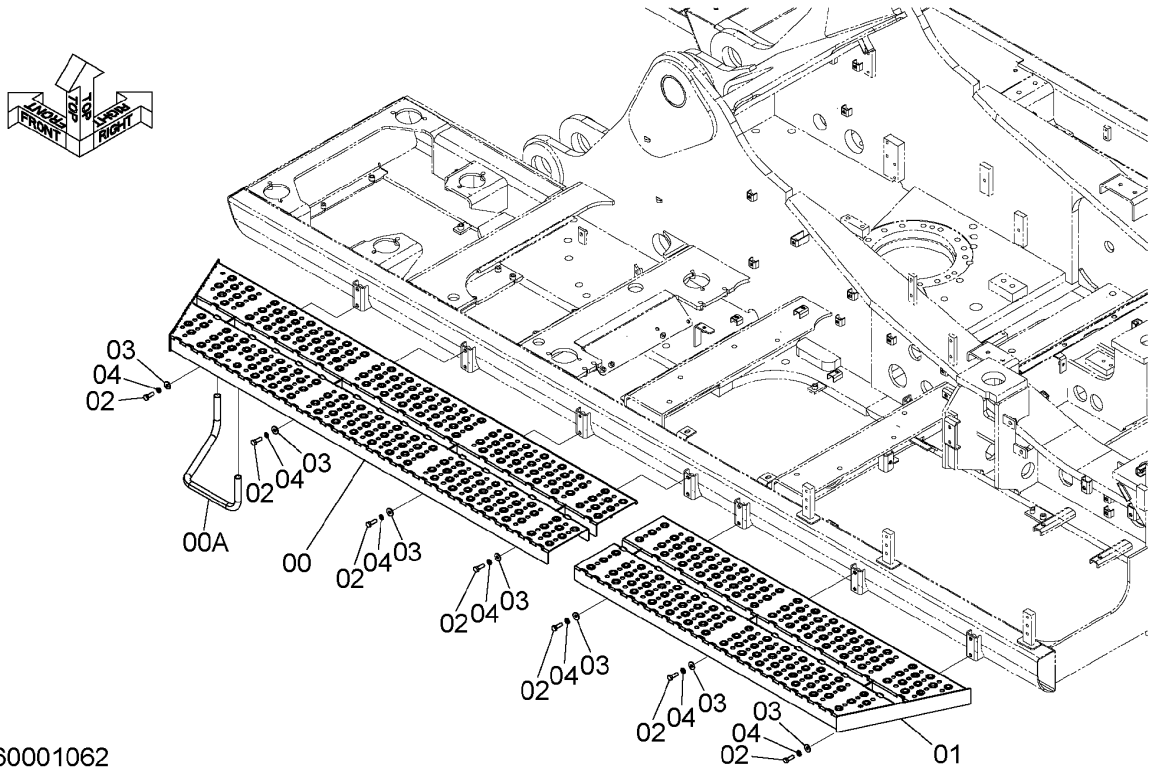

DCYA60001062

ITEM 符号	PART NO. 部品番号	PART NAME	部 品 名	Q' TY 数量	S. C サービス コード	SERIAL NO. 適用号機	ICA 互 換 性	REPLACEABLE PART 代替 部 品	
								PART NO. 部品番号	Q' TY 数量
00	6028300	STEP	ステップ	1					
00A	4645082	* HANDRAIL	* ハンドレール	1	W				
01	6028301	STEP	ステップ	1					
02	J901235	BOLT	ボルト	14					
03	Z449490	WASHER; PLANE	ワッシャ; フレーン	14					
04	A590912	WASHER; SPRING	ワッシャ; スプリング	14					

STEP ステップ

Applicable Model (適用機種): -
 Mark(記号): -
 Serial No. (適用号機): 061702-

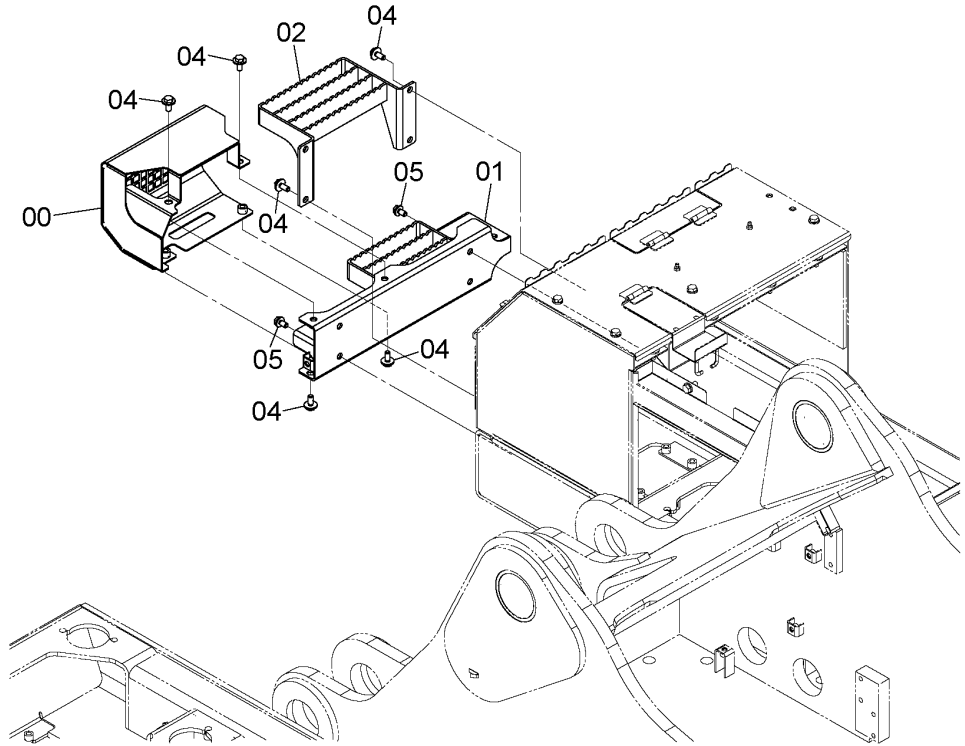
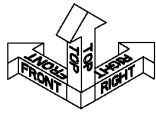

DCYA60004857

ITEM 符号	PART NO. 部品番号	PART NAME	部 品 名	Q' TY 数量	S. C サービス コード	SERIAL NO. 適用号機	ICA 互 換 性	REPLACEABLE PART 代替部品	
								PART NO. 部品番号	Q' TY 数量
00	YA40021032	COVER	カバ-	1					
01	YA40048760	STEP	ステップ	1					
02	YA40013155	STEP	ステップ	1					
04	J281230	BOLT;SEMS	ボルト;セムス	8					
05	J271225	BOLT;SEMS	ボルト;セムス	4					

COVER (1)
 カバー (1)

Applicable Model (適用機種): -
 Mark(記号): -
 Serial No. (適用号機): 061702-

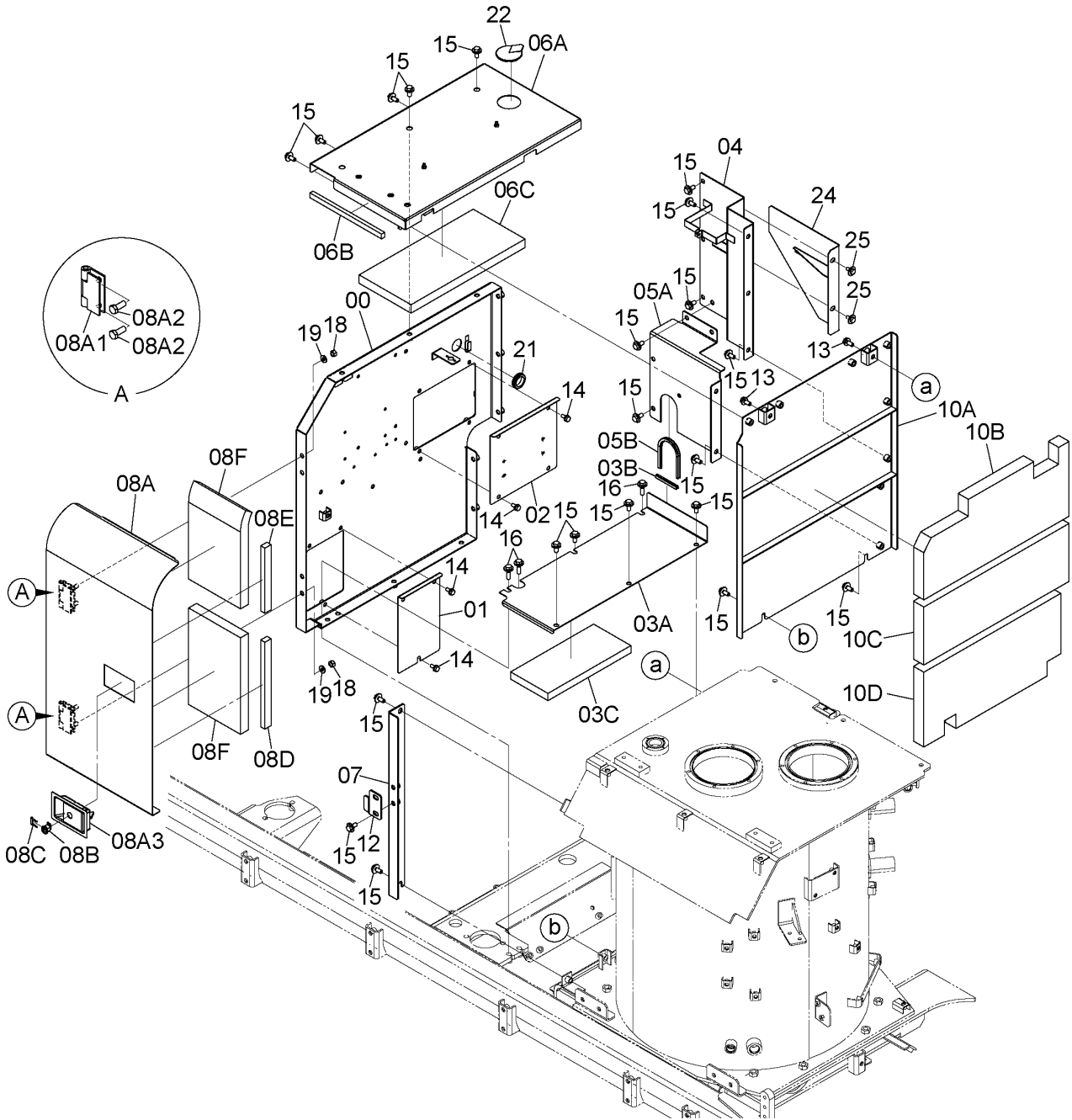
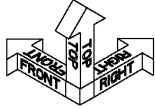

DCYA60026218

CODE:SDCYA60026218-003-1

COVER (1)
カバー (1)

Applicable Model (適用機種): -
Mark(記号): -
Serial No. (適用号機): 061702-

ITEM 符号	PART NO. 部品番号	PART NAME	部 品 名	Q' TY 数量	S. C サービスマ コード	SERIAL NO. 適用号機	ICA 互 換 性	REPLACEABLE PART 代 替 部 品	
								PART NO. 部品番号	Q' TY 数量
00	YA40018538	COVER	カバー	1					
01	4702551	COVER	カバー	1					
02	YA40013109	COVER	カバー	1					
03	+++++++	COVER	カバー	1	D				
03A	3111567	* COVER	* カバー	1					
03B	4653309	* TRIM (L=100mm)	* トリム (L=100mm)	1			I	XV00005270	1
03B	XV00005270	* TRIM (L=1000mm, Please cut TRIM to appropriate length after installation.) (L=1000mm, トリムを取付け後、適切な長さに切断してください。)	* トリム	1	SW				
03C	4718793	* SEAL; RUBBER	* シール; ラバー	1					
04	8124524	COVER	カバー	1					
05	+++++++	COVER	カバー	1	D				
05A	YA40043863	* COVER	* カバー	1					
05B	4714039	* TRIM (L=305mm)	* トリム (L=305mm)	1			I	XV00005270	1
05B	XV00005270	* TRIM (L=1000mm, Please cut TRIM to appropriate length after installation.) (L=1000mm, トリムを取付け後、適切な長さに切断してください。)	* トリム	1	SW				
06	YA60023775	COVER	カバー	1					
06A	YA40017979	* COVER	* カバー	1					
06B	4723058	* PLATE; RUBBER	* プレート; ラバー	1					
06C	XV00000213	* SEAL; ACOUSTIC	* シール; アコースティック	1					
07	7048931	BRACKET	ブラケット	1					
08	YA60017216	DOOR	ドア	1					
08A	+++++++	* DOOR	* ドア	1	D				
08A1	4404208	** HINGE	** ヒンジ	2	W				
08A2	J901230	** BOLT	** ボルト	4	W				
08A3	4409395	** LOCK	** ロック	1	W				
		<for details see "DOOR LOCK (1)"> <詳細は "ドアロック (1)" 参照>							
08B	4409396	* CYL.; LOCK <for details see "DOOR LOCK (1)"> <詳細は "ドアロック (1)" 参照>	* シリンダ; ロック	1					
08C	4461342	* CLIP	* クリップ	1					
08D	4718566	* PLATE; RUBBER	* プレート; ラバー	1					
08E	4718567	* PLATE; RUBBER	* プレート; ラバー	1					
08F	XV00000212	* SEAL; ACOUSTIC	* シール; アコースティック	2					
10	+++++++	COVER	カバー	1	D				
10A	YA40017978	* COVER	* カバー	1					
10B	YA00027838	* SEAL; RUBBER	* シール; ラバー	1					
10C	4720315	* SEAL; RUBBER	* シール; ラバー	1					
10D	4722991	* SEAL; RUBBER	* シール; ラバー	1					
12	4454860	STOPPER	ストッパ	1					
13	J271230	BOLT; SEMS	ボルト; セムス	2					

COVER (1)
 カバー (1)

Applicable Model (適用機種): -
 Mark(記号): -
 Serial No. (適用号機): 061702-

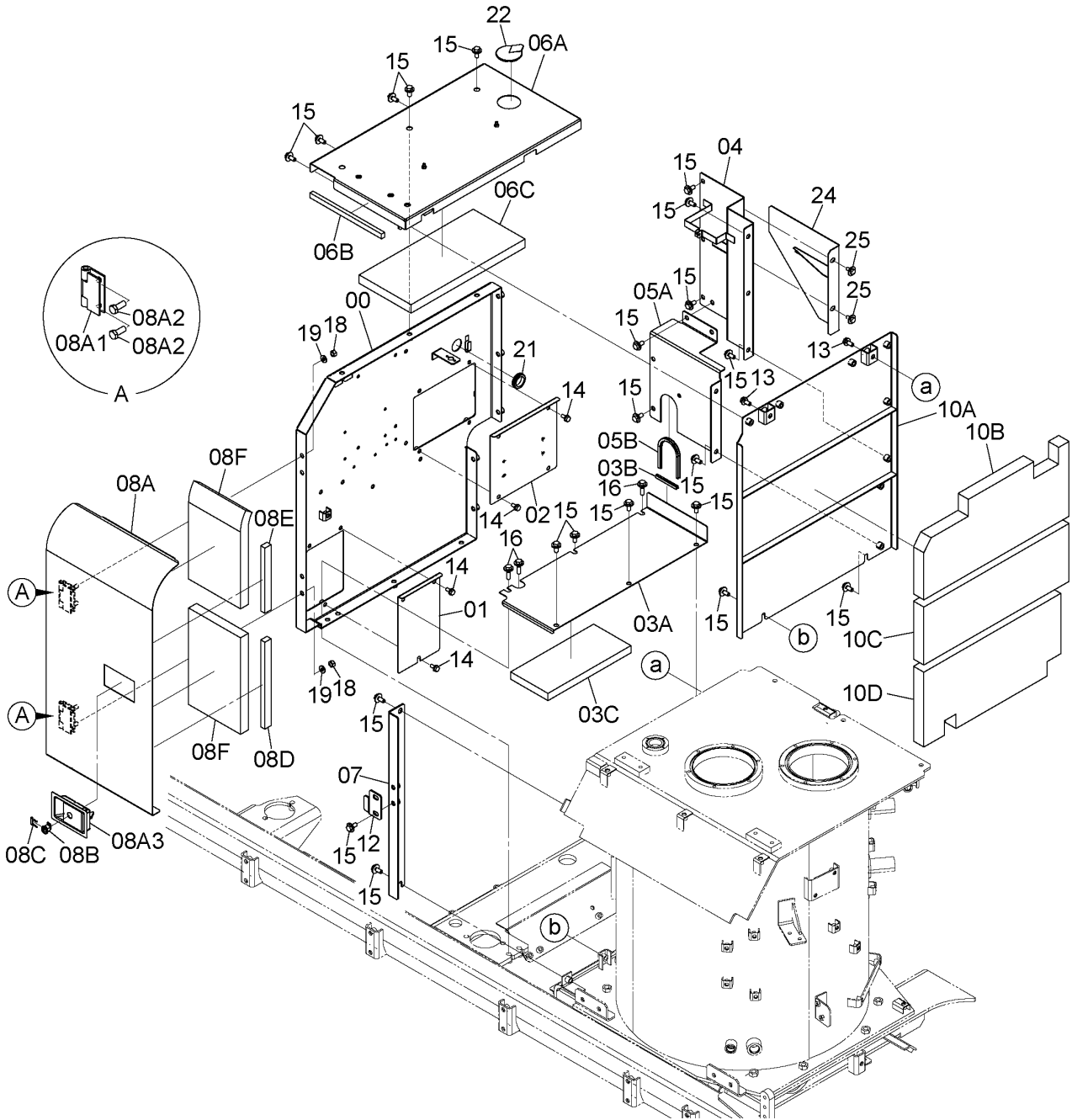
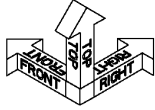

DCYA60026218

CODE:SDCYA60026218-003-1

COVER (1)
カバ- (1)

Applicable Model (適用機種): -
Mark(記号): -
Serial No.(適用号機):061702-

ITEM 符号	PART NO. 部品番号	PART NAME	部 品 名	Q' TY 数量	S. C サービスクート	SERIAL NO. 適用号機	ICA 互換性	REPLACEABLE PART 代替部品	
								PART NO. 部品番号	Q' TY 数量
14	J271025	BOLT;SEMS	ボルト;セムス	7					
15	J281230	BOLT;SEMS	ボルト;セムス	27					
16	J281245	BOLT;SEMS	ボルト;セムス	3					
18	J950012	NUT	ナット	4					
19	J222012	WASHER	ワッシャ	4					
21	4210485	BUSHING;RUBBER	ブッシング;ラバ-	1					
22	3058180	BUSHING;RUBBER	ブッシング;ラバ-	1					
24	YA40000773	COVER	カバ-	1					
25	J281025	BOLT;SEMS	ボルト;セムス	2					

DOOR LOCK (1)
ドアロック (1)

Applicable Model (適用機種): -
Mark(記号): -
Serial No. (適用号機): 061702-

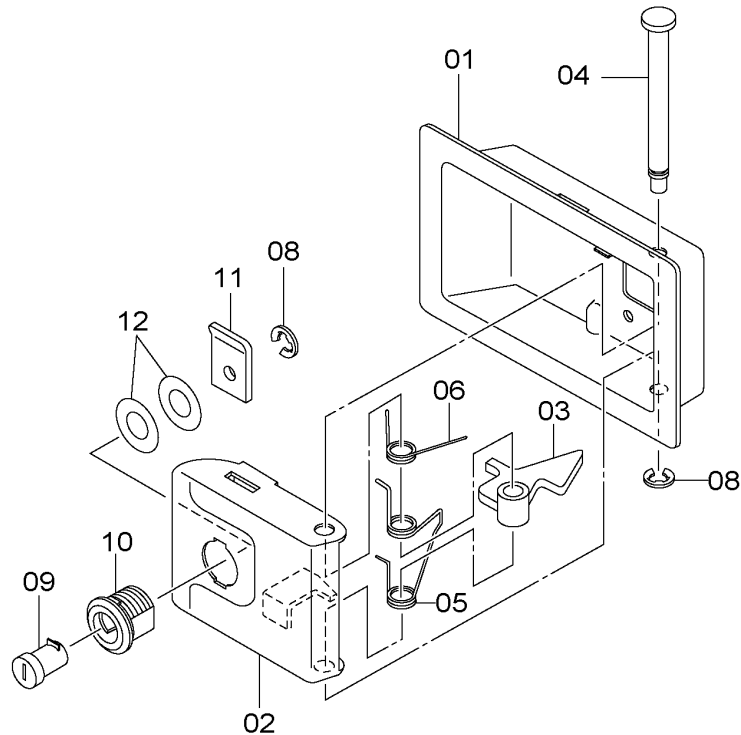

DC4409395A

ITEM 符号	PART NO. 部品番号	PART NAME	部 品 名	Q' TY 数量	S. C サービス コード	SERIAL NO. 適用号機	ICA 互 換 性	REPLACEABLE PART 代 替 部 品	
								PART NO. 部品番号	Q' TY 数量
01-06	4409395	LOCK	ロック	1	W				
01	4461343	* COVER	* カバ-	1					
02	4461344	* LATCH	* ラッチ	1					
03	4461345	* LEVER	* レバ-	1					
04	4461346	* SHAFT	* シャフト	1					
05	4461347	* SPRING	* スプリング	1					
06	4461348	* SPRING	* スプリング	1					
08-12	4409396	CYL. ;LOCK	シリンダ ;ロック	1					
08	4461337	* RING	* リング	2					
09	4461338	* KEY	* キー	1					
10	4461339	* CASE	* ケース	1					
11	4461340	* PLATE	* プレート	1					
12	4461341	* WASHER	* ワッシャ	2					

M E M O

COVER (2)
 カバー (2)

Applicable Model (適用機種): -
 Mark(記号): -
 Serial No. (適用号機): 061702-

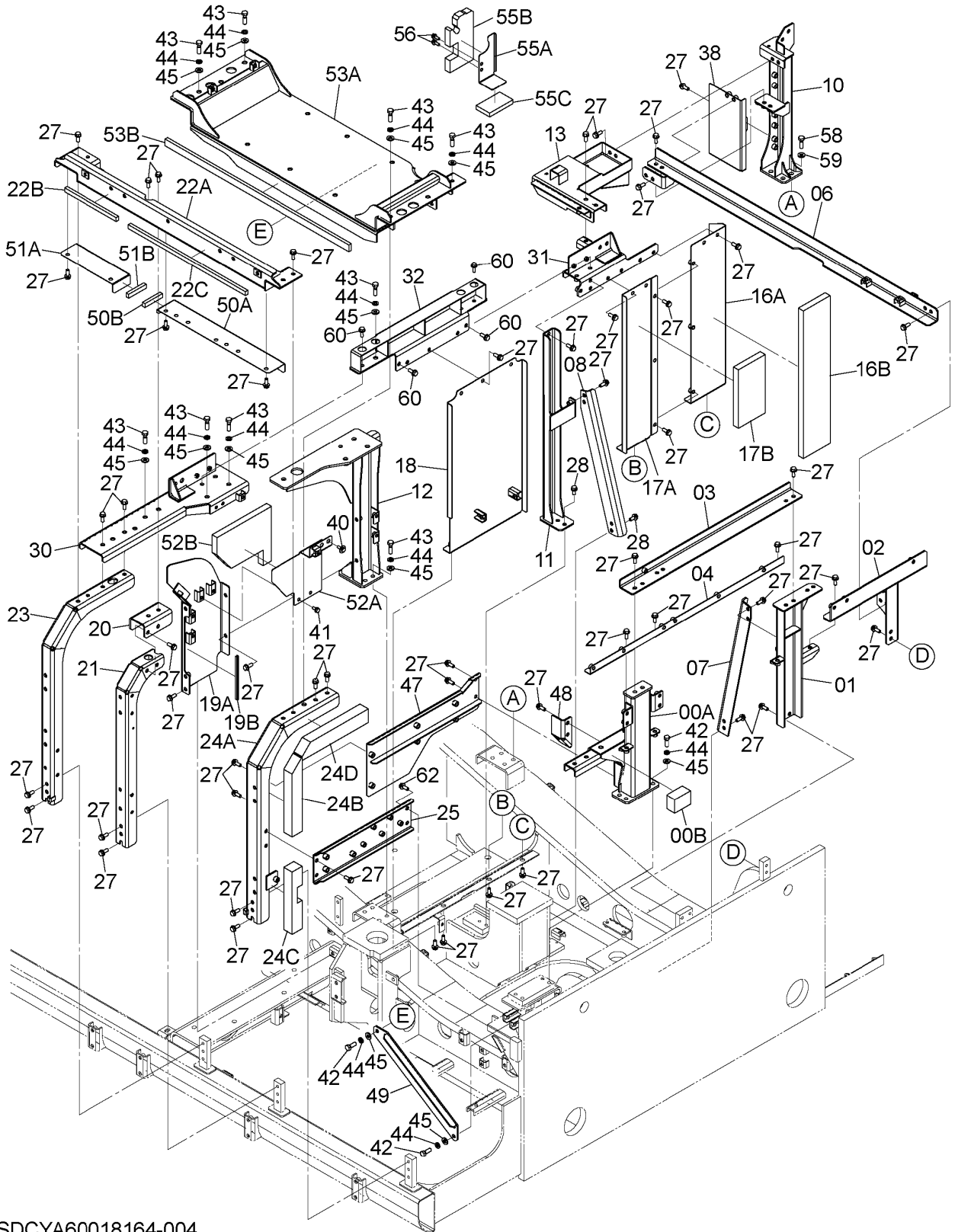

SDCYA60018164-004

CODE:SDCYA60018164-004-1

COVER (2)
カバー (2)

Applicable Model (適用機種): -
Mark(記号): -
Serial No. (適用号機): 061702-

ITEM 符号	PART NO. 部品番号	PART NAME	部 品 名	Q' TY 数量	S. C サービスマ コード	SERIAL NO. 適用号機	ICA 互 換 性	REPLACEABLE PART 代 替 部 品	
								PART NO. 部品番号	Q' TY 数量
00	+++++	SUPPORT	サポ-ト	1	D				
00A	YA40014763	* SUPPORT	* サポ-ト	1					
00B	YA00023247	* SEAL; RUBBER	* シール; ラバ-	1					
01	YA40017661	SUPPORT	サポ-ト	1					
02	YA40021133	SUPPORT	サポ-ト	1					
03	8108103	SUPPORT	サポ-ト	1					
04	8108104	SUPPORT	サポ-ト	1					
06	YA40014882	SUPPORT	サポ-ト	1					
07	3114446	BRACE	ブレース	1					
08	3116901	BRACE	ブレース	1					
10	YA40018993	SUPPORT	サポ-ト	1					
11	8118209	SUPPORT	サポ-ト	1					
12	YA40014765	SUPPORT	サポ-ト	1					
13	7057339	SUPPORT	サポ-ト	1					
16	+++++	COVER	カバ-	1	D				
16A	YA40000695	* COVER	* カバ-	1					
16B	YA00001013	* RUBBER	* ラバ-	1					
17	+++++	COVER	カバ-	1	D				
17A	YA40000694	* COVER	* カバ-	1					
17B	YA00001012	* RUBBER	* ラバ-	1					
18	YA40014766	COVER	カバ-	1					
19	+++++	COVER	カバ-	1	D				
19A	YA40014768	* COVER	* カバ-	1					
19B	YA00019431	* TRIM (L=220mm)	* トリム (L=220mm)	1			I	XV00005270	1
19B	XV00005270	* TRIM (L=1000mm, Please cut TRIM to appropriate length after installation.) (L=1000mm, トリムを取付け後、適切な長さに切断してください。)	* トリム	1	SW				
20	YA40014754	SUPPORT	サポ-ト	1					
21	YA40014755	SUPPORT	サポ-ト	1					
22	+++++	SUPPORT	サポ-ト	1	D				
22A	YA40014761	* SUPPORT	* サポ-ト	1					
22B	4654979	* PLATE; RUBBER	* プレート; ラバ-	1					
22C	4654980	* PLATE; RUBBER	* プレート; ラバ-	1					
23	YA40014753	SUPPORT	サポ-ト	1					
24	+++++	SUPPORT	サポ-ト	1	D				
24A	YA40014756	* SUPPORT	* サポ-ト	1					
24B	4660783	* SEAL; RUBBER	* シール; ラバ-	1					
24C	4660784	* SEAL; RUBBER	* シール; ラバ-	1					
24D	YA00023246	* SEAL; RUBBER	* シール; ラバ-	1					
25	8118566	BRACKET	ブラケット	1					
27	J271235	BOLT; SEMS	ボルト; セムス	83					
28	J271230	BOLT; SEMS	ボルト; セムス	4					
30	YA40014764	SUPPORT	サポ-ト	1					
31	8120758	SUPPORT	サポ-ト	1					

COVER (2)
カバー (2)

Applicable Model (適用機種): -
Mark(記号): -
Serial No. (適用号機): 061702-

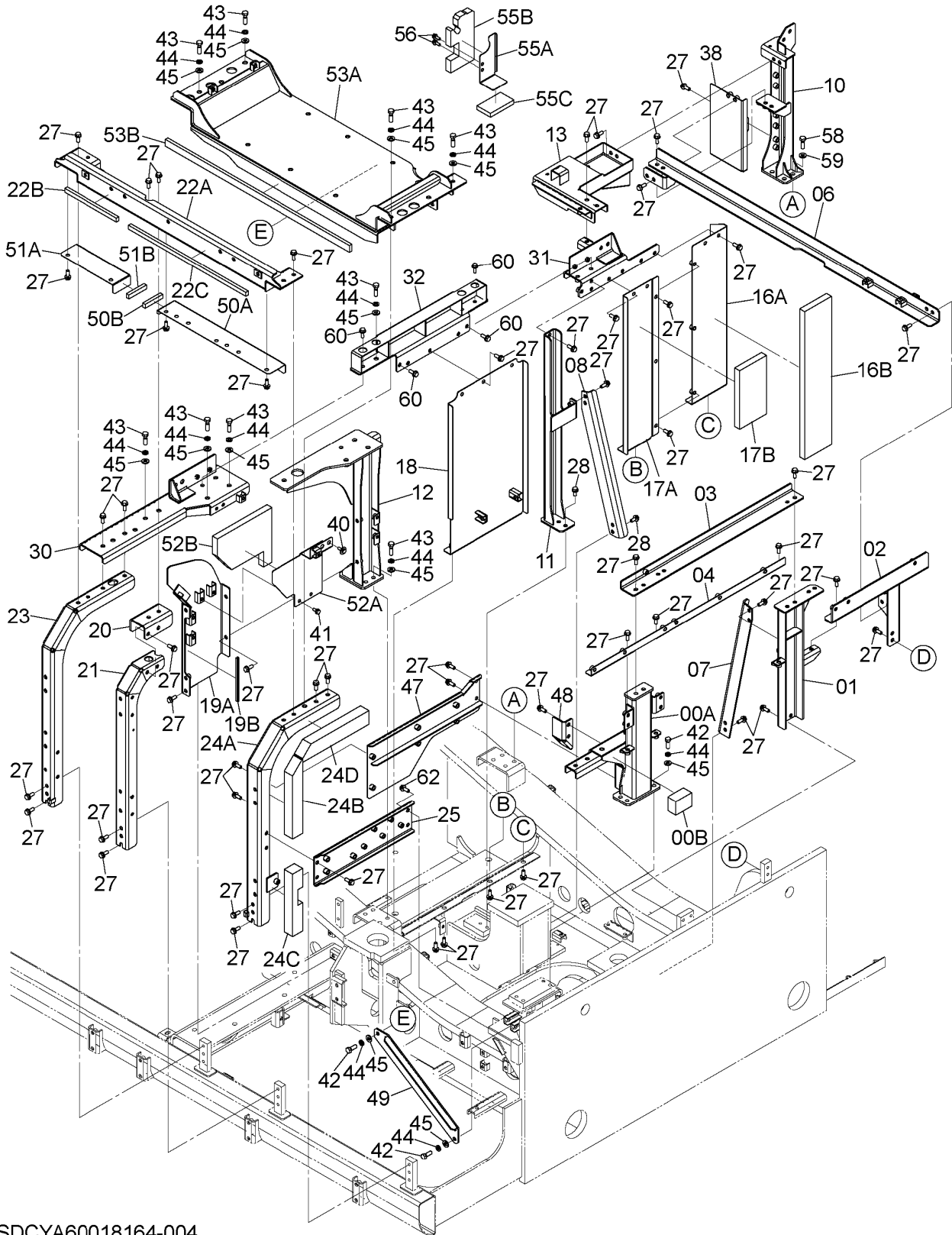

SDCYA60018164-004

CODE:SDCYA60018164-004-1

COVER (2)
カバー (2)

Applicable Model (適用機種): -
Mark(記号): -
Serial No. (適用号機): 061702-

ITEM 符号	PART NO. 部品番号	PART NAME	部 品 名	Q' TY 数量	S. C サービスマ コート	SERIAL NO. 適用号機	ICA 互 換 性	REPLACEABLE PART 代 替 部 品	
								PART NO. 部品番号	Q' TY 数量
32	YA40014762	SUPPORT	サポ-ト	1					
38	YA40000756	COVER	カバー	1					
40	J281030	BOLT;SEMS	ボ-ルト;セムス	2					
41	J271025	BOLT;SEMS	ボ-ルト;セムス	2					
42	J921440	BOLT	ボ-ルト	8					
43	J921450	BOLT	ボ-ルト	14					
44	A590914	WASHER; SPRING	ワッシャ;スプリング	22					
45	J222014	WASHER	ワッシャ	22					
47	YA40014767	BRACKET	ブラケット	1					
48	YA00023274	BRACKET	ブラケット	1					
49	YA00023275	SUPPORT	サポ-ト	1					
50	+++++	COVER	カバー	1	D				
50A	YA00023276	* COVER	* カバー	1					
50B	YA00023248	* SEAL; RUBBER	* シール;ラバ-	1					
51	+++++	COVER	カバー	1	D				
51A	YA00023277	* COVER	* カバー	1					
51B	YA00023248	* SEAL; RUBBER	* シール;ラバ-	1					
52	+++++	COVER	カバー	1	D				
52A	YA40014656	* COVER	* カバー	1					
52B	YA00023176	* SEAL; RUBBER	* シール;ラバ-	1					
53	+++++	BRACKET	ブラケット	1	D				
53A	YA40030346	* BRACKET	* ブラケット	1					
53B	YA00023475	* SEAL; RUBBER	* シール;ラバ-	1					
55	+++++	COVER	カバー	1	D				
55A	YA00003391	* COVER	* カバー	1					
55B	YA00004801	* SEAL; RUBBER	* シール;ラバ-	1					
55C	XV00001658	* SEAL; RUBBER	* シール;ラバ-	1					
56	J271030	BOLT;SEMS	ボ-ルト;セムス	2					
58	J901445	BOLT	ボ-ルト	4					
59	J222014	WASHER	ワッシャ	4					
60	J271245	BOLT;SEMS	ボ-ルト;セムス	5					
62	J271225	BOLT;SEMS	ボ-ルト;セムス	2					

COVER (3) カバー (3)

Applicable Model (適用機種): -
Mark(記号): -
Serial No. (適用号機): 061702-

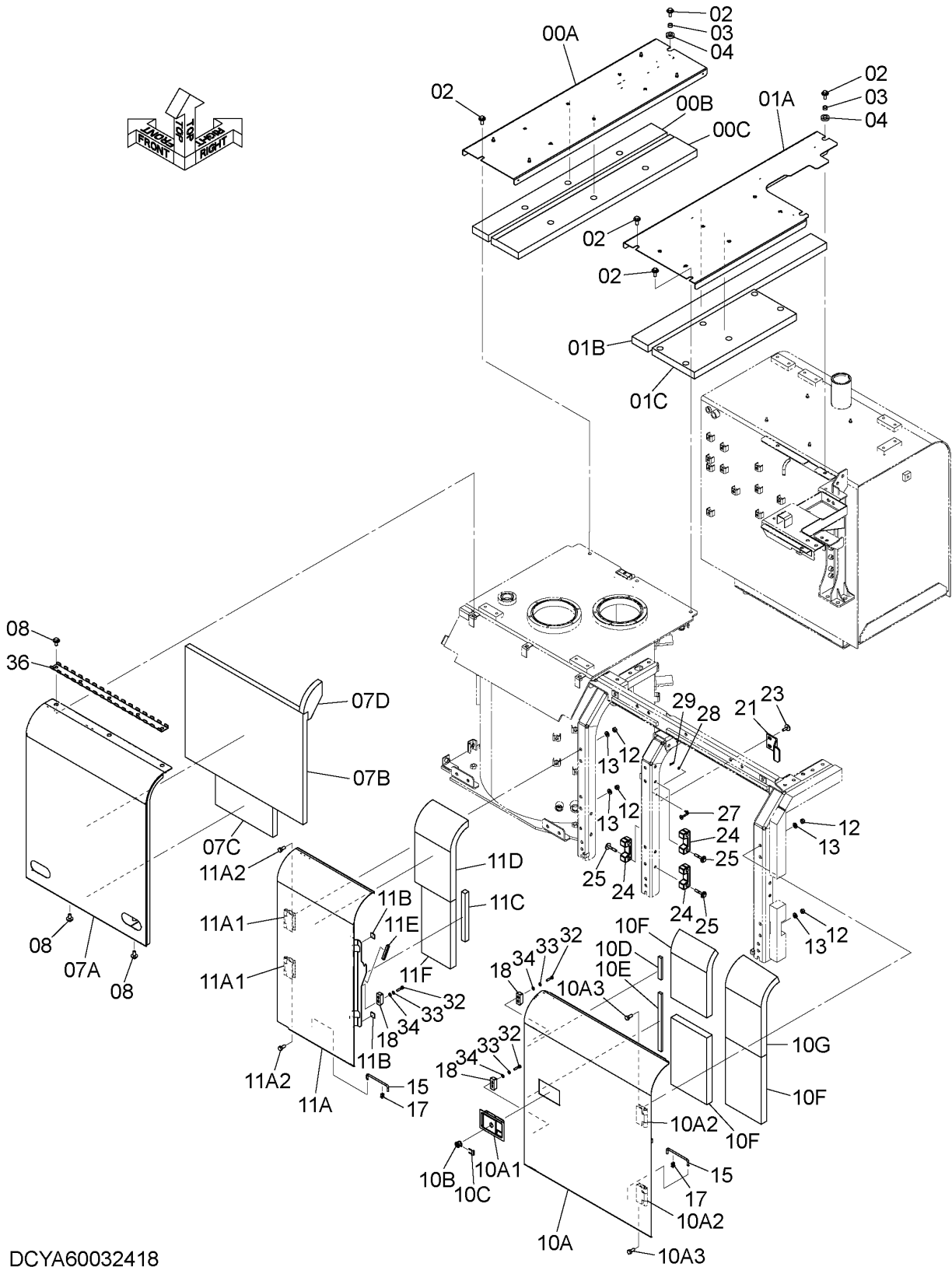
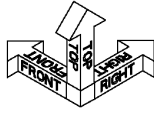

DCYA60032418

CODE:SDCYA60032418-002-1

COVER (3)
カバー (3)

Applicable Model (適用機種): -
Mark(記号): -
Serial No. (適用号機): 061702-

ITEM 符号	PART NO. 部品番号	PART NAME	部 品 名	Q' TY 数量	S. C サービスマ コード	SERIAL NO. 適用号機	ICA 互 換 性	REPLACEABLE PART 代 替 部 品	
								PART NO. 部品番号	Q' TY 数量
00	YA60030156	COVER	カバー	1					
00A	+++++++	* COVER	* カバー	1	D				
00B	3119959	* SEAL; RUBBER	* シール; ラバー	1					
00C	3119960	* SEAL; RUBBER	* シール; ラバー	1					
01	8123087	COVER	カバー	1					
01A	+++++	* COVER	* カバー	1	D				
01B	4717798	* RUBBER	* ラバー	1					
01C	4717799	* RUBBER	* ラバー	1					
02	J281235	BOLT; SEMS	ボルト; セムス	6					
03	4435575	SPACER	スペーサ	3					
04	4456191	PLATE; RUBBER	プレート; ラバー	3					
07	YA60032249	COVER	カバー	1					
07A	+++++++	* COVER	* カバー	1	D				
07B	4718792	* RUBBER	* ラバー	1					
07C	4718793	* SEAL; RUBBER	* シール; ラバー	1					
07D	YA00001323	* RUBBER	* ラバー	1					
08	J281230	BOLT; SEMS	ボルト; セムス	5					
10	YA60037424	DOOR	ドア	1					
10A	+++++++	* DOOR	* ドア	1	D				
10A1	4409447	** LOCK	** ロック	1	W				
		<for details see "DOOR LOCK (2)"> <詳細は "ドアロック (2)" 参照>							
10A2	3080209	** HINGE	** ヒンジ	2	W				
10A3	J901230	** BOLT	** ボルト	4	W				
10B	4409396	* CYL. ; LOCK	* シリンダ ; ロック	1					
		<for details see "DOOR LOCK (2)"> <詳細は "ドアロック (2)" 参照>							
10C	4461342	* CLIP	* クリップ	1					
10D	4721807	* PLATE; RUBBER	* プレート; ラバー	1					
10E	4721808	* RUBBER	* ラバー	1					
10F	XV00000212	* SEAL; ACOUSTIC	* シール; アコースティック	3					
10G	XV00000213	* SEAL; ACOUSTIC	* シール; アコースティック	1					
11	YA60032248	DOOR	ドア	1					
11A	+++++++	* DOOR	* ドア	1	D				
11A1	YA00023557	** HINGE	** ヒンジ	2	W				
11A2	J901230	** BOLT	** ボルト	4	W				
11B	4677300	* PLATE; RUBBER	* プレート; ラバー	2					
11C	4677467	* RUBBER	* ラバー	1					
11D	XV00000213	* SEAL; ACOUSTIC	* シール; アコースティック	1					
11E	4649422	* TRIM	* トリム	1			I	XV00005260	1
11E	XV00005260	(L=100mm) * TRIM (L=1000mm, Please cut TRIM to appropriate length after installation.) (L=1000mm, トリムを取付け後、適切な長さに切断してください。)	(L=100mm) * トリム	1	SW				
11F	XV00000205	* SEAL; ACOUSTIC	* シール; アコースティック	1					

COVER (3) カバー (3)

Applicable Model (適用機種): -
Mark(記号): -
Serial No. (適用号機): 061702-

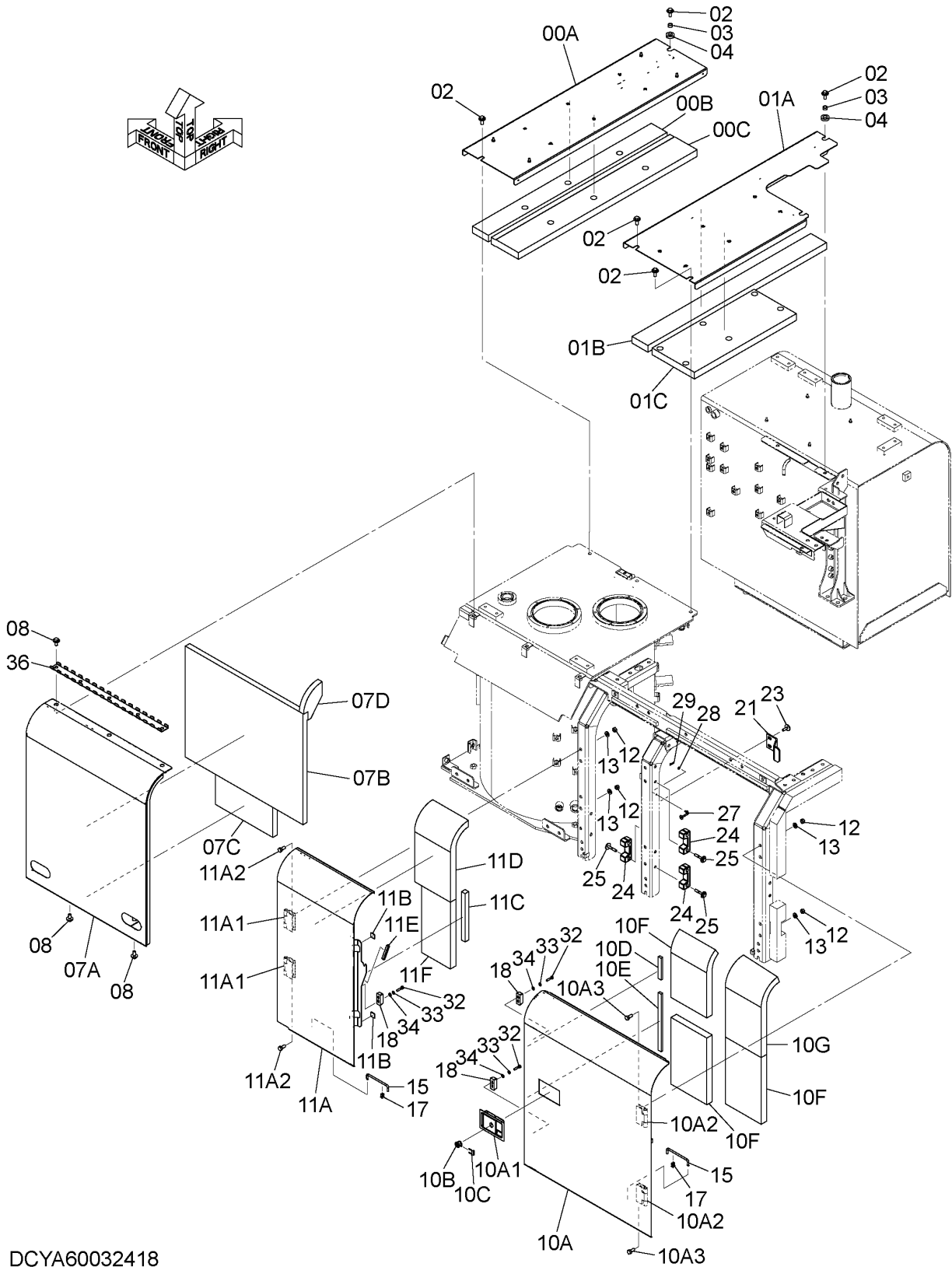
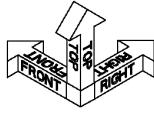

DCYA60032418

CODE:SDCYA60032418-002-1

COVER (3)
カバ- (3)

Applicable Model (適用機種): -

Mark(記号): -

Serial No. (適用号機): 061702-

ITEM 符号	PART NO. 部品番号	PART NAME	部 品 名	Q' TY 数量	S. C サービ-ス コ-ト	SERIAL NO. 適用号機	ICA 互 換 性	REPLACEABLE PART 代 替 部 品	
								PART NO. 部品番号	Q' TY 数量
12	J950012	NUT	ナツト	8					
13	J222012	WASHER	ワツシヤ	8					
15	4639112	STAY	ステ-	2					
17	4647195	HOLDER	ホルタ	2					
18	4626289	STOPPER	ストツパ	3					
21	4682058	STOPPER	ストツパ	1					
23	J281035	BOLT; SEMS	ボ-ルト; セムス	2					
24	4654749	STOPPER	ストツパ	3					
25	J281060	BOLT; SEMS	ボ-ルト; セムス	6					
27	9767680	STAY	ステ-	1					
28	A590106	WASHER; PLANE	ワツシヤ; フ-レン	1					
29	4022697	PIN; LOCK	ピン; ロツク	1					
32	J900835	BOLT	ボ-ルト	6					
33	A590908	WASHER; SPRING	ワツシヤ; スフ-リング	6					
34	A590108	WASHER; PLANE	ワツシヤ; フ-レン	6					
36	YA00038486	COVER	カバ-	1					

DOOR LOCK (2) ドアロック (2)

Applicable Model (適用機種): -
Mark(記号): -
Serial No. (適用号機): 061702-

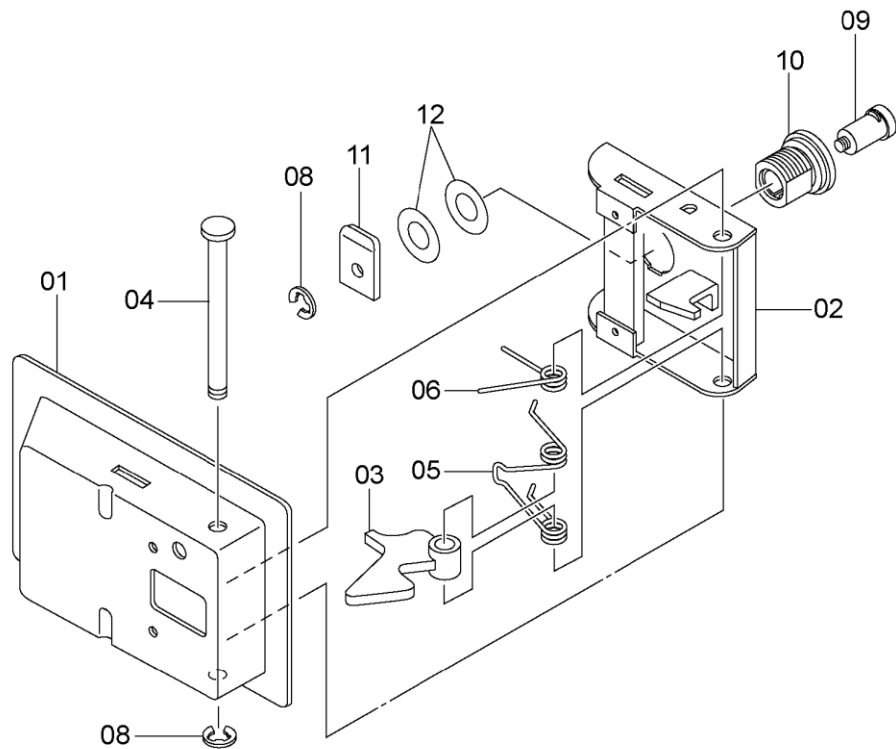

DC4409447A

ITEM 符号	PART NO. 部品番号	PART NAME	部 品 名	Q' TY 数量	S. C サービス コード	SERIAL NO. 適用号機	ICA 互 換 性	REPLACEABLE PART 代替 部 品	
								PART NO. 部品番号	Q' TY 数量
01-06	4409447	LOCK	ロック	1	W				
01	4461343	* COVER	* カバ-	1					
02	4461344	* LATCH	* ラッチ	1					
03	4461345	* LEVER	* レバ-	1					
04	4461346	* SHAFT	* シヤフト	1					
05	4461347	* SPRING	* スプリング	1					
06	4461348	* SPRING	* スプリング	1					
08-12	4409396	CYL. ;LOCK	シリンダ ;ロック	1					
08	4461337	* RING	* リング	2					
09	4461338	* KEY	* キー	1					
10	4461339	* CASE	* ケース	1					
11	4461340	* PLATE	* プレート	1					
12	4461341	* WASHER	* ワッシャ	2					

COVER (4) カバー (4)

Applicable Model (適用機種): -

Mark(記号): -

Serial No. (適用号機): 061702-

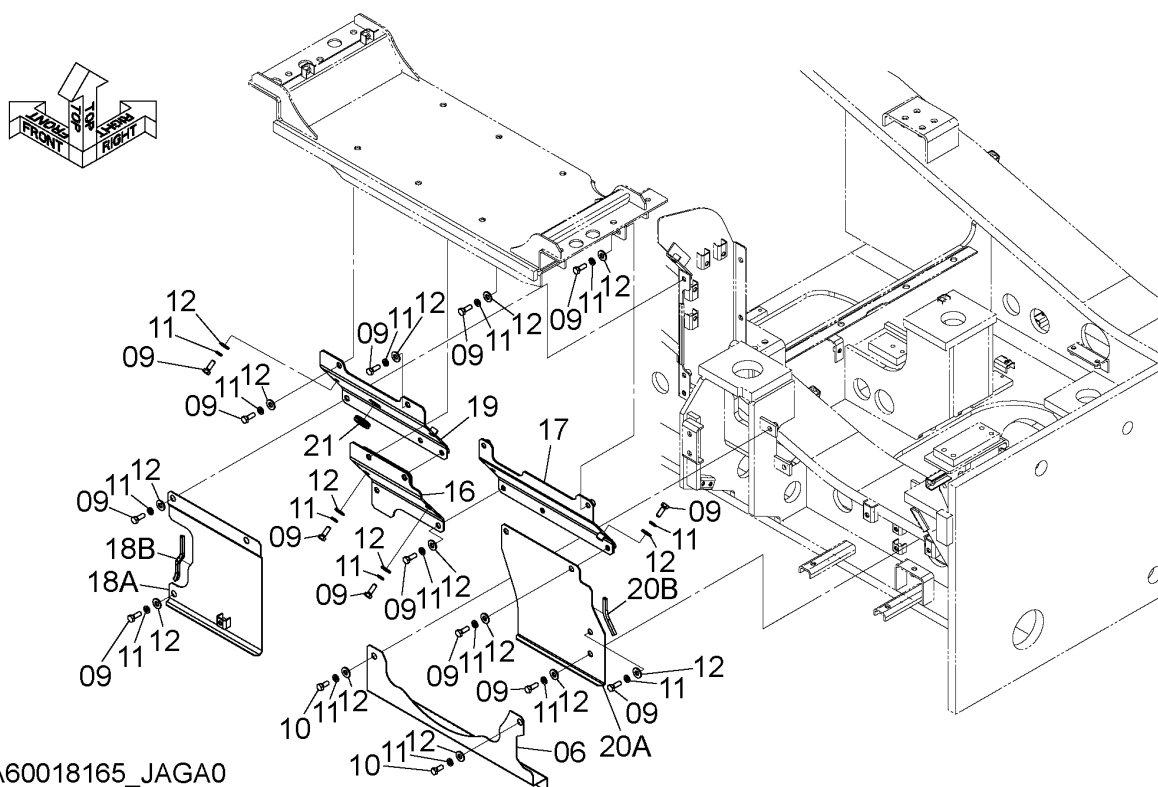

DCYA60018165_JAGA0

COVER (4)
カバー (4)

Applicable Model (適用機種): -
Mark(記号): -
Serial No. (適用号機): 061702-

ITEM 符号	PART NO. 部品番号	PART NAME	部 品 名	Q' TY 数量	S. C サービスマ コート	SERIAL NO. 適用号機	ICA 互 換 性	REPLACEABLE PART 代 替 部 品	
								PART NO. 部品番号	Q' TY 数量
06	3116896	COVER	カバ-	1					
09	J901235	BOLT	ボルト	19					
10	J901230	BOLT	ボルト	5					
11	A590912	WASHER; SPRING	ワッシャ;スプリング	24					
12	4249324	WASHER	ワッシャ	24					
16	YA40018959	COVER	カバ-	1					
17	YA40018960	COVER	カバ-	1					
18	YA60017375	COVER	カバ-	1					
18A	YA40021031	* COVER	* カバ-	1					
18B	4721454	* TRIM (L=175mm)	* トリム (L=175mm)	1			I	XV00005270	1
18B	XV00005270	* TRIM (L=1000mm, Please cut TRIM to appropriate length after installation.) (L=1000mm, トリムを取付け後、適切な長さに切断してください。)	* トリム	1	SW				
19	YA40018958	COVER	カバ-	1					
20	YA60029442	COVER	カバ-	1					
20A	YA00034074	* COVER	* カバ-	1					
20B	4720846	* TRIM (L=120mm)	* トリム (L=120mm)	1			I	XV00005278	1
20B	XV00005278	* TRIM (L=1000mm, Please cut TRIM to appropriate length after installation.) (L=1000mm, トリムを取付け後、適切な長さに切断してください。)	* トリム	1	SW				
21	4184582	BUSHING; RUBBER	ブッシング; ラバ-	1					

ENGINE COVER (1) エンジンカバー (1)

Applicable Model (適用機種): -
Mark(記号): -
Serial No. (適用号機): 061702-

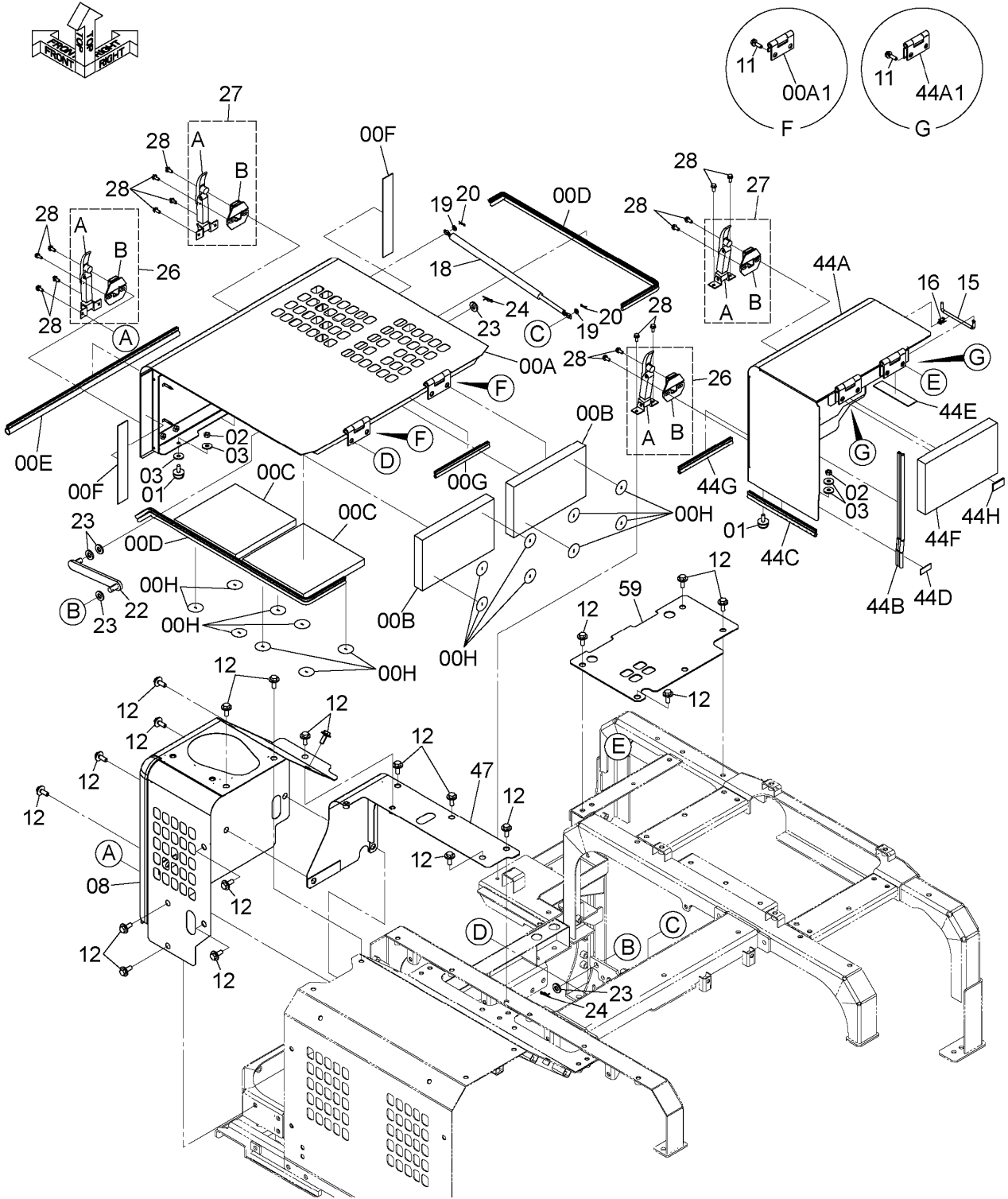

SDCYA60018167-007_1

CODE:SDCYA60018167-007_1-1

ENGINE COVER (1)

エンジンカバー (1)

Applicable Model (適用機種): -
 Mark(記号): -
 Serial No. (適用号機): 061702-

ITEM 符号	PART NO. 部品番号	PART NAME	部 品 名	Q' TY 数量	S. C サービス コード	SERIAL NO. 適用号機	ICA 互 換 性	REPLACEABLE PART 代 替 部 品	
								PART NO. 部品番号	Q' TY 数量
00	YA60086128	DOOR	ドア	1					
00A	+++++++	* DOOR	* ドア	1	D				
00A1	4669084	** HINGE	** ヒンジ	2	W				
00B	YA00047134	* SEAL; ACOUSTIC	* シール; アコースティック	2					
00C	4703723	* GLASSWOOL	* グラスウール	2					
00D	4730756	* TRIM; SEAL	* トリム; シール	2					
00E	4703711	* TRIM; SEAL (L=780mm)	* トリム; シール (L=780mm)	1			I	XV00005339	1
00E	XV00005339	* TRIM; SEAL (L=1000mm, Please cut TRIM to appropriate length after installation.) (L=1000mm, トリムを取付け後、適切な長さに切断してください。)	* トリム; シール	1	SW				
00F	4690289	* RUBBER	* ラバー	2					
00G	4718061	* TRIM; SEAL (L=260mm)	* トリム; シール (L=260mm)	1			I	4730756	1
00G	4730756	* TRIM; SEAL (L=1000mm, Please cut TRIM to appropriate length after installation.) (L=1000mm, トリムを取付け後、適切な長さに切断してください。)	* トリム; シール	1	SW				
00H	4156886	* WASHER	* ワッシャ	16					
01	4294508	STOPPER	ストッパ	3					
02	J950010	NUT	ナット	3					
03	J217083	WASHER; PLANE	ワッシャ; フレーン	6					
08	YA40018155	COVER	カバー	1					
11	J271035	BOLT; SEMS	ボルト; セムス	8					
12	J281235	BOLT; SEMS	ボルト; セムス	20					
15	4639112	STAY	ステー	1					
16	4647195	HOLDER	ホルダ	1					
18	4648439	GAS-SPRING	ガススプリング	1					
19	A590108	WASHER; PLANE	ワッシャ; フレーン	2					
20	4022697	PIN; LOCK	ピン; ロック	2					
22	9771366	STAY	ステー	1					
23	J222016	WASHER	ワッシャ	5					
24	4022701	PIN; LOCK	ピン; ロック	2					
26	4377519	CATCH	キャッチ	2					
26A	3077612	* CATCH	* キャッチ	1					
26B	3077611	* ANCHOR	* アンカー	1					
27	4377569	CATCH	キャッチ	2					
27A	3077613	* CATCH	* キャッチ	1					
27B	3077611	* ANCHOR	* アンカー	1					
28	J260820	BOLT; SEMS	ボルト; セムス	16					
44	YA60074025	DOOR	ドア	1					
44A	YA40051132	* DOOR	* ドア	1					
44A1	4669084	** HINGE	** ヒンジ	2					
44B	4465723	* TRIM; SEAL (L=410mm)	* トリム; シール (L=410mm)	1			I	4730756	1
44B	4730756	* TRIM; SEAL	* トリム; シール	1	SW				

CODE: SDCYA60018167-007_1-1

PJAG61-1-1

ENGINE COVER (1) エンジンカバー (1)

Applicable Model (適用機種): -
Mark(記号): -
Serial No. (適用号機): 061702-

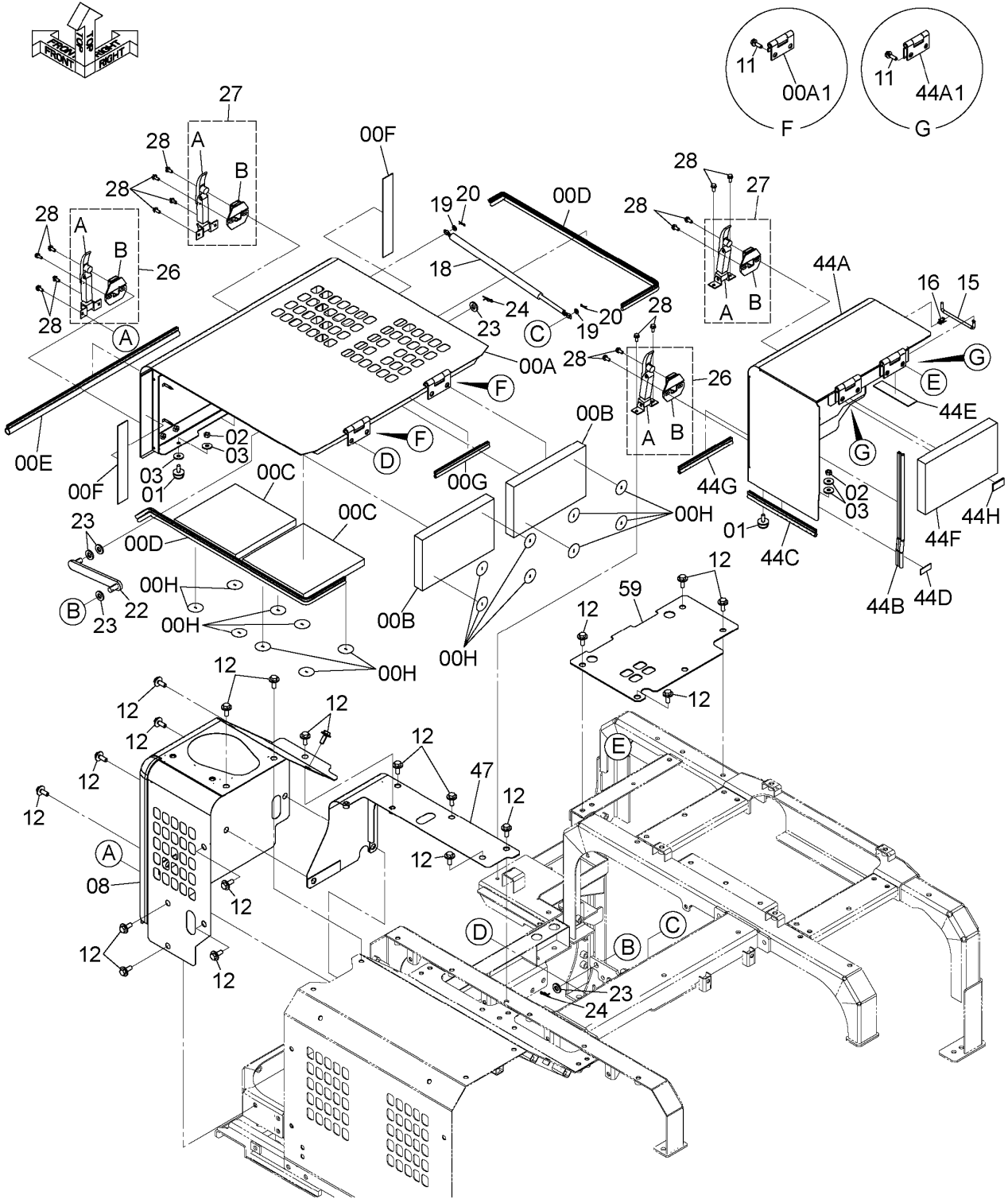

SDCYA60018167-007_1

CODE:SDCYA60018167-007_1-1

025B

PJAG61-1-1

ENGINE COVER (1)
エンジンカバー (1)

Applicable Model (適用機種): -
Mark(記号): -
Serial No. (適用号機): 061702-

ITEM 符号	PART NO. 部品番号	PART NAME	部 品 名	Q' TY 数量	S. C サービスマ コード	SERIAL NO. 適用号機	ICA 互 換 性	REPLACEABLE PART 代 替 部 品	
								PART NO. 部品番号	Q' TY 数量
44C	4717736	(L=1000mm, Please cut TRIM to appropriate length after installation.) (L=1000mm, トリムを取付け後、適切な長さに切断してください。)	* TRIM;SEAL	1			I	4730756	1
44C	4730756		* TRIM;SEAL (L=310mm)	1	SW				
44D	4717738	(L=1000mm, Please cut TRIM to appropriate length after installation.) (L=1000mm, トリムを取付け後、適切な長さに切断してください。)	* RUBBER	1					
44E	4717473		* PLATE;RUBBER	1					
44F	XV00000216		* SEAL;ACOUSTIC	1					
44G	4426981		* RUBBER	1			I	4730756	1
44G	4730756		* TRIM;SEAL (L=240mm)	1	SW				
44H	4700462	(L=1000mm, Please cut TRIM to appropriate length after installation.) (L=1000mm, トリムを取付け後、適切な長さに切断してください。)	* RUBBER	1					
47	YA40018157	COVER	カバー	1					
59	YA00077226	COVER	カバー	1					

ENGINE COVER (2) エンジンカバー (2)

Applicable Model (適用機種): -

Mark(記号): -

Serial No.(適用号機):061702-

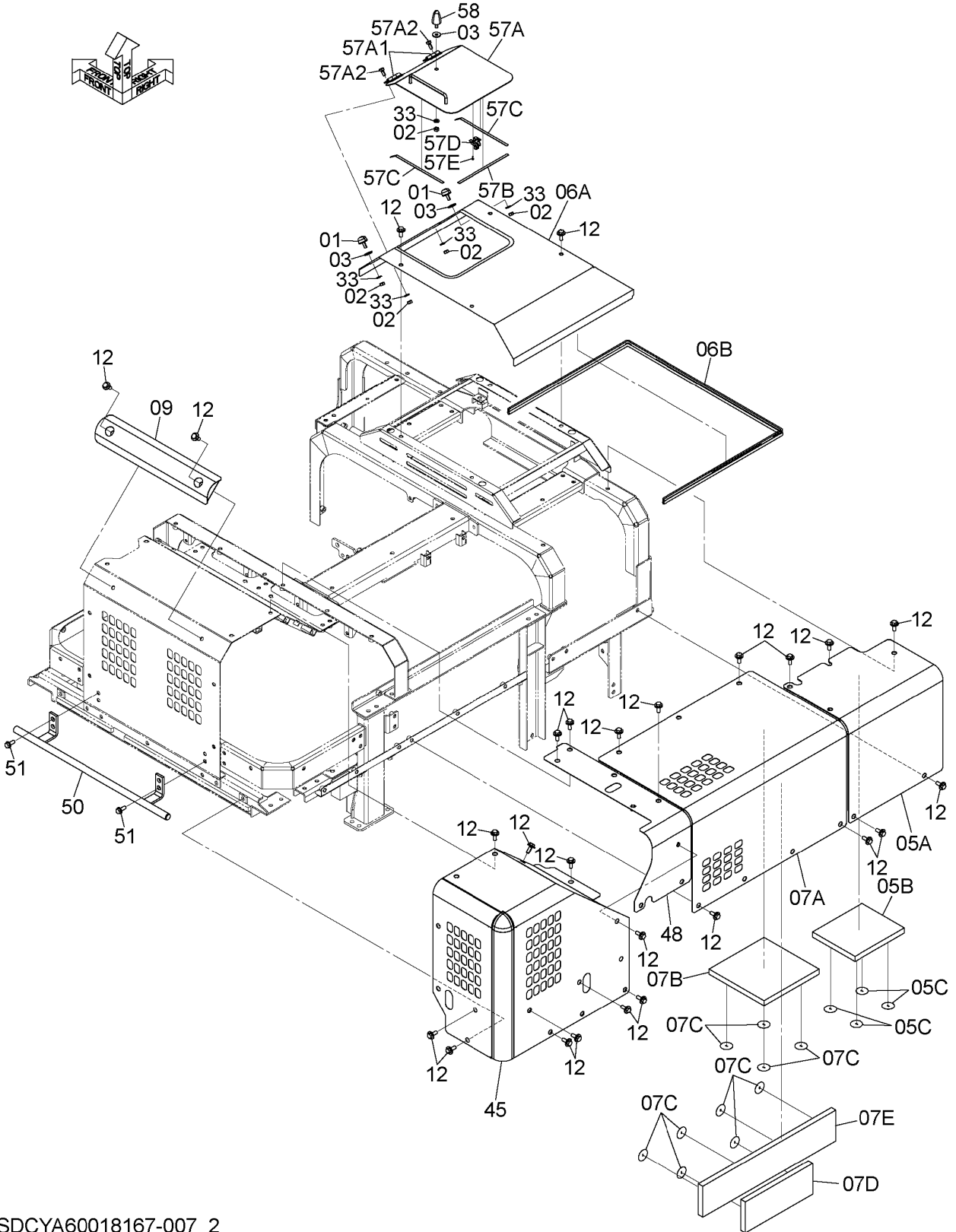

SDCYA60018167-007_2

CODE:SDCYA60018167-007_2-1

ENGINE COVER (2)

エンジンカバー (2)

Applicable Model (適用機種): -
 Mark(記号): -
 Serial No. (適用号機): 061702-

ITEM 符号	PART NO. 部品番号	PART NAME	部 品 名	Q' TY 数量	S. C サービスマ コード	SERIAL NO. 適用号機	ICA 互 換 性	REPLACEABLE PART 代 替 部 品	
								PART NO. 部品番号	Q' TY 数量
01	4294508	STOPPER	ストッパ	2					
02	J950010	NUT	ナット	7					
03	J217083	WASHER; PLANE	ワッシャ; フレーン	3					
05	YA60032976	COVER	カバー	1					
05A	+++++	* COVER	* カバー	1	D				
05B	YA00019097	* GLASSWOOL	* グラスウール	1					
05C	4156886	* WASHER	* ワッシャ	4					
06	YA60073072	COVER	カバー	1					
06A	+++++	* COVER	* カバー	1	D				
06B	XV00002678	* TRIM; SEAL (L=2200mm)	* トリム; シール (L=2200mm)	1			I	YA00018571	1
06B	YA00018571	* TRIM; SEAL (L=3000mm, Please cut TRIM to appropriate length after installation.) (L=3000mm, トリムを取付け後、適切な長さに切断してください。)	* トリム; シール	1	SW				
07	7057278	COVER	カバー	1					
07A	+++++	* COVER	* カバー	1	D				
07B	4703755	* GLASSWOOL	* グラスウール	1					
07C	4156886	* WASHER	* ワッシャ	10					
07D	4730791	* GLASSWOOL	* グラスウール	1					
07E	4730792	* GLASSWOOL	* グラスウール	1					
09	YA40018159	COVER	カバー	1					
12	J281235	BOLT; SEMS	ボルト; セムス	37					
33	A590110	WASHER; PLANE	ワッシャ; フレーン	7					
45	YA40018156	COVER	カバー	1					
48	YA40018158	COVER	カバー	1					
50	YA40014774	HANDRAIL	ハンドレール	1					
51	J271235	BOLT; SEMS	ボルト; セムス	4					
57	YA60034932	DOOR	ドア	1					
57A	+++++	* DOOR	* ドア	1	D				
57A1	9746541	** HINGE	** ヒンジ	2	W				
57A2	J901025	** BOLT	** ボルト	4	W				
57B	XV00000812	* PLATE; RUBBER	* プレート; ラバー	1					
57C	XV00000813	* PLATE; RUBBER	* プレート; ラバー	2					
57D	4476561	* CATCH	* キャッチ	1					
57E	J680412	* SCREW; SEMS	* スクリュー; セムス	2					
58	4445464	STOPPER; RUBBER	ストッパ; ラバー	1					

ANTI-SLIP COVER ノンスリップカバー

Applicable Model (適用機種): -

Mark(記号): -

Serial No. (適用号機): 061702-

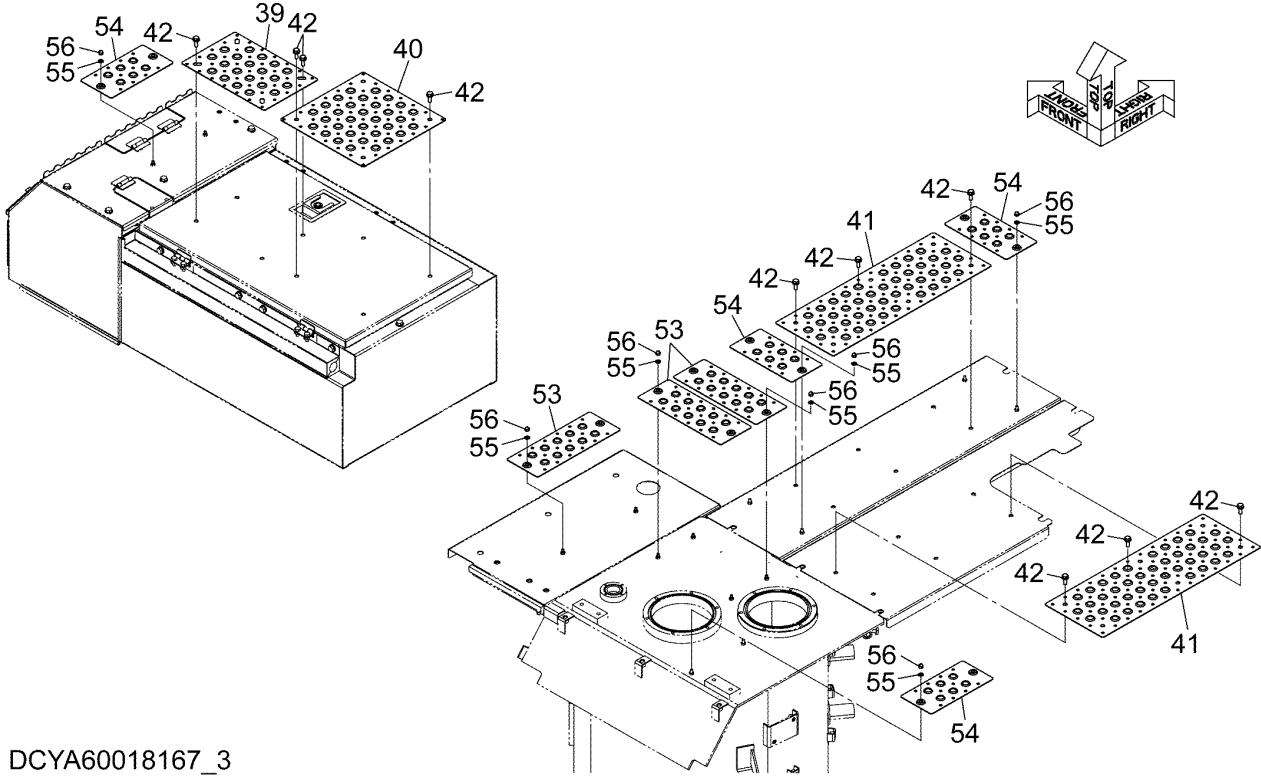

DCYA60018167_3

ITEM 符号	PART NO. 部品番号	PART NAME	部 品 名	Q'TY 数量	S. C サービスク コード	SERIAL NO. 適用号機	ICA 互 換 性	REPLACEABLE PART 代替部品	
								PART NO. 部品番号	Q'TY 数量
39	3120862	COVER	カバー	1					
40	3091337	COVER	カバー	1					
41	3091338	COVER	カバー	2					
42	J271030	BOLT;SEMS	ボルト;セムス	20					
53	YA00034375	COVER	カバー	3					
54	YA00034376	COVER	カバー	4					
55	A590108	WASHER; PLANE	ワッシャ;フ レーン	14					
56	4410536	NUT; CAP	ナット;キャップ	14					

ENGINE COVER SUPPORT エンジンカバーサポート

Applicable Model (適用機種): -
Mark(記号): -
Serial No. (適用号機): 061702-

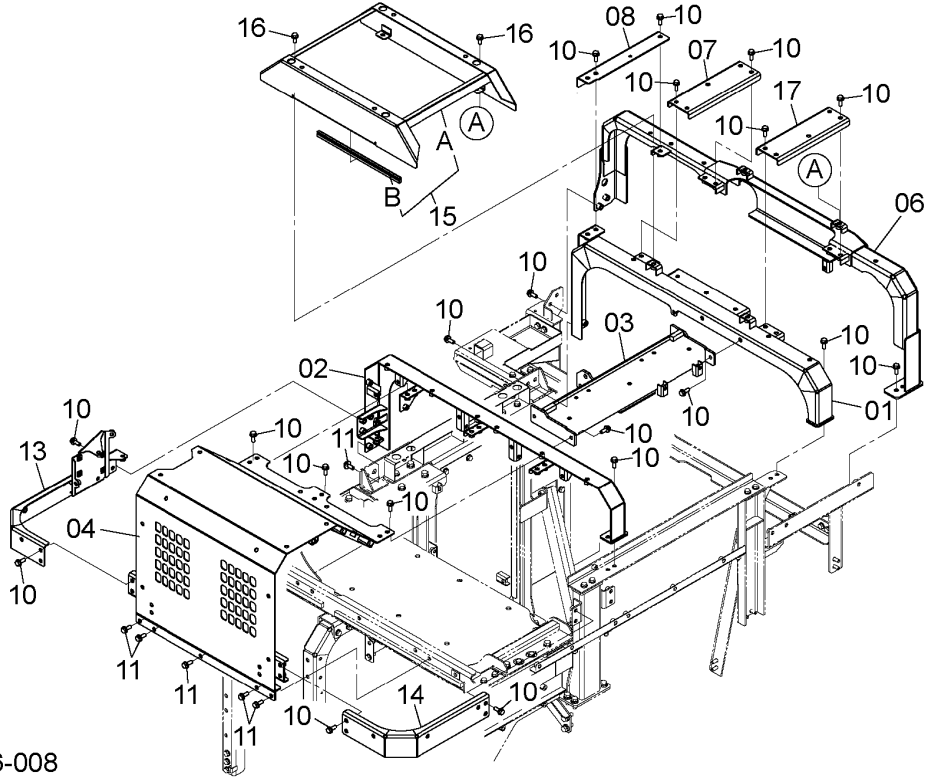
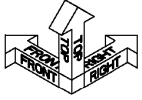

SDCYA60018166-008

ITEM 符号	PART NO. 部品番号	PART NAME	部 品 名	Q'TY 数量	S. C サービス コード	SERIAL NO. 適用号機	ICA 互 換 性	REPLACEABLE PART 代 替 部 品	
								PART NO. 部品番号	Q'TY 数量
01	YA40009784	SUPPORT	サポ-ト	1					
02	YA40046624	SUPPORT	サポ-ト	1					
03	YA60086127	BEAM	ビ-ム	1					
04	YA40026130	SUPPORT	サポ-ト	1					
06	YA40020300	SUPPORT	サポ-ト	1					
07	8111226	BEAM	ビ-ム	1					
08	9772475	BEAM	ビ-ム	1					
10	J271235	BOLT;SEMS	ボ-ルト;セムス	36					
11	J281235	BOLT;SEMS	ボ-ルト;セムス	9					
13	YA40027687	SUPPORT	サポ-ト	1					
14	YA40014759	SUPPORT	サポ-ト	1					
15	+++++	SUPPORT	サポ-ト	1	D				
15A	YA40055993	* SUPPORT	* サポ-ト	1					
15B	4703774	* TRIM;SEAL (L=450mm)	* トリム;シ-ル (L=450mm)	1			I	4651534	1
15B	4651534	* TRIM;SEAL (L=1000mm, Please cut TRIM to appropriate length after installation.) (L=1000mm, トリムを取付け後、適切な長さに切断してください。)	* トリム;シ-ル	1	SW				
16	J271230	BOLT;SEMS	ボ-ルト;セムス	4					
17	YA40013611	BEAM	ビ-ム	1					

RADIATOR COVER (WITH SIDE CAMERA) ラジエータカバー (サイドカメラ付)

Applicable Model (適用機種): -

Mark (記号): -

Serial No. (適用号機): 061702-

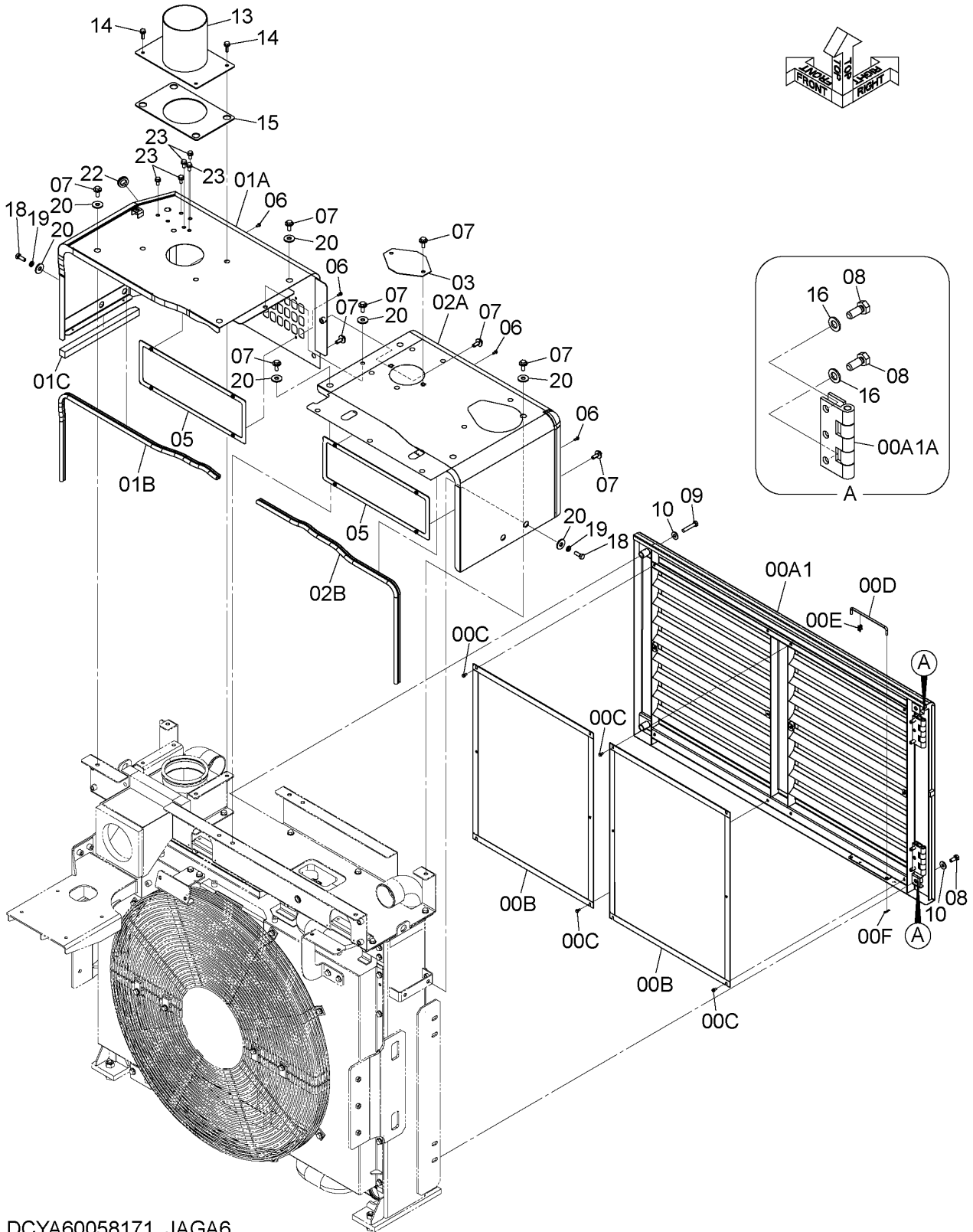

DCYA60058171_JAGA6

CODE: SDCYA60058171-001-1

RADIATOR COVER (WITH SIDE CAMERA)

ラジエータカバー (サイドカメラ付)

Applicable Model (適用機種): -

Mark(記号): -

Serial No. (適用号機): 061702-

ITEM 符号	PART NO. 部品番号	PART NAME	部 品 名	Q' TY 数量	S. C サービスマ コード	SERIAL NO. 適用号機	ICA 互 換 性	REPLACEABLE PART 代 替 部 品	
								PART NO. 部品番号	Q' TY 数量
00	9304520	DUCT	ダクト	1					
00A	YA60000853	* DOOR	* ドア	1					
00A1	5012516	** DOOR	** ドア	1					
00A1A	4639668	*** HINGE	*** ヒンジ	2	W				
00B	8118175	* NET	* ネット	2					
00C	J260616	* BOLT;SEMS	* ボルト;セムス	12					
00D	4341788	* STAY	* ステー	1					
00E	4647195	* HOLDER	* ホルダー	1					
00F	4022697	* PIN;LOCK	* ピン;ロック	1					
01	YA60069522	COVER	カバー	1					
01A	YA40054139	* COVER	* カバー	1					
01B	4631921	* TRIM;SEAL (L=1260mm)	* トリム;シール (L=1260mm)	1			I	4659117	1
01B	4659117	* TRIM;SEAL (L=2000mm, Please cut TRIM to appropriate length after installation.) (L=2000mm, トリムを取付け後、適切な長さに切断してください。)	* トリム;シール (L=2000mm, トリムを取付け後、適切な長さに切断してください。)	1	SW				
01C	4664335	* SEAL;RUBBER	* シール;ラバー	1					
02	YA60032993	COVER	カバー	1					
02A	YA40014003	* COVER	* カバー	1					
02B	YA00009972	* TRIM;SEAL (L=1250mm)	* トリム;シール (L=1250mm)	1			I	4659117	1
02B	4659117	* TRIM;SEAL (L=2000mm, Please cut TRIM to appropriate length after installation.) (L=2000mm, トリムを取付け後、適切な長さに切断してください。)	* トリム;シール (L=2000mm, トリムを取付け後、適切な長さに切断してください。)	1	SW				
03	4343333	COVER	カバー	1					
05	8101043	NET	ネット	2					
06	J260616	BOLT;SEMS	ボルト;セムス	8					
07	J281235	BOLT;SEMS	ボルト;セムス	18					
08	J921230	BOLT	ボルト	6					
09	J921265	BOLT	ボルト	2					
10	4249324	WASHER	ワッシャ	4					
13	YA40025467	PIPE;AIR	パイプ;エア	1					
14	J271035	BOLT;SEMS	ボルト;セムス	4					
15	YA00039163	GASKET	ガスケット	1					
16	A590112	WASHER; PLANE	ワッシャ;フ レーン	4					
18	J901235	BOLT	ボルト	4					
19	A590912	WASHER; SPRING	ワッシャ;スプリング	4					
20	4338575	WASHER; PLANE	ワッシャ;フ レーン	13					
22	4347433	BUSHING; RUBBER	ブッシング;ラバー	1					
23	J271025	BOLT;SEMS	ボルト;セムス	6					

ANTI CIRCULATION COVER (WITH SIDE CAMERA)

アンチサーキュレーションカバー (サイドカメラ付)

Applicable Model (適用機種): -

Mark(記号): -

Serial No. (適用号機): 061702-

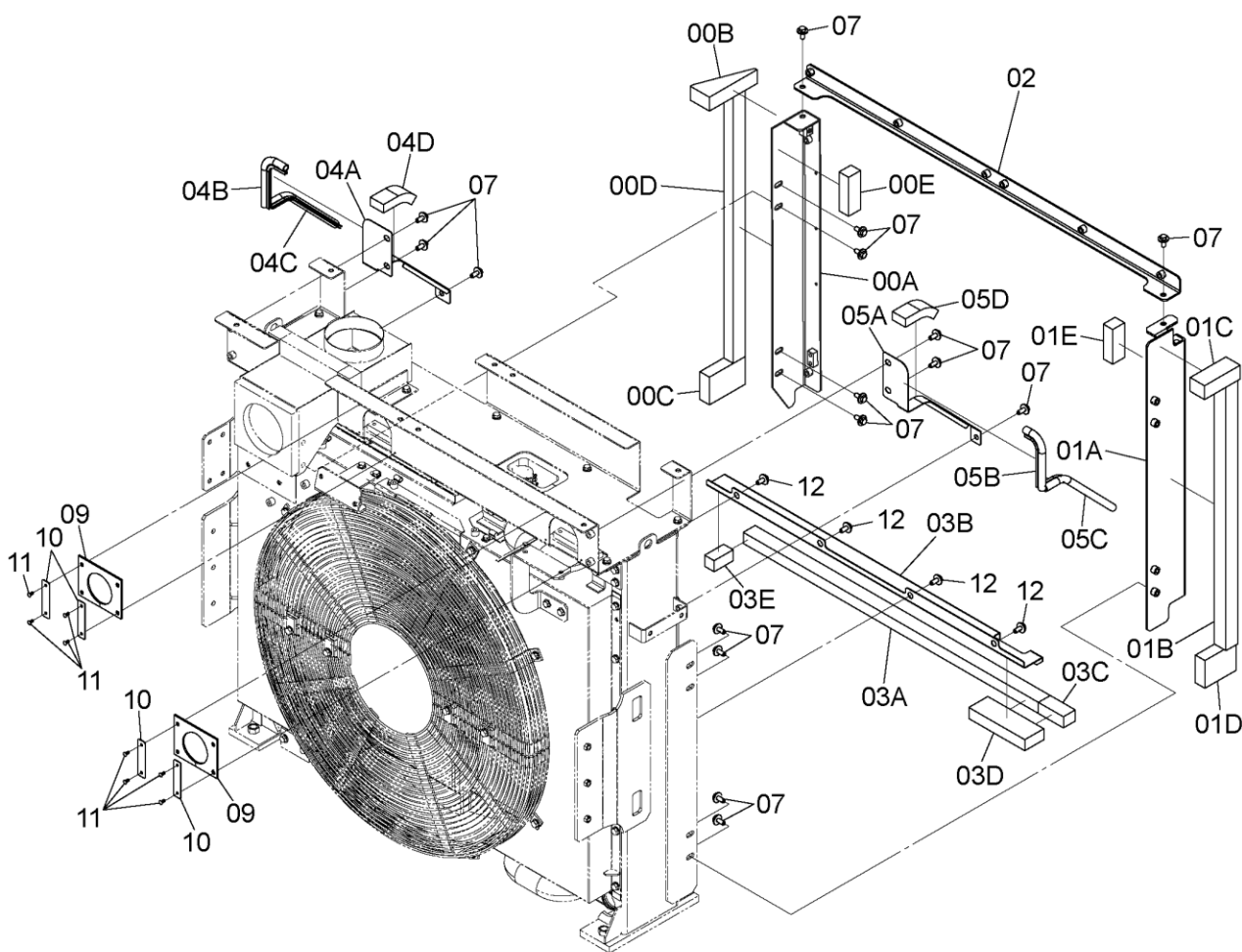

DCYA60057850

CODE: SDCYA60057850-000-1

033A

PJAG61-1-1

ANTI CIRCULATION COVER (WITH SIDE CAMERA)
アンチサーキュレーションカバー (サイドカメラ付)

Applicable Model (適用機種): -
Mark(記号): -
Serial No. (適用号機): 061702-

ITEM 符号	PART NO. 部品番号	PART NAME	部 品 名	Q' TY 数量	S. C サービスマ コード	SERIAL NO. 適用号機	ICA 互 換 性	REPLACEABLE PART 代 替 部 品	
								PART NO. 部品番号	Q' TY 数量
00	+++++++	COVER	カバー	1	D				
00A	YA40039227	* COVER	* カバー	1					
00B	4703121	* RUBBER	* ラバー	1					
00C	4703122	* RUBBER	* ラバー	1					
00D	YA00026937	* SEAL; RUBBER	* シール; ラバー	1					
00E	4703124	* SEAL; RUBBER	* シール; ラバー	1					
01	+++++++	COVER	カバー	1	D				
01A	8118496	* COVER	* カバー	1					
01B	4703198	* RUBBER	* ラバー	1					
01C	4703199	* RUBBER	* ラバー	1					
01D	4703200	* RUBBER	* ラバー	1					
01E	4703201	* RUBBER	* ラバー	1					
02	8118523	BRACKET	ブラケット	1					
03	+++++++	COVER	カバー	1	D				
03A	3116844	* COVER	* カバー	1					
03B	4703336	* RUBBER	* ラバー	1					
03C	4703337	* RUBBER	* ラバー	1					
03D	4703338	* RUBBER	* ラバー	1					
03E	4703339	* RUBBER	* ラバー	1					
04	+++++++	COVER	カバー	1	D				
04A	3116833	* COVER	* カバー	1					
04B	4703262	* TRIM; SEAL (L=230mm)	* トリム; シール (L=230mm)	1			I	XV00005339	1
04B	XV00005339	* TRIM; SEAL (L=1000mm, Please cut TRIM to appropriate length after installation.) (L=1000mm, トリムを取付け後、適切な長さに切断してください。)	* トリム; シール	1	SW				
04C	4703263	* TRIM; SEAL (L=380mm)	* トリム; シール (L=380mm)	1			I	XV00005339	1
04C	XV00005339	* TRIM; SEAL (L=1000mm, Please cut TRIM to appropriate length after installation.) (L=1000mm, トリムを取付け後、適切な長さに切断してください。)	* トリム; シール	1	SW				
04D	4703264	* RUBBER	* ラバー	1					
05	+++++++	COVER	カバー	1	D				
05A	3116834	* COVER	* カバー	1					
05B	4703265	* TRIM; SEAL (L=210mm)	* トリム; シール (L=210mm)	1			I	XV00005339	1
05B	XV00005339	* TRIM; SEAL (L=1000mm, Please cut TRIM to appropriate length after installation.) (L=1000mm, トリムを取付け後、適切な長さに切断してください。)	* トリム; シール	1	SW				
05C	4703263	* TRIM; SEAL (L=380mm)	* トリム; シール (L=380mm)	1			I	XV00005339	1
05C	XV00005339	* TRIM; SEAL (L=1000mm, Please cut TRIM to appropriate length after installation.) (L=1000mm, トリムを取付け後、適切な長さに切断してください。)	* トリム; シール	1	SW				
05D	4703264	* RUBBER	* ラバー	1					

ANTI CIRCULATION COVER (WITH SIDE CAMERA) アンチサーキュレーションカバー (サイドカメラ付)

Applicable Model (適用機種): -
Mark(記号): -
Serial No. (適用号機): 061702-

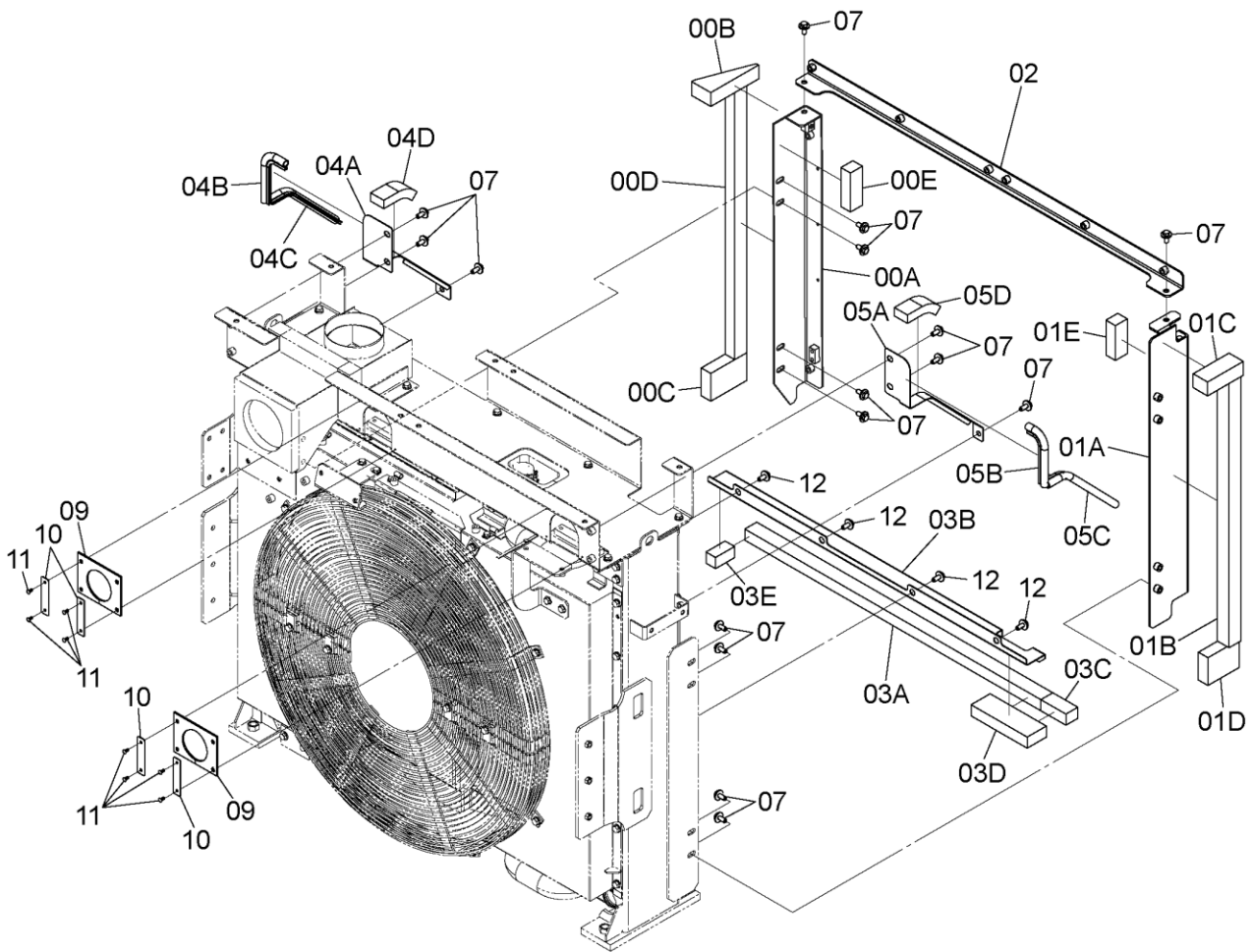
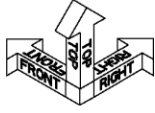

DCYA60057850

CODE: SDCYA60057850-000-1

033B

PJAG61-1-1

ANTI CIRCULATION COVER (WITH SIDE CAMERA)
 アンチサーキュレーションカバー (サイドカメラ付)

Applicable Model (適用機種): -

Mark(記号): -

Serial No.(適用号機):061702-

ITEM 符号	PART NO. 部品番号	PART NAME	部 品 名	Q'TY 数量	S.C サービスマ コード	SERIAL NO. 適用号機	ICA 互 換 性	REPLACEABLE PART 代替部品	
								PART NO. 部品番号	Q'TY 数量
07	J281230	BOLT;SEMS	ボルト;セムス	16					
09	4637645	RUBBER	ラバー	2					
10	4637646	PLATE	プレート	4					
11	4443487	CLIP	クリップ	8					
12	J281225	BOLT;SEMS	ボルト;セムス	4					

HANDRAIL ハンドレール

Applicable Model (適用機種): -

Mark(記号): -

Serial No. (適用号機): 061702-

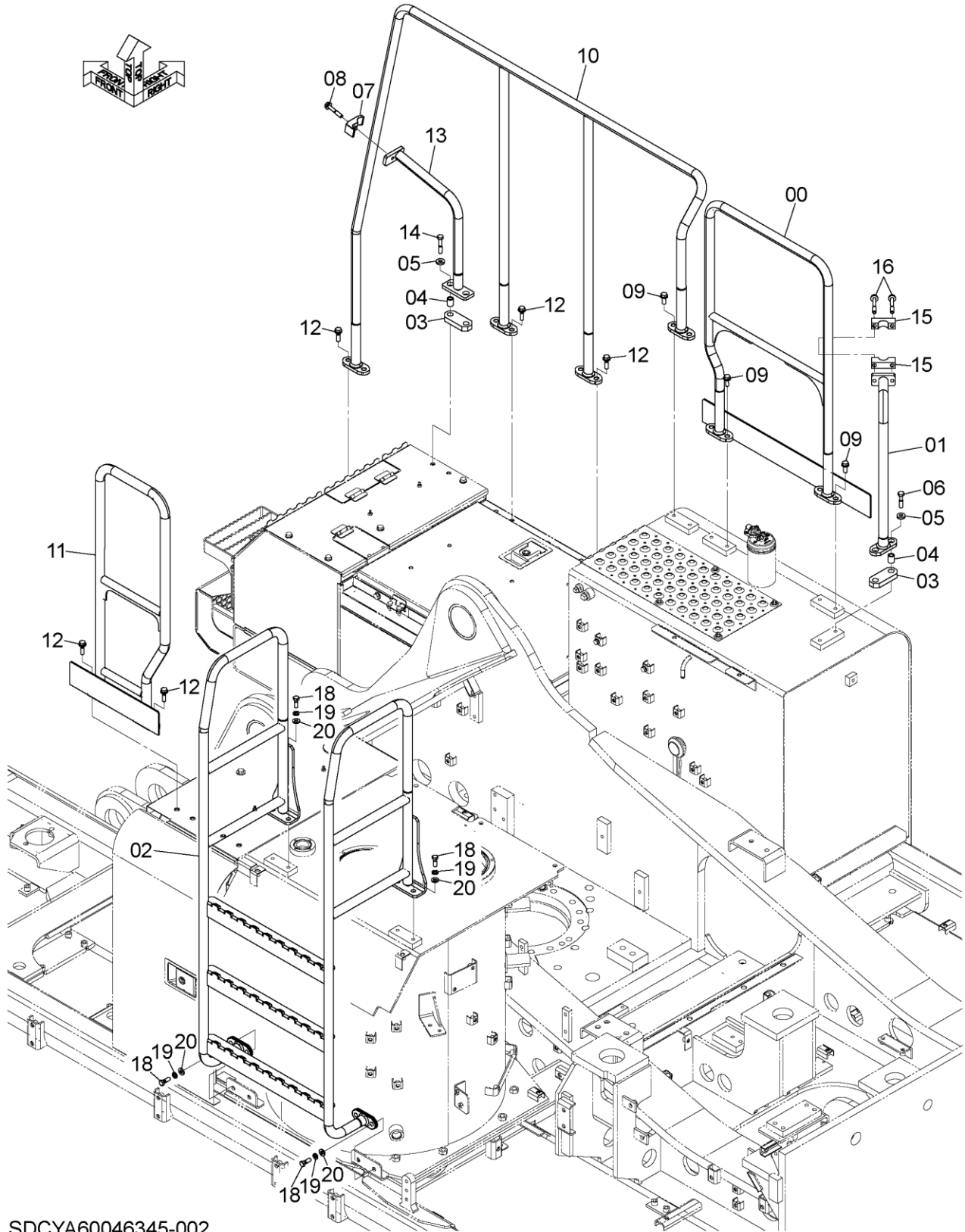

SDCYA60046345-002

CODE: SDCYA60046345-002-1

HANDRAIL

ハンドレール

Applicable Model (適用機種): -

Mark(記号): -

Serial No. (適用号機): 061702-

ITEM 符号	PART NO. 部品番号	PART NAME	部 品 名	Q' TY 数量	S. C サービスク コート	SERIAL NO. 適用号機	ICA 互 換 性	REPLACEABLE PART 代 替 部 品	
								PART NO. 部品番号	Q' TY 数量
00	YA40031586	HANDRAIL	ハンドレール	1					
01	YA40031729	HANDRAIL	ハンドレール	1					
02	YA40038189	HANDRAIL	ハンドレール	1					
03	4618099	RUBBER; CUSHION	ラバー;クッション	2					
04	4618075	SPACER	スペーサ	4					
05	4618116	WASHER	ワッシャ	4					
06	J901255	BOLT	ボルト	2					
07	4190127	CLAMP; PIPE	クランプ;パイプ	1					
08	J271270	BOLT; SEMS	ボルト;セムス	1					
09	J271235	BOLT; SEMS	ボルト;セムス	6					
10	YA40034507	HANDRAIL	ハンドレール	1					
11	YA40031749	HANDRAIL	ハンドレール	1					
12	J271245	BOLT; SEMS	ボルト;セムス	10					
13	YA40034509	HANDRAIL	ハンドレール	1					
14	J901265	BOLT	ボルト	2					
15	4334363	CLAMP; PIPE	クランプ;パイプ	2					
16	J271290	BOLT; SEMS	ボルト;セムス	2					
18	J921235	BOLT	ボルト	8					
19	A590912	WASHER; SPRING	ワッシャ;スプリング	8					
20	J222012	WASHER	ワッシャ	8					

LUBRICATOR BOX リユブリケータボックス

Applicable Model (適用機種): -
 Mark(記号): -
 Serial No. (適用号機): 061702-

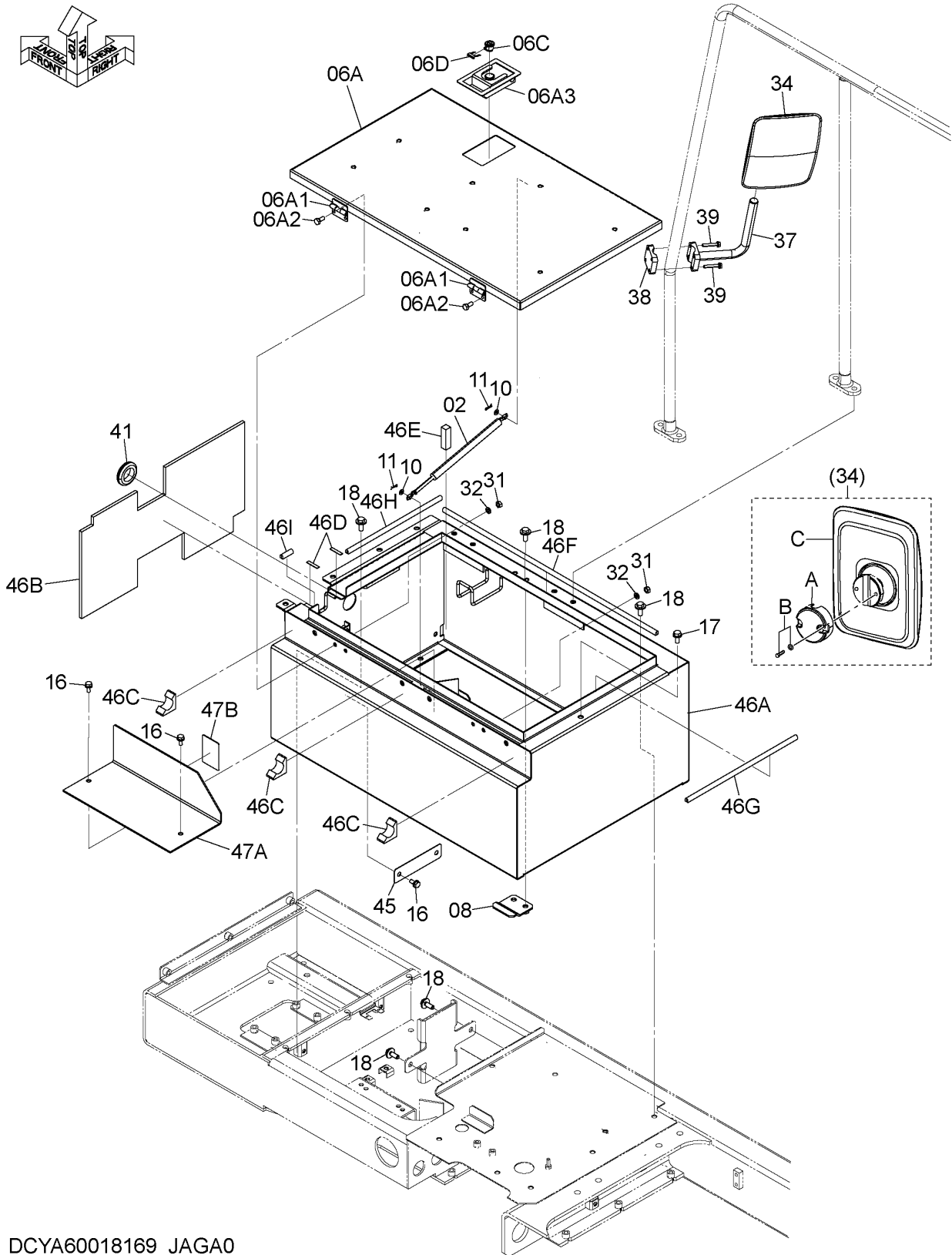

DCYA60018169_JAGA0

CODE:SDCYA60018169-004-1

037A

PJAG61-1-1

LUBRICATOR BOX

リユブリケータボックス

Applicable Model (適用機種): -

Mark(記号): -

Serial No. (適用号機): 061702-

ITEM 符号	PART NO. 部品番号	PART NAME	部 品 名	Q'TY 数量	S. C サービスマ コート	SERIAL NO. 適用号機	ICA 互 換 性	REPLACEABLE PART 代 替 部 品	
								PART NO. 部品番号	Q'TY 数量
02	4487511	GAS-SPRING	ガススプリング	1					
06	YA60036583	COVER	カバー	1					
06A	YA40014901	* COVER	* カバー	1					
06A1	9746541	** HINGE	** ヒンジ	2	W				
06A2	J901025	** BOLT	** ボルト	4	W				
06A3	4409395	** LOCK	** ロック	1	W				
		<for details see "DOOR LOCK (1)"> <詳細は「ドアロック (1)」参照>							
06C	4409396	* CYL.; LOCK	* シリンダ; ロック	1					
		<for details see "DOOR LOCK (1)"> <詳細は「ドアロック (1)」参照>							
06D	4461342	* CLIP	* クリップ	1					
08	YA40014900	STOPPER	ストッパー	1					
10	A590108	WASHER; PLANE	ワッシャ; フレーン	2					
11	4022697	PIN; LOCK	ピン; ロック	2					
16	J271025	BOLT; SEMS	ボルト; セムス	4					
17	J271230	BOLT; SEMS	ボルト; セムス	1					
18	J281235	BOLT; SEMS	ボルト; セムス	10					
31	J950010	NUT	ナット	4					
32	A590910	WASHER; SPRING	ワッシャ; スプリング	4					
34	YA00057339	MIRROR	ミラー	1					
34A	YA00003621	* HOLDER	* ホルダー	1					
34B	YA00003622	* BOLT	* ボルト	2					
34C	+++++	* BODY	* ボディ	1	D				
37	YA40021033	STAY	ステー	1					
38	4376895	CLAMP	クランプ	1					
39	J260850	BOLT; SEMS	ボルト; セムス	4					
41	4400426	BUSHING; RUBBER	ブッシング; ラバー	1					
45	YA00010003	COVER	カバー	1					
46	YA60036584	COVER	カバー	1					
46A	YA40014899	* COVER	* カバー	1					
46B	YA00026718	* INSULATOR	* インシュレータ	1					
46C	YA00026710	* SEAL; RUBBER	* シール; ラバー	3					
46D	YA00005628	* RUBBER; CUSHION	* ラバー; クッション	2					
46E	YD00005118	* SEAL; RUBBER	* シール; ラバー	1					
46F	YD00001335	* TRIM (L=900mm)	* トリム (L=900mm)	1			I	XV00005278	1
46F	XV00005278	* TRIM (L=1000mm, Please cut TRIM to appropriate length after installation.) (L=1000mm, トリムを取付け後、適切な長さに切断してください。)	* トリム	1	SW				
46G	YD00004266	* TRIM (L=480mm)	* トリム (L=480mm)	1			I	XV00005278	1
46G	XV00005278	* TRIM (L=1000mm, Please cut TRIM to appropriate length after installation.) (L=1000mm, トリムを取付け後、適切な長さに切断してください。)	* トリム	1	SW				

LUBRICATOR BOX リユブリケータボックス

Applicable Model (適用機種): -

Mark(記号): -

Serial No. (適用号機): 061702-

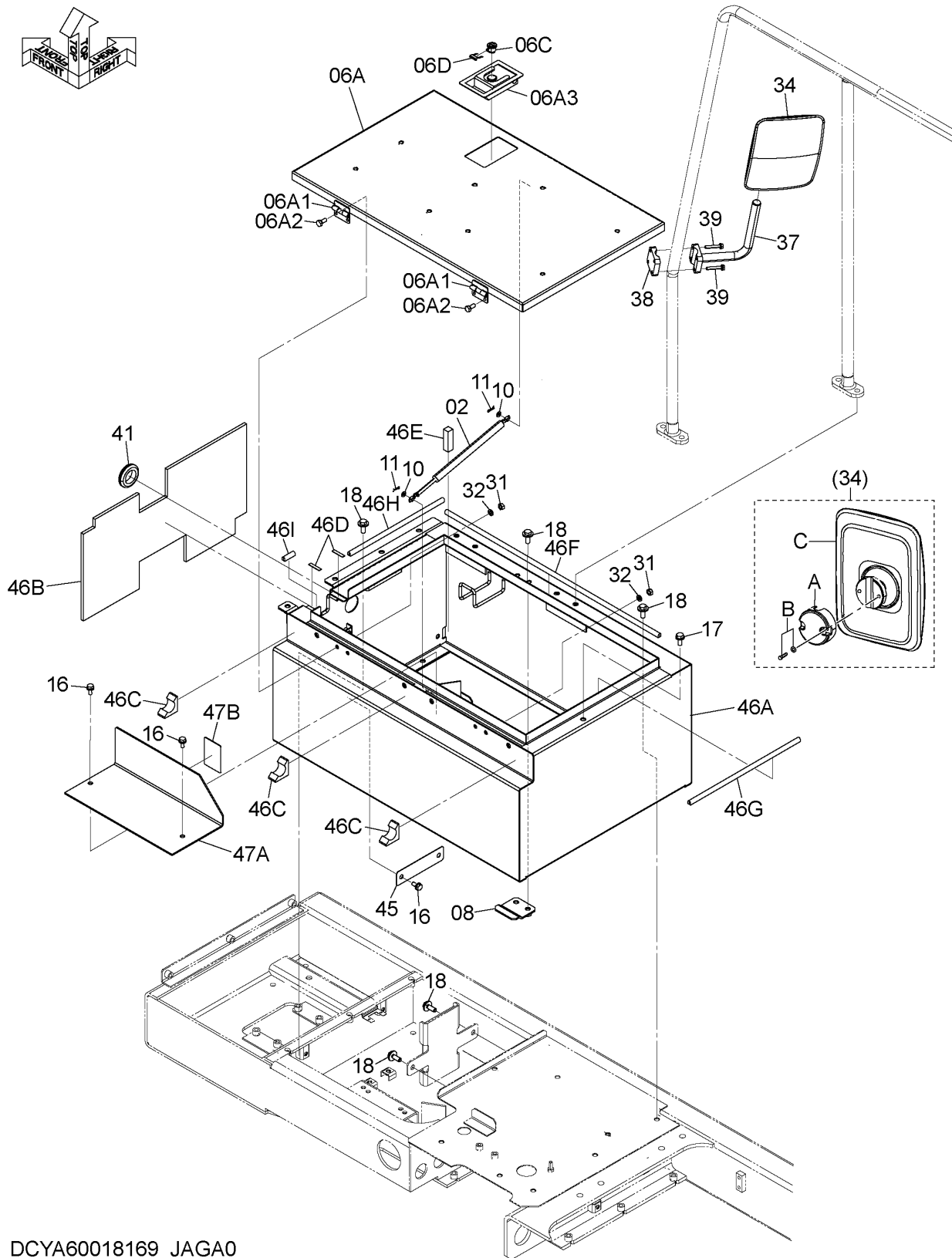

DCYA60018169_JAGA0

CODE:SDCYA60018169-004-1

037B

PJAG61-1-1

LUBRICATOR BOX

リユブリケータボックス

Applicable Model (適用機種): -

Mark(記号): -

Serial No. (適用号機): 061702-

ITEM 符号	PART NO. 部品番号	PART NAME	部 品 名	Q'TY 数量	S.C サービスマ コート	SERIAL NO. 適用号機	ICA 互 換 性	REPLACEABLE PART 代替部品	
								PART NO. 部品番号	Q'TY 数量
46H	YD00002354	* TRIM (L=380mm)	* トリム (L=380mm)	1			I	XV00005278	1
46H	XV00005278	* TRIM (L=1000mm, Please cut TRIM to appropriate length after installation.) (L=1000mm, トリムを取付け後、適切な長さに切断してください。)	* トリム	1	SW				
46I	YD00002293	* TRIM (L=30mm)	* トリム (L=30mm)	1			I	XV00005278	1
46I	XV00005278	* TRIM (L=1000mm, Please cut TRIM to appropriate length after installation.) (L=1000mm, トリムを取付け後、適切な長さに切断してください。)	* トリム	1	SW				
47	YA60013027	COVER	カバー	1					
47A	+++++	* COVER	* カバー	1	D				
47B	YA00016301	* PLATE; RUBBER	* プレート; ラバー	1					

UREA WATER TANK COVER 尿素水タンクカバー

Applicable Model (適用機種): -

Mark(記号): -

Serial No. (適用号機): 061702-

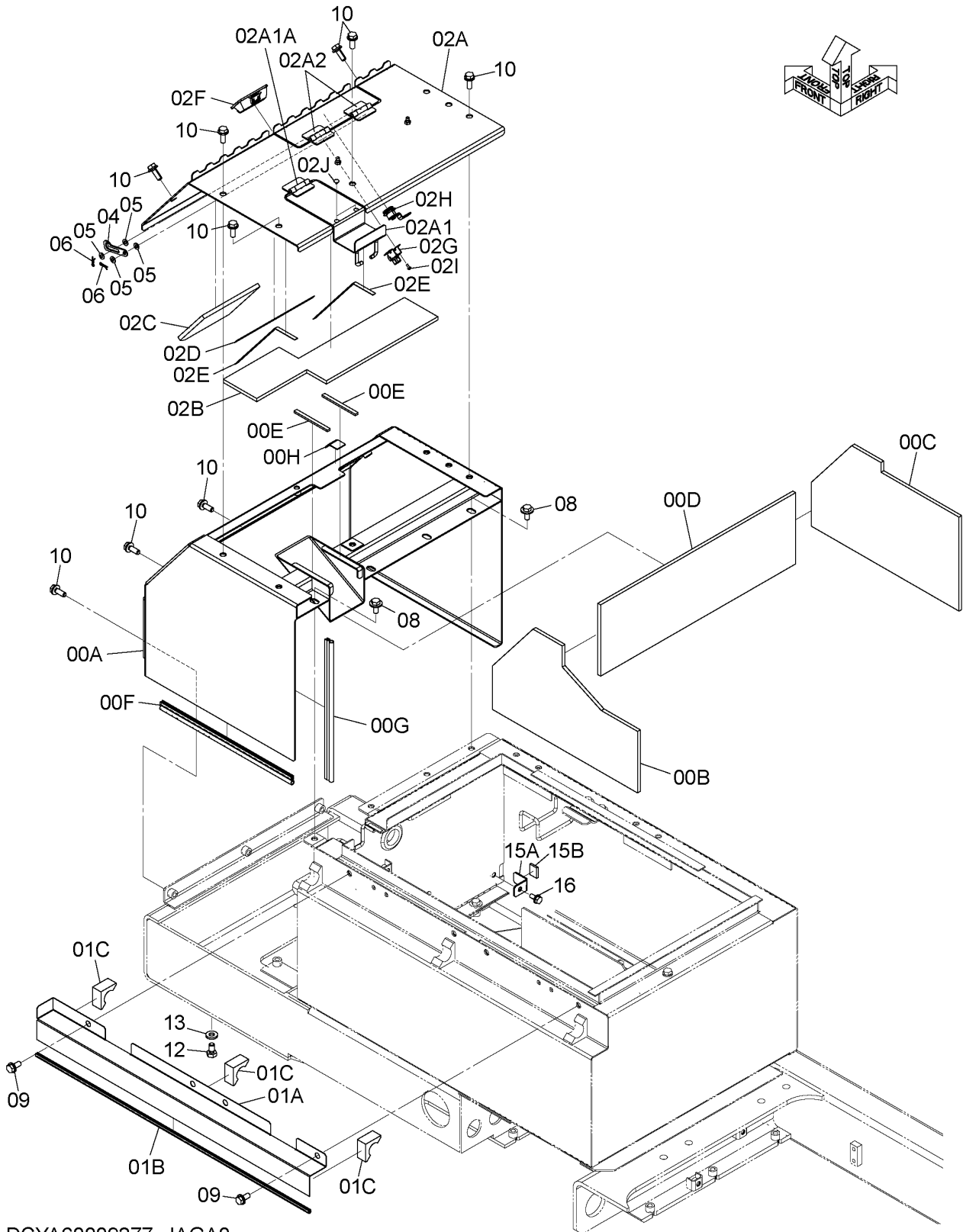

DCYA60009277_JAGA0

UREA WATER TANK COVER

尿素水タンクカバー

Applicable Model (適用機種): -

Mark(記号): -

Serial No. (適用号機): 061702-

ITEM 符号	PART NO. 部品番号	PART NAME	部 品 名	Q' TY 数量	S. C サービスマ コード	SERIAL NO. 適用号機	ICA 互 換 性	REPLACEABLE PART 代 替 部 品	
								PART NO. 部品番号	Q' TY 数量
00	YA60016752	COVER	カバー	1					
00A	YA40007210	* COVER	* カバー	1					
00B	YA00015008	* INSULATOR	* インシュレータ	1					
00C	YA00015009	* INSULATOR	* インシュレータ	1					
00D	YA00015010	* INSULATOR	* インシュレータ	1					
00E	XV00000814	* PLATE; RUBBER	* プレート; ラバー	2					
00F	4640745	* TRIM; SEAL (L=470mm)	* トリム; シール (L=470mm)	1			I	4730756	1
00F	4730756	* TRIM; SEAL (L=1000mm, Please cut TRIM to appropriate length after installation.)	* トリム; シール (L=1000mm, トリムを取付け後、適切な長さに切断してください。)	1	SW				
00G	4690841	* WEATHER-STRIP (L=430mm)	* ウェザーストリップ (L=430mm)	1			I	4730756	1
00G	4730756	* TRIM; SEAL (L=1000mm, Please cut TRIM to appropriate length after installation.)	* トリム; シール (L=1000mm, トリムを取付け後、適切な長さに切断してください。)	1	SW				
00H	4421803	* RUBBER	* ラバー	1					
01	YA60025844	COVER	カバー	1					
01A	YA00030499	* COVER	* カバー	1					
01B	4664343	* TRIM (L=980mm)	* トリム (L=980mm)	1			I	XV00005267	1
01B	XV00005267	* TRIM (L=1000mm, Please cut TRIM to appropriate length after installation.)	* トリム (L=1000mm, トリムを取付け後、適切な長さに切断してください。)	1	SW				
01C	YA00026710	* SEAL; RUBBER	* シール; ラバー	3					
02	YA60015999	COVER	カバー	1					
02A	YA40011064	* COVER	* カバー	1					
02A1	YA40013220	** GUIDE	** ガイド	1					
02A1A	4358031	*** HINGE	*** ヒンジ	1	W				
02A2	4358031	** HINGE	** ヒンジ	2	W				
02B	YA00015003	* INSULATOR	* インシュレータ	1					
02C	YA00015005	* INSULATOR	* インシュレータ	1					
02D	XV00000812	* PLATE; RUBBER	* プレート; ラバー	1					
02E	XV00000813	* PLATE; RUBBER	* プレート; ラバー	2					
02F	YA00031215	* HANDLE	* ハンドル	1					
02G	4476561	* CATCH	* キャッチ	1					
02H	4361458	* LOCK	* ロック	1					
02I	J680412	* SCREW; SEMS	* スクリュー; セムス	2					
02J	4386577	* RUBBER	* ラバー	2					
04	YA00003026	STAY	ステー	1					
05	A590108	WASHER; PLANE	ワッシャ; フレーン	4					
06	4022697	PIN; LOCK	ピン; ロック	2					
08	J281230	BOLT; SEMS	ボルト; セムス	4					
09	J271230	BOLT; SEMS	ボルト; セムス	4					
10	J271235	BOLT; SEMS	ボルト; セムス	9					

CODE: SDCYA60009277-003-1

PJAG61-1-1

UREA WATER TANK COVER 尿素水タンクカバー

Applicable Model (適用機種): -
Mark(記号): -
Serial No. (適用号機): 061702-

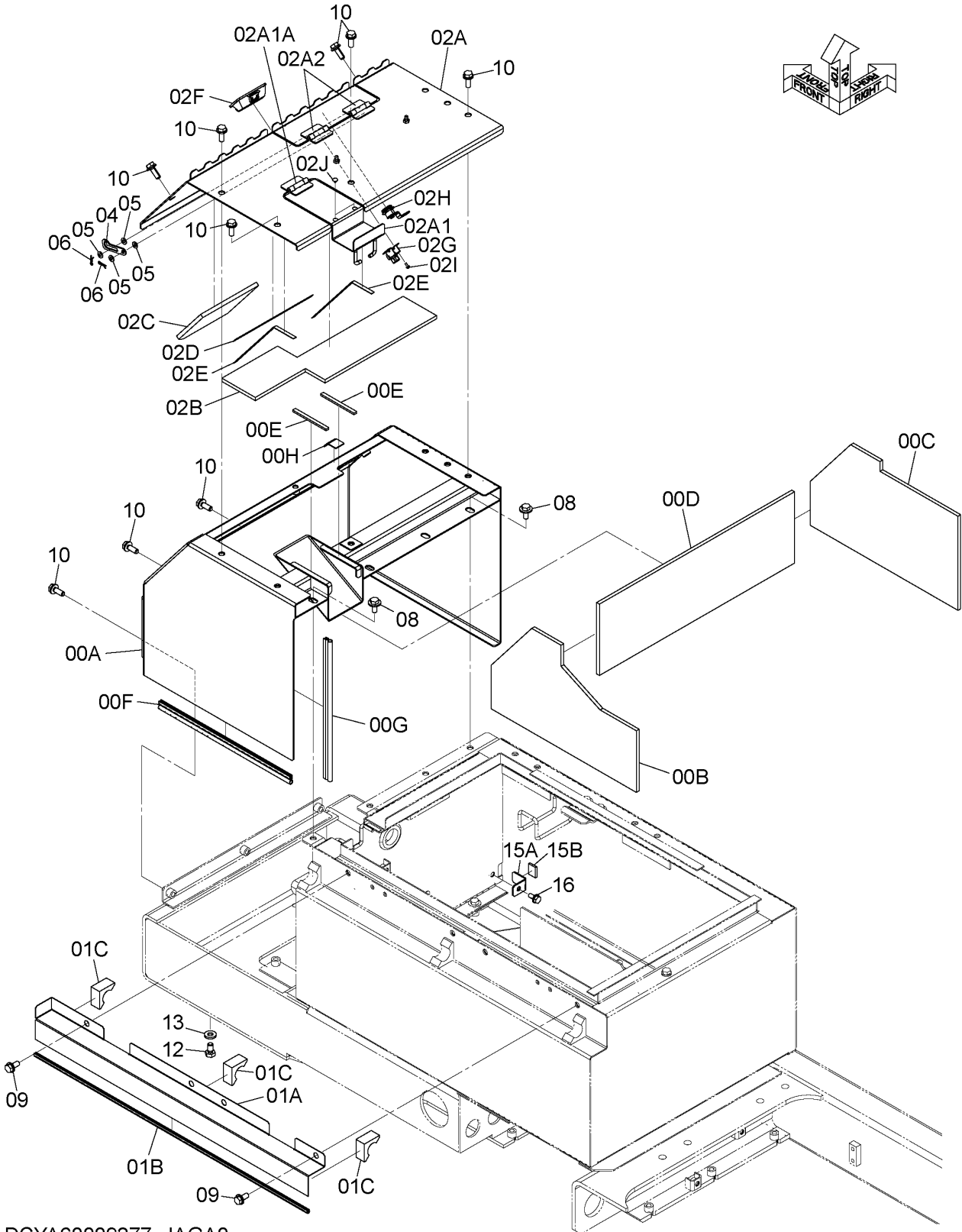

DCYA60009277_JAGA0

UREA WATER TANK COVER
 尿素水タンクカバー

Applicable Model (適用機種): -

Mark(記号): -

Serial No. (適用号機): 061702-

ITEM 符号	PART NO. 部品番号	PART NAME	部 品 名	Q' TY 数量	S. C サービスマ コード	SERIAL NO. 適用号機	I C A 互 換 性	REPLACEABLE PART 代 替 部 品	
								PART NO. 部品番号	Q' TY 数量
12	J901425	BOLT	ボルト	4					
13	J222014	WASHER	ワッシャ	4					
15	YA60036471	BRACKET	ブラケット	1					
15A	YA00039135	* BRACKET	* ブラケット	1					
15B	4440208	* PLATE; RUBBER	* プレート; ラバー	1					
16	J271025	BOLT; SEMS	ボルト; セムス	1					

ENGINE SUPPORT エンジン取付部品

Applicable Model (適用機種): -
 Mark (記号): -
 Serial No. (適用号機): 061702-

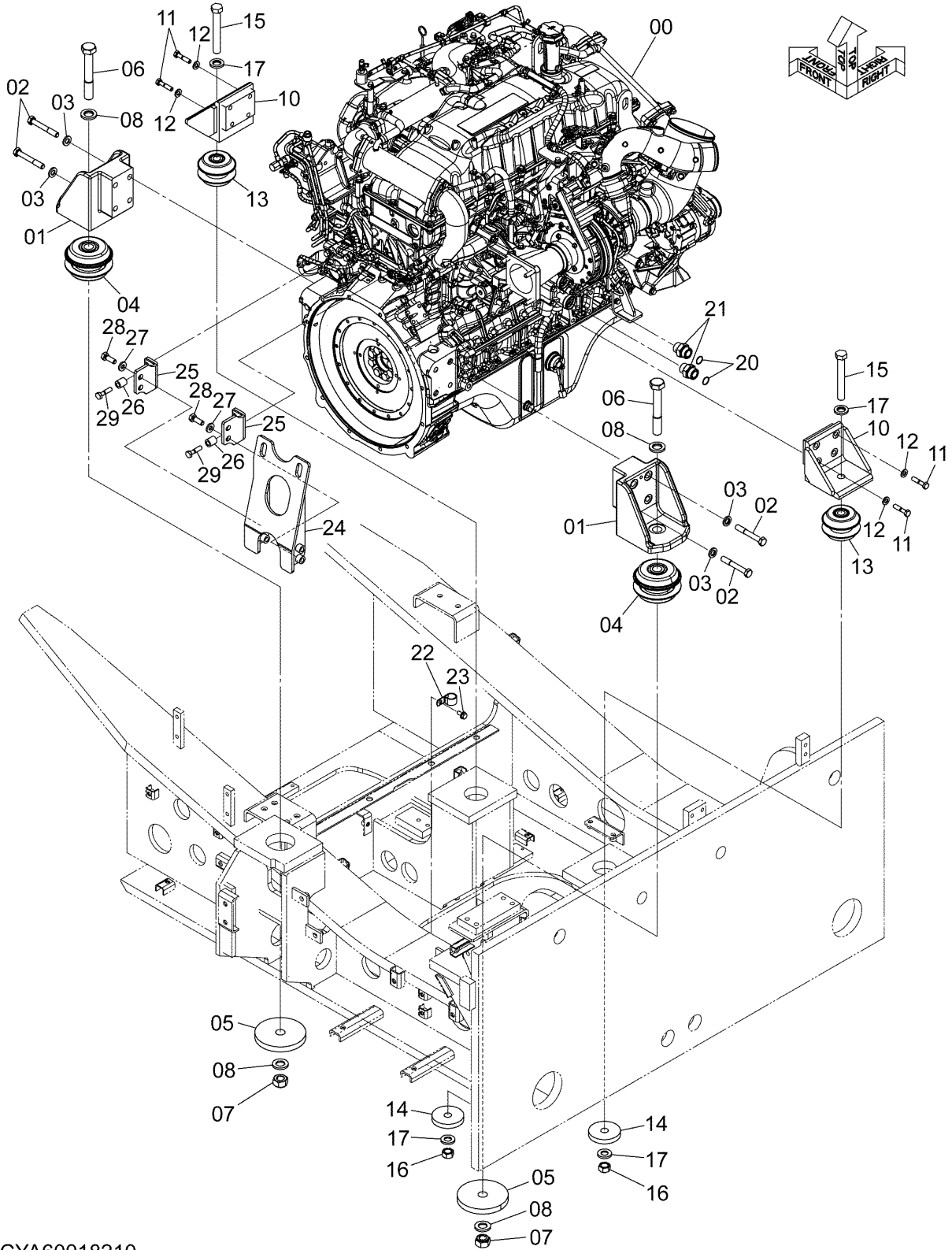

DCYA60018210

CODE: SDCYA60018210-002-1

ENGINE SUPPORT

エンジン取付部品

Applicable Model (適用機種): -

Mark(記号): -

Serial No. (適用号機): 061702-

ITEM 符号	PART NO. 部品番号	PART NAME	部 品 名	Q' TY 数量	S. C サービスマ コード	SERIAL NO. 適用号機	ICA 互 換 性	REPLACEABLE PART 代 替 部 品	
								PART NO. 部品番号	Q' TY 数量
00	YA00050769	ENGINE (INCLUDE ECM AND DCU) (WITHOUT ATD) <for details see "ENGINE"> (ECMおよびDCU付) (後処理装置不付) <詳細は "エンジン" 参照>	エンジン	1	S				
01	2057741	BRACKET	ブ ラケ ッ ト	2					
02	J931602	BOLT	ボ ル ト	8					
03	4114405	WASHER	ワ ッ シ ャ	8					
04	4700232	CUSHION	ク ッ シ ョ ン	2					
05	4633971	PLATE	プ レ ー ト	2					
06	J932713	BOLT	ボ ル ト	2					
07	M660027	NUT;U	ナ ッ ト ; U	2					
08	4085857	WASHER	ワ ッ シ ャ	4					
10	8117246	BRACKET	ブ ラケ ッ ト	2					
11	J921255	BOLT	ボ ル ト	8					
12	J222012	WASHER	ワ ッ シ ャ	8					
13	4700231	CUSHION	ク ッ シ ョ ン	2					
14	4247426	PLATE	プ レ ー ト	2					
15	J932211	BOLT	ボ ル ト	2					
16	M660022	NUT;U	ナ ッ ト ; U	2					
17	4089822	WASHER	ワ ッ シ ャ	4					
20	4420526	O-RING	O-リ ン グ	2					
21	4443904	ADAPTER;S	ア ダ プ タ ; S	2					
21A	4153108	* O-RING	* O-リ ン グ	1					
22	4192035	CLIP	ク リ ッ プ	1					
23	J271025	BOLT;SEMS	ボ ル ト ; セ ム ス	1					
24	YA40025305	BRACKET	ブ ラケ ッ ト	1					
25	YA40025347	BRACKET	ブ ラケ ッ ト	2					
26	YA00031531	SPACER	ス ペ ー サ	4					
27	J222014	WASHER	ワ ッ シ ャ	4					
28	J901440	BOLT	ボ ル ト	4					
29	J901250	BOLT	ボ ル ト	4					

ENGINE エンジン

Applicable Model (適用機種): -

Mark (記号): -

Serial No. (適用号機): 061702-

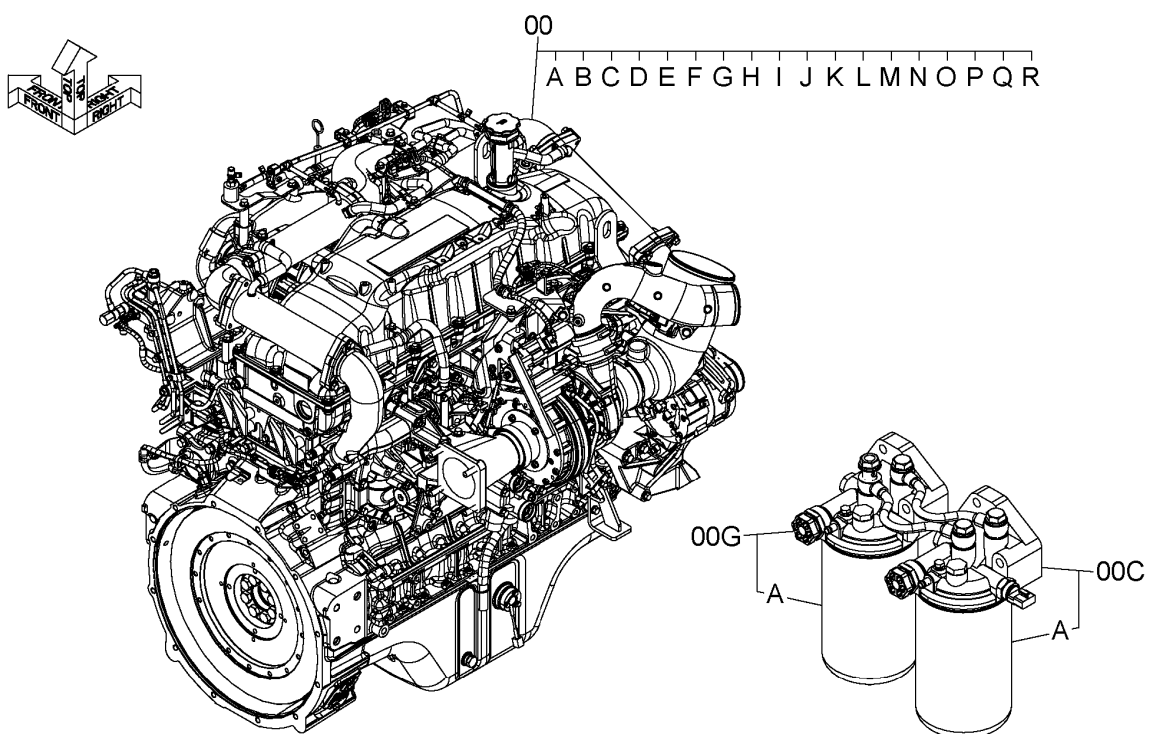

SDCYA00044327-000

ENGINE エンジン

Applicable Model (適用機種): -

Mark(記号): -

Serial No. (適用号機): 061702-

ITEM 符号	PART NO. 部品番号	PART NAME	部 品 名	Q' TY 数量	S. C サービスク コード	SERIAL NO. 適用号機	ICA 互 換 性	REPLACEABLE PART 代 替 部 品	
								PART NO. 部品番号	Q' TY 数量
00	YA00050769	ENGINE (INCLUDE ECM AND DCU) (WITHOUT ATD) (ECMおよびDCU付) (後処理装置不付)	エンジン	1	S				
00A	YA00006876	* BELT (PERIODIC REPLACEMENT PARTS) (定期交換部品)	* ベルト	1	Z				
00B	YA00046252	* ALTERNATOR	* オルタネータ	1	Z				
00C	YA00039426	* FILTER:FUEL	* フィルタ;フュエル	1	Z				
00CA	YA00033486	** FILTER:FUEL (PERIODIC REPLACEMENT PARTS) (定期交換部品)	** フィルタ;フュエル	1	Z				
00D	YA00010370	* SENSOR (FUEL PRESSURE)	* センサ (燃圧センサ)	1	Z				
00E	YA00010371	* PLUG	* プラグ	2	Z				
00F	YA00010372	* PACKING	* パッキン	2	Z				
00G	YA00039426	* FILTER:FUEL	* フィルタ;フュエル	1	Z				
00GA	YA00033486	** FILTER:FUEL (PERIODIC REPLACEMENT PARTS) (定期交換部品)	** フィルタ;フュエル	1	Z				
00H	YA00010304	* SENSOR (ENGINE ROTATION)	* センサ (エンジン回転センサ)	1	Z				
00I	YA00010305	* SENSOR;THERMO (THERMO)	* センサ;サーモ (水温センサ)	1	Z				
00J	4651943	* SENSOR;THERMO (BOOST TMP.)	* センサ;サーモ (ブースト温度センサ)	1	Z				
00K	4657942	* SENSOR;PRES. (ENG. OIL PRESSURE)	* センサ;プレッシャ (エンジンオイル圧センサ)	1	Z				
00L	YA00001668	* SENSOR;PRES. (BOOST PRESSURE)	* センサ;プレッシャ (ブースト圧センサ)	1	Z				
00M	4371318	* SWITCH;THERMO	* スイッチ;サーモ	1	Z				
00N	YA00046132	* HARNESS;WIRE	* ハーネス;ワイヤ	1	Z				
00O	YA00001666	* SENSOR;THERMO (EGR COOLER INLET TEMPERATURE SENSOR) (EGRクーラ入口温度センサ)	* センサ;サーモ	1	Z				
00P	YA00001667	* SENSOR;THERMO (EGR COOLER OUTLET TEMPERATURE SENSOR) (EGRクーラ出口温度センサ)	* センサ;サーモ	1	Z				
00Q	YA00011515	* SENSOR;THERMO (INTAKE MANIFOLD TEMPERATURE SENSOR) (インテークマニホルド温度センサ)	* センサ;サーモ	1	Z				
00R	YA00011515	* SENSOR;THERMO (INTER COOLER INTAKE TEMPERATURE SENSOR) (インタークーラ入口温度センサ)	* センサ;サーモ	1	Z				

OIL FILTER PIPING オイルフィルタ配管

Applicable Model (適用機種): -
Mark(記号): -
Serial No. (適用号機): 061702-

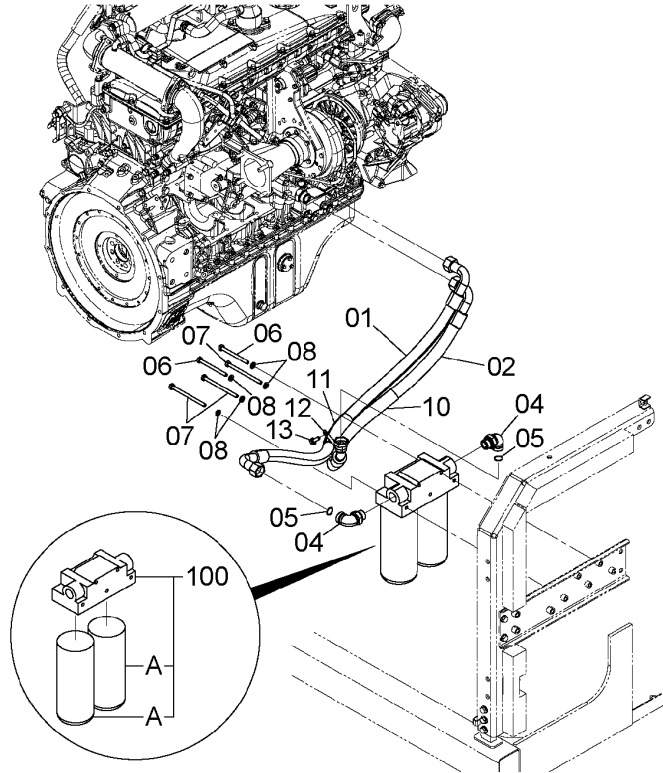
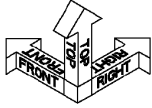

DC9305323

ITEM 符号	PART NO. 部品番号	PART NAME	部 品 名	Q' TY 数量	S. C サービス コード	SERIAL NO. 適用号機	ICA 互 換 性	REPLACEABLE PART 代 替 部 品	
								PART NO. 部品番号	Q' TY 数量
01	4714710	HOSE; OIL	ホース; オイル	1					
02	4717201	HOSE; OIL	ホース; オイル	1					
04	4443907	ELBOW; S	エルボ; S	2					
04A	4153108	* O-RING	* O-リング	1					
05	4420526	O-RING	O-リング	2					
06	J901004	BOLT	ボルト	2					
07	J901010	BOLT	ボルト	3					
08	A590110	WASHER; PLANE	ワッシャ; プレーン	5					
10	4327294	TUBE; SPIRAL	チューブ; スパイラル	1					
11	4376631	PROTECTOR	プロテクタ	1					
12	4470169	CLIP	クリップ	1					
13	J271025	BOLT; SEMS	ボルト; セムス	1					
100	4466383	FILTER; OIL	フィルタ; オイル	1	Z				
100A	YA00058283	* FILTER; OIL (PERIODIC REPLACEMENT PARTS) (定期交換部品)	* フィルタ; オイル	2	S				

INTER COOLER PIPING インタークーラ配管

Applicable Model (適用機種): -
Mark(記号): -
Serial No. (適用号機): 061702-

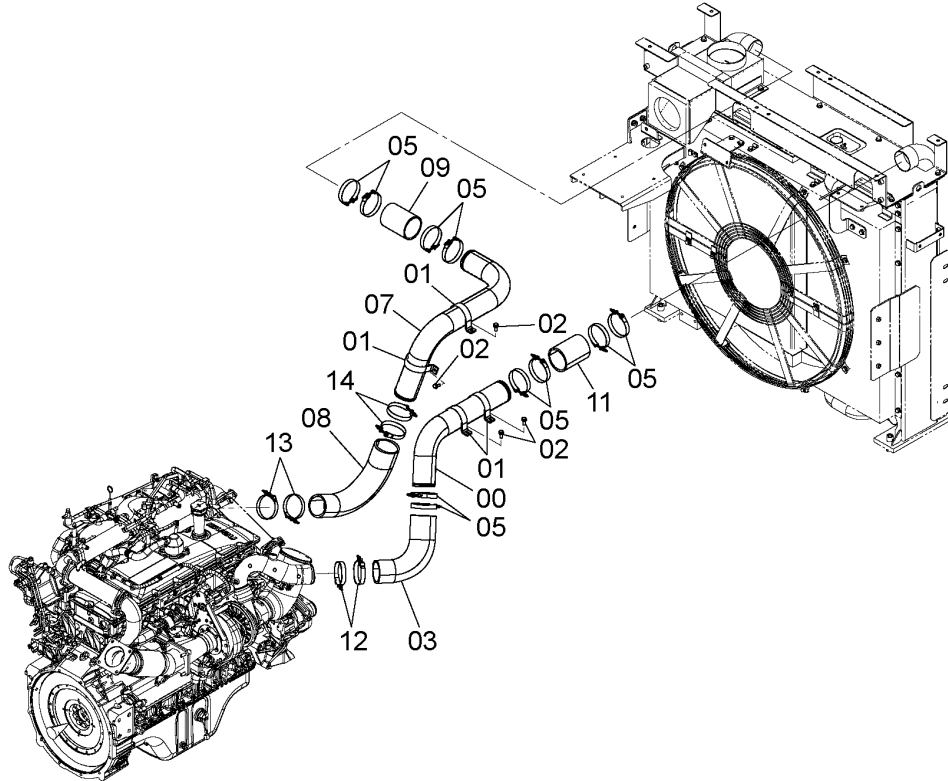
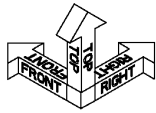

DC9304666_JAG60

ITEM 符号	PART NO. 部品番号	PART NAME	部 品 名	Q' TY 数量	S. C サービスク コード	SERIAL NO. 適用号機	ICA 互 換 性	REPLACEABLE PART 代替部品	
								PART NO. 部品番号	Q' TY 数量
00	YA00037395	PIPE;AIR	パイプ;エア	1					
01	4186854	CLAMP;PIPE	クランプ;パイプ	4					
02	J271030	BOLT;SEMS	ボルト;セムス	8					
03	4702220	HOSE;AIR	ホース;エア	1					
05	4282485	CLAMP;HOSE	クランプ;ホース	10					
07	YA00037396	PIPE;AIR	パイプ;エア	1					
08	4702221	HOSE;AIR	ホース;エア	1					
09	4644285	HOSE;AIR	ホース;エア	1					
11	4703392	HOSE;AIR	ホース;エア	1					
12	4283535	CLAMP;HOSE	クランプ;ホース	2					
13	4263766	CLAMP;HOSE	クランプ;ホース	2					
14	4282486	CLAMP;HOSE	クランプ;ホース	2					

RADIATOR SUPPORT ラジエータ取付部品

Applicable Model (適用機種): -

Mark(記号): -

Serial No. (適用号機): 061702-

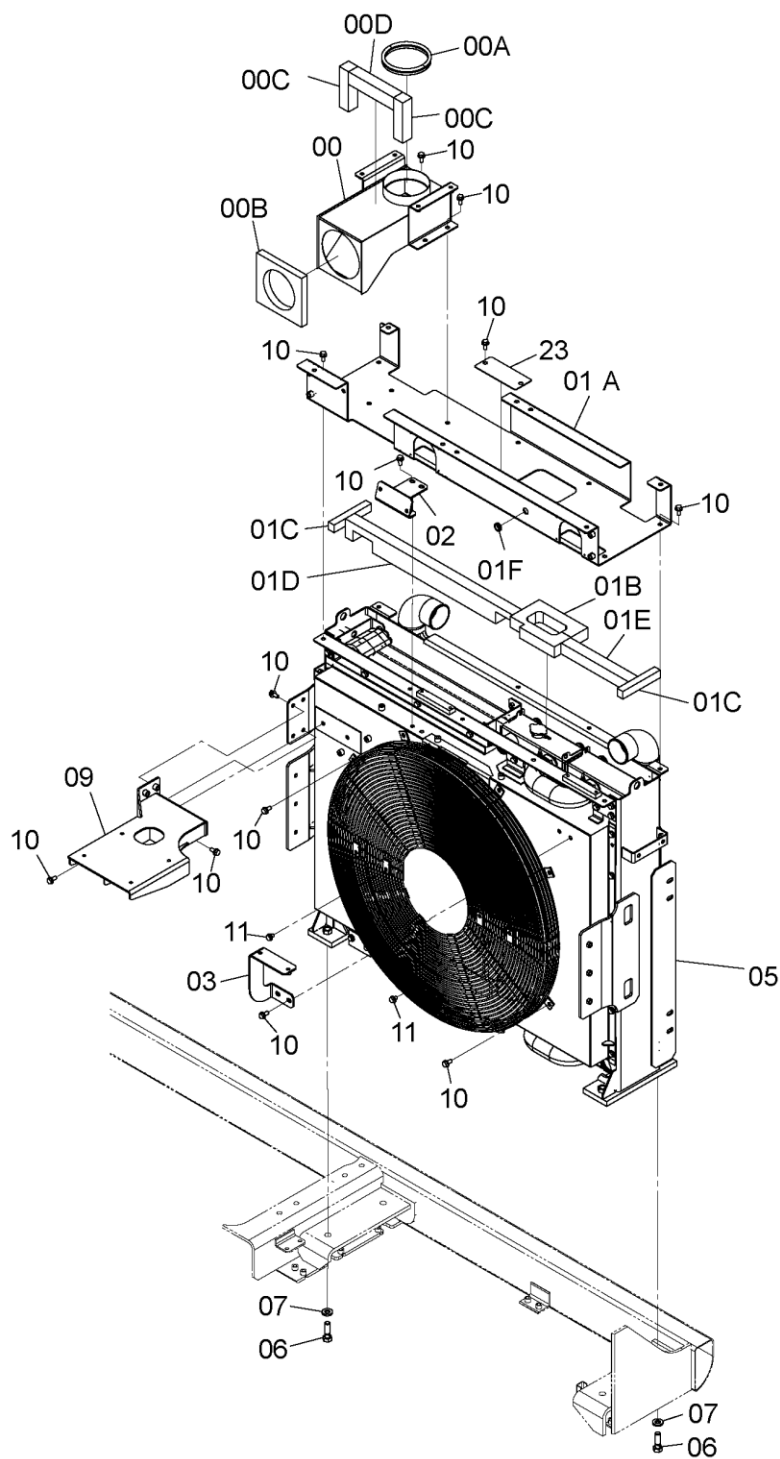

SDCYA60032443-003

CODE: SDCYA60032443-003-1

RADIATOR SUPPORT

ラジエータ取付部品

Applicable Model (適用機種): -

Mark(記号): -

Serial No. (適用号機): 061702-

ITEM 符号	PART NO. 部品番号	PART NAME	部 品 名	Q' TY 数量	S. C サービスマ コート	SERIAL NO. 適用号機	ICA 互 換 性	REPLACEABLE PART 代 替 部 品	
								PART NO. 部品番号	Q' TY 数量
00	YA40025469	DUCT;AIR	ダクト;エア	1					
00A	4651531	* RUBBER	* ラバ-	1					
00B	4702958	* RUBBER	* ラバ-	1					
00C	4702959	* RUBBER	* ラバ-	2					
00D	4702960	* RUBBER	* ラバ-	1					
01	+++++	COVER	カバー	1	D				
01A	YA40013999	* COVER	* カバ-	1					
01B	4713857	* RUBBER	* ラバ-	1					
01C	4702961	* RUBBER	* ラバ-	2					
01D	4702962	* RUBBER	* ラバ-	1					
01E	4702963	* RUBBER	* ラバ-	1					
01F	94-2816	* BUSHING;RUBBER	* ブッシング;ラバ-	1					
02	8118520	BRACKET	ブラケット	1					
03	8118521	BRACKET	ブラケット	1					
05	YA00024966	RADIATOR	ラジエータ	1	D				
		<for details see "RADIATOR">							
		<詳細は"ラジエータ"参照>							
06	J922065	BOLT	ボルト	4					
07	J222020	WASHER	ワッシャ	4					
09	YA40033865	BRACKET	ブラケット	1					
10	J271230	BOLT;SEMS	ボルト;セムス	33					
11	J271220	BOLT;SEMS	ボルト;セムス	4					
23	4714346	COVER	カバー	1					

RADIATOR ラジエータ

Applicable Model (適用機種): -
 Mark (記号): -
 Serial No. (適用号機): 061702-

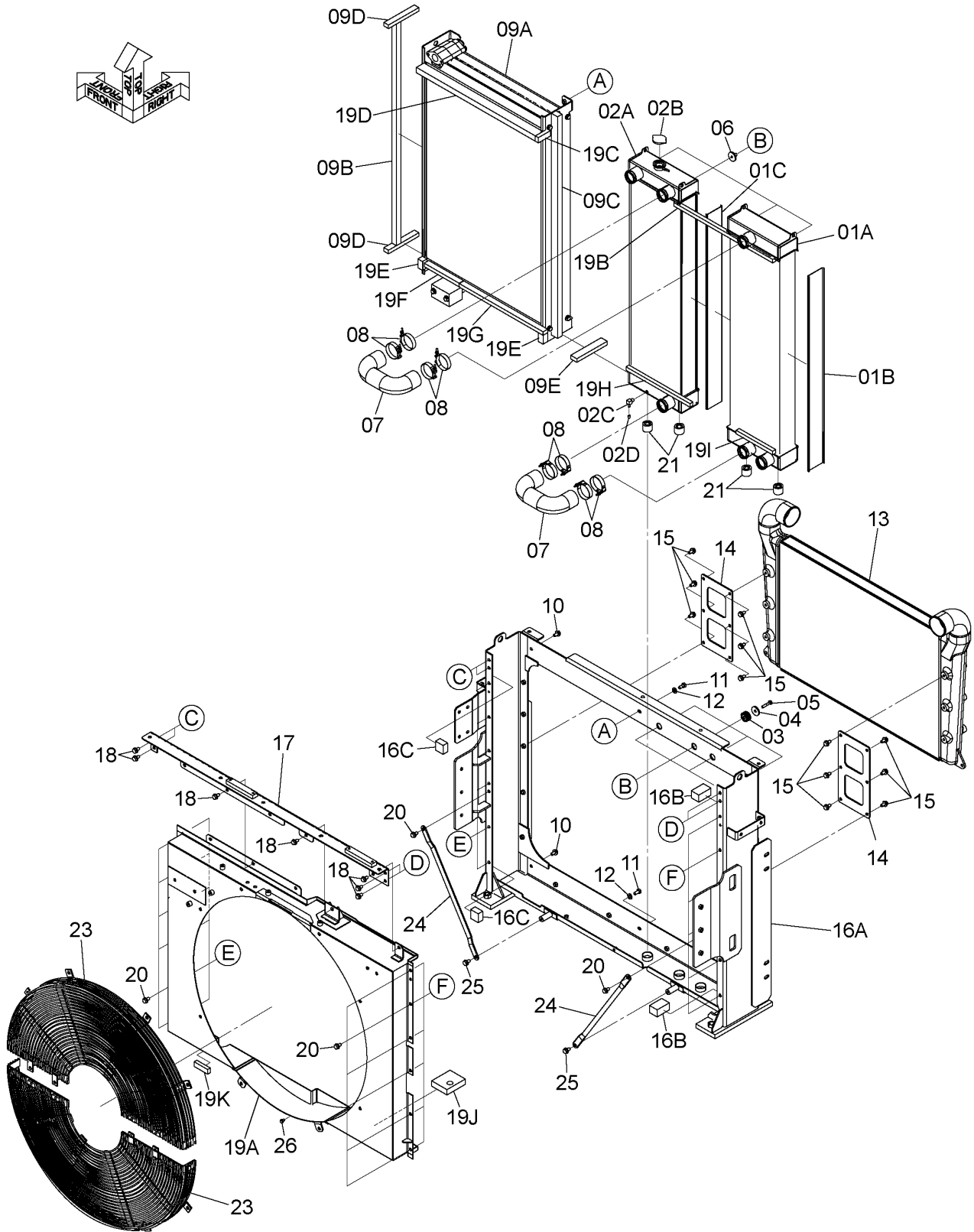
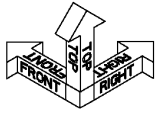

DCYA00024966

RADIATOR ラジエータ

Applicable Model (適用機種): -

Mark(記号): -

Serial No. (適用号機): 061702-

ITEM 符号	PART NO. 部品番号	PART NAME	部 品 名	Q' TY 数量	S. C サービス コード	SERIAL NO. 適用号機	ICA 互 換 性	REPLACEABLE PART 代 替 部 品	
								PART NO. 部品番号	Q' TY 数量
01	YA00024966	RADIATOR	ラジエータ	1	D				
	YA00004871	* CORE;RADIATOR	* コア;ラジエータ	1					
01A	XB00001606	** CORE;RADIATOR	** コア;ラジエータ	1					
01B	XB00001604	** PACKING	** パッキン	1					
01C	XB00001605	** PACKING	** パッキン	1					
02	YA00035435	* CORE;RADIATOR	* コア;ラジエータ	1					
02A	XB00001607	** CORE;RADIATOR	** コア;ラジエータ	1					
02B	YA00038390	** CAP	** キャップ	1					
02C	4201253	** PLUG;DRAIN	** フラグ;ドレイン	1					
02D	XB00001608	** CAP	** キャップ	1					
03	4697753	* CUSHION	* クッション	4					
04	4697752	* WASHER	* ワッシャ	4					
05	4697745	* BOLT	* ボルト	4					
06	4697755	* COLLAR	* カラー	4					
07	4654984	* HOSE	* ホース	2					
08	4655018	* CLAMP	* クランプ	8					
09	YA00004879	* COOLER;OIL	* ケーラ;オイル	1					
09A	XB00001613	** COOLER;OIL	** ケーラ;オイル	1					
09B	XB00001609	** PACKING	** パッキン	1					
09C	XB00001610	** PACKING	** パッキン	1					
09D	XB00001611	** PACKING	** パッキン	2					
09E	XB00001612	** PACKING	** パッキン	1					
10	4662026	* BOLT;SEMS	* ボルト;セムス	2					
11	4488400	* BOLT	* ボルト	2					
12	4672098	* WASHER	* ワッシャ	2					
13	YA00004877	* COOLER	* ケーラ	1					
14	XB00001559	* PLATE	* プレート	2					
15	4662026	* BOLT;SEMS	* ボルト;セムス	12					
16	XB00001614	* FRAME	* フレーム	1					
16A	XB00001615	** FRAME	** フレーム	1					
16B	XB00001616	** PACKING	** パッキン	2					
16C	XB00001617	** PACKING	** パッキン	2					
17	XB00001560	* BRACKET	* ブラケット	1					
18	4662026	* BOLT;SEMS	* ボルト;セムス	9					
19	XB00001561	* SHROUD	* シュラウド	1					
19A	XB00001562	** SHROUD	** シュラウド	1					
19B	XB00001618	** PACKING	** パッキン	1					
19C	XB00001619	** PACKING	** パッキン	1					
19D	XB00001620	** PACKING	** パッキン	1					
19E	XB00001621	** PACKING	** パッキン	2					
19F	XB00001622	** PACKING	** パッキン	1					
19G	XB00001623	** PACKING	** パッキン	1					
19H	XB00001624	** PACKING	** パッキン	1					
19I	XB00001625	** PACKING	** パッキン	1					
19J	XB00001626	** PACKING	** パッキン	1					

CODE:SDCYA00024966-001-1

PJAG61-1-1

RADIATOR ラジエータ

Applicable Model (適用機種): -
 Mark(記号): -
 Serial No. (適用号機): 061702-

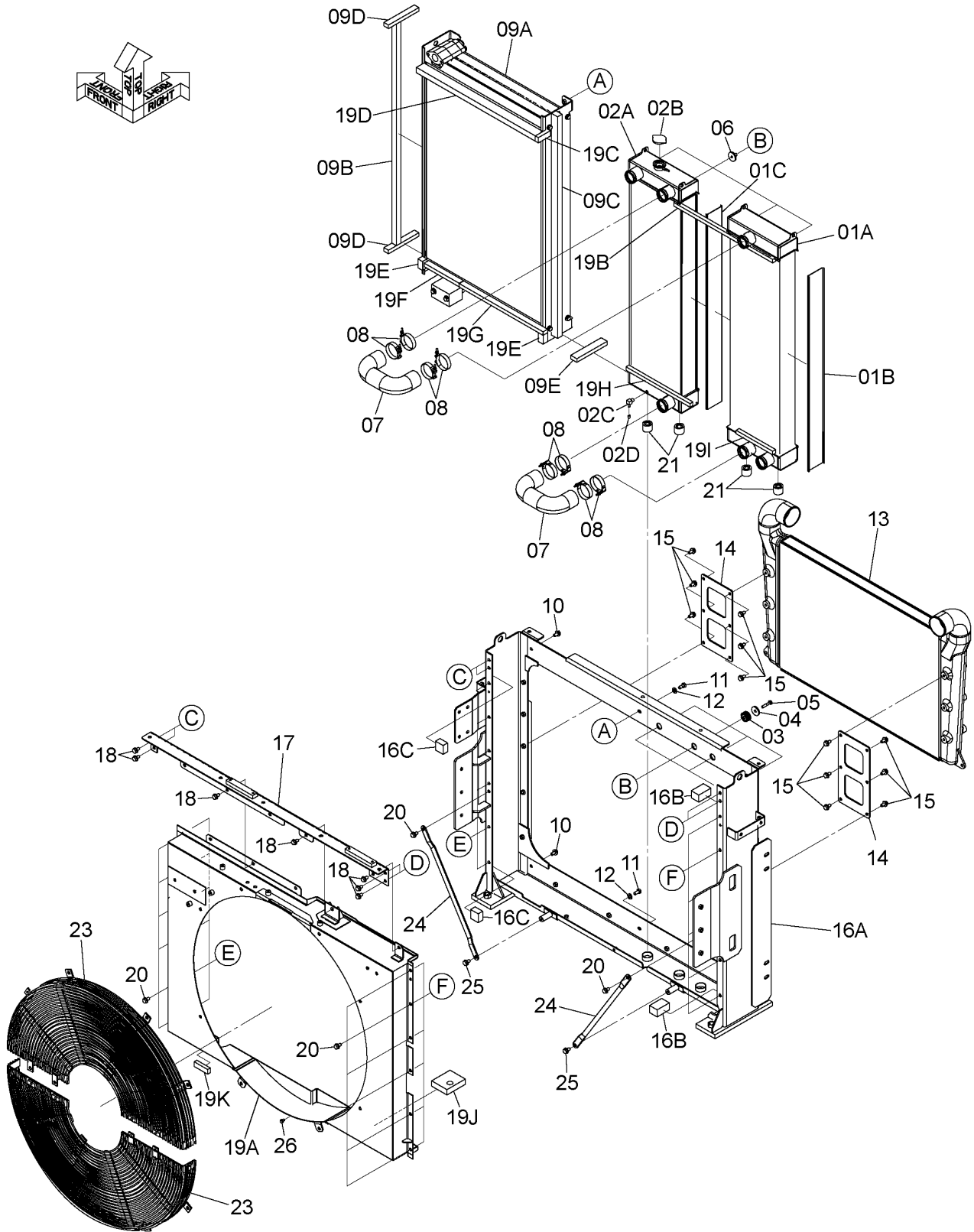
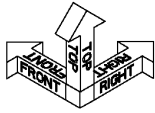

DCYA00024966

RADIATOR ラジエータ

Applicable Model (適用機種) : -

Mark(記号) : -

Serial No. (適用号機) : 061702-

ITEM 符号	PART NO. 部品番号	PART NAME	部 品 名	Q'TY 数量	S. C サービス コード	SERIAL NO. 適用号機	ICA 互 換 性	REPLACEABLE PART 代替部 品	
								PART NO. 部品番号	Q'TY 数量
19K	XB00001627	** PACKING	** パッキン	1					
20	4662026	* BOLT;SEMS	* ボルト;セムス	14					
21	4664900	* CUSHION	* クッション	4					
23	XB00001563	* GUARD;FAN	* ガード;ファン	2					
24	XB00001564	* STAY	* ステー	2					
25	4662026	* BOLT;SEMS	* ボルト;セムス	2					
26	XB00001687	* BOLT	* ボルト	1					

COOLANT PIPING 冷却水配管

Applicable Model (適用機種): -
Mark(記号): -
Serial No. (適用号機): 061702-

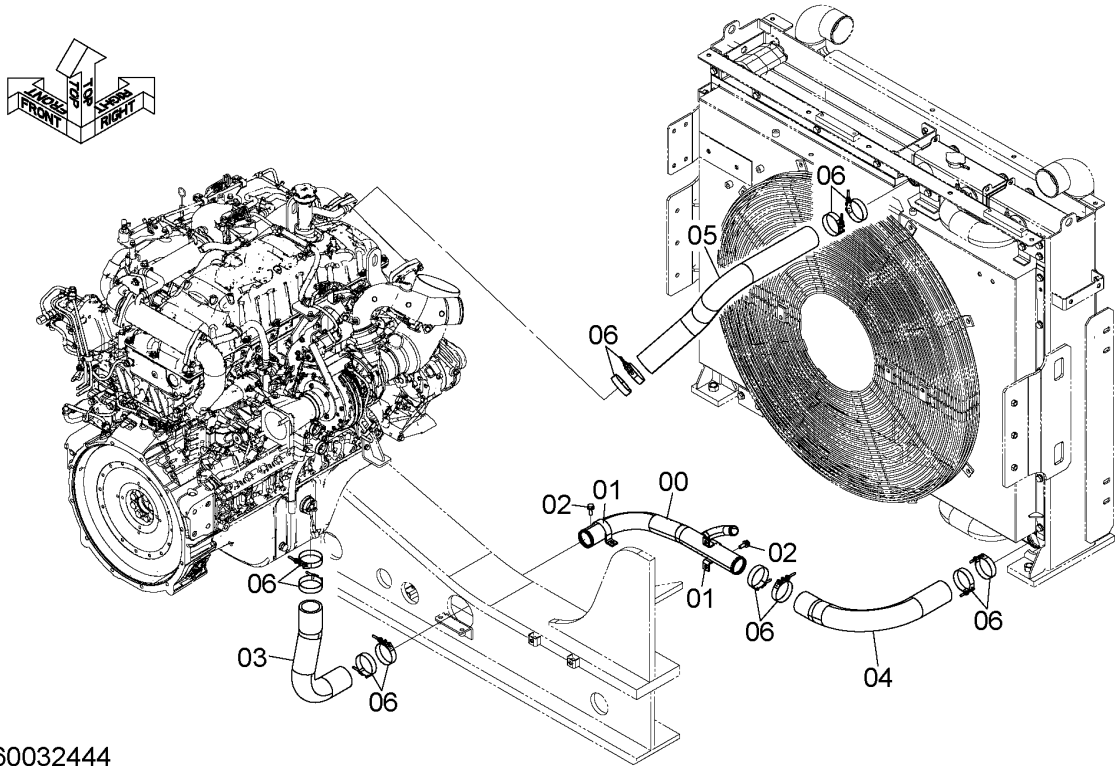

DCYA60032444

ITEM 符号	PART NO. 部品番号	PART NAME	部 品 名	Q'TY 数量	S. C サービス コード	SERIAL NO. 適用号機	ICA 互 換 性	REPLACEABLE PART 代替部品	
								PART NO. 部品番号	Q'TY 数量
00	YA40023429	PIPE; WATER	パイプ; ウォータ	1					
01	4053865	CLAMP; PIPE	クランプ; パイプ	2					
02	J271030	BOLT; SEMS	ボルト; セムス	4					
03	3116610	HOSE; WATER	ホース; ウォータ	1					
04	3116611	HOSE; WATER	ホース; ウォータ	1					
05	3116612	HOSE; WATER	ホース; ウォータ	1					
06	4263764	CLAMP; HOSE	クランプ; ホース	12					

AIR CLEANER エアクリーナ

Applicable Model (適用機種): -
Mark(記号): -
Serial No. (適用号機): 061702-

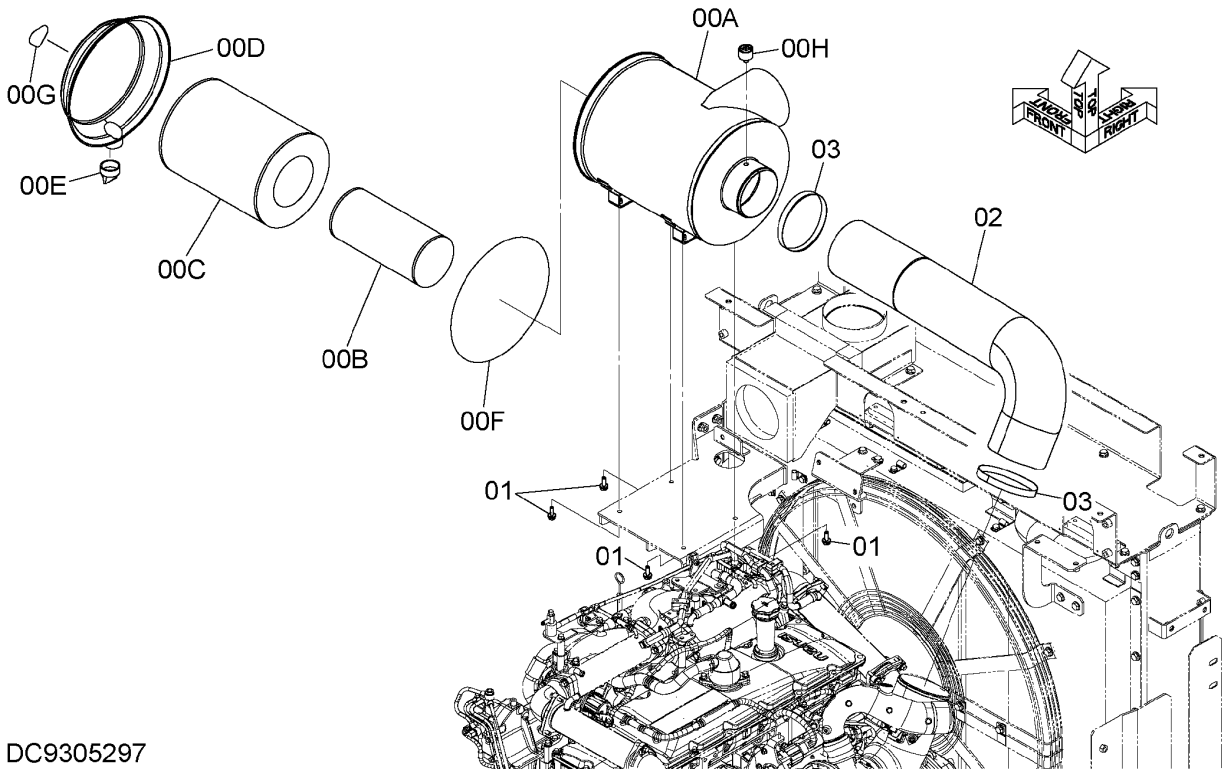

DC9305297

ITEM 符号	PART NO. 部品番号	PART NAME	部 品 名	Q' TY 数量	S. C サービス コード	SERIAL NO. 適用号機	ICA 互 換 性	REPLACEABLE PART 代替部品	
								PART NO. 部品番号	Q' TY 数量
00	YA00041086	CLEANER; AIR	クリーナ; イア	1					
00A	+++++++	* BODY	* ボデー	1	D				
00B	4464697	* ELEMENT (INNER) (PERIODIC REPLACEMENT PARTS) (インナ) (定期交換部品)	* エレメント	1					
00C	4466269	* ELEMENT (OUTER) (PERIODIC REPLACEMENT PARTS) (アウタ) (定期交換部品)	* エレメント	1					
00D	YA00019331	* COVER	* カバ-	1					
00E	YA00007671	* VALVE	* バルブ	1					
00F	4471211	* GASKET	* ガasket	1					
00G	YA00009482	* NAME-PLATE	* ネームプレート	1					
00H	4477185	* INDICATOR	* インジケータ	1					
01	J271030	BOLT; SEMS	ボルト; セムス	4					
02	3116790	HOSE; AIR	ホース; イア	1					
03	4312517	CLAMP; HOSE	クランプ; ホース	2					

AIR CLEANER PARTS

エアクリーナ用品

Applicable Model (適用機種): -
 Mark(記号): -
 Serial No. (適用号機): 061702-

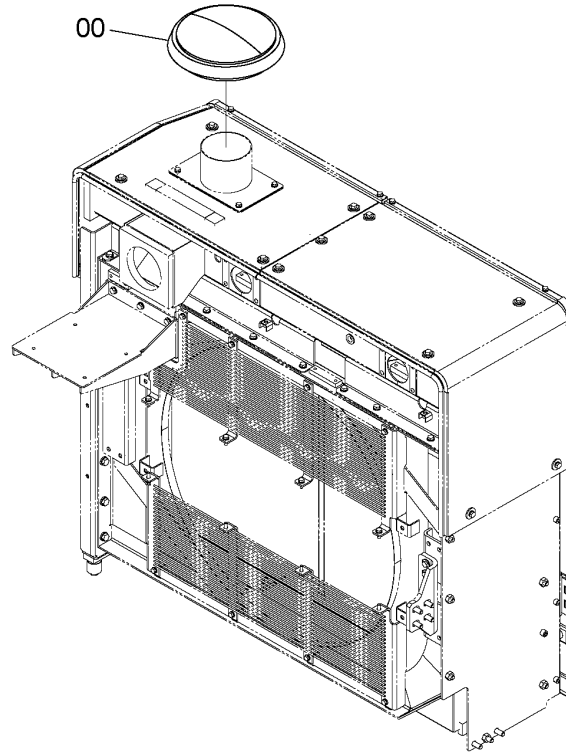
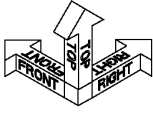

DCYA60052714

ITEM 符号	PART NO. 部品番号	PART NAME	部 品 名	Q' TY 数量	S. C サービス コード	SERIAL NO. 適用号機	ICA 互 換 性	REPLACEABLE PART 代 替 部 品	
								PART NO. 部品番号	Q' TY 数量
00	4420871	CAP	キャップ	1					

MUFFLER マフラー

Applicable Model (適用機種): -

Mark(記号): -

Serial No. (適用号機): 061702-

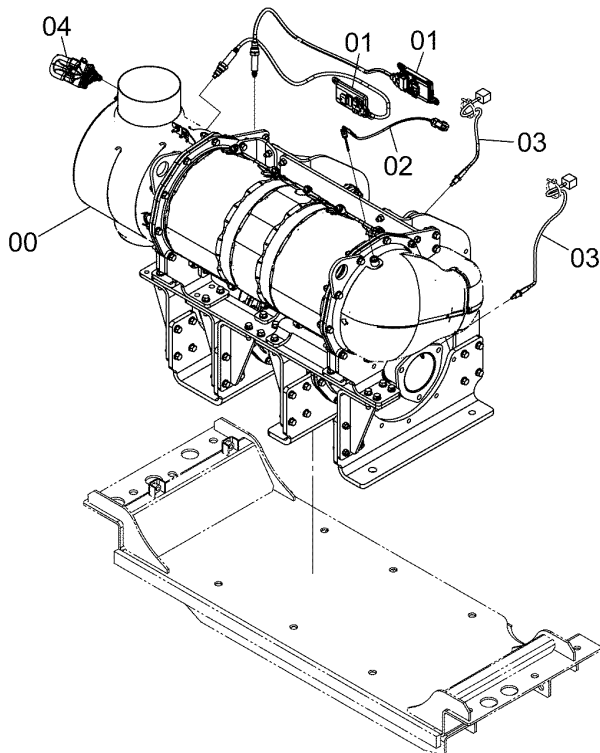
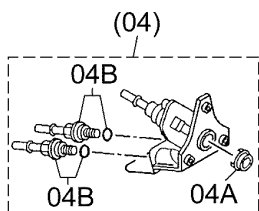
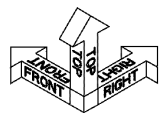

DCYA00044331

ITEM 符号	PART NO. 部品番号	PART NAME	部 品 名	Q'TY 数量	S.C サービス コード	SERIAL NO. 適用号機	ICA 互 換 性	REPLACEABLE PART 代替部品	
								PART NO. 部品番号	Q'TY 数量
00	YA00044331	ATD	アトヨリソウチ	1	Z				
01	YA00001705	SENSOR:NOX	センサ;ノックス	2	Z				
02	YA00001706	SENSOR:THERMO	センサ;サーモ	1	Z				
03	YA00009436	SENSOR:THERMO	センサ;サーモ	2	Z				
04	YA00017596	INJECTOR:UREA	インジェクタ;ユリア	1	Z				
04A	YA00037479	* GASKET	* ガasket	1	Z				
04B	YA00037478	* CONNECTOR	* コネクタ	2	Z				

MUFFLER PARTS (1)

マフラー用品 (1)

Applicable Model (適用機種): -
 Mark(記号): -
 Serial No. (適用号機): 061702-

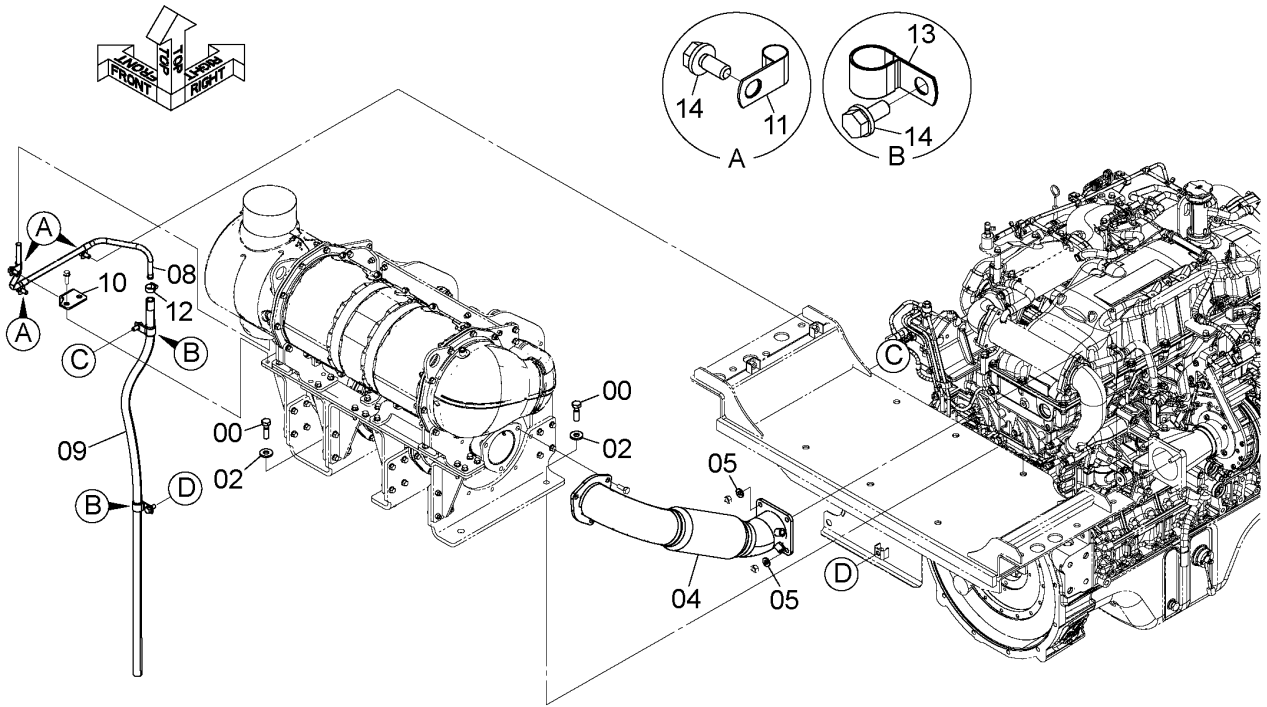

DCYA60018526

ITEM 符号	PART NO. 部品番号	PART NAME	部 品 名	Q' TY 数量	S. C サービス コード	SERIAL NO. 適用号機	ICA 互 換 性	REPLACEABLE PART 代替部品	
								PART NO. 部品番号	Q' TY 数量
00	J921450	BOLT	ボルト	6					
02	4086894	WASHER	ワッシャ	6					
04	YA00020940	PIPE; EXHAUST	パイプ; エキゾースト	1					
05	J222012	WASHER	ワッシャ	4					
08	YA00034086	PIPE	パイプ	1					
09	4726496	HOSE; WATER	ホース; ウォータ	1					
10	YA40021489	BRACKET	ブラケット	1					
11	4722645	CLIP	クリップ	3					
12	4514699	CLAMP; HOSE	クランプ; ホース	1					
13	4190263	CLIP	クリップ	2					
14	J271025	BOLT; SEMS	ボルト; セムス	5					

MUFFLER PARTS (2)

マフラー用品 (2)

Applicable Model (適用機種): -
 Mark(記号): -
 Serial No. (適用号機): 061702-

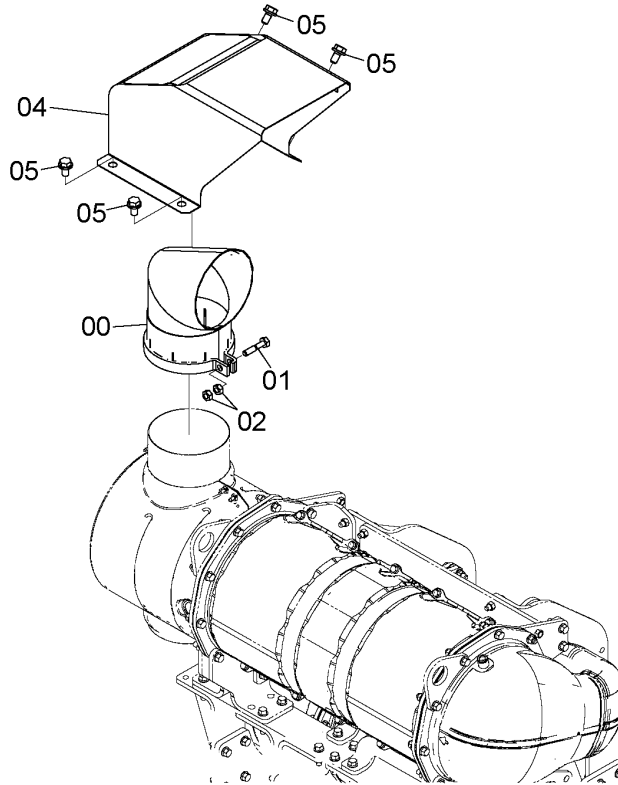
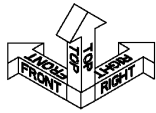

DCYA60018528

ITEM 符号	PART NO. 部品番号	PART NAME	部 品 名	Q'TY 数量	S.C サービスクード	SERIAL NO. 適用号機	ICA 互換性	REPLACEABLE PART 代替部品	
								PART NO. 部品番号	Q'TY 数量
00	YA40022788	PIPE; EXHAUST	パイプ;エキゾースト	1					
01	J921050	BOLT	ボルト	1					
02	M520010	NUT	ナット	2					
04	YA40033993	COVER	カバー	1					
05	J271225	BOLT; SEMS	ボルト;セムス	4					

EXPANSION TANK エクspansionタンク

Applicable Model (適用機種): -
Mark(記号): -
Serial No. (適用号機): 061702-

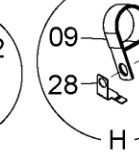
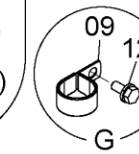
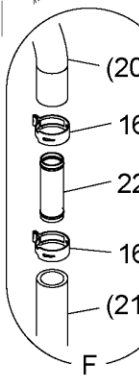
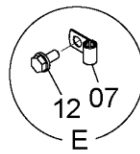
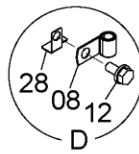
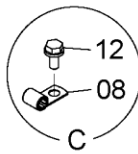
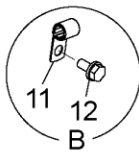
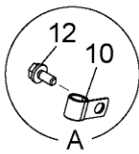
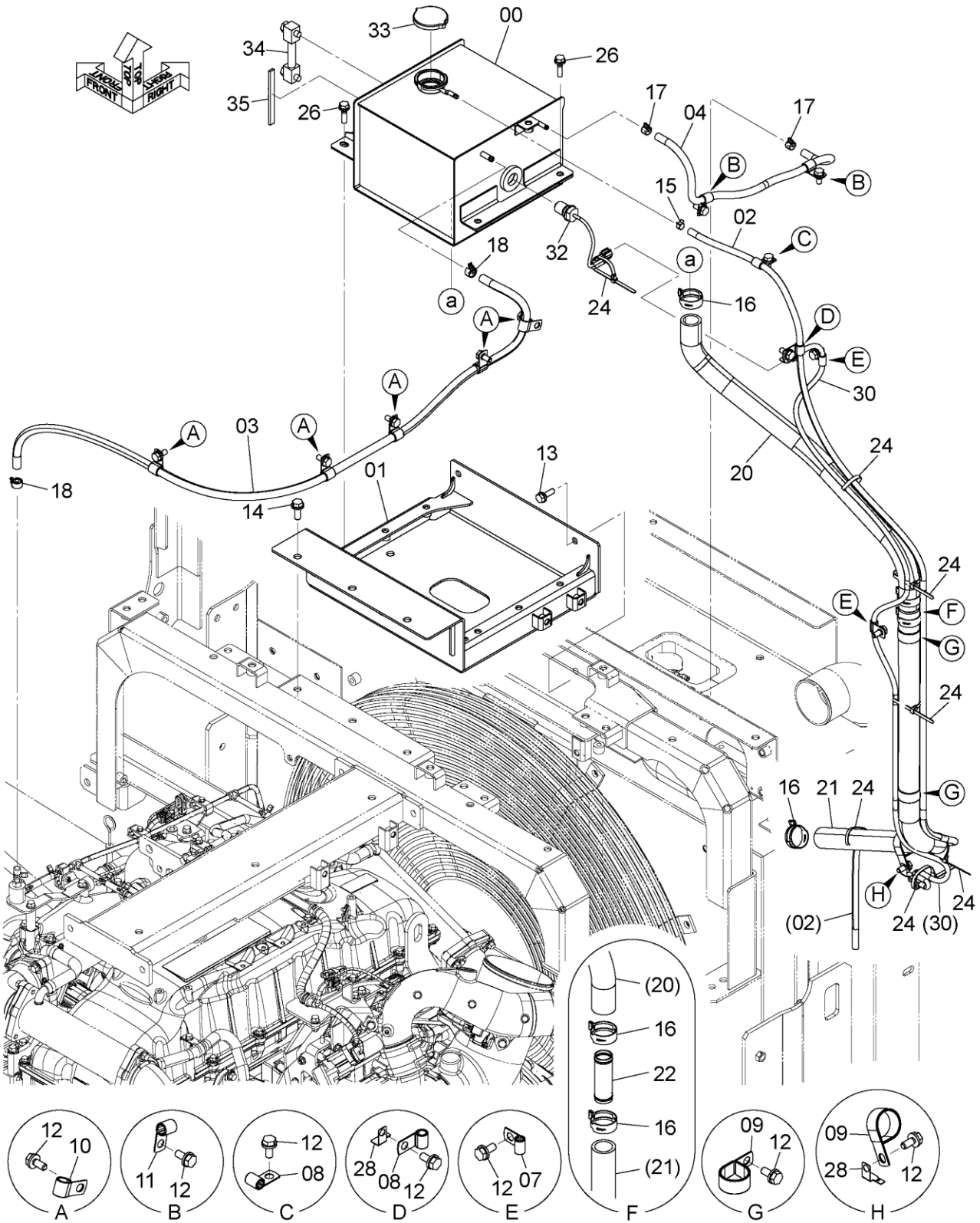

DCYA60033304_JAG53

EXPANSION TANK

エクспанションタンク

Applicable Model (適用機種): -

Mark(記号): -

Serial No. (適用号機): 061702-

ITEM 符号	PART NO. 部品番号	PART NAME	部 品 名	Q' TY 数量	S. C サービス コード	SERIAL NO. 適用号機	ICA 互 換 性	REPLACEABLE PART 代 替 部 品	
								PART NO. 部品番号	Q' TY 数量
00	YA40024772	TANK; WATER	タンク; ウォータ	1					
01	YA40022410	BRACKET	ブ ラケッ ト	1					
02	4669722	HOSE; WATER	ホース; ウォータ	1					
03	XV00002424	HOSE; WATER	ホース; ウォータ	1					
04	XV00002511	HOSE; WATER	ホース; ウォータ	1					
07	4190261	CLIP	クリッ プ	2					
08	4190272	CLIP	クリッ プ	2					
09	4190291	CLIP	クリッ プ	3					
10	4190253	CLIP	クリッ プ	5					
11	4190275	CLIP	クリッ プ	2					
12	J271025	BOLT; SEMS	ボ ル ト; セ ム ス	14					
13	J271030	BOLT; SEMS	ボ ル ト; セ ム ス	2					
14	J271235	BOLT; SEMS	ボ ル ト; セ ム ス	3					
15	4425139	CLAMP; HOSE	ク ラン プ; ホース	1					
16	YA00039836	CLIP; HOSE	クリッ プ; ホース	4					
17	YA00036490	CLIP; HOSE	クリッ プ; ホース	2					
18	YA00036491	CLIP; HOSE	クリッ プ; ホース	2					
20	YA00043326	HOSE; WATER	ホース; ウォータ	1					
21	YA00038624	HOSE; WATER	ホース; ウォータ	1					
22	YA00038625	PIPE; WATER	パ イ プ; ウォータ	1					
24	4055312	CLIP; BAND	クリッ プ; バ ン ド	7					
26	J271040	BOLT; SEMS	ボ ル ト; セ ム ス	4					
28	4336875	BRACKET	ブ ラケッ ト	2					
30	YA00038697	HARNESS; WIRE	ハ ー ネ ス; ワ イ ヤ	1					
32	4259787	SWITCH; LEVEL	ス イ ッ チ; レ ベ ル	1					
33	4306106	CAP; PRES.	CAP; PRES.	1					
34	4481331	GAUGE; LEVEL	ゲ ー ジ; レ ベ ル	1					
35	YA00039317	NAME-PLATE (RESERVE TANK LEVEL) (リザ ー ブ タンク レベル)	ネーム プ レー ト	1					

FUEL TANK SUPPORT

燃料タンク取付部品

Applicable Model (適用機種): -

Mark(記号): -

Serial No. (適用号機): 061702-

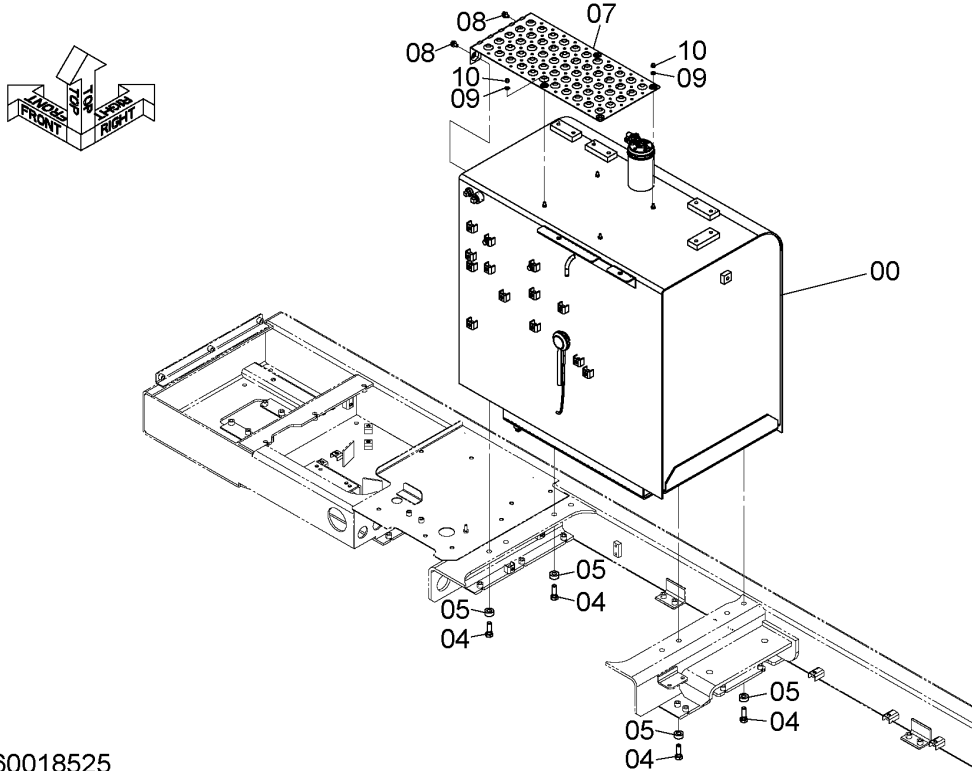

DCYA60018525

ITEM 符号	PART NO. 部品番号	PART NAME	部 品 名	Q' TY 数量	S. C サービス コード	SERIAL NO. 適用号機	ICA 互 換 性	REPLACEABLE PART 代替部品	
								PART NO. 部品番号	Q' TY 数量
00	YA60018524	TANK; FUEL <for details see "FUEL TANK"> <詳細は "燃料タンク" 参照>	タンク; フュエル	1	D				
04	J901650	BOLT	ボルト	8					
05	4626882	SPACER	スペーサ	8					
07	3121279	COVER	カバー	1					
08	J271020	BOLT; SEMS	ボルト; セムス	2					
09	A590108	WASHER; PLANE	ワッシャ; フレーン	4					
10	4410536	NUT; CAP	ナット; キャップ	4					

FUEL TANK 燃料タンク

Applicable Model (適用機種): -
 Mark(記号): -
 Serial No. (適用号機): 061702-

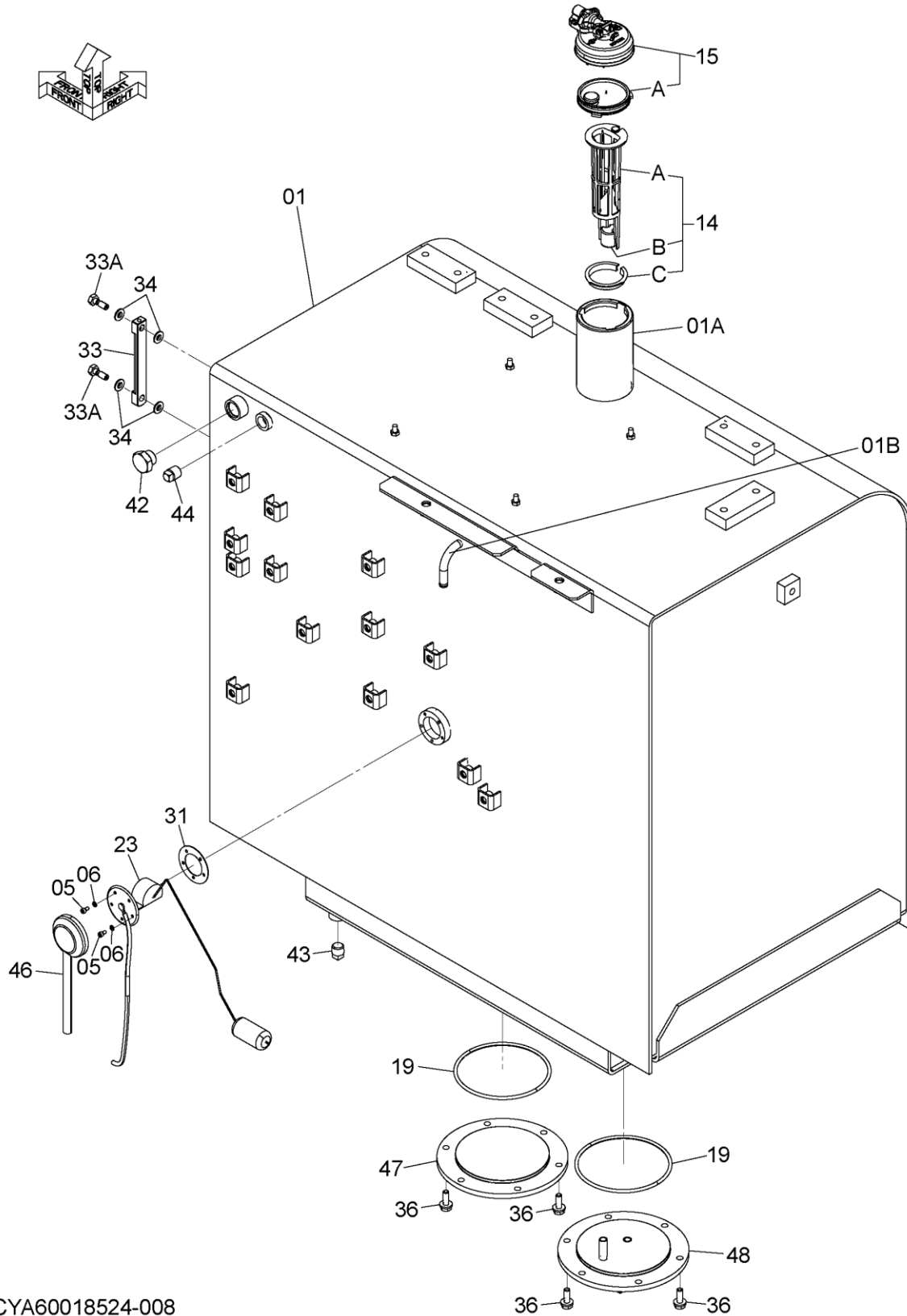

SDCYA60018524-008

CODE:SDCYA60018524-010-1

FUEL TANK

燃料タンク

Applicable Model (適用機種): -

Mark(記号): -

Serial No. (適用号機): 061702-

ITEM 符号	PART NO. 部品番号	PART NAME	部 品 名	Q' TY 数量	S. C サービスク コード	SERIAL NO. 適用号機	ICA 互 換 性	REPLACEABLE PART 代 替 部 品	
								PART NO. 部品番号	Q' TY 数量
01	YA60018524	TANK; FUEL	タンク; フュエル	1	D				
	YA40004953	* TANK; FUEL	* タンク; フュエル	1					
01A	4121497	** TUBE	** チューブ	1	W				
01B	4653213	** PIPE	** パイプ	1	W				
05	J780510	* BOLT; SOCKET	* ボルト; ソケット	5					
06	A590905	* WASHER; SPRING	* ワッシャ; スプリング	5					
14	YA00070858	* STRAINER	* ストレーナ	1					
14A	+++++	** STRAINER	** ストレーナ	1	D				
14B	+++++	** FLOAT	** フロート	1	D				
14C	+++++	** RING	** リング	1	D				
15	YA00057006	* CAP	* キャップ	1					
15A	YA00064284	** FILTER	** フィルタ	1					
19	A810160	* O-RING	* O-リング	2					
23	YA00085214	* FLOAT	* フロート	1					
31	4269607	* PACKING	* パッキン	1					
33	8033923	* GAUGE; LEVEL	* ゲージ; レベル	1					
33A	4100967	** BOLT	** ボルト	2					
34	Z449558	* WASHER; SEAL	* ワッシャ; シール	4					
36	J271030	* BOLT; SEMS	* ボルト; セムス	12					
42	A885006	* PLUG	* プラグ	1					
42A	4506424	** O-RING	** O-リング	1					
43	94-2024	* PLUG	* プラグ	1					
44	4655968	* PLUG	* プラグ	1					
46	4207240	* CAP	* キャップ	1					
47	YA00021830	* COVER	* カバー	1					
48	YA40005376	* COVER	* カバー	1					

FUEL CHARGING UNIT 燃料チャージングユニット

Applicable Model (適用機種): -

Mark(記号): -

Serial No. (適用号機): 061702-

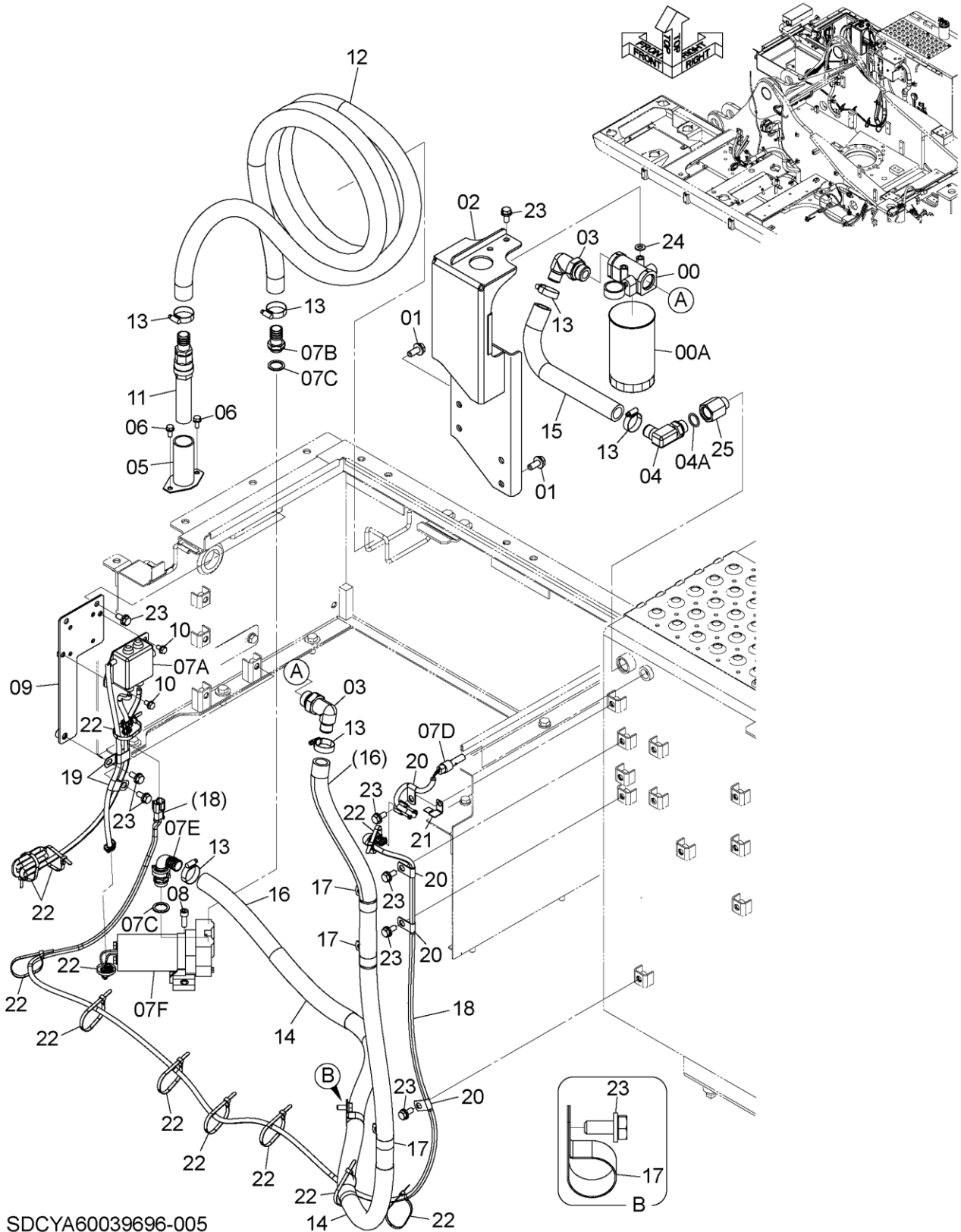

SDCYA60039696-005

CODE : SD CYA60039696-005-1

FUEL CHARGING UNIT

燃料チャージングユニット

Applicable Model (適用機種): -

Mark(記号): -

Serial No. (適用号機): 061702-

ITEM 符号	PART NO. 部品番号	PART NAME	部 品 名	Q' TY 数量	S. C サービスマ コード	SERIAL NO. 適用号機	ICA 互 換 性	REPLACEABLE PART 代 替 部 品	
								PART NO. 部品番号	Q' TY 数量
00	YA00048572	FILTER; FUEL	フィルタ; フュエル	1					
00A	YA00029016	* CARTRIDGE; FILTER	* カートリッジ; フィルタ	1					
01	J271230	BOLT; SEMS	ボルト; セムス	4					
02	YA60039699	BRACKET	ブラケット	1					
02A	YA40027195	* BRACKET	* ブラケット	1					
02B	4649422	* TRIM (L=100mm)	* トリム (L=100mm)	2			I	XV00005260	1
02B	XV00005260	* TRIM (L=1000mm, Please cut TRIM to appropriate length after installation.) (L=1000mm, トリムを取付け後、適切な長さに切断してください。)	* トリム	1	SW				
03	YA00012858	ELBOW; S	エルボ; S	2					
03A	4140471	* O-RING	* O-リング	1					
04	4713922	ELBOW; S	エルボ; S	1					
04A	4506424	* O-RING	* O-リング	1					
05	9765357	PIPE	パイプ	1					
06	J260820	BOLT; SEMS	ボルト; セムス	2					
07	YA00049334	PUMP; FUEL	ポンプ; フュエル	1					
07A	YA00058185	* BOX; CONTROL	* ボックス; コントロール	1					
07B	YA00058186	* ADAPTER	* アダプタ	1					
07C	YA00058187	* WASHER; SEAL	* ワッシャ; シール	2					
07D	YA00057597	* SWITCH; LEVEL	* スイッチ; レベル	1					
07E	YA00058188	* ELBOW	* エルボ	1					
07F	YA00062004	* PUMP; FUEL	* ポンプ; フュエル	1					
08	J781030	BOLT; SOCKET	ボルト; ソケット	2					
09	8105307	BRACKET	ブラケット	1					
10	J260816	BOLT; SEMS	ボルト; セムス	2					
11	4641263	STRAINER	ストレーナ	1					
12	4655793	HOSE; FUEL	ホース; フュエル	1					
13	4505243	CLAMP; HOSE	クランプ; ホース	6					
14	4376631	PROTECTOR	プロテクタ	2					
15	YA00044068	HOSE; FUEL	ホース; フュエル	1					
16	4684382	HOSE; FUEL	ホース; フュエル	1					
17	4190264	CLIP	クリップ	4					
18	YA00012724	HARNESS; WIRE	ハーネス; ワイヤ	1					
19	4252877	CLIP	クリップ	2					
20	4190261	CLIP	クリップ	4					
21	4355515	BRACKET	ブラケット	1					
22	4055312	CLIP; BAND	クリップ; バンド	12					
23	J271025	BOLT; SEMS	ボルト; セムス	11					
24	A590110	WASHER; PLANE	ワッシャ; フレーン	2					
25	4113447	SOCKET	ソケット	1					
26	4506424	O-RING	O-リング	1					

FUEL PIPING 燃料配管

Applicable Model (適用機種): -
 Mark(記号): -
 Serial No. (適用号機): 061702-

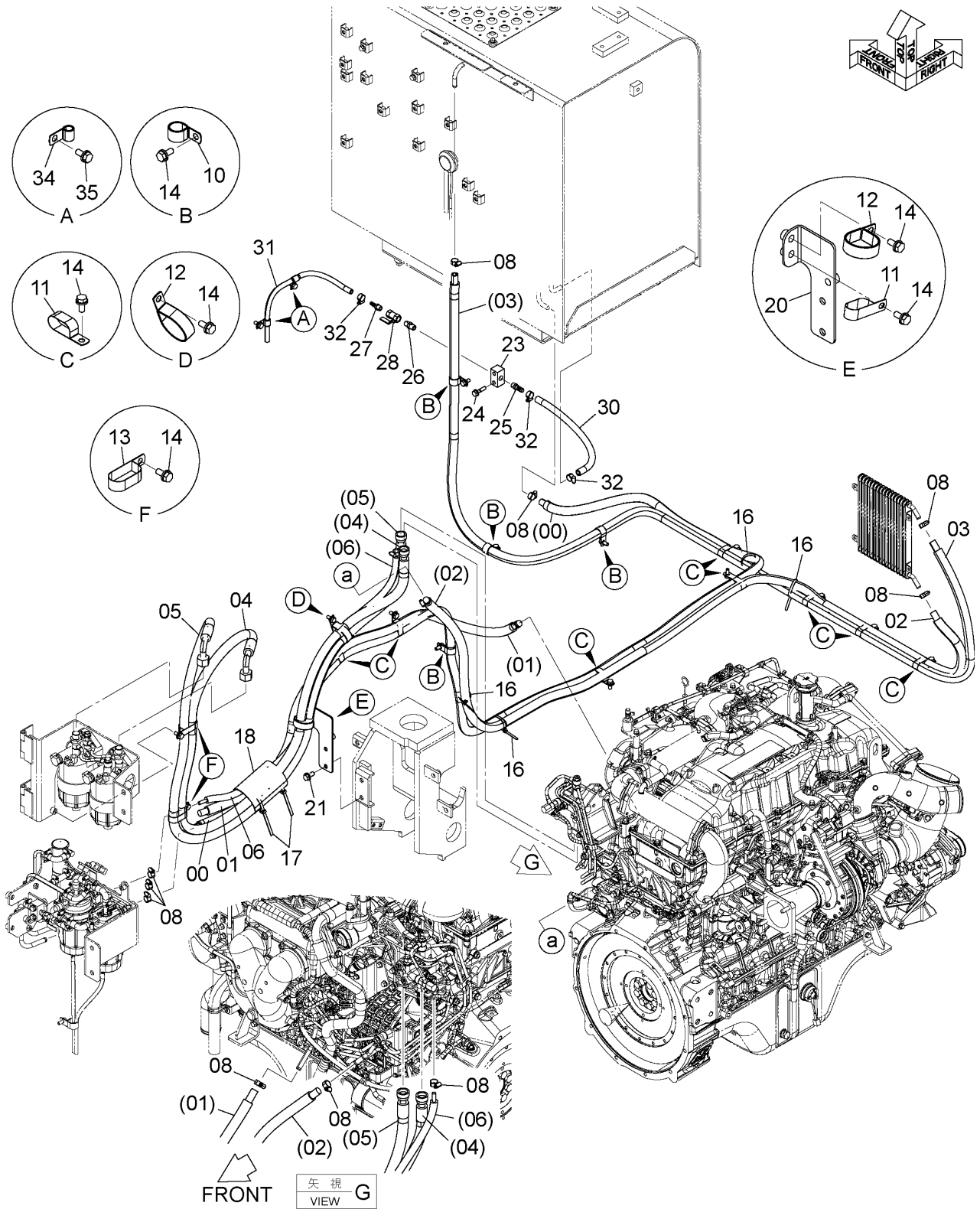

DCYA60026329_JAGA0

CODE : SDCYA60026329-002-1

FUEL PIPING

燃料配管

Applicable Model (適用機種): -

Mark(記号): -

Serial No. (適用号機): 061702-

ITEM 符号	PART NO. 部品番号	PART NAME	部 品 名	Q' TY 数量	S. C サ-ビ-ス コ-ド	SERIAL NO. 適用号機	ICA 互 換 性	REPLACEABLE PART 代 替 部 品	
								PART NO. 部品番号	Q' TY 数量
00	++++++	HOSE; FUEL	ホ-ス; フュエル	1	D				
00A	4654872	* HOSE; FUEL	* ホ-ス; フュエル	1					
00B	4657240	* TUBE	* チューブ	1					
01	++++++	HOSE; FUEL	ホ-ス; フュエル	1	D				
01A	4714592	* HOSE; FUEL	* ホ-ス; フュエル	1					
01B	4714596	* TUBE; CORRUGATED	* チューブ; コルゲ-ート	1					
02	++++++	HOSE; FUEL	ホ-ス; フュエル	1	D				
02A	4710257	* HOSE; FUEL	* ホ-ス; フュエル	1					
02B	4710258	* TUBE; CORRUGATED	* チューブ; コルゲ-ート	1					
03	++++++	HOSE; FUEL	ホ-ス; フュエル	1	D				
03A	4710255	* HOSE; FUEL	* ホ-ス; フュエル	1					
03B	4710256	* TUBE; CORRUGATED	* チューブ; コルゲ-ート	1					
04	++++++	HOSE; FUEL	ホ-ス; フュエル	1	D				
04A	4725431	* HOSE	* ホ-ス	1					
04B	4725433	* TUBE; CORRUGATED	* チューブ; コルゲ-ート	1					
05	++++++	HOSE; FUEL	ホ-ス; フュエル	1	D				
05A	4725432	* HOSE	* ホ-ス	1					
05B	4725433	* TUBE; CORRUGATED	* チューブ; コルゲ-ート	1					
06	++++++	HOSE; FUEL	ホ-ス; フュエル	1	D				
06A	4680435	* HOSE; FUEL	* ホ-ス; フュエル	1					
06B	XV00003227	* TUBE; CORRUGATED	* チューブ; コルゲ-ート	1					
08	4514699	CLAMP; HOSE	クランプ; ホ-ス	10					
10	4192035	CLIP	クリップ	4					
11	4411911	CLIP	クリップ	9					
12	4193816	CLIP	クリップ	2					
13	4470169	CLIP	クリップ	2					
14	J271025	BOLT; SEMS	ボ-ルト; セムス	17					
16	4055312	CLIP; BAND	クリップ; バ-ント	5					
17	4121859	CLIP; BAND	クリップ; バ-ント	4					
18	4442484	RUBBER	ラバ-	1					
20	YA40025835	BRACKET	ブ-ラケ-ット	1					
21	J271230	BOLT; SEMS	ボ-ルト; セムス	2					
23	4648394	BLOCK; MANIFOLD	ブ-ロック; マニホルド	1					
24	J271045	BOLT; SEMS	ボ-ルト; セムス	2					
25	4649401	ADAPTER	アダ-プタ	1					
26	94-1702	ADAPTER; S	アダ-プタ; S	1					
27	4489396	ADAPTER	アダ-プタ	1					
28	4209782	VALVE; BALL	バルブ; ボ-ール	1					
30	4708031	HOSE; FUEL	ホ-ス; フュエル	1					
31	4667075	HOSE; FUEL	ホ-ス; フュエル	1					
32	4514699	CLAMP; HOSE	クランプ; ホ-ス	3					
34	4190275	CLIP	クリップ	2					
35	J271025	BOLT; SEMS	ボ-ルト; セムス	2					

FUEL PIPING (WITH WATER SEPARATOR) 燃料配管 (ウォーターセパレータ付)

Applicable Model (適用機種): -
Mark (記号): -
Serial No. (適用号機): 061702-

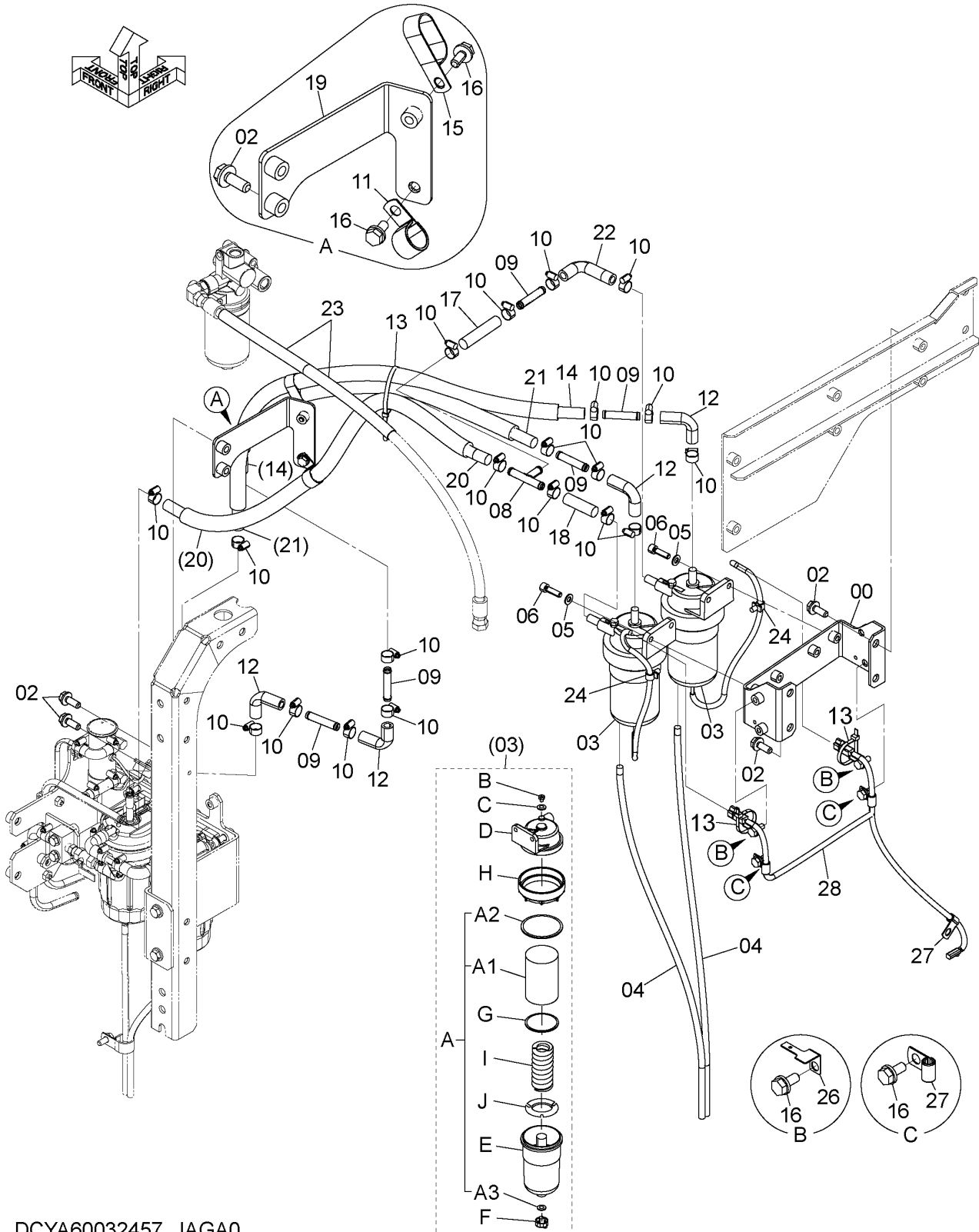

DCYA60032457_JAGA0

FUEL PIPING (WITH WATER SEPARATOR)

燃料配管 (ウォーターセパレータ付)

Applicable Model (適用機種): -

Mark(記号): -

Serial No. (適用号機): 061702-

ITEM 符号	PART NO. 部品番号	PART NAME	部 品 名	Q' TY 数量	S. C サービス コード	SERIAL NO. 適用号機	ICA 互 換 性	REPLACEABLE PART 代 替 部 品	
								PART NO. 部品番号	Q' TY 数量
00	YA40010306	BRACKET	ブ ラケ ッ ト	1					
02	J271235	BOLT;SEMS	ボ ル ト ;セ ム ス	6					
03	YA00014647	FILTER;FUEL	フ ィ ル タ ;フ ュ エ ル	2					
03A	YA00002973	* FILTER;FUEL (PERIODIC REPLACEMENT PARTS)	* フ ィ ル タ ;フ ュ エ ル (定期交換部品)	1	Z				
03A1	+++++	** FILTER;FUEL	** フ ィ ル タ ;フ ュ エ ル	1	DZ				
03A2	YA00013462	** GASKET	** ガ ス ケ ッ ト	1	Z				
03A3	4653194	** GASKET	** ガ ス ケ ッ ト	1	Z				
03B	4653191	* PLUG;AIR	* プ ラ ッ ク ;エ ア	1	Z				
03C	4653192	* GASKET	* ガ ス ケ ッ ト	1	Z				
03D	+++++	* HEAD	* ヘ ッ ド	1	DZ				
03E	YA00013900	* CASE	* ケ ー ス	1	Z				
03F	4653193	* PLUG;DRAIN	* プ ラ ッ ク ;ド レ ン	1	Z				
03G	4653190	* RING	* リ ン グ	1	Z				
03H	YA00013463	* RING;LOCK	* リ ン グ ;ロ ッ ク	1	Z				
03I	YA00013460	* SPRING	* ス プ リ ン グ	1	Z				
03J	YA00013459	* RETAINER	* リ テ ー ナ	1	Z				
04	4689355	HOSE;VINYL	ホ ー ス ;ビ ニ ー ル	2					
05	A590110	WASHER;PLANE	ワ ッ シ ャ ;フ レ ー ン	4					
06	J781035	BOLT;SOCKET	ボ ル ト ;ソ ケ ッ ト	4					
08	9768265	PIPE	ハ イ プ	1					
09	4679167	JOINT	ジ ョ イ ン ト	5					
10	4514699	CLAMP;HOSE	ク ラ ン プ ;ホ ー ス	20					
11	4192035	CLIP	ク リ ッ プ	1					
12	4679166	ELBOW	エ ル ボ	4					
13	4055312	CLIP;BAND	ク リ ッ プ ;バ ン ド	3					
14	+++++	HOSE;FUEL	ホ ー ス ;フ ュ エ ル	1	D				
14A	4679240	* HOSE;FUEL	* ホ ー ス ;フ ュ エ ル	1					
14B	4679241	* TUBE;CORRUGATED	* チ ュ ー ブ ;コ ル ゲ ー ト	1					
15	4411911	CLIP	ク リ ッ プ	1					
16	J271025	BOLT;SEMS	ボ ル ト ;セ ム ス	6					
17	4689862	HOSE;FUEL	ホ ー ス ;フ ュ エ ル	1					
18	4690092	HOSE;FUEL	ホ ー ス ;フ ュ エ ル	1					
19	YA40006333	BRACKET	ブ ラケ ッ ト	1					
20	+++++	HOSE;FUEL	ホ ー ス ;フ ュ エ ル	1	D				
20A	YA00009329	* HOSE;FUEL	* ホ ー ス ;フ ュ エ ル	1					
20B	YA00009330	* TUBE;CORRUGATED	* チ ュ ー ブ ;コ ル ゲ ー ト	1					
21	+++++	HOSE;FUEL	ホ ー ス ;フ ュ エ ル	1	D				
21A	YA00009331	* HOSE;FUEL	* ホ ー ス ;フ ュ エ ル	1					
21B	4681751	* TUBE;CORRUGATED	* チ ュ ー ブ ;コ ル ゲ ー ト	1					
22	4723247	ELBOW	エ ル ボ	1					
23	4327315	TUBE;SPIRAL	チ ュ ー ブ ;ス ハ イ ラ ル	2					
24	4449250	CLIP	ク リ ッ プ	2					
26	YA00011943	BRACKET	ブ ラケ ッ ト	2					

FUEL PIPING (WITH WATER SEPARATOR) 燃料配管 (ウォーターセパレータ付)

Applicable Model (適用機種): -
Mark (記号): -
Serial No. (適用号機): 061702-

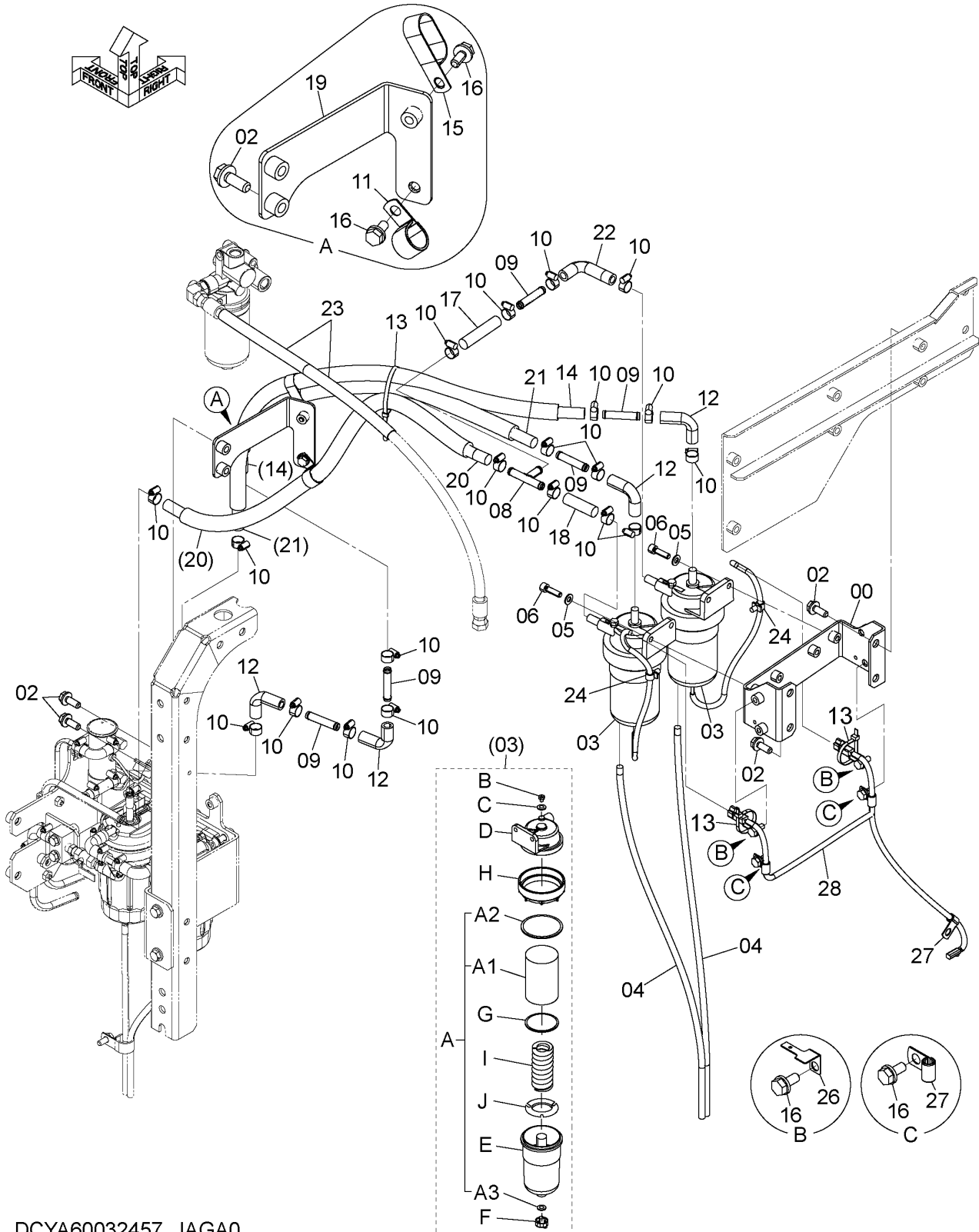

DCYA60032457_JAGA0

CODE: SDCYA60032457-001-1

067B

PJAG61-1-1

FUEL PIPING (WITH WATER SEPARATOR)
 燃料配管 (ウォーターセパレータ付)

Applicable Model (適用機種): -
 Mark(記号): -
 Serial No. (適用号機): 061702-

ITEM 符号	PART NO. 部品番号	PART NAME	部 品 名	Q' TY 数量	S. C サービス コード	SERIAL NO. 適用号機	ICA 互 換 性	REPLACEABLE PART 代替部品	
								PART NO. 部品番号	Q' TY 数量
27	4190261	CLIP	クリップ	3					
28	YA00019614	HARNESS:WIRE	ハーネス:ワイヤ	1					

FUEL MAIN FILTER 燃料メインフィルタ

Applicable Model (適用機種): -
Mark(記号): -
Serial No. (適用号機): 061702-

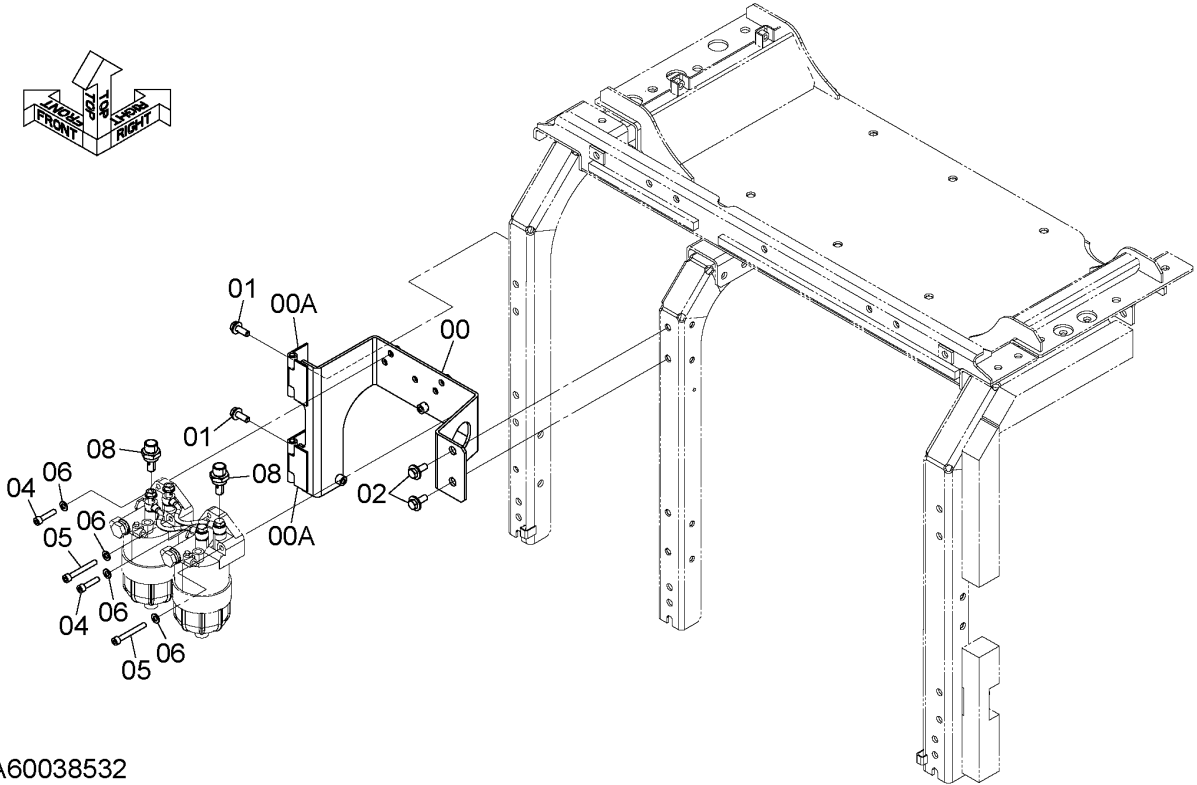

DCYA60038532

ITEM 符号	PART NO. 部品番号	PART NAME	部 品 名	Q' TY 数量	S. C サービス コード	SERIAL NO. 適用号機	ICA 互 換 性	REPLACEABLE PART 代 替 部 品	
								PART NO. 部品番号	Q' TY 数量
00	YA40018802	BRACKET	ブ ラケ ッ ト	1					
00A	YA00023555	* HINGE	* ヒ ン ジ	2	W				
01	J271235	BOLT;SEMS	ボ ル ト ; セ ム ス	2					
02	J281235	BOLT;SEMS	ボ ル ト ; セ ム ス	2					
04	J781045	BOLT;SOCKET	ボ ル ト ; ソ ケ ッ ト	4					
05	J781080	BOLT;SOCKET	ボ ル ト ; ソ ケ ッ ト	2					
06	A590110	WASHER; PLANE	ワ ッ シ ャ ; プ レ ー ン	6					
08	4681878	ADAPTER; S	ア ダ プ タ ; S	2					

M E M O

FUEL PRE-FILTER 燃料プレフィルタ

Applicable Model (適用機種): -
Mark (記号): -
Serial No. (適用号機): 061702-

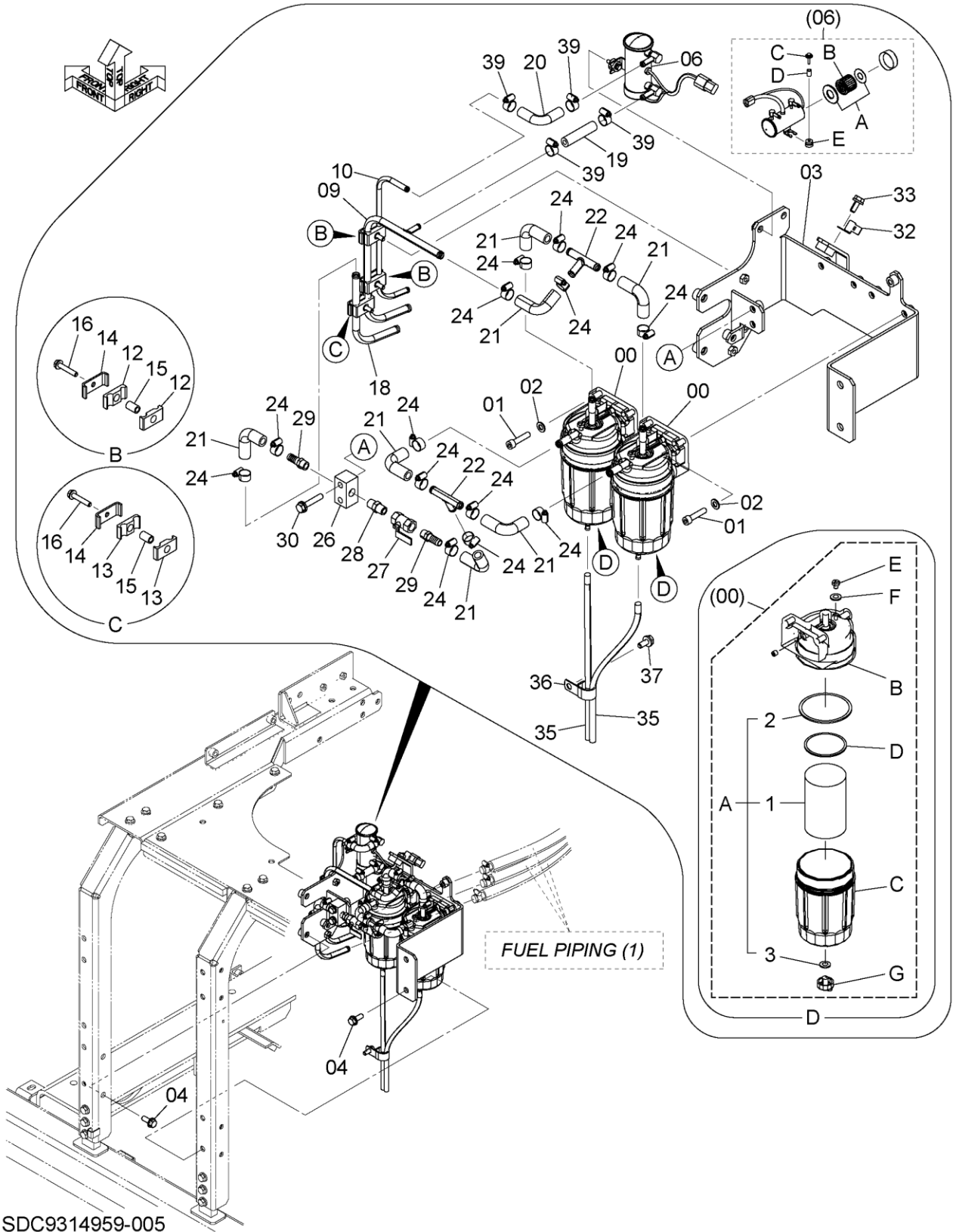

SDC9314959-005

CODE: SDC9314959-005-2

071A

PJAG61-1-1

FUEL PRE-FILTER 燃料プレフィルタ

Applicable Model (適用機種): -

Mark(記号): -

Serial No. (適用号機): 061702-

ITEM 符号	PART NO. 部品番号	PART NAME	部 品 名	Q' TY 数量	S. C サービスマ コード	SERIAL NO. 適用号機	ICA 互 換 性	REPLACEABLE PART 代 替 部 品	
								PART NO. 部品番号	Q' TY 数量
00	4679165	FILTER; FUEL	フィルタ; フュエル	2					
00A	4676385	* FILTER; FUEL (PERIODIC REPLACEMENT PARTS) (FINE MESH) (定期交換部品) (細目)	* フィルタ; フューエル	1					
00A1	+++++++	** FILTER; FUEL	** フィルタ; フュエル	1	D				
00A2	4653195	** O-RING (FOR CASE)	** O-リング (ケース用)	1					
00A3	4653194	** GASKET (FOR DRAIN)	** ガasket (ドレン用)	1					
00B	4683285	* HEAD	* ヘッド	1					
00C	4653189	* CASE; FILTER (CLEAR)	* ケース; フィルタ (クリア)	1					
00D	4653190	* RING	* リング	1					
00E	4653191	* PLUG; AIR (AIR VEND)	* プラグ; エア (エア抜き用)	1					
00F	4653192	* GASKET	* ガasket	1					
00G	4653193	* PLUG; DRAIN	* プラグ; ドレン	1					
01	J781045	BOLT; SOCKET	ボルト; ソケット	4					
02	A590110	WASHER; PLANE	ワッシャ; フレーン	4					
03	YA40003149	BRACKET	ブラケット	1					
04	J281235	BOLT; SEMS	ボルト; セムス	4					
06	4645227	PUMP	ポンプ	1					
06A	4658052	* GASKET (PERIODIC REPLACEMENT PARTS) (定期交換部品)	* ガasket	1					
06B	4658053	* STRAINER	* ストレーナ	1					
06C	YA00076292	* SCREW	* スクリュー	2					
06D	YA00076293	* COLLAR	* カラー	2					
06E	YA00076295	* CUSHION; RUBBER	* クッション; ラバー	2					
09	8121829	PIPE; FUEL	パイプ; フュエル	1					
10	3118836	PIPE; FUEL	パイプ; フュエル	1					
12	4714151	CLAMP	クランプ	4					
13	4679169	CLAMP	クランプ	2					
14	4679170	CLAMP	クランプ	3					
15	4361747	SPACER	スペーサ	3					
16	J260845	BOLT; SEMS	ボルト; セムス	3					
18	4714180	PIPE; FUEL	パイプ; フュエル	1					
19	4714259	HOSE; FUEL	ホース; フュエル	1					
20	4714161	ELBOW	エルボ	1					
21	4679166	ELBOW	エルボ	7					
22	9768265	PIPE	パイプ	2					
24	4514699	CLAMP; HOSE	クランプ; ホース	14					
26	4648394	BLOCK; MANIFOLD	ブロック; マニホールド	1					
27	4209782	VALVE; BALL	バルブ; ボール	1					
28	94-1702	ADAPTER; S	アダプタ; S	1					

CODE: SDC9314959-005-2

PJAG61-1-1

FUEL PRE-FILTER 燃料プレフィルタ

Applicable Model (適用機種): -
 Mark (記号): -
 Serial No. (適用号機): 061702-

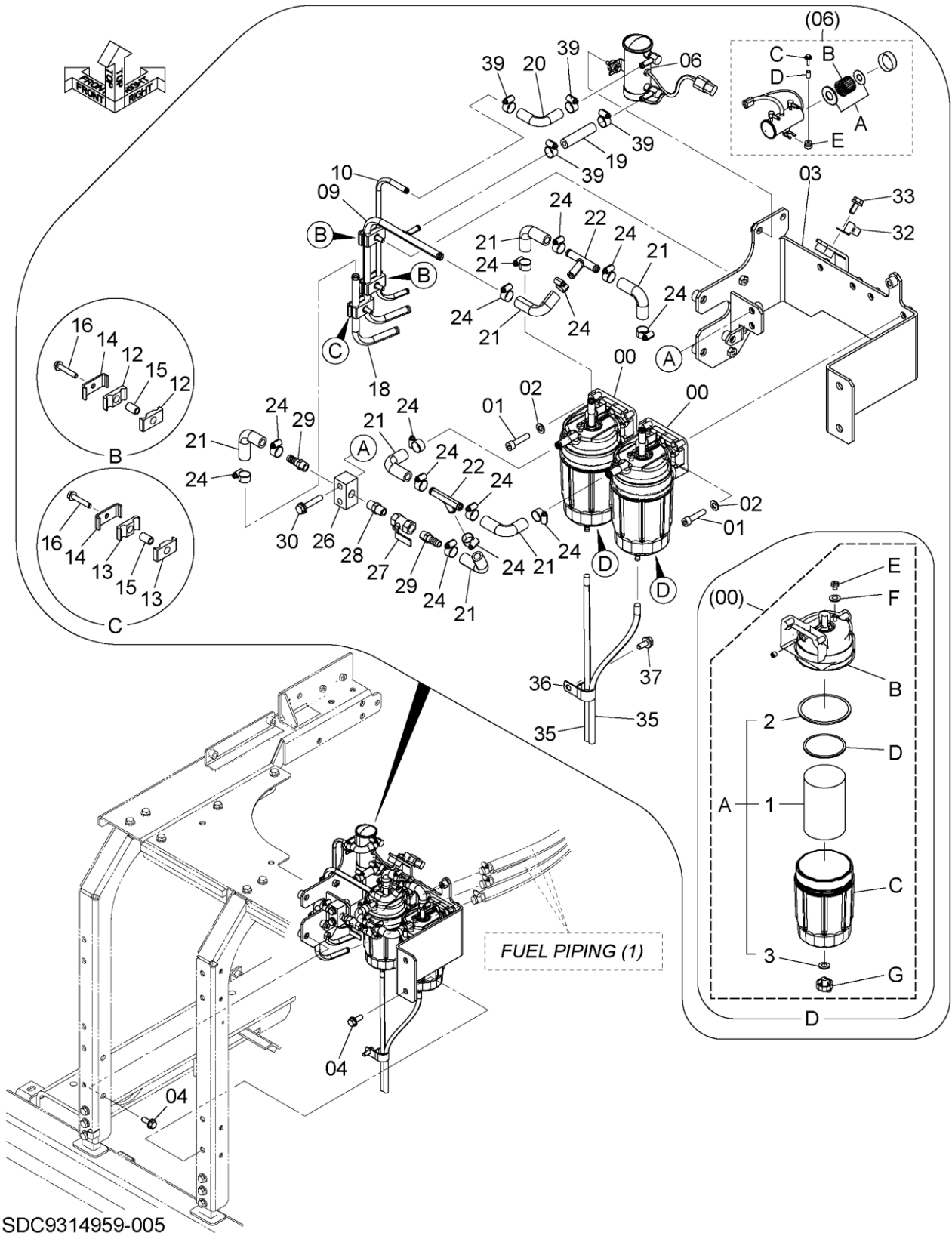

FUEL PRE-FILTER
燃料プレフィルタ

Applicable Model (適用機種): -
Mark(記号): -
Serial No.(適用号機): 061702-

ITEM 符号	PART NO. 部品番号	PART NAME	部 品 名	Q' TY 数量	S. C サービスマ コート	SERIAL NO. 適用号機	ICA 互 換 性	REPLACEABLE PART 代替部品	
								PART NO. 部品番号	Q' TY 数量
29	4649401	ADAPTER	アダプタ	2					
30	J271055	BOLT;SEMS	ボルト;セムス	2					
32	4355515	BRACKET	ブラケット	1					
33	J271025	BOLT;SEMS	ボルト;セムス	1					
35	4714235	HOSE;VINYL	ホース;ビニール	2					
36	4192035	CLIP	クリップ	1					
37	J271025	BOLT;SEMS	ボルト;セムス	1					
39	4514700	CLAMP;HOSE	クランプ;ホース	4					

FUEL COOLER 燃料クーラ

Applicable Model (適用機種): -
 Mark(記号): -
 Serial No. (適用号機): 061702-

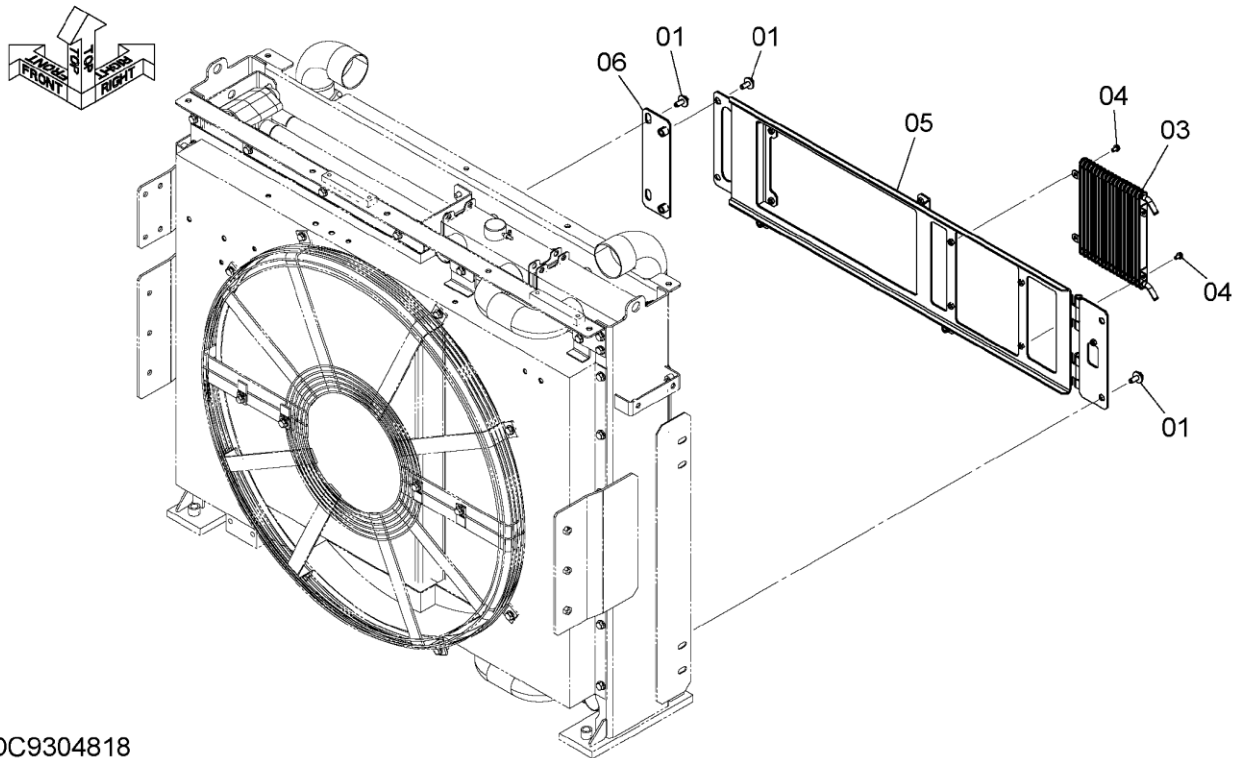

DC9304818

ITEM 符号	PART NO. 部品番号	PART NAME	部 品 名	Q' TY 数量	S. C サービス コード	SERIAL NO. 適用号機	ICA 互 換 性	REPLACEABLE PART 代替部品	
								PART NO. 部品番号	Q' TY 数量
01	J281230	BOLT;SEMS	ボルト;セムス	6					
03	4653895	COOLER	クーラ	1					
04	J260816	BOLT;SEMS	ボルト;セムス	4					
05	7058099	BRACKET	ブラケット	1					
06	8120617	BRACKET	ブラケット	1					

UREA WATER TANK PARTS 尿素水タンク用品

Applicable Model (適用機種): -
Mark (記号): -
Serial No. (適用号機): 061702-

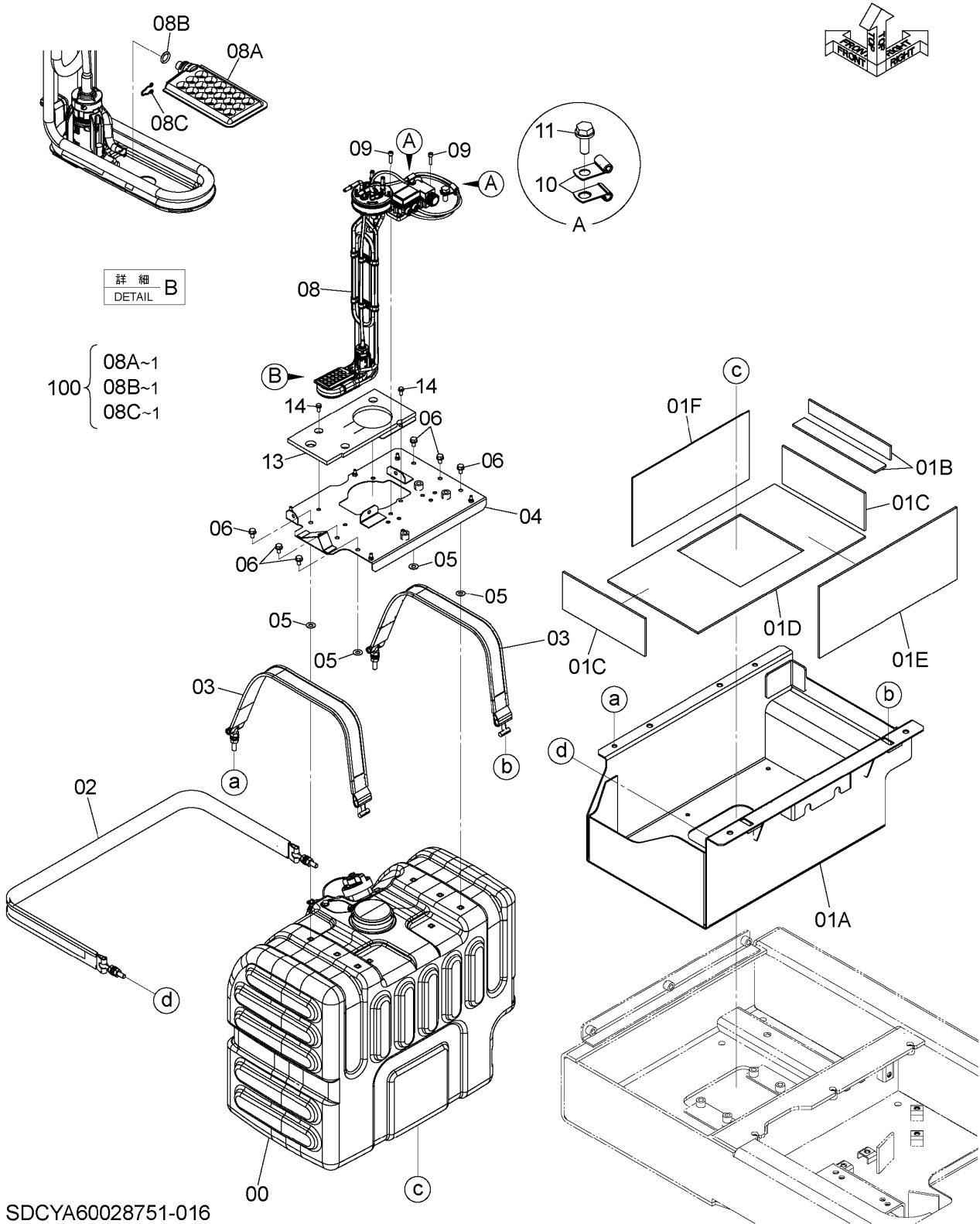

SDCYA60028751-016

CODE:SDCYA60028751-016-2

UREA WATER TANK PARTS

尿素水タンク用品

Applicable Model (適用機種): -

Mark(記号): -

Serial No. (適用号機): 061702-

ITEM 符号	PART NO. 部品番号	PART NAME	部 品 名	Q' TY 数量	S. C サービスマ コード	SERIAL NO. 適用号機	ICA 互 換 性	REPLACEABLE PART 代 替 部 品	
								PART NO. 部品番号	Q' TY 数量
00	YA60083674	TANK;UREA <for details see "UREA TANK"> <詳細は“尿素水タンク”参照>	タンク;ユリア	1	D				
01	YA60024580	COVER	カバー	1					
01A	YA40015637	* COVER	* カバー	1					
01B	YA00026979	* PLATE;RUBBER	* プレート;ラバー	2					
01C	YA00026980	* PLATE;RUBBER	* プレート;ラバー	2					
01D	YA00026981	* PLATE;RUBBER	* プレート;ラバー	1					
01E	YA00026983	* PLATE;RUBBER	* プレート;ラバー	1					
01F	YA00037944	* PLATE;RUBBER	* プレート;ラバー	1					
02	YA00033523	BAND	バンド	1					
03	YA00033524	BAND	バンド	2					
04	YA40056922	COVER	カバー	1					
05	4719003	SHIM	シム	4					
06	J260816	BOLT;SEMS	ボルト;セムス	6					
08	YA00065750	UNIT;UREA	ユニット;ユリア	1					
08A	+++++	* FILTER	* フィルタ	1	DK1				
08B	YA00075756	* O-RING	* O-リング	1	K1				
08C	YA00075757	* CLIP	* クリップ	1	K1				
09	J780625	BOLT;SOCKET	ボルト;ソケット	4					
10	4190271	CLIP	クリップ	4					
11	J271030	BOLT;SEMS	ボルト;セムス	2					
13	+++++	COVER	カバー	1	D				
13A	YA00049709	* COVER	* カバー	1					
13B	YA00049710	* SEAL;RUBBER	* シール;ラバー	1					
14	J260616	BOLT;SEMS	ボルト;セムス	4					
100	YA00072377	KIT	キット	1					

UREA WATER TANK 尿素水タンク

Applicable Model (適用機種): -
Mark(記号): -
Serial No. (適用号機): 061702-

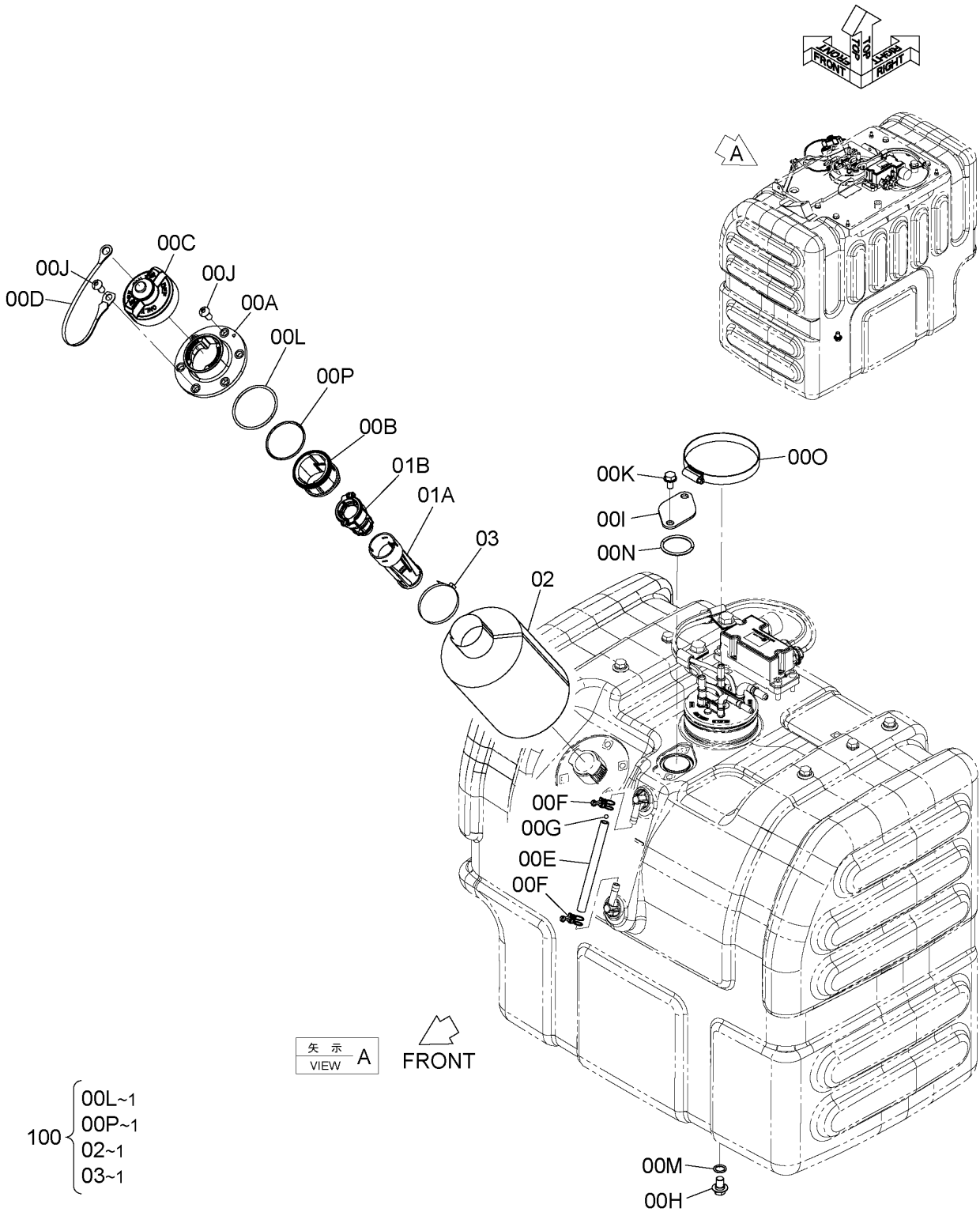

SDCYA60083674-000A

CODE: SDCYA60083674-000-2

UREA WATER TANK

尿素水タンク

Applicable Model (適用機種): -

Mark(記号): -

Serial No. (適用号機): 061702-

ITEM 符号	PART NO. 部品番号	PART NAME	部 品 名	Q' TY 数量	S. C サービスマ コード	SERIAL NO. 適用号機	ICA 互 換 性	REPLACEABLE PART 代替部品	
								PART NO. 部品番号	Q' TY 数量
	YA60083674	TANK;UREA	タンク;ユリア	1	D				
00	YA00049096	* TANK;UREA	* タンク;ユリア	1					
00A	XB00010760	** FLANGE	** フランジ	1					
00B	YA00049091	** HOLDER	** ホルダ	1					
00C	YA00079029	** CAP	** キャップ	1					
00D	YA60060392	** STRAP	** ストラップ	1					
00E	XB00011870	** HOSE	** ホース	1					
00F	XB00009493	** CLIP	** クリップ	2					
00G	XB00009494	** FLOAT	** フLOAT	1					
00H	XB00009495	** PLUG;DRAIN	** プラグ;ドレイン	1					
00I	XB00009496	** PLATE	** プレート	1					
00J	YA00046491	** BOLT;SOCKET	** ボルト;ソケット	6					
00K	XB00009498	** SCREW	** スクリュー	2					
00L	YA00046492	** O-RING	** O-リング	1	K				
00M	XB00009500	** O-RING	** O-リング	1					
00N	XB00009501	** O-RING	** O-リング	1					
00O	XB00009502	** BAND	** バンド	1					
00P	YA00046493	** O-RING	** O-リング	1	K				
01	YA60043809	* FILLER	* フィラー	1					
01A	+++++	** ADAPTER	** アダプタ	1	D				
01B	YA00043256	** STRAINER	** ストレーナ	1					
02	+++++	* FILTER	* フィルタ	1	DK				
03	YA00049011	* CLIP;BAND	* クリップ;バンド	1	K				
100	YA60085046	KIT (PERIODIC REPLACEMENT PARTS) (定期交換部品)	キット	1					

UREA WATER TANK PIPING 尿素水タンク配管

Applicable Model (適用機種): -
Mark (記号): -
Serial No. (適用号機): 061702-

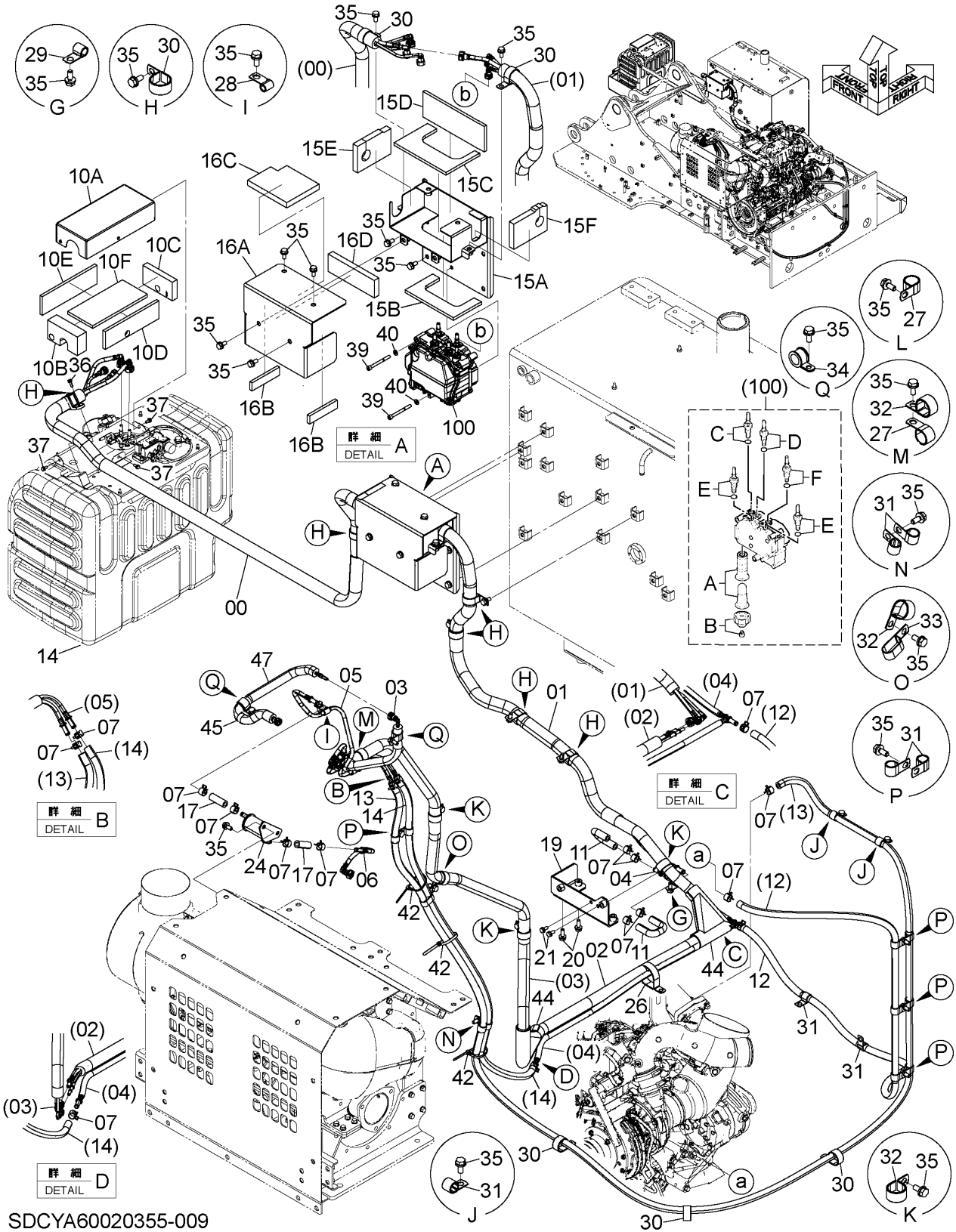

SDCYA60020355-009

UREA WATER TANK PIPING

尿素水タンク配管

Applicable Model (適用機種): -

Mark(記号): -

Serial No. (適用号機): 061702-

ITEM 符号	PART NO. 部品番号	PART NAME	部 品 名	Q' TY 数量	S. C サービス コード	SERIAL NO. 適用号機	ICA 互 換 性	REPLACEABLE PART 代 替 部 品	
								PART NO. 部品番号	Q' TY 数量
00	YA00089414	HOSE; UREA	ホース; ユリア	1					
01	YA00033859	HOSE; UREA	ホース; ユリア	1					
02	YA00033860	HOSE; UREA	ホース; ユリア	1					
03	YA00033861	HOSE; UREA	ホース; ユリア	1					
04	YA00033862	HOSE; WATER	ホース; ウォータ	1					
05	YA00033863	HOSE; WATER	ホース; ウォータ	1					
06	YA00036336	HOSE; WATER	ホース; ウォータ	1					
07	YA00028484	CLIP; HOSE	クリップ; ホース	14					
10	YA60020057	COVER	カバー	1					
10A	+++++	* COVER	* カバー	1	D				
10B	YA00025467	* SEAL; RUBBER	* シール; ラバー	1					
10C	YA00025468	* SEAL; RUBBER	* シール; ラバー	1					
10D	YA00025469	* SEAL; RUBBER	* シール; ラバー	1					
10E	YA00034478	* SEAL; RUBBER	* シール; ラバー	1					
10F	YA00034479	* SEAL; RUBBER	* シール; ラバー	1					
11	YA00045882	HOSE; WATER	ホース; ウォータ	2					
12	+++++	HOSE; WATER	ホース; ウォータ	1	D				
12A	XV00004027	* HOSE; WATER	* ホース; ウォータ	1					
13	+++++	HOSE; WATER	ホース; ウォータ	1	D				
13A	XV00003077	* HOSE; WATER	* ホース; ウォータ	1					
14	+++++	HOSE; WATER	ホース; ウォータ	1	D				
14A	YA00006390	* HOSE; WATER	* ホース; ウォータ	1					
15	YA60020058	COVER	カバー	1					
15A	+++++	* COVER	* カバー	1	D				
15B	YA00025473	* SEAL; RUBBER	* シール; ラバー	1					
15C	YA00025474	* SEAL; RUBBER	* シール; ラバー	1					
15D	YA00025475	* SEAL; RUBBER	* シール; ラバー	1					
15E	YA00025476	* SEAL; RUBBER	* シール; ラバー	1					
15F	YA00025477	* SEAL; RUBBER	* シール; ラバー	1					
16	YA60020059	COVER	カバー	1					
16A	+++++	* COVER	* カバー	1	D				
16B	YA00025480	* SEAL; RUBBER	* シール; ラバー	2					
16C	YA00034480	* SEAL; RUBBER	* シール; ラバー	1					
16D	YA00034481	* SEAL; RUBBER	* シール; ラバー	1					
17	YA00025371	HOSE; WATER	ホース; ウォータ	2					
19	YA40020706	BRACKET	ブラケット	1					
20	J271030	BOLT; SEMS	ボルト; セムス	2					
21	J260820	BOLT; SEMS	ボルト; セムス	2					
24	YA40021147	TANK; WATER	タンク; ウォータ	1					
26	4204135	CLIP	クリップ	1					
27	4192035	CLIP	クリップ	1					
28	YA00081112	CLIP	クリップ	1					
29	4190253	CLIP	クリップ	1					
30	4190291	CLIP	クリップ	11					
31	4190273	CLIP	クリップ	14					

CODE: SDCYA60020355-009-2

PJAG61-1-1

UREA WATER TANK PIPING 尿素水タンク配管

Applicable Model (適用機種): -
Mark(記号): -
Serial No. (適用号機): 061702-

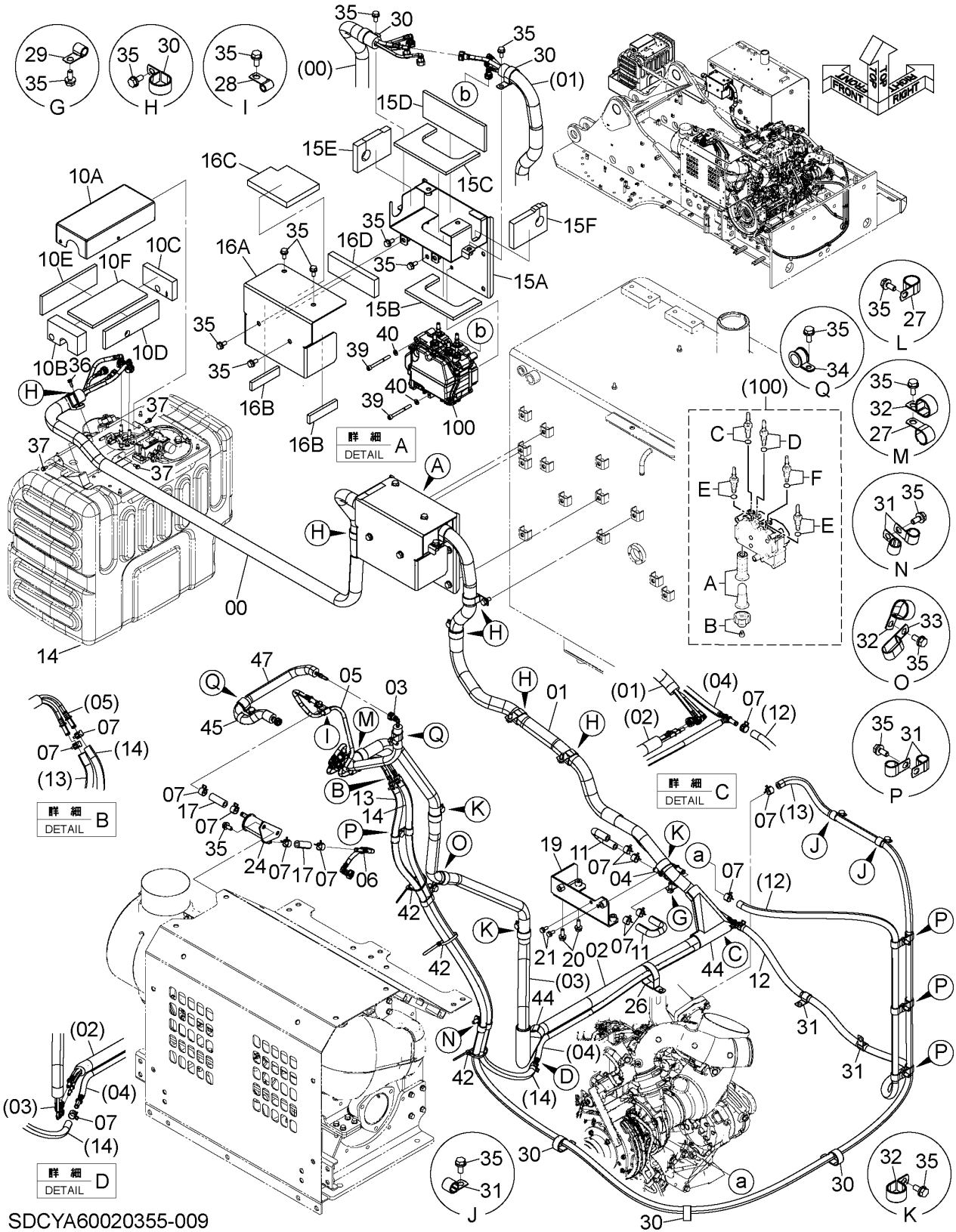

SDCYA60020355-009

UREA WATER TANK PIPING 尿素水タンク配管

Applicable Model (適用機種): -

Mark(記号): -

Serial No. (適用号機): 061702-

ITEM 符号	PART NO. 部品番号	PART NAME	部 品 名	Q' TY 数量	S. C サービスマ コード	SERIAL NO. 適用号機	ICA 互 換 性	REPLACEABLE PART 代 替 部 品	
								PART NO. 部品番号	Q' TY 数量
32	4190264	CLIP	クリップ	5					
33	4190266	CLIP	クリップ	1					
34	YA00081125	CLIP	クリップ	2					
35	J271025	BOLT;SEMS	ボルト;セムス	34					
37	J260616	BOLT;SEMS	ボルト;セムス	3					
39	J780885	BOLT;SOCKET	ボルト;ソケット	3					
40	A590108	WASHER; PLANE	ワッシャ;フ レーン	3					
42	4055312	CLIP;BAND	クリップ ;バンド	3					
44	YA00034355	INSULATOR	インシュレータ	2					
45	YA00028528	INSULATOR	インシュレータ	1					
47	YA00036639	HOSE;UREA	ホース;ユリア	1					
100	YA00052715	PUMP;UREA	ポンプ ;ユリア	1	Z				
100A	YA00047054	* FILTER;UREA (PERIODIC REPLACEMENT PARTS) (定期交換部品)	* フィルタ;ユリア	1	Z		I	YA00058284	1
100A	YA00058284	* FILTER (PERIODIC REPLACEMENT PARTS) (定期交換部品)	* フィルタ	1	S				
100B	YA00036426	* CAP	* キャップ	1	Z				
100C	YA00037477	* CONNECTOR	* コネクタ	1	Z				
100D	YA00008478	* CONNECTOR	* コネクタ	1	Z				
100E	YA00037476	* CONNECTOR	* コネクタ	2	Z				
100F	YA00037475	* CONNECTOR	* コネクタ	1	Z				

PUMP DEVICE

ポンプ装置

Applicable Model (適用機種): -
 Mark(記号): -
 Serial No. (適用号機): 061702-

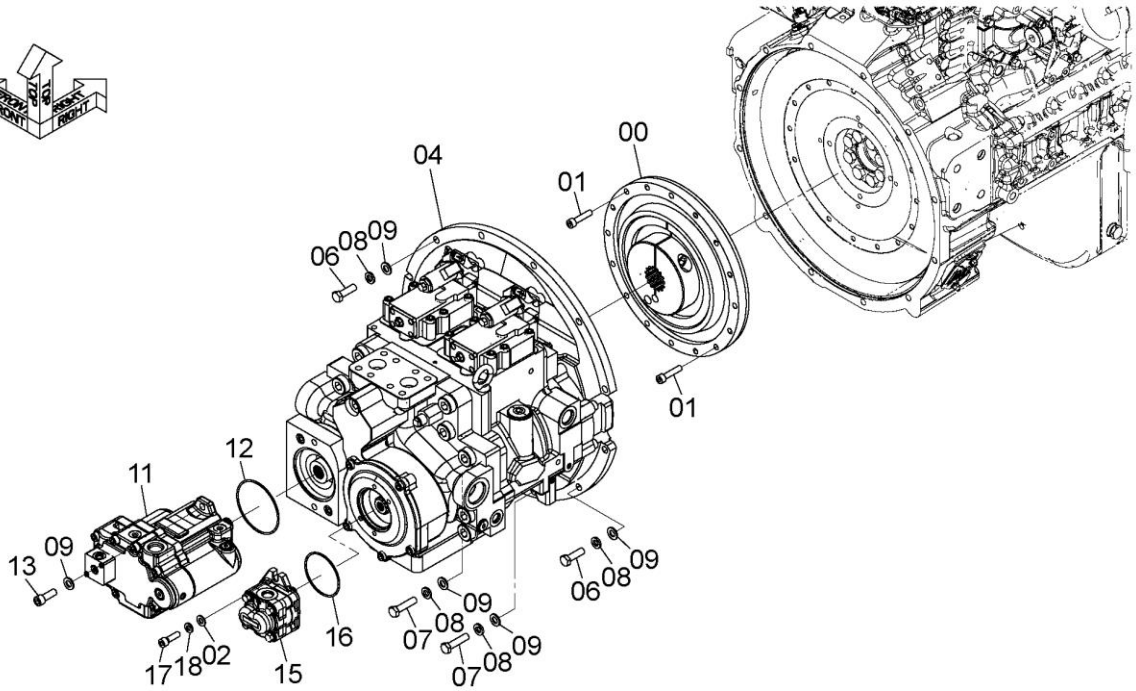

SDCYA60016471-004

ITEM 符号	PART NO. 部品番号	PART NAME	部 品 名	Q' TY 数量	S. C サービス コード	SERIAL NO. 適用号機	ICA 互 換 性	REPLACEABLE PART 代 替 部 品	
								PART NO. 部品番号	Q' TY 数量
00	YA00066968	COUPLING; PLASTIC	カップ リンク ; プ ラスチック	1					
01	M341045	BOLT; SOCKET	ボ ルト ; ソケット	16					
02	A590110	WASHER; PLANE	ワッシャ ; プ レーン	2					
04	YA00052949	PUMP; PISTON	ポ ンプ ; ピ ストン	1	H				
06	J901240	BOLT	ボ ルト	10					
07	J901250	BOLT	ボ ルト	2					
08	A590912	WASHER; SPRING	ワッシャ ; ス プ リング	12					
09	A590112	WASHER; PLANE	ワッシャ ; プ レーン	14					
11	4699615	PUMP; PISTON	ポ ンプ ; ピ ストン	1	H				
12	A811105	O-RING	O-リング	1					
13	J781235	BOLT; SOCKET	ボ ルト ; ソケット	2					
15	YB00005093	PUMP; GEAR	ポ ンプ ; ギ ャ	1	H				
16	A811085	O-RING	O-リング	1					
17	J781035	BOLT; SOCKET	ボ ルト ; ソケット	2					
18	A590910	WASHER; SPRING	ワッシャ ; ス プ リング	2					

SWING DEVICE (R) 旋回装置 (右)

Applicable Model (適用機種): -
Mark(記号): -
Serial No. (適用号機): 061702-

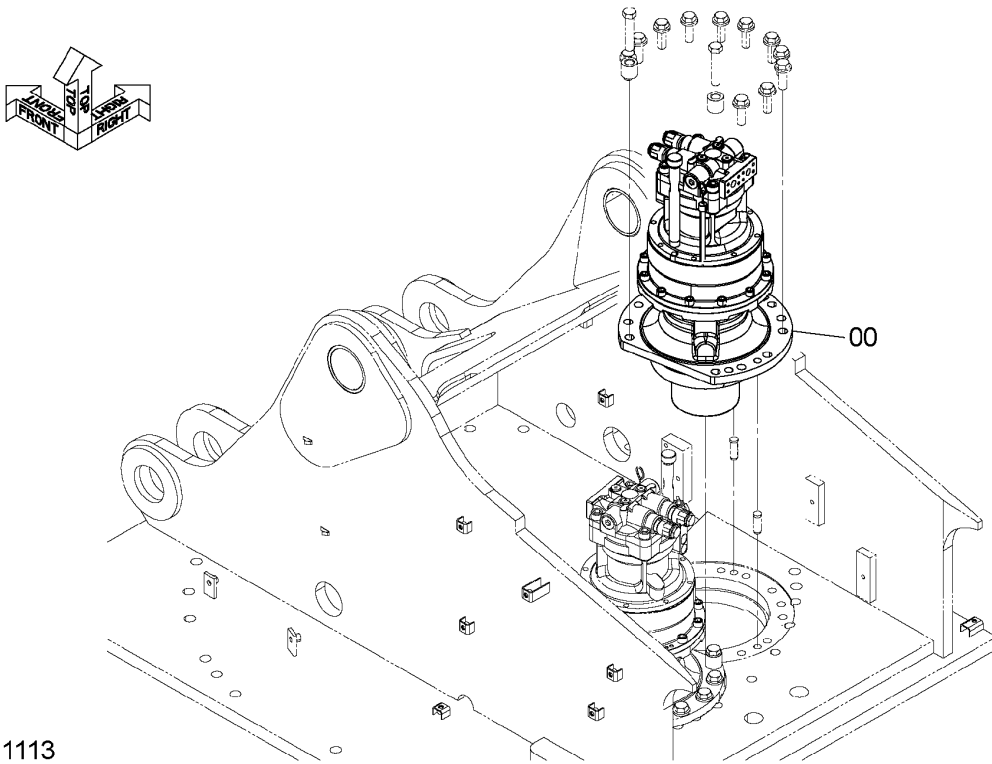

DC9301113

ITEM 符号	PART NO. 部品番号	PART NAME	部 品 名	Q' TY 数量	S. C サービス コード	SERIAL NO. 適用号機	ICA 互 換 性	REPLACEABLE PART 代替部品	
								PART NO. 部品番号	Q' TY 数量
00	9301113	SWING;DEVICE (for assembly of machine)	センカイ;ソチ (R)	1	DH		I	YB60000926	1
00	YB60000926	SWING-DEVICE (for transportation)	センカイソウチ	1	S				

SWING DEVICE (L) 旋回装置 (左)

Applicable Model (適用機種): -
Mark(記号): -
Serial No. (適用号機): 061702-

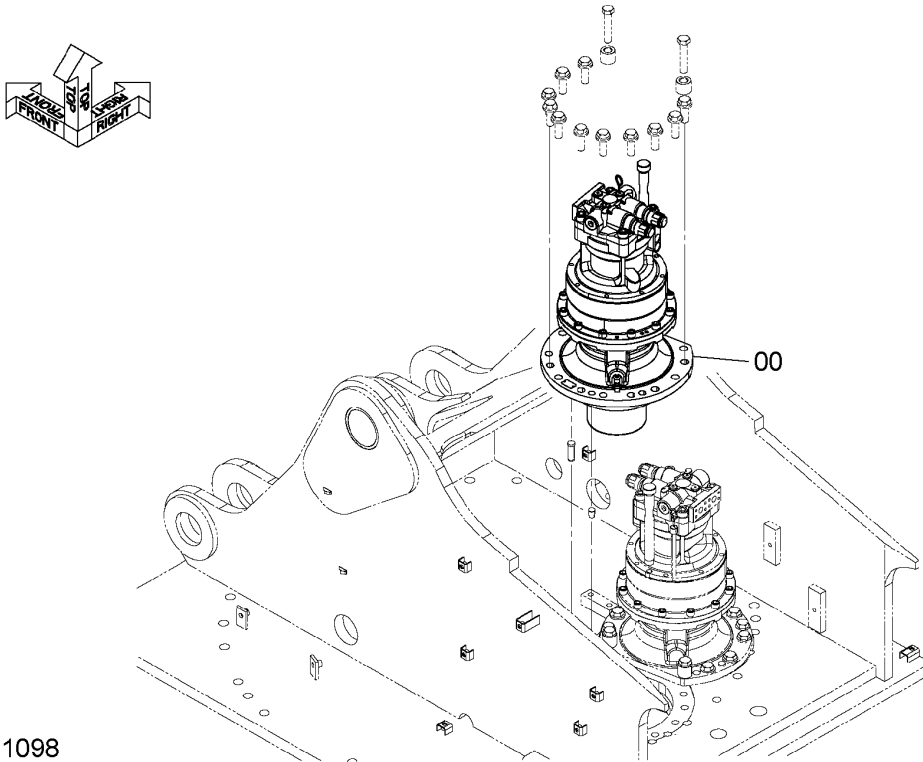

DC9301098

ITEM 符号	PART NO. 部品番号	PART NAME	部 品 名	Q' TY 数量	S. C サービスクード	SERIAL NO. 適用号機	ICA 互 換 性	REPLACEABLE PART 代替部品	
								PART NO. 部品番号	Q' TY 数量
00	9301098	SWING;DEVICE (for assembly of machine)	センカイ;ソチ (L)	1	DH		I	YB60000927	1
00	YB60000927	SWING-DEVICE (for transportation)	センカイソウチ	1	S				

SWING DEVICE SUPPORT 旋回装置取付部品

Applicable Model (適用機種): -
Mark(記号): -
Serial No. (適用号機): 061702-

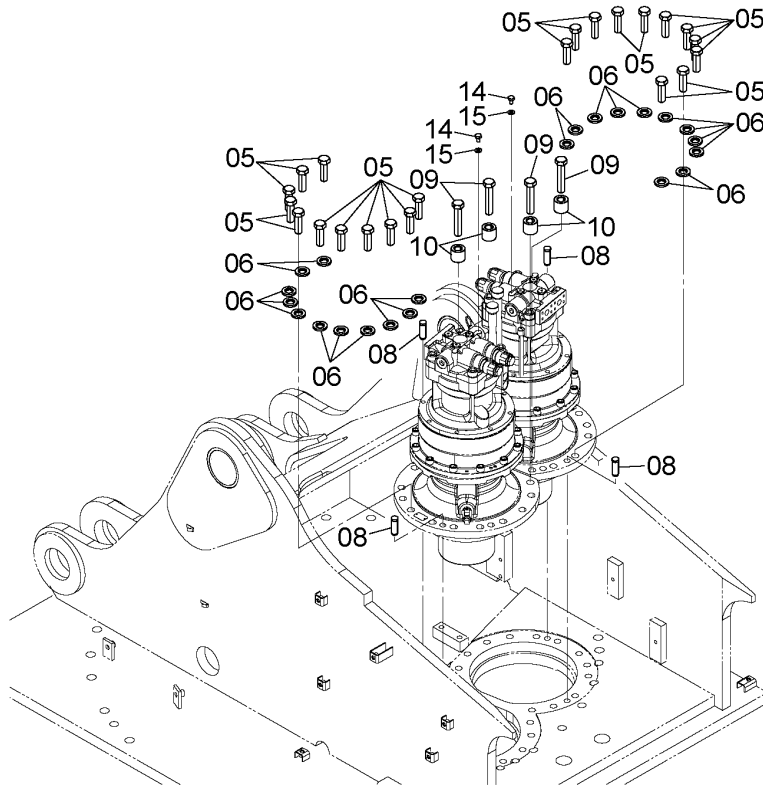
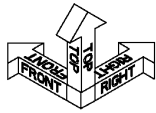

DC9302013A

ITEM 符号	PART NO. 部品番号	PART NAME	部 品 名	Q' TY 数量	S. C サービス コード	SERIAL NO. 適用号機	ICA 互 換 性	REPLACEABLE PART 代替部品	
								PART NO. 部品番号	Q' TY 数量
05	J932270	BOLT	ボルト	22					
06	4089822	WASHER	ワッシャ	22					
08	4343336	PIN: KNOCK	ピン:ノック	4					
09	J932202	BOLT	ボルト	4					
10	4334138	SPACER	スペーサ	4					
14	J901016	BOLT	ボルト	4					
15	A590110	WASHER: PLANE	ワッシャ;フ レーン	4					

SWING DEVICE DRAIN PIPING 旋回装置ドレン配管

Applicable Model (適用機種): -
Mark(記号): -
Serial No. (適用号機): 061702-

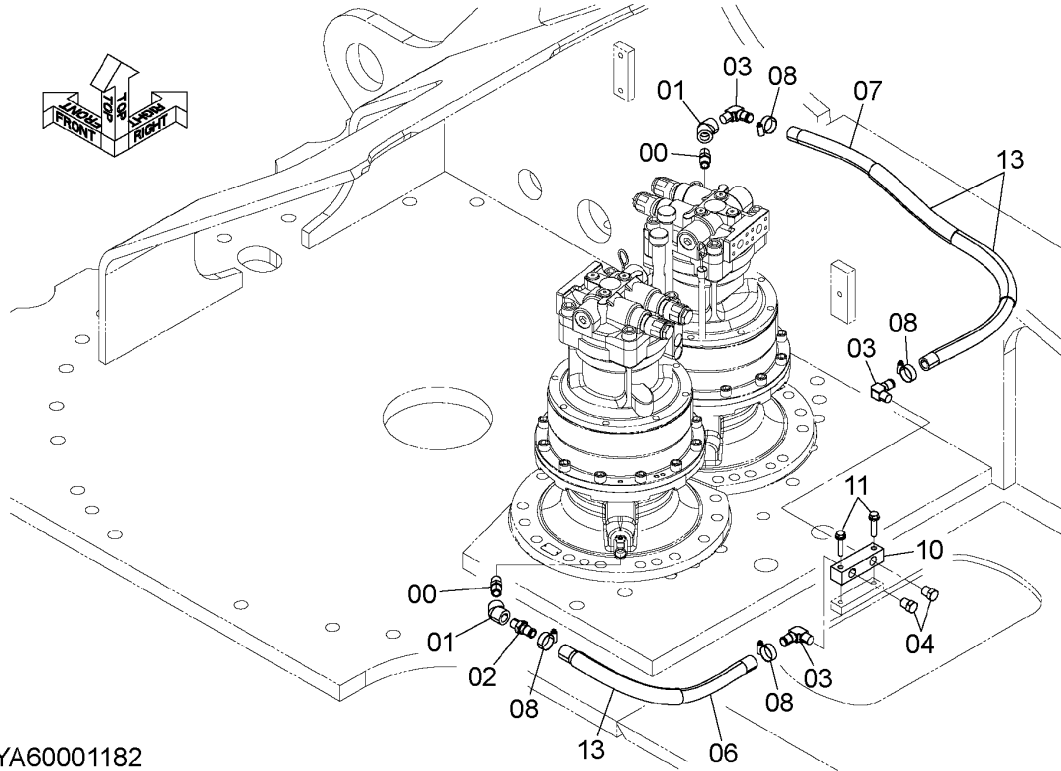

DCYA60001182

ITEM 符号	PART NO. 部品番号	PART NAME	部 品 名	Q'TY 数量	S.C サービス コード	SERIAL NO. 適用号機	ICA 互 換 性	REPLACEABLE PART 代替部品	
								PART NO. 部品番号	Q'TY 数量
00	94-1703	ADAPTER;S	アダプタ;S	2					
01	94-0602	ELBOW;S	エルボ;S	2					
02	4004589	JOINT;HOSE	ジョイント;ホース	1					
03	4660873	ELBOW;S	エルボ;S	3					
04	4509122	PLUG	プラグ	2					
06	4671400	HOSE;RUBBER	ホース;ラバー	1					
07	4150759	HOSE;FUEL	ホース;フュエル	1					
08	4504367	CLAMP;HOSE	クランプ;ホース	4					
10	4724371	BLOCK;MANIFOLD	ブロック;マニホルド	1					
11	J271050	BOLT;SEMS	ボルト;セムス	2					
13	4327294	TUBE;SPIRAL	チューブ;スパイラル	3					

CONTROL VALVE コントロールバルブ

Applicable Model (適用機種): -
 Mark(記号): -
 Serial No. (適用号機): 061702-

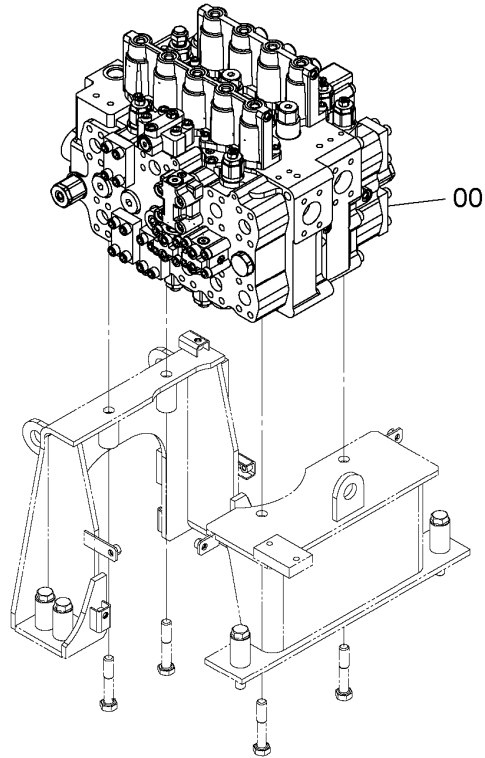

SDCYA00037262-003

ITEM 符号	PART NO. 部品番号	PART NAME	部 品 名	Q' TY 数量	S. C サービス コード	SERIAL NO. 適用号機	ICA 互 換 性	REPLACEABLE PART 代替部品	
								PART NO. 部品番号	Q' TY 数量
00	YA00037262	VALVE; CONTROL	バルブ; コントロール	1	H				

CONTROL VALVE SUPPORT コントロールバルブ取付部品

Applicable Model (適用機種): -
Mark(記号): -
Serial No. (適用号機): 061702-

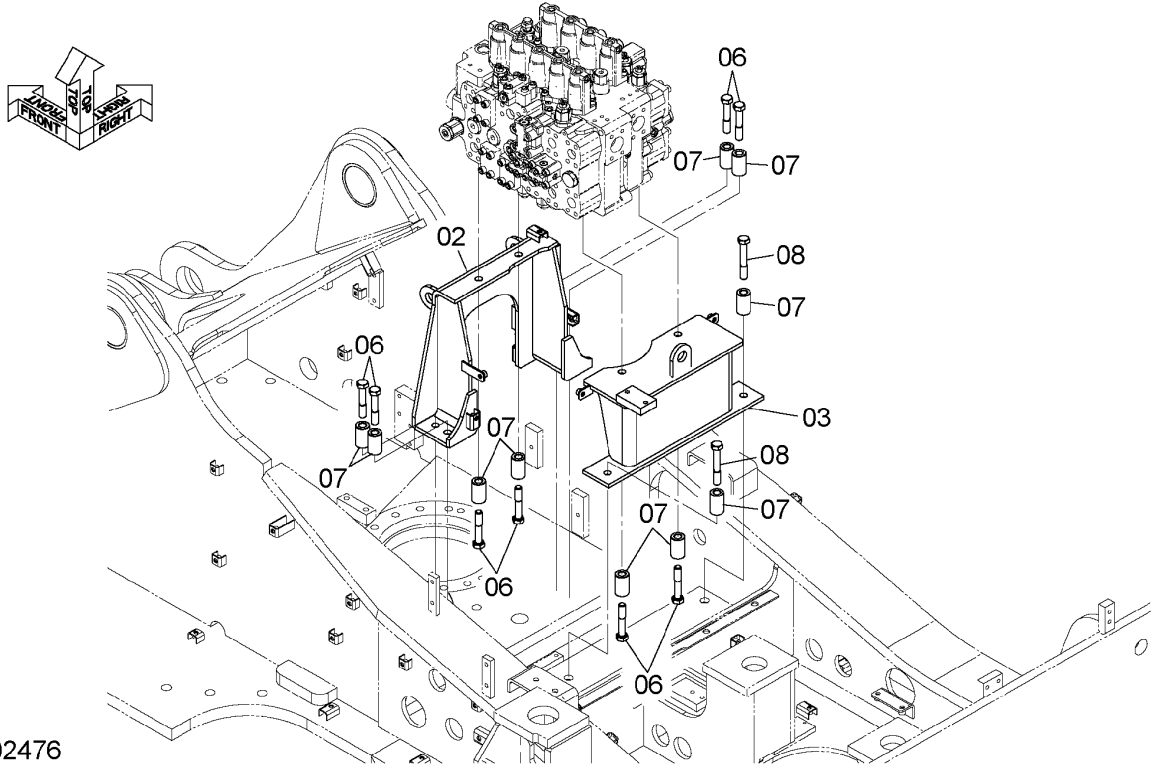

DC9302476

ITEM 符号	PART NO. 部品番号	PART NAME	部 品 名	Q' TY 数量	S. C サービス コード	SERIAL NO. 適用号機	ICA 互 換 性	REPLACEABLE PART 代替部品	
								PART NO. 部品番号	Q' TY 数量
02	YA40048755	BRACKET	ブラケット	1					
03	8118045	BRACKET	ブラケット	1					
06	J932002	BOLT	ボルト	8					
07	4638275	SPACER	スペーサ	10					
08	J932006	BOLT	ボルト	2					

FAN DRIVE ファンドライブ

Applicable Model (適用機種): -

Mark(記号): -

Serial No. (適用号機): 061702-

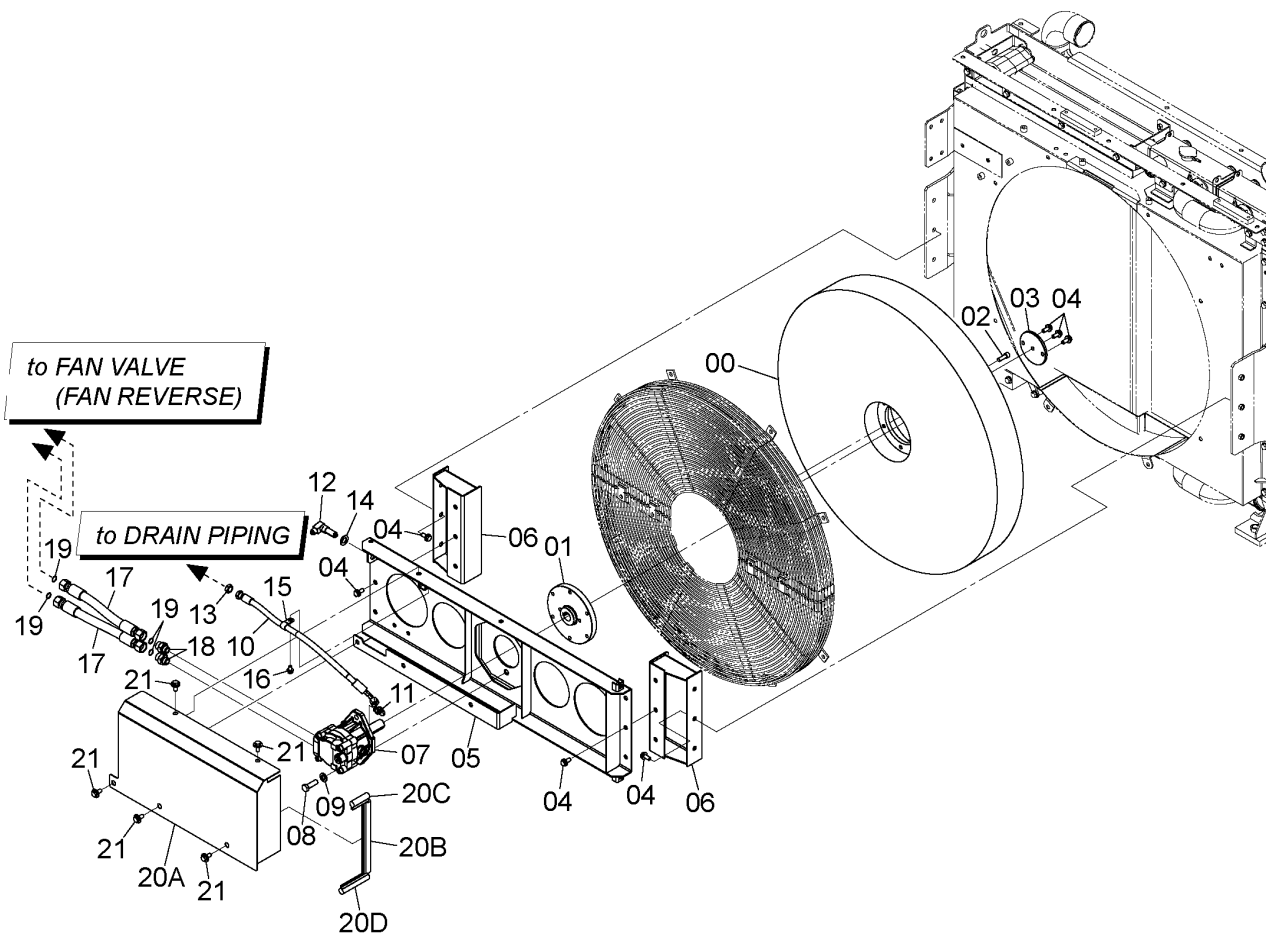
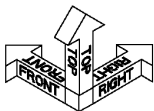

DCYA60017737_JAGA0

CODE: SDCYA60017737-005-1

FAN DRIVE ファンドライブ

Applicable Model (適用機種): -

Mark(記号): -

Serial No. (適用号機): 061702-

ITEM 符号	PART NO. 部品番号	PART NAME	部 品 名	Q' TY 数量	S. C サービス コード	SERIAL NO. 適用号機	ICA 互 換 性	REPLACEABLE PART 代 替 部 品	
								PART NO. 部品番号	Q' TY 数量
00	4670618	FAN	ファン	1	Z				
01	4720297	COUPLING	カップ リング	1					
02	M341236	BOLT; SOCKET	ボルト; ソケット	6					
03	4720342	STOPPER	ストッパ	1					
04	J271230	BOLT; SEMS	ボルト; セムス	15					
05	YA40017743	BRACKET	ブ ラケット	1					
06	8118665	BRACKET	ブ ラケット	2					
07	YA00005829	MOTOR; OIL	モータ; オイル	1	H				
08	J921650	BOLT	ボルト	2					
09	J222016	WASHER	ワッシャ	2					
10	+++++++	ASSY; HOSE	アッソ; ホース	1	D				
10A	4721706	* HOSE	* ホース	1					
10B	4709399	* PROTECTOR	* フ ロテクタ	1					
11	A852334	ELBOW; S	エルボ ; S	1					
11A	4509180	* O-RING	* O-リング	1					
12	4465051	ELBOW	エルボ	1					
13	4465189	NUT	ナット	1					
14	A590120	WASHER; PLANE	ワッシャ; フ レーン	1					
15	4190274	CLIP	クリップ	1					
16	J271020	BOLT; SEMS	ボルト; セムス	1					
17	XV00000130	HOSE	ホース	2					
18	A853166	ADAPTER; S	アダプ タ; S	2					
18A	4506424	* O-RING	* O-リング	1					
19	4187308	O-RING	O-リング	4					
20	+++++++	COVER	カバー	1	D				
20A	YA00052257	* COVER	* カバ -	1					
20B	4644056	* TRIM; SEAL	* トリム; シール	1					
20C	4660468	* TRIM; SEAL	* トリム; シール	1					
20D	YA00008672	* TRIM; SEAL	* トリム; シール	1					
21	J281230	BOLT; SEMS	ボルト; セムス	5					

FAN VALVE (FAN REVERSE) ファンバルブ (ファンリバース)

Applicable Model (適用機種): -

Mark(記号): -

Serial No. (適用号機): 061702-

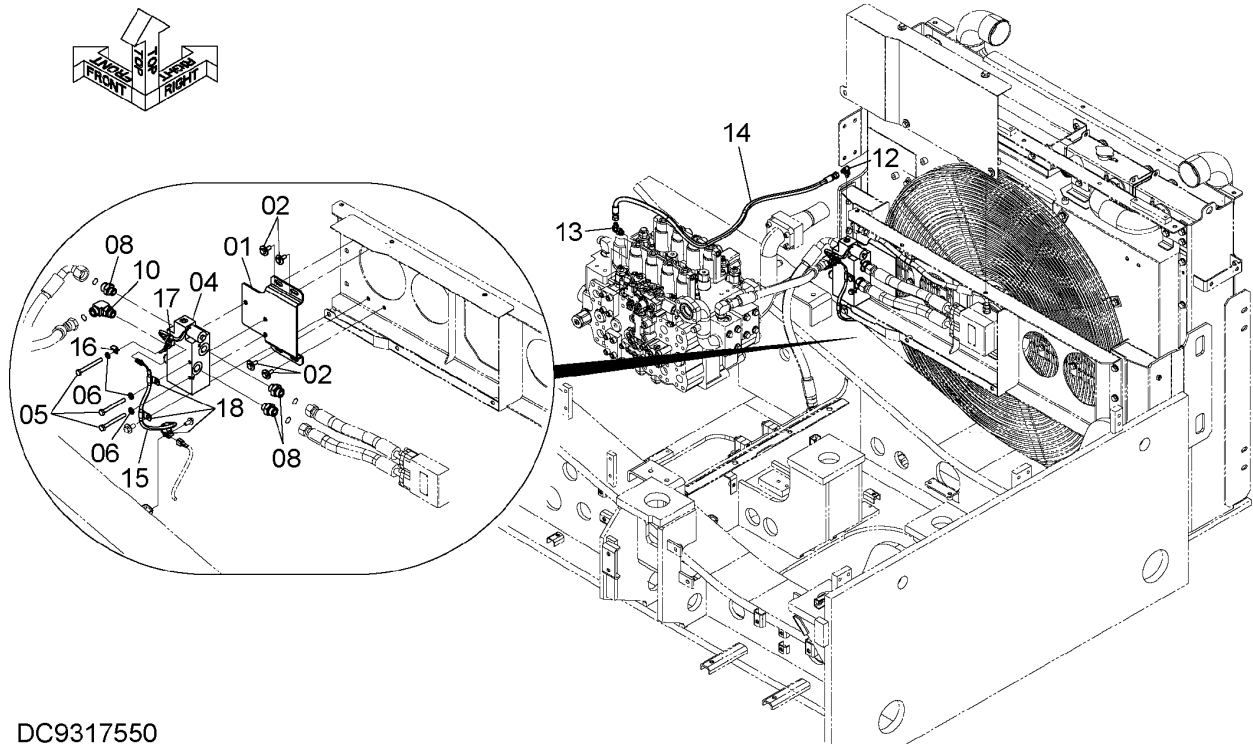

DC9317550

ITEM 符号	PART NO. 部品番号	PART NAME	部 品 名	Q' TY 数量	S. C サービス コード	SERIAL NO. 適用号機	ICA 互 換 性	REPLACEABLE PART 代 替 部 品	
								PART NO. 部品番号	Q' TY 数量
01	8101399	BRACKET	ブ ラケ ッ ト	1					
02	J281030	BOLT; SEMS	ボ ル ト ; セ ム ス	4					
04	4639102	VALVE; SOLENOID	バ ル ブ ; ソ レ ノ イ ド	1	H				
05	J901000	BOLT	ボ ル ト	3					
06	A590110	WASHER; PLANE	ワ ッ シ ャ ; プ レ ー ン	3					
08	A853166	ADAPTER; S	ア ダ プ タ ; S	3					
08A	4506424	* O-RING	* O-リ ン グ	1					
10	A853366	ELBOW; S	エ ル ボ ー ; S	1					
10A	4506424	* O-RING	* O-リ ン グ	1					
12	A852323	ELBOW; S	エ ル ボ ー ; S	1					
12A	Z957366	* O-RING	* O-リ ン グ	1					
13	A852333	ELBOW; S	エ ル ボ ー ; S	1					
13A	4509180	* O-RING	* O-リ ン グ	1					
14	4609122	HOSE (LABEL; PF)	ホ ー ス (ラ ベ ル ; PF)	1					
15	4655770	HARNESS; WIRE	ハ ー ネ ス ; ワ イ ヤ	1					
16	4336875	BRACKET	ブ ラケ ッ ト	1					
17	4055311	CLIP; BAND	ク リ ッ プ ; バ ン ド	1					
18	4190261	CLIP	ク リ ッ プ	3					

CODE: SDC9317550-000-1

OIL TANK SUPPORT

オイルタンク取付部品

Applicable Model (適用機種): -
 Mark(記号): -
 Serial No. (適用号機): 061702-

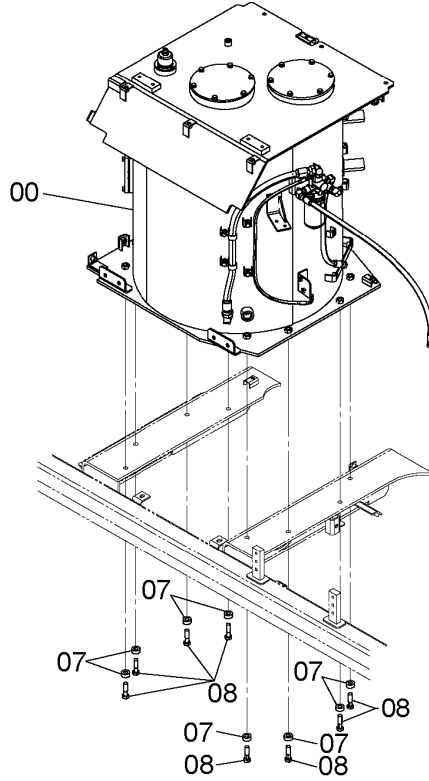

SDCYA60038614-003

ITEM 符号	PART NO. 部品番号	PART NAME	部 品 名	Q' TY 数量	S. C サービス コード	SERIAL NO. 適用号機	ICA 互 換 性	REPLACEABLE PART 代替部品	
								PART NO. 部品番号	Q' TY 数量
00	YA60036123	OIL-TANK <for details see "OIL TANK", "OIL TANK PARTS"> <詳細は"オイルタンク"、"オイルタンク用品" 参照>	オイルタンク	1	D				
07	4404209	SPACER	スペーサ	8					
08	J931890	BOLT	ボルト	8					

OIL TANK オイルタンク

Applicable Model (適用機種): -
 Mark (記号): -
 Serial No. (適用号機): 061702-

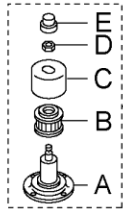
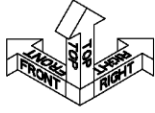

(05)

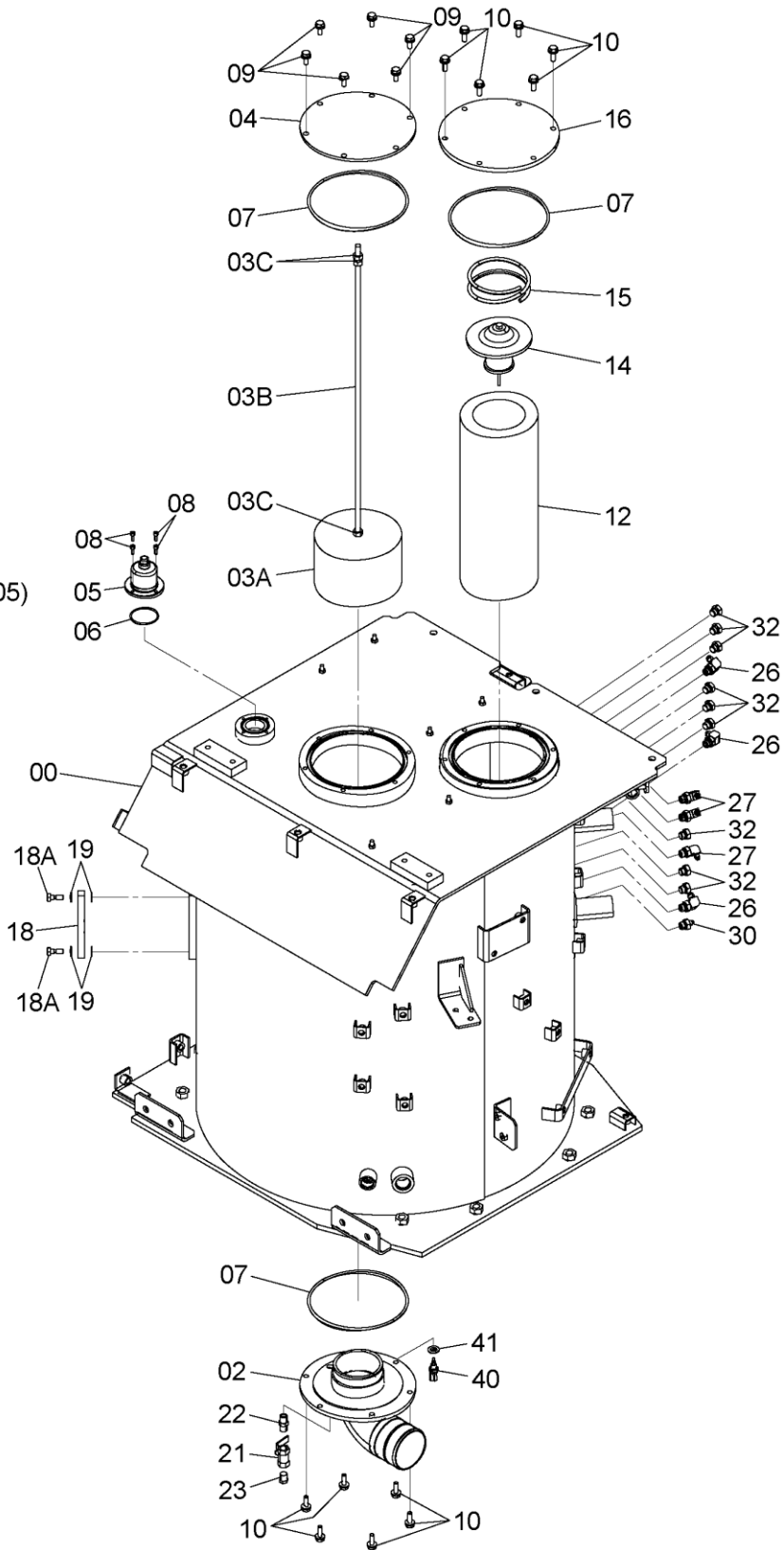

100 { 07~1
12~1

DCYA60036123_1

CODE: SDCYA60036123-002_1-1

093A

PJAG61-1-1

OIL TANK オイルタンク

Applicable Model (適用機種): -

Mark(記号): -

Serial No. (適用号機): 061702-

ITEM 符号	PART NO. 部品番号	PART NAME	部 品 名	Q' TY 数量	S. C サービスマ コード	SERIAL NO. 適用号機	ICA 互 換 性	REPLACEABLE PART 代 替 部 品	
								PART NO. 部品番号	Q' TY 数量
	+++++++	OIL-TANK This PART NO. consists of all parts shown in "OIL TANK to OIL TANK PARTS". この部品番号の構成部品は"オイルタンクからオイルタンク用品"の部品を含みます	オイルタンク	1	D				
00	YA40005263	* TANK; OIL	* タンク; オイル	1					
02	8100633	* PIPE; SUCTION	* パイプ; サクション	1					
03	4343427	* FILTER; SUCTION	* フィルタ; サクション	1					
03A	4317008	** STRAINER	** ストレーナ	1					
03B	4343376	** ROD	** ロッド	1					
03C	J950010	** NUT	** ナット	3					
04	8104059	* COVER	* カバー	1					
05	4434017	* BREATHER; AIR	* ブリーザ; エア	1					
05A	4437833	** BODY	** ボディ	1					
05B	4437838	** ELEMENT (PERIODIC REPLACEMENT PARTS) (定期交換部品)	** エレメント	1					
05C	4437837	** COVER	** カバー	1					
05D	4371825	** NUT	** ナット	1					
05E	4437836	** CAP	** キャップ	1					
06	A810060	* O-RING	* O-リング	1					
07	A810220	* O-RING	* O-リング	3	K				
08	J780616	* BOLT; SOCKET	* ボルト; ソケット	4					
09	J271025	* BOLT; SEMS	* ボルト; セムス	6					
10	J271030	* BOLT; SEMS	* ボルト; セムス	12					
12	4630331	* ELEMENT; FILTER	* エレメント; フィルタ	1	DK		I	4654745	1
14	4271000	* VALVE	* バルブ	1					
15	4271001	* SPRING	* スプリング	1					
16	3054856	* COVER	* カバー	1					
18	8053499	* GAUGE; LEVEL	* ゲージ; レベル	1					
18A	4100967	** BOLT	** ボルト	2					
19	Z449558	* WASHER; SEAL	* ワッシャ; シール	4					
21	4209782	* VALVE; BALL	* バルブ; ボール	1					
22	94-1702	* ADAPTER; S	* アダプタ; S	1					
23	Z447483	* PLUG	* プラグ	1					
26	A852333	* ELBOW; S	* エルボウ; S	3					
26A	4509180	** O-RING	** O-リング	1					
27	A852332	* ELBOW; S	* エルボウ; S	3					
27A	4509180	** O-RING	** O-リング	1					
30	A852133	* ADAPTER; S	* アダプタ; S	1					
30A	4509180	** O-RING	** O-リング	1					
32	A885003	* PLUG	* プラグ	9					
32A	4509180	** O-RING	** O-リング	1					
40	4697482	* SENSOR	* センサ	1					
41	4250261	* GASKET	* ガasket	1					
100	4654745	ELEMENT; FILTER (PERIODIC REPLACEMENT PARTS)	エレメント; フィルタ	1	S				

CODE: SDCYA60036123-002_1-1

PJAG61-1-1

OIL TANK オイルタンク

Applicable Model (適用機種): -
 Mark(記号): -
 Serial No. (適用号機): 061702-

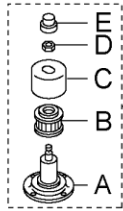
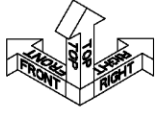

(05)

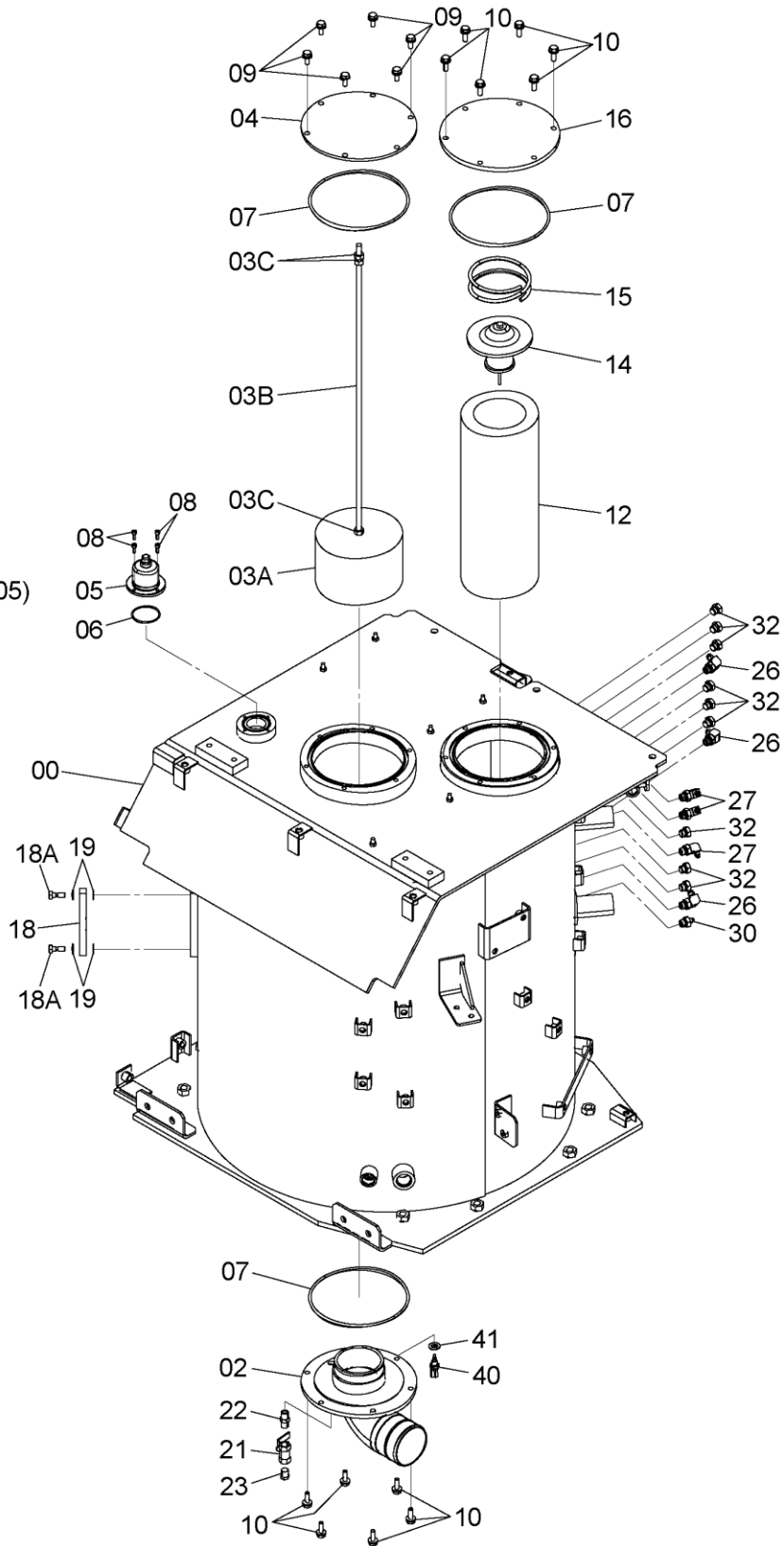

100 { 07~1
12~1

DCYA60036123_1

CODE:SDCYA60036123-002_1-1

093B

PJAG61-1-1

OIL TANK オイルタンク

Applicable Model (適用機種): -

Mark(記号): -

Serial No. (適用号機): 061702-

ITEM 符号	PART NO. 部品番号	PART NAME	部 品 名	Q' TY 数量	S. C サービスマ コード	SERIAL NO. 適用号機	ICA 互 換 性	REPLACEABLE PART 代替部品	
								PART NO. 部品番号	Q' TY 数量
		(定期交換部品)							

OIL TANK PARTS オイルタンク用品

Applicable Model (適用機種): -
Mark (記号): -
Serial No. (適用号機): 061702-

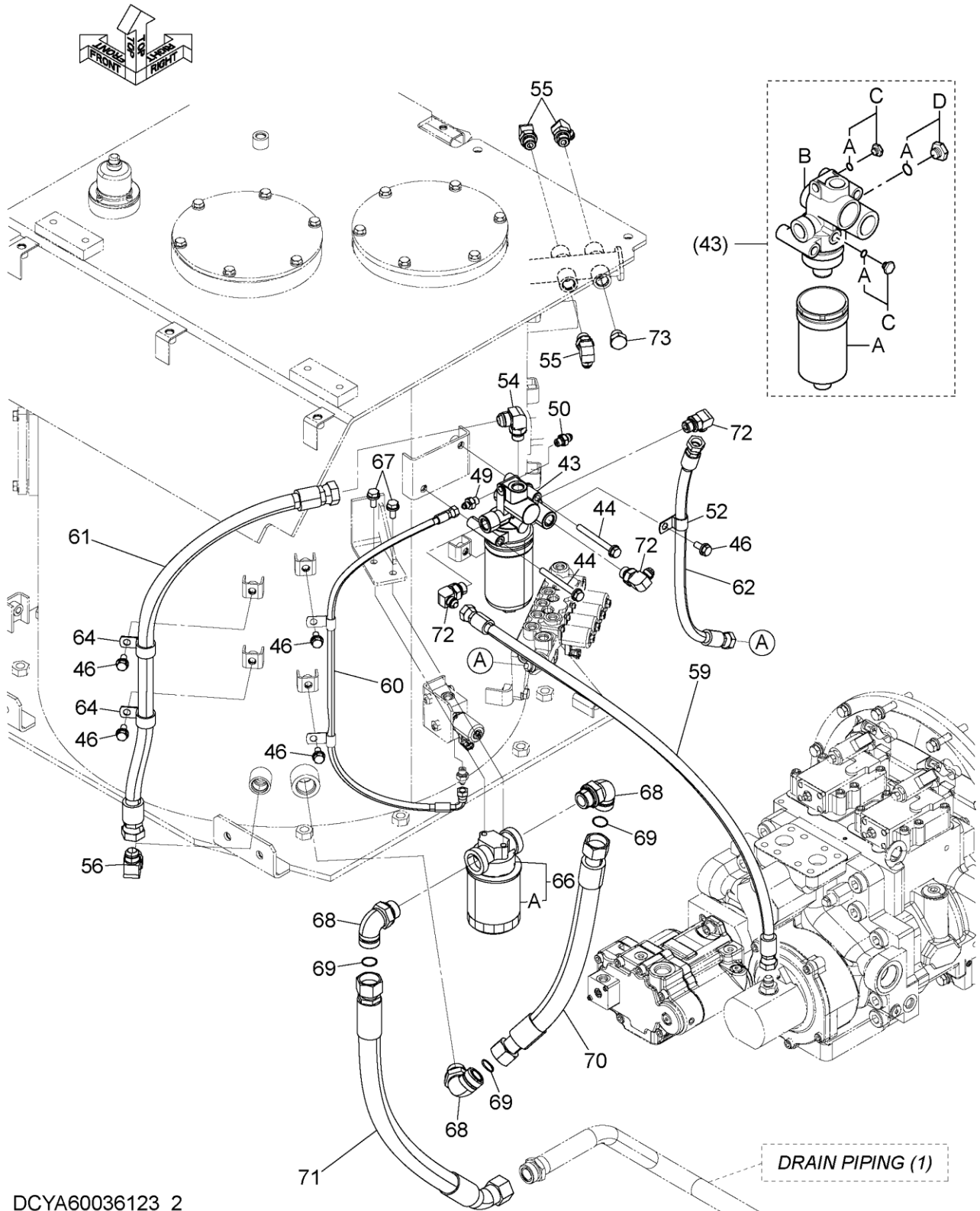

DCYA60036123_2

CODE: SDCYA60036123-002_2-1

095A

PJAG61-1-1

OIL TANK PARTS

オイルタンク用品

Applicable Model (適用機種): -

Mark(記号): -

Serial No. (適用号機): 061702-

ITEM 符号	PART NO. 部品番号	PART NAME	部 品 名	Q' TY 数量	S. C サービス コード	SERIAL NO. 適用号機	ICA 互 換 性	REPLACEABLE PART 代 替 部 品	
								PART NO. 部品番号	Q' TY 数量
	+++++++	OIL-TANK This PART NO. consists of all parts shown in "OIL TANK to OIL TANK PARTS". この部品番号の構成部品は"オイルタンクからオイルタンク用品"の部品を含みます	オイルタンク	1	D				
43	4629717	* FILTER;OIL (PILOT FILTER)	* フィルタ;オイル (パイロットフィルタ)	1					
43A	4630525	** ELEMENT;FILTER (PERIODIC REPLACEMENT PARTS) (定期交換部品)	** エlement;フィルタ	1					
43B	+++++++	** HEAD	** ヘッド	1	D				
43C	A885002	** PLUG	** プラグ	2					
43CA	Z957366	*** O-RING	*** O-リング	1					
43D	A885004	** PLUG	** プラグ	1					
43DA	4506418	*** O-RING	*** O-リング	1					
44	J271000	* BOLT;SEMS	* ボルト;セムス	2					
46	J271025	* BOLT;SEMS	* ボルト;セムス	5					
49	A852122	* ADAPTER;S	* アダプタ;S	1					
49A	Z957366	** O-RING	** O-リング	1					
50	A852123	* ADAPTER;S	* アダプタ;S	1					
50A	Z957366	** O-RING	** O-リング	1					
52	4190262	* CLIP	* クリップ	1					
54	4190246	* ELBOW;S	* エルボウ;S	1					
54A	4506418	** O-RING	** O-リング	1					
55	A852344	* ELBOW;S	* エルボウ;S	3					
55A	4506418	** O-RING	** O-リング	1					
56	A852366	* ELBOW;S	* エルボウ;S	1					
56A	4506424	** O-RING	** O-リング	1					
59	4323030	* HOSE	* ホース	1					
60	4713476	* HOSE (LABEL;PE)	* ホース (ラベル;PE)	1					
61	4713617	* HOSE (LABEL;TA)	* ホース (ラベル;TA)	1					
62	4308657	* HOSE (LABEL;PB)	* ホース (ラベル;PB)	1					
64	4192035	* CLIP	* クリップ	2					
66	4362444	* FILTER;OIL (DRAIN FILTER)	* フィルタ;オイル (ドレンフィルタ)	1					
66A	4363399	** CARTRIDGE (PERIODIC REPLACEMENT PARTS) (定期交換部品)	** カートリッジ	1					
67	J271025	* BOLT;SEMS	* ボルト;セムス	2					
68	A853388	* ELBOW;S	* エルボウ;S	3					
68A	4506429	** O-RING	** O-リング	1					
69	4187328	* O-RING	* O-リング	3					
70	4637841	* HOSE	* ホース	1					
71	4700645	* HOSE	* ホース	1					

CODE:SDCYA60036123-002_2-1

PJAG61-1-1

OIL TANK PARTS オイルタンク用品

Applicable Model (適用機種): -
 Mark(記号): -
 Serial No. (適用号機): 061702-

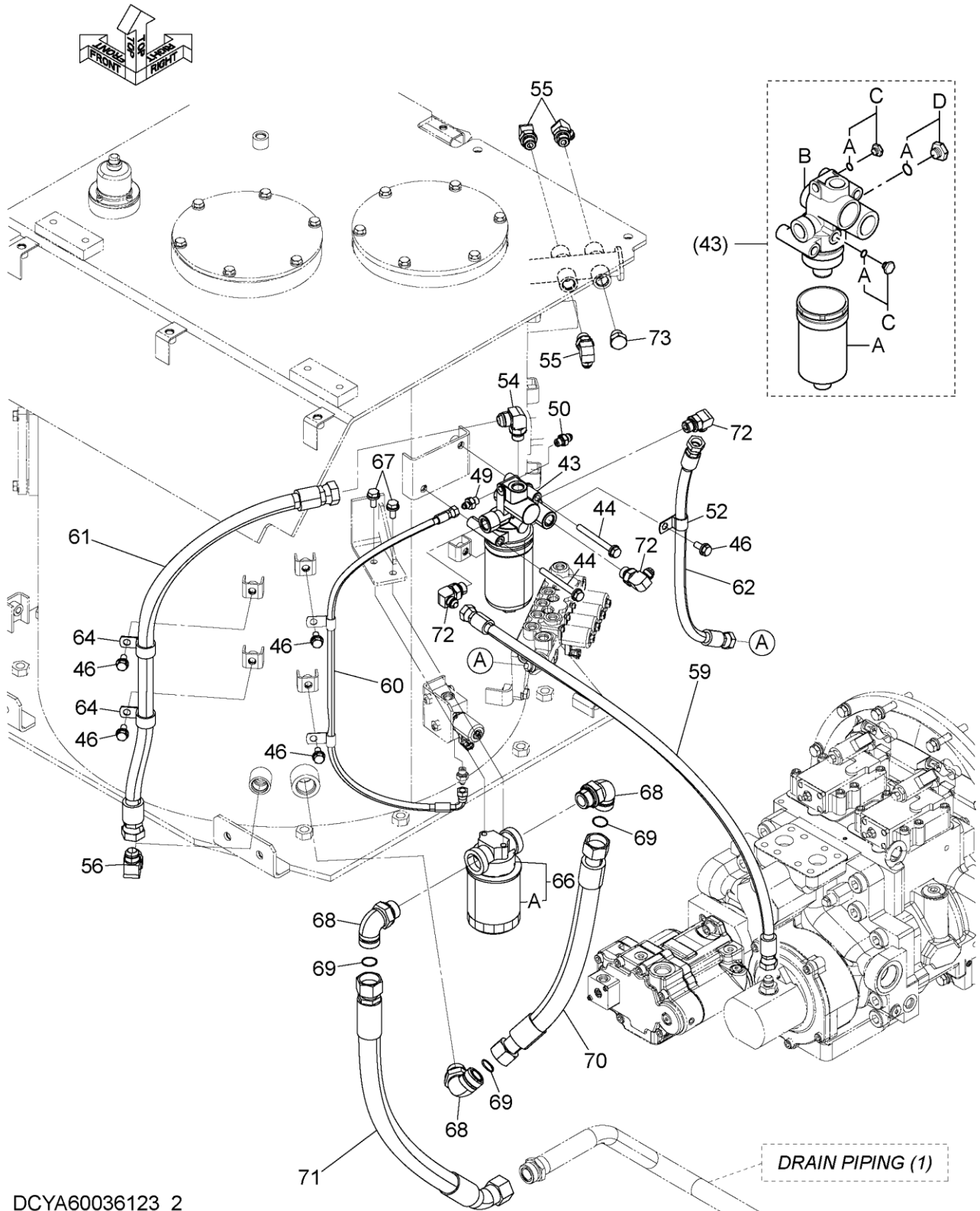

DCYA60036123_2

CODE: SDCYA60036123-002_2-1

095B

PJAG61-1-1

OIL TANK PARTS オイルタンク用品

Applicable Model (適用機種): -

Mark(記号): -

Serial No. (適用号機): 061702-

ITEM 符号	PART NO. 部品番号	PART NAME	部 品 名	Q' TY 数量	S. C サービス コード	SERIAL NO. 適用号機	ICA 互 換 性	REPLACEABLE PART 代 替 部 品	
								PART NO. 部品番号	Q' TY 数量
72	A852344	* ELBOW;S	* エルボ ;S	3					
72A	4506418	** O-RING	** O-リング	1					
73	A885004	* PLUG	* プラグ	1					
73A	4506418	** O-RING	** O-リング	1					

SUCTION PIPING サクシヨン配管

Applicable Model (適用機種): -
Mark(記号): -
Serial No. (適用号機): 061702-

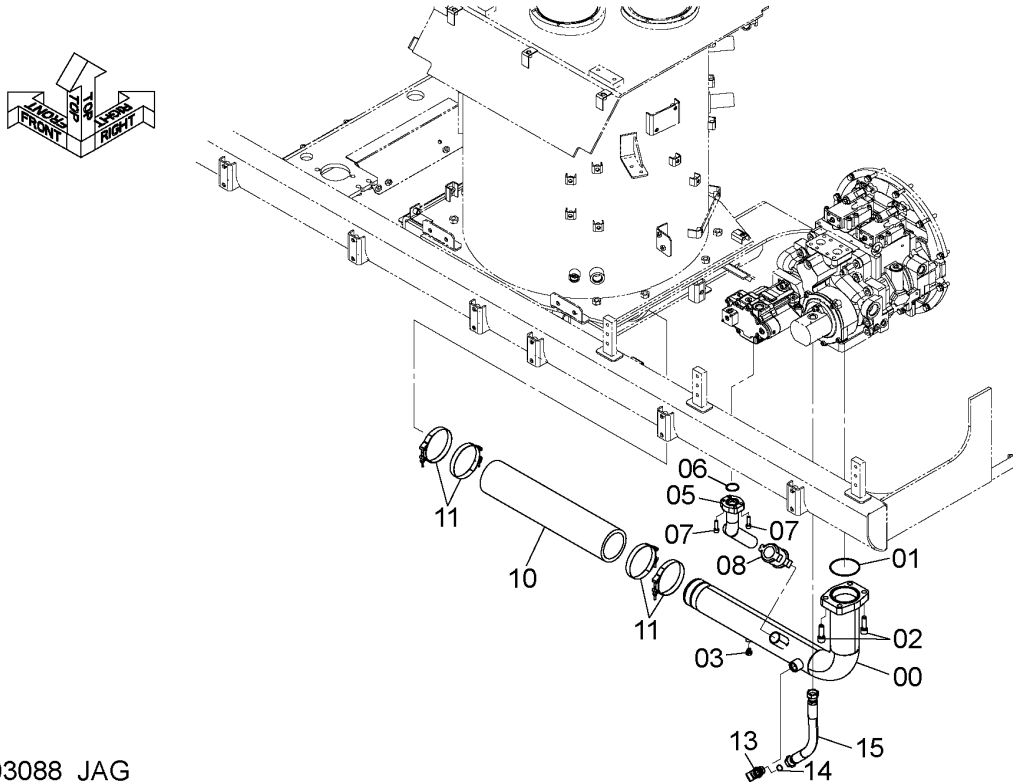

DC9303088_JAG

ITEM 符号	PART NO. 部品番号	PART NAME	部 品 名	Q' TY 数量	S. C サービス コード	SERIAL NO. 適用号機	ICA 互 換 性	REPLACEABLE PART 代替部品	
								PART NO. 部品番号	Q' TY 数量
00	YA40008700	PIPE	パイプ	1					
01	A810100	O-RING	O-リング	1					
02	M341650	BOLT; SOCKET	ボルト;ソケット	4					
03	A885002	PLUG	プラグ	1					
03A	Z957366	* O-RING	* O-リング	1					
05	YA40005330	PIPE	パイプ	1					
06	A810040	O-RING	O-リング	1					
07	M341036	BOLT; SOCKET	ボルト;ソケット	4					
08	4069801	COUPLING; PIPE	カップ リング ;パイプ	1					
10	4637328	HOSE; RUBBER	ホース;ラバー	1					
11	4282488	CLAMP; HOSE	クランプ ;ホース	4					
13	A853366	ELBOW; S	エルボ ;S	1					
13A	4506424	* O-RING	* O-リング	1					
14	4187308	O-RING	O-リング	1					
15	4308038	HOSE	ホース	1					

DELIVERY PIPING デリベリ配管

Applicable Model (適用機種): -
 Mark(記号): -
 Serial No. (適用号機): 061702-

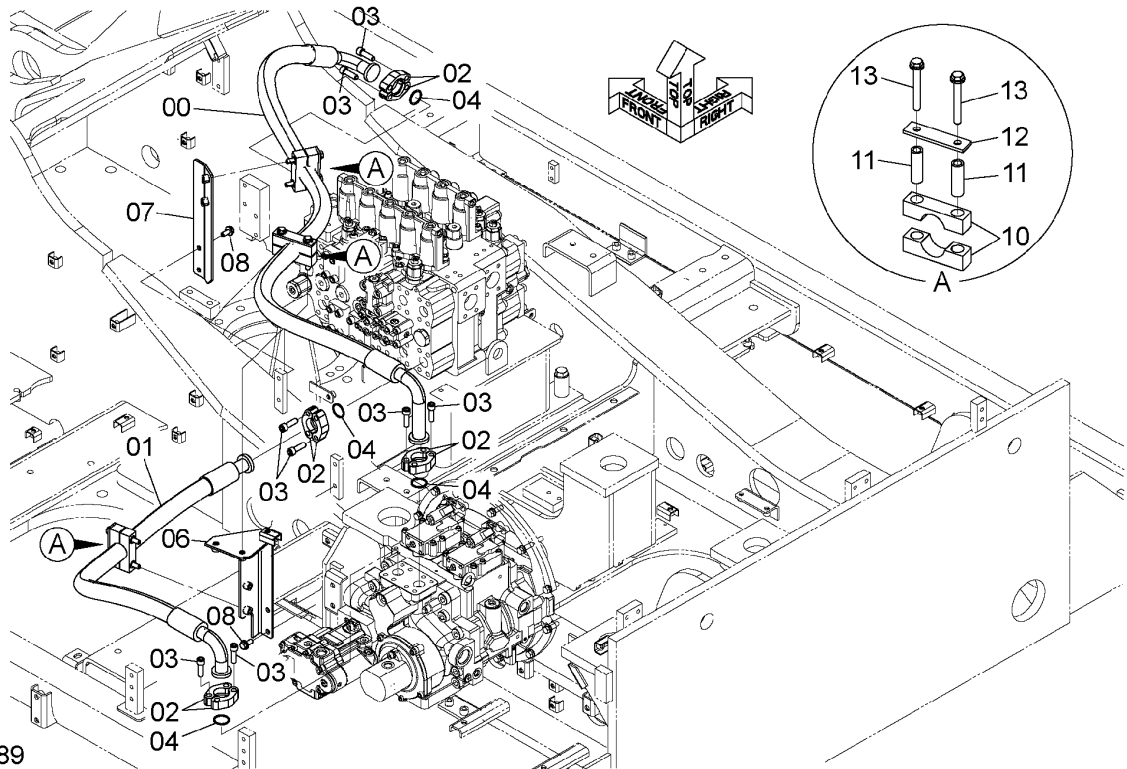

DC9303289

ITEM 符号	PART NO. 部品番号	PART NAME	部 品 名	Q' TY 数量	S. C サービス コード	SERIAL NO. 適用号機	ICA 互 換 性	REPLACEABLE PART 代替部品	
								PART NO. 部品番号	Q' TY 数量
00	4700646	HOSE	ホース	1					
01	4700647	HOSE	ホース	1					
02	4089703	FLANGE; SPLIT	フランジ; スプリット	8					
03	M341445	BOLT; SOCKET	ボルト; ソケット	16					
04	4508805	O-RING	O-リング	4					
06	8117845	BRACKET	ブラケット	1					
07	9771063	BRACKET	ブラケット	1					
08	J271230	BOLT; SEMS	ボルト; セムス	4					
10	4207036	CLAMP	クランプ	6					
11	4207037	SPACER	スペーサ	6					
12	4207038	PLATE	プレート	3					
13	J271200	BOLT; SEMS	ボルト; セムス	6					

SIDE BRANCH PIPING サイドブランチ配管

Applicable Model (適用機種): -
Mark(記号): -
Serial No. (適用号機): 061702-

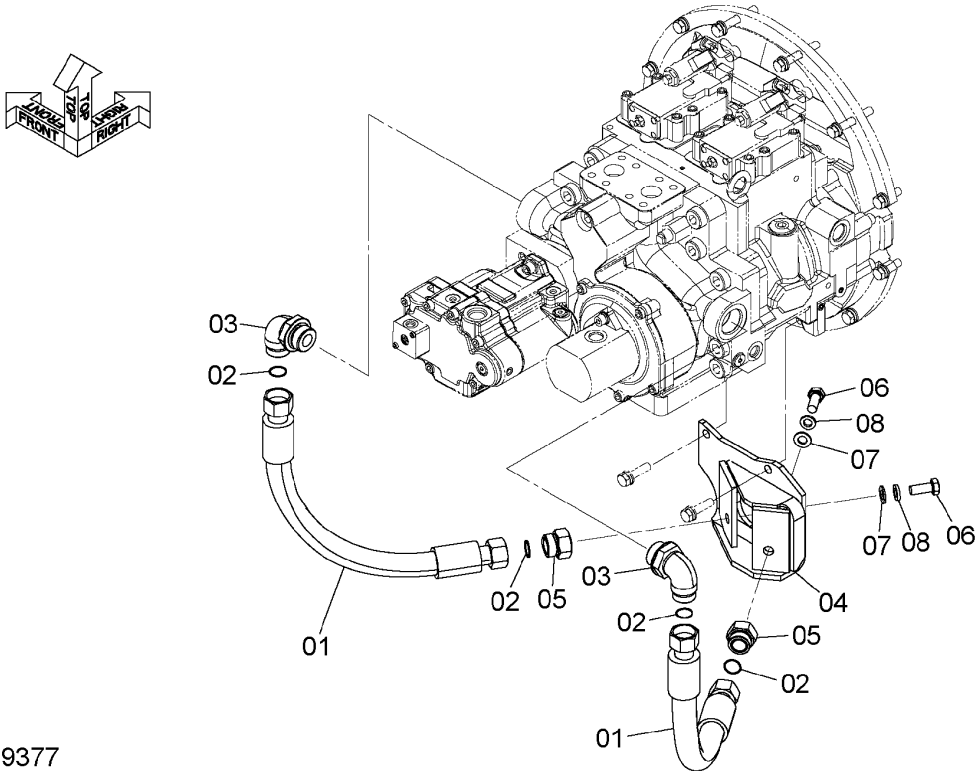

DC9309377

ITEM 符号	PART NO. 部品番号	PART NAME	部 品 名	Q' TY 数量	S. C サービス コード	SERIAL NO. 適用号機	ICA 互 換 性	REPLACEABLE PART 代替部品	
								PART NO. 部品番号	Q' TY 数量
01	4286808	HOSE	ホース	2					
02	4187328	O-RING	O-リング	4					
03	YA00046236	ELBOW;S	エルボ°;S	2					
03A	Z970860	* O-RING	* O-リング	1					
04	8120052	BRACKET	ブ°ラケット	1					
05	4637521	PLUG	ブ°ラグ	2					
06	J901435	BOLT	ボ°ルト	2					
07	A590114	WASHER; PLANE	ワッシャ; フ°レーン	2					
08	A590914	WASHER; SPRING	ワッシャ; スフ°リング	2					

MEMO

RETURN PIPING (1) リターン配管 (1)

Applicable Model (適用機種): -
Mark(記号): -
Serial No. (適用号機): 061702-

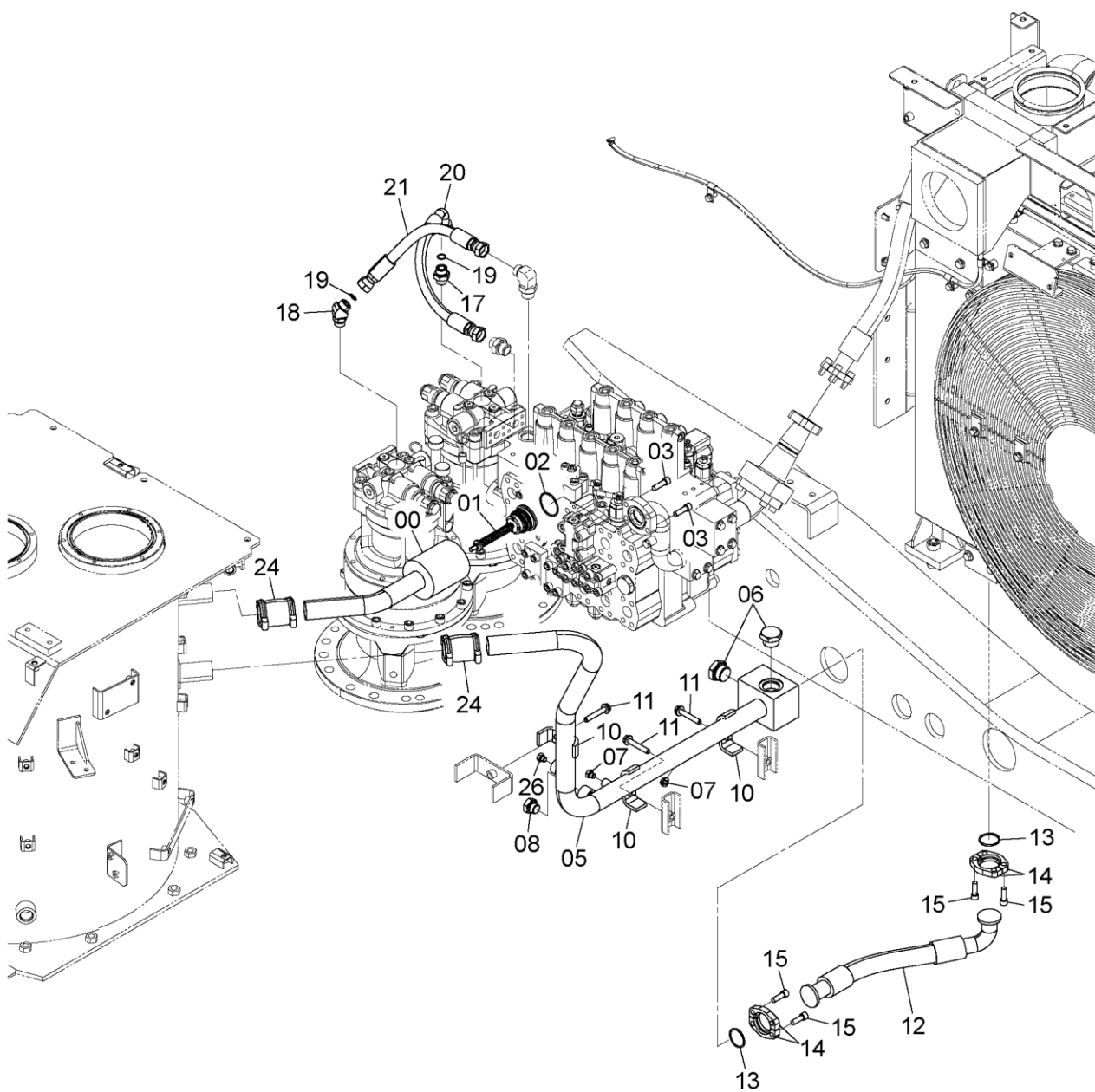

SDC9303891-006

CODE: SDC9303891-007-1

RETURN PIPING (1)
リターン配管 (1)

Applicable Model (適用機種): -
Mark(記号): -
Serial No. (適用号機): 061702-

ITEM 符号	PART NO. 部品番号	PART NAME	部 品 名	Q' TY 数量	S. C サービスマ コート	SERIAL NO. 適用号機	ICA 互 換 性	REPLACEABLE PART 代 替 部 品	
								PART NO. 部品番号	Q' TY 数量
00	YA40005331	PIPE	パイプ	1					
01	4453609	VALVE	バルブ	1					
02	A811060	O-RING	O-リング	1					
03	M341240	BOLT; SOCKET	ボルト;ソケット	4					
05	YA40052312	PIPE; RETURN	パイプ;リターン	1					
06	A885000	PLUG	プラグ	2					
06A	Z970860	* O-RING	* O-リング	1					
07	A885002	PLUG	プラグ	2					
07A	Z957366	* O-RING	* O-リング	1					
08	A885006	PLUG	プラグ	1					
08A	4506424	* O-RING	* O-リング	1					
10	4053697	CLAMP; PIPE	クランプ;パイプ	3					
11	J271275	BOLT; SEMS	ボルト;セムス	3					
12	4701323	HOSE	ホース	1					
13	4510169	O-RING	O-リング	2					
14	Z965946	FLANGE; SPLIT	フランジ;スプリット	4					
15	M341236	BOLT; SOCKET	ボルト;ソケット	8					
17	A853166	ADAPTER; S	アダプタ;S	1					
17A	4506424	* O-RING	* O-リング	1					
18	A853266	ELBOW; S	エルボ;S	1					
18A	4506424	* O-RING	* O-リング	1					
19	4187308	O-RING	O-リング	2					
20	4264170	HOSE	ホース	1					
21	4701322	HOSE	ホース	1					
24	4067834	COUPLING; PIPE	カップリング;パイプ	2					
24A	4196261	* SEAL; RING	* シール;リング	2					
26	YA60054561	PLUG	プラグ	1					
26A	Z957366	* O-RING	* O-リング	1					

RETURN PIPING (2) リターン配管 (2)

Applicable Model (適用機種): -
Mark(記号): -
Serial No. (適用号機): 061702-

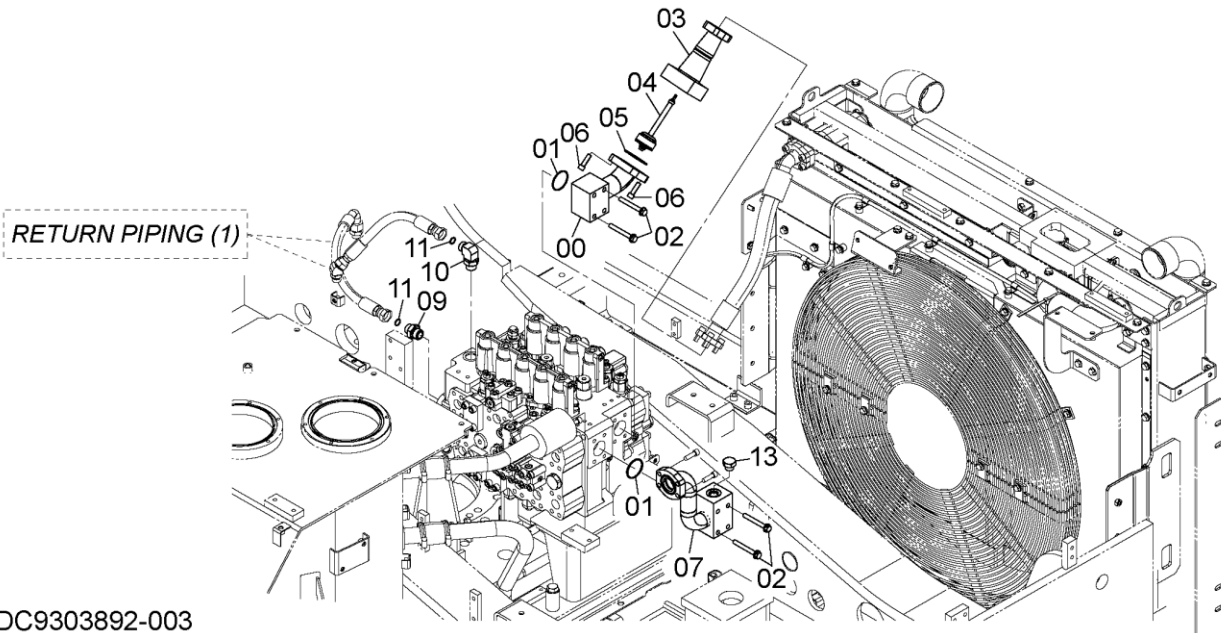
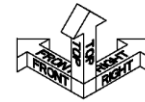

SDC9303892-003

ITEM 符号	PART NO. 部品番号	PART NAME	部 品 名	Q' TY 数量	S. C サービスクード	SERIAL NO. 適用号機	ICA 互 換 性	REPLACEABLE PART 代 替 部 品	
								PART NO. 部品番号	Q' TY 数量
00	YA40033867	PIPE	パイプ	1					
01	A811060	O-RING	O-リング	2					
02	J271200	BOLT;SEMS	ボルト;セムス	8					
03	YA40002453	PIPE	パイプ	1					
04	4701876	VALVE	バルブ	1					
05	A811075	O-RING	O-リング	1					
06	M341240	BOLT;SOCKET	ボルト;ソケット	4					
07	YA40005334	PIPE	パイプ	1					
09	A853186	ADAPTER;S	アダプタ;S	1					
09A	4506429	* O-RING	* O-リング	1					
10	A853386	ELBOW;S	エルボ;S	1					
10A	4506429	* O-RING	* O-リング	1					
11	4187308	O-RING	O-リング	2					
13	A885006	PLUG	プラグ	1					
13A	4506424	* O-RING	* O-リング	1					

RETURN PIPING (3) リターン配管 (3)

Applicable Model (適用機種): -
Mark(記号): -
Serial No. (適用号機): 061702-

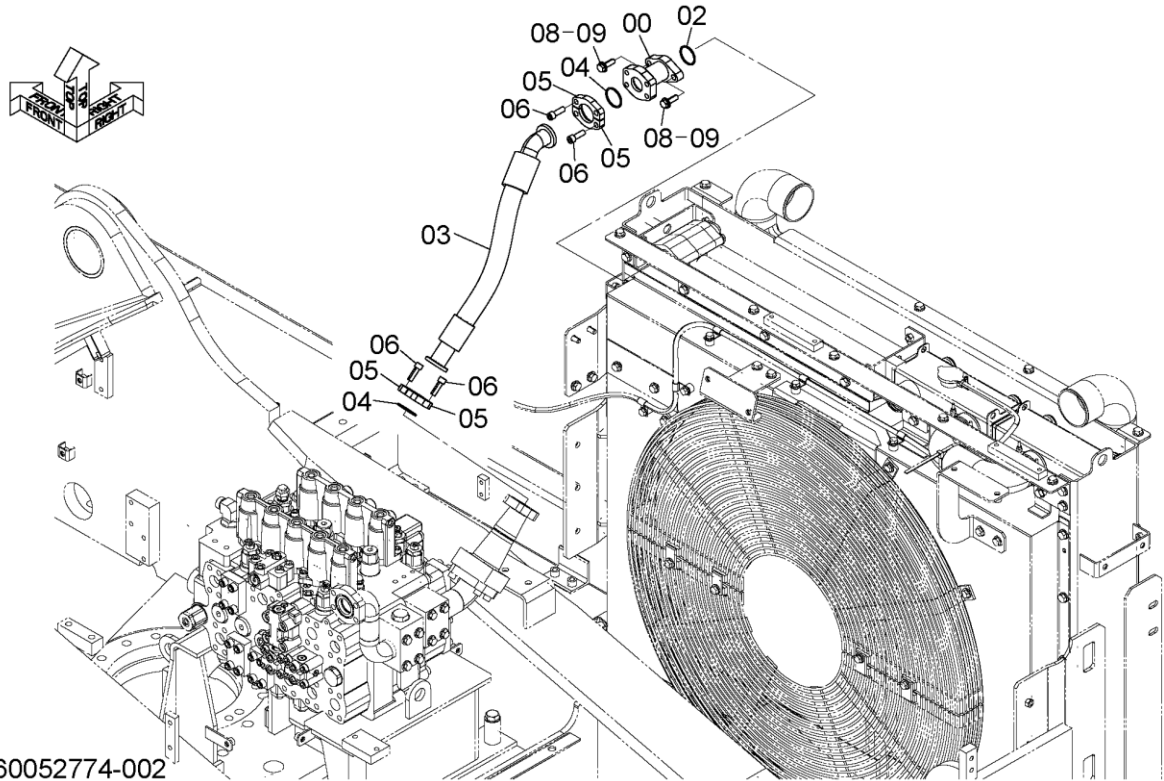

ITEM 符号	PART NO. 部品番号	PART NAME	部 品 名	Q' TY 数量	S. C サービス コード	SERIAL NO. 適用号機	ICA 互 換 性	REPLACEABLE PART 代替部品	
								PART NO. 部品番号	Q' TY 数量
00	YA40033866	PIPE	パイプ	1					
02	Z985096	O-RING	O-リング	1					
03	XV00003757	HOSE	ホース	1					
04	4510169	O-RING	O-リング	2					
05	Z965946	FLANGE; SPLIT	フランジ; スプリット	4					
06	M341236	BOLT; SOCKET	ボルト; ソケット	8					
08	J901255	BOLT	ボルト	2					
09	A590912	WASHER; SPRING	ワッシャ; スプリング	2					

PUMP DRAIN PIPING ポンプドレン配管

Applicable Model (適用機種): -
 Mark(記号): -
 Serial No. (適用号機): 061702-

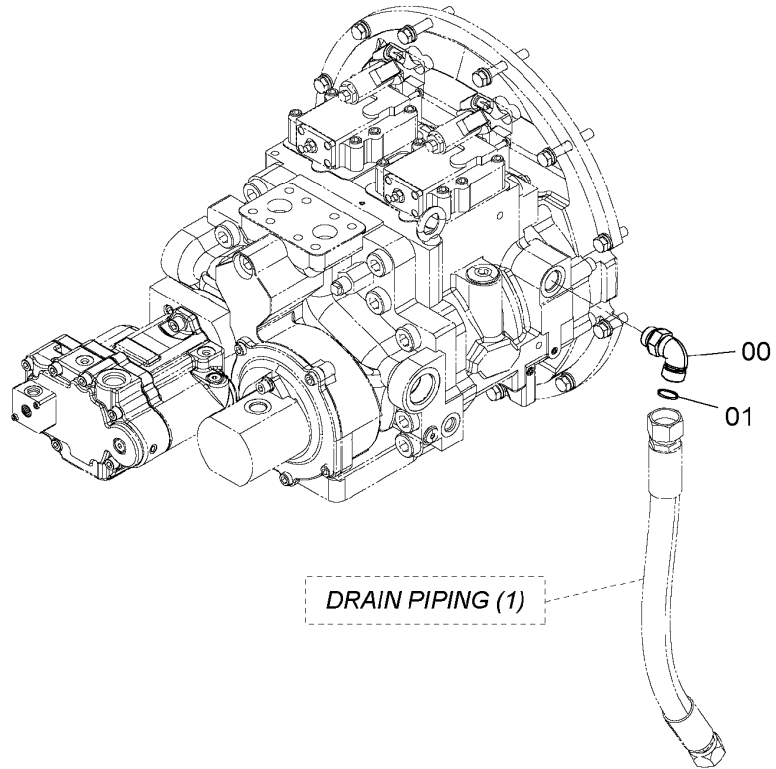
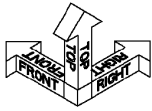

DC9303288

ITEM 符号	PART NO. 部品番号	PART NAME	部 品 名	Q'TY 数量	S. C サービス コード	SERIAL NO. 適用号機	ICA 互 換 性	REPLACEABLE PART 代替部品	
								PART NO. 部品番号	Q'TY 数量
00	A853368	ELBOW;S	エルボ ;S	1					
00A	4506424	* O-RING	* O-リング	1					
01	4187328	O-RING	O-リング	1					

M E M O

A large area of horizontal dashed lines for writing, typical of a memo form.

DRAIN PIPING (1)

ドレン配管 (1)

Applicable Model (適用機種): -

Mark(記号): -

Serial No. (適用号機): 061702-

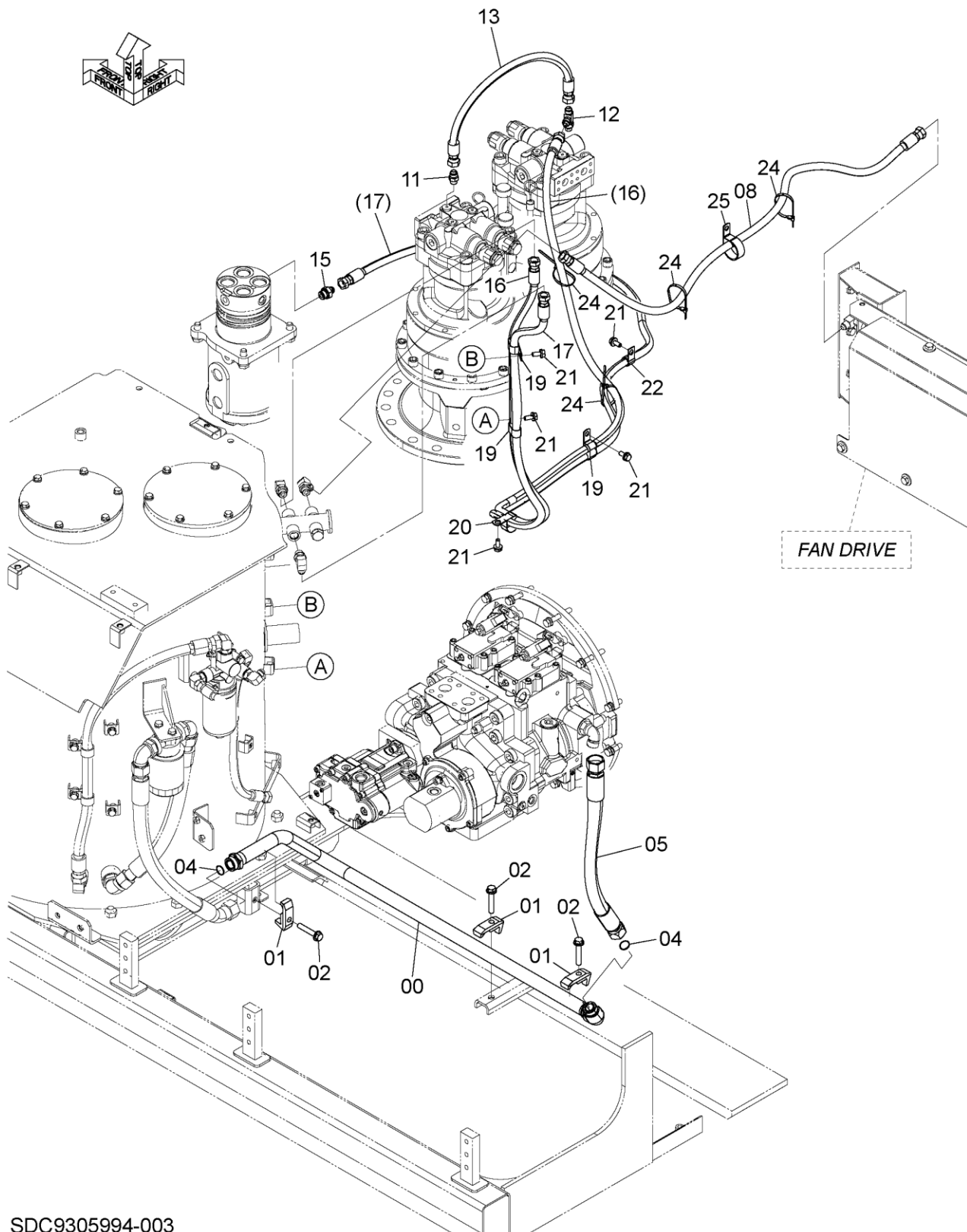

SDC9305994-003

CODE: SDC9305994-003-1

DRAIN PIPING (1)

ドレン配管 (1)

Applicable Model (適用機種): -

Mark(記号): -

Serial No. (適用号機): 061702-

ITEM 符号	PART NO. 部品番号	PART NAME	部 品 名	Q' TY 数量	S. C サービスマ コート	SERIAL NO. 適用号機	ICA 互 換 性	REPLACEABLE PART 代 替 部 品	
								PART NO. 部品番号	Q' TY 数量
00	8118813	PIPE	パイプ	1					
01	4053598	CLAMP;PIPE	クランプ;パイプ	3					
02	J271270	BOLT;SEMS	ボルト;セムス	3					
04	4187328	O-RING	O-リング	2					
05	4624974	HOSE	ホース	1					
08	4304473	HOSE	ホース	1					
11	A852134	ADAPTER;S	アダプタ;S	1					
11A	4509180	* O-RING	* O-リング	1					
12	A852434	TEE;S	チー;S	1					
12A	4509180	* O-RING	* O-リング	1					
13	4227045	HOSE	ホース	1					
15	A852144	ADAPTER;S	アダプタ;S	1					
15A	4506418	* O-RING	* O-リング	1					
16	4305137	HOSE	ホース	1					
17	+++++	ASSY;HOSE	ホースアッセン	1	D				
17A	4305142	* HOSE	* ホース	1					
17B	4327293	* TUBE;SPIRAL	* チューブ;スパイラル	10					
19	4190266	CLIP	クリップ	3					
20	4193848	CLIP	クリップ	1					
21	J271025	BOLT;SEMS	ボルト;セムス	5					
22	4190262	CLIP	クリップ	1					
24	4055312	CLIP;BAND	クリップ;バンド	4					
25	4190265	CLIP	クリップ	1					

FAN DRIVE PIPING ファンドライブ配管

Applicable Model (適用機種): -
Mark(記号): -
Serial No. (適用号機): 061702-

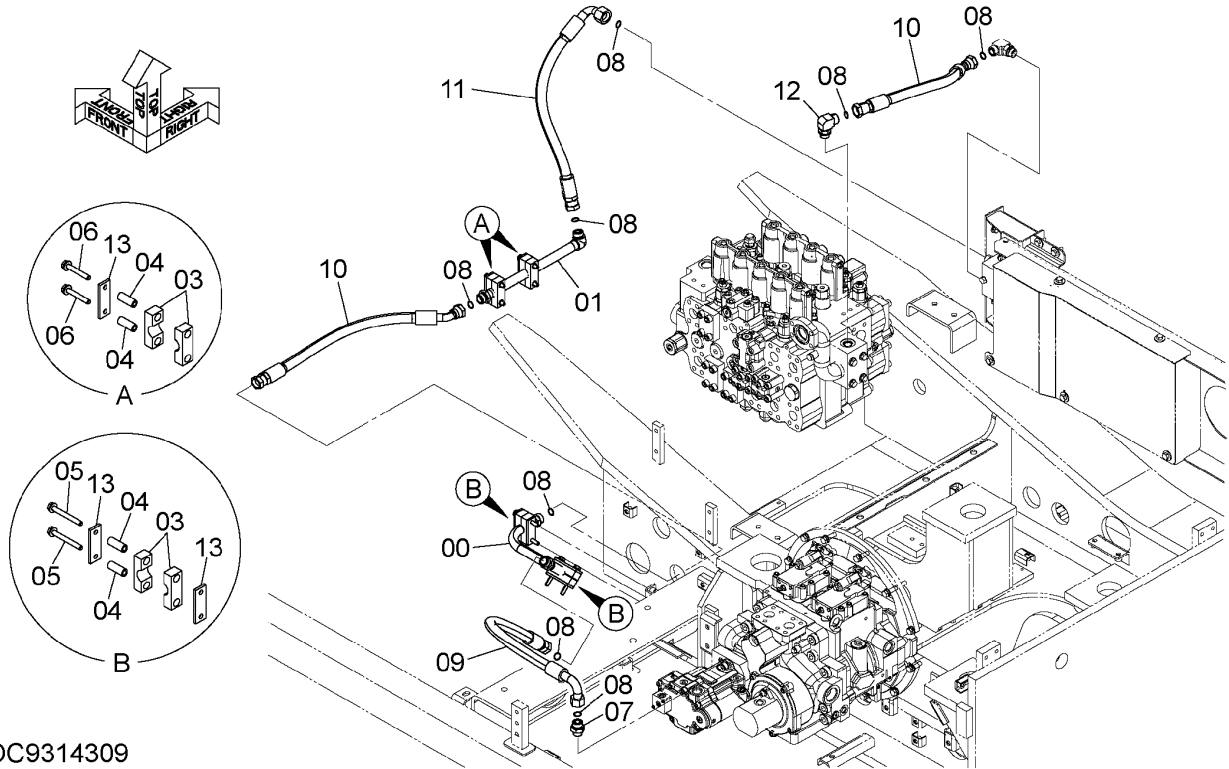

DC9314309

ITEM 符号	PART NO. 部品番号	PART NAME	部 品 名	Q' TY 数量	S. C サービスクード	SERIAL NO. 適用号機	ICA 互 換 性	REPLACEABLE PART 代 替 部 品	
								PART NO. 部品番号	Q' TY 数量
00	8118038	PIPE	パイプ	1					
01	9767591	PIPE	パイプ	1					
03	4379618	CLAMP	クランプ	8					
04	4667806	SPACER	スペーサ	8					
05	J271090	BOLT; SEMS	ボルト; セムス	4					
06	J271070	BOLT; SEMS	ボルト; セムス	4					
07	A853166	ADAPTER; S	アダプタ; S	1					
07A	4506424	* O-RING	* O-リング	1					
08	4187308	O-RING	O-リング	8					
09	YA00012945	HOSE	ホース	1					
10	4636859	HOSE	ホース	2					
11	4701196	HOSE	ホース	1					
12	4157562	ELBOW; S	エルボ; S	1					
12A	4506424	* O-RING	* O-リング	1					
13	4713333	PLATE	プレート	6					

M E M O

MAIN PIPING (1)

メイン配管 (1)

Applicable Model (適用機種): -

Mark(記号): -

Serial No. (適用号機): 061702-

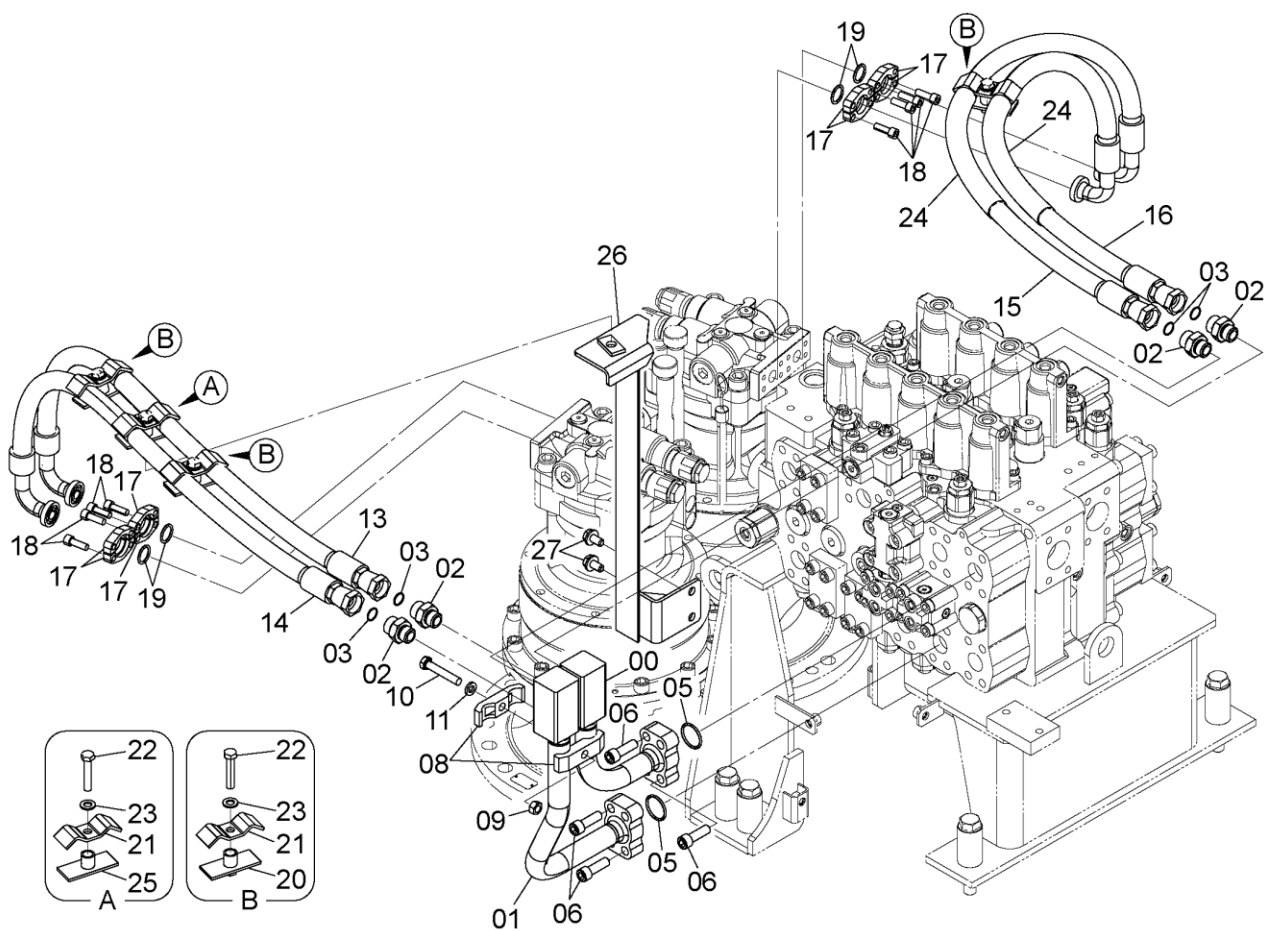

SDC9303305-005

CODE: SDC9303305-005-1

MAIN PIPING (1)
メイン配管 (1)

Applicable Model (適用機種): -

Mark(記号): -

Serial No. (適用号機): 061702-

ITEM 符号	PART NO. 部品番号	PART NAME	部 品 名	Q' TY 数量	S. C サービスマ コード	SERIAL NO. 適用号機	ICA 互 換 性	REPLACEABLE PART 代 替 部 品	
								PART NO. 部品番号	Q' TY 数量
00	8117900	PIPE	ハ°パイプ	1					
01	8117901	PIPE	ハ°パイプ	1					
02	A853166	ADAPTER:S	アダプタ:S	4					
02A	4506424	* O-RING	* O-リング	1					
03	4187308	O-RING	O-リング	4					
05	4508805	O-RING	O-リング	2					
06	M341445	BOLT; SOCKET	ボルト;ソケット	8					
08	4189860	CLAMP; PIPE	クランプ;ハ°パイプ	2					
09	J950012	NUT	ナット	1					
10	J901270	BOLT	ボルト	1					
11	A590912	WASHER; SPRING	ワッシャ;スプリング	1					
13	+++++	ASSY; HOSE	アッシー;ホース	1	D				
13A	4700790	* HOSE	* ホース	1					
13B	4376631	* PROTECTOR	* プロテクタ	1					
14	4372523	HOSE	ホース	1					
15	4700792	HOSE	ホース	1					
16	4700793	HOSE	ホース	1					
17	Z986910	FLANGE; SPLIT	フランジ;スプリット	8					
18	J781030	BOLT; SOCKET	ボルト;ソケット	16					
19	Z971489	O-RING	O-リング	4					
20	9727822	CLAMP	クランプ	3					
21	4202103	CLAMP	クランプ	4					
22	J901260	BOLT	ボルト	4					
23	A590112	WASHER; PLANE	ワッシャ;フレイシ	4					
24	4327294	TUBE; SPIRAL	チューブ;スパイラル	2					
25	9727633	CLAMP	クランプ	1					
26	YA40034833	BRACKET	ブラケット	1					
27	J271225	BOLT; SEMS	ボルト;セムス	2					

MAIN PIPING (2) メイン配管 (2)

Applicable Model (適用機種): -
Mark(記号): -
Serial No. (適用号機): 061702-

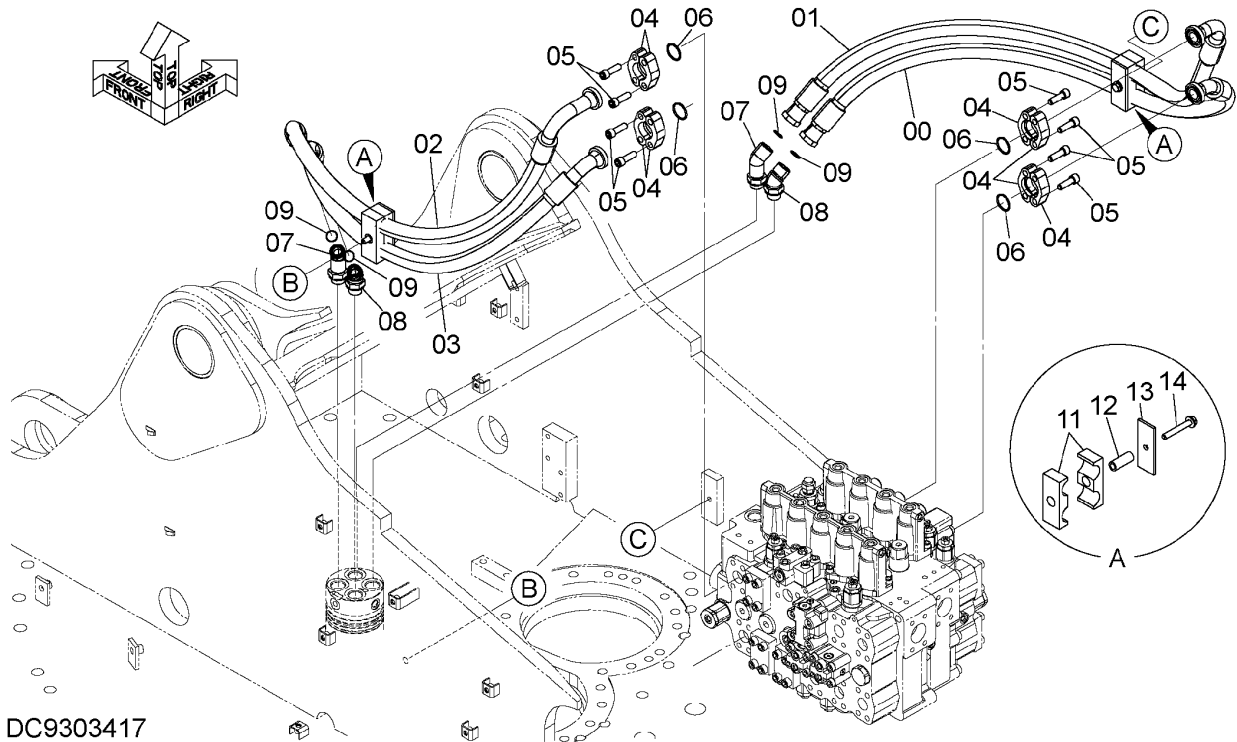

ITEM 符号	PART NO. 部品番号	PART NAME	部 品 名	Q' TY 数量	S. C サービス コード	SERIAL NO. 適用号機	ICA 互 換 性	REPLACEABLE PART 代替部品	
								PART NO. 部品番号	Q' TY 数量
00	4651807	HOSE	ホース	1					
01	+++++++	ASSY;HOSE	アッソ;ホース	1	D				
01A	4651806	* HOSE	* ホース	1					
01B	4327294	* TUBE;SPIRAL	* チューブ;スパイラル	4					
02	4700794	HOSE	ホース	1					
03	4651809	HOSE	ホース	1					
04	4089703	FLANGE;SPLIT	フランジ;スプリット	8					
05	M341445	BOLT;SOCKET	ボルト;ソケット	16					
06	4508805	O-RING	O-リング	4					
07	4274593	ELBOW;S	エルボ;S	2					
07A	4506429	* O-RING	* O-リング	1					
08	4270315	ELBOW;S	エルボ;S	2					
08A	4506429	* O-RING	* O-リング	1					
09	4187328	O-RING	O-リング	4					
11	4205615	CLAMP;HOSE	クランプ;ホース	4					
12	4205614	SPACER	スペーサ	2					
13	4711050	PLATE	プレート	2					
14	J271285	BOLT;SEMS	ボルト;セムス	2					

MAIN PIPING (3-1)

メイン配管 (3-1)

Applicable Model (適用機種): -
 Mark(記号): -
 Serial No. (適用号機): 061702-

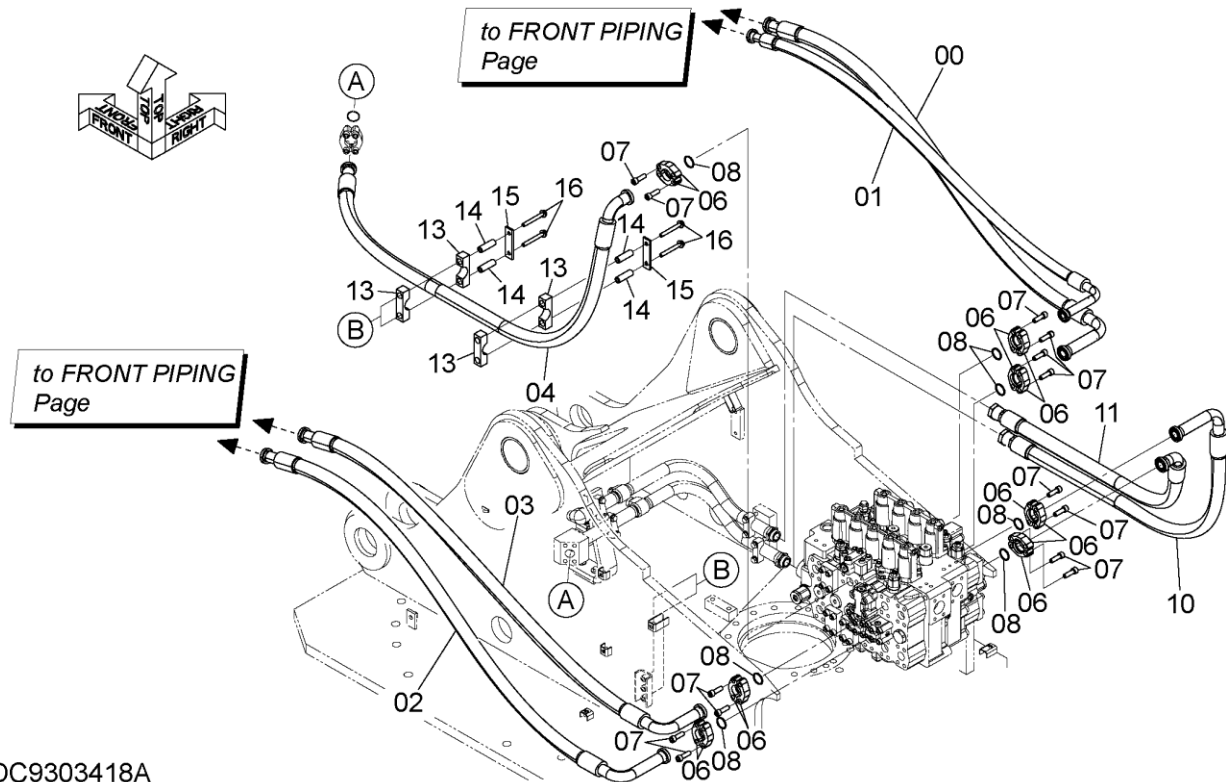

DC9303418A

ITEM 符号	PART NO. 部品番号	PART NAME	部 品 名	Q' TY 数量	S. C サービスクード	SERIAL NO. 適用号機	ICA 互 換 性	REPLACEABLE PART 代 替 部 品	
								PART NO. 部品番号	Q' TY 数量
00	4700795	HOSE	ホース	1					
01	++++++	ASSY;HOSE	アッソ;ホース	1	D				
01A	4631616	* HOSE	* ホース	1					
01B	4327294	* TUBE;SPIRAL	* チューブ;スパイラル	4					
02	4700796	HOSE	ホース	1					
03	++++++	ASSY;HOSE	アッソ;ホース	1	D				
03A	4636820	* HOSE	* ホース	1					
03B	4327294	* TUBE;SPIRAL	* チューブ;スパイラル	4					
04	4722251	HOSE	ホース	1					
06	4089703	FLANGE;SPLIT	フランジ;スプリット	14					
07	M341445	BOLT;SOCKET	ボルト;ソケット	28					
08	4508805	O-RING	O-リング	7					
10	4700798	HOSE	ホース	1					
11	4700799	HOSE	ホース	1					
13	4207036	CLAMP	クランプ	4					
14	4207037	SPACER	スペーサ	4					
15	4207038	PLATE	プレート	2					
16	J271200	BOLT;SEMS	ボルト;セムス	4					

MAIN PIPING (3-2)

メイン配管 (3-2)

Applicable Model (適用機種): -
 Mark(記号): -
 Serial No. (適用号機): 061702-

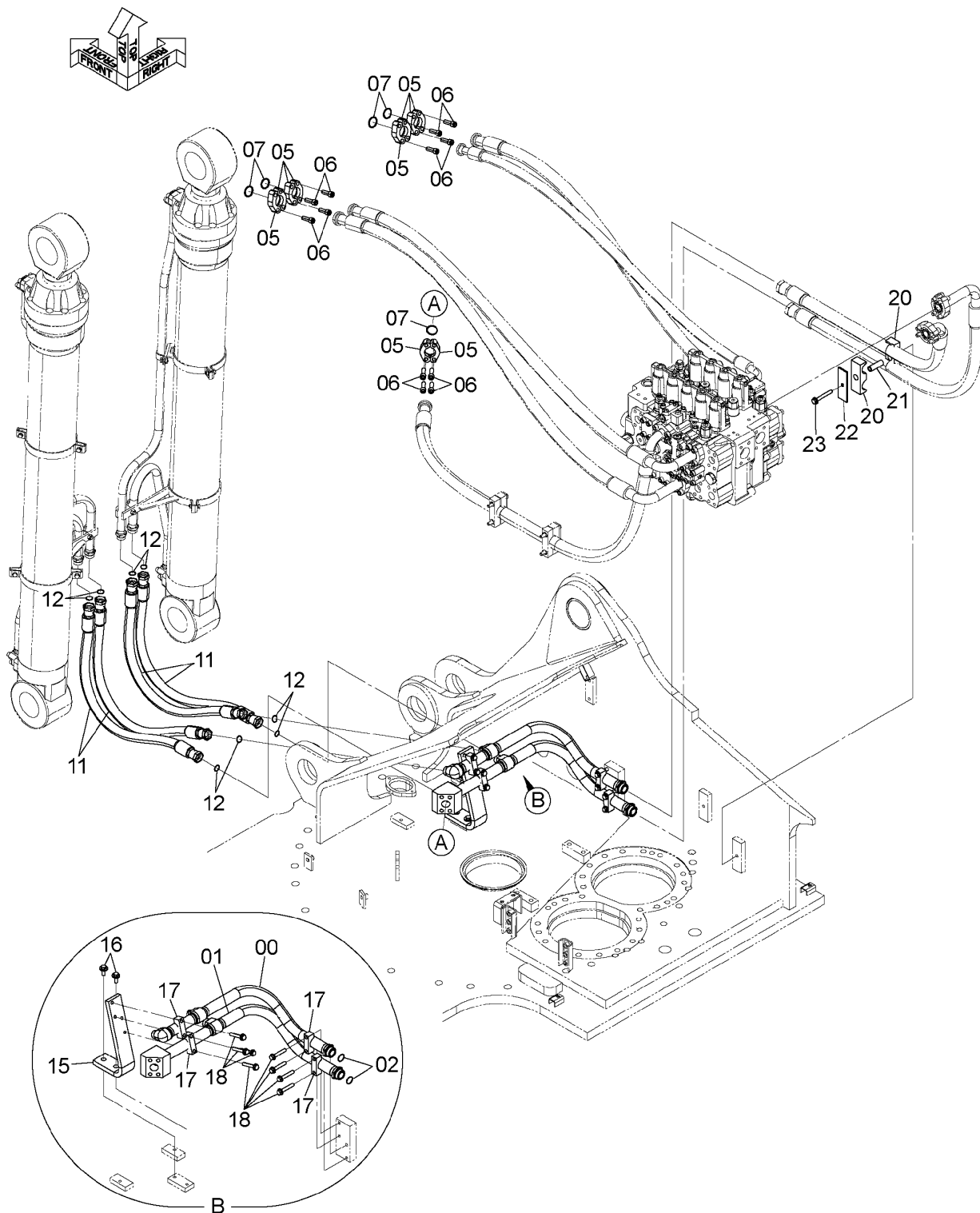

SDCYA60025140-001

CODE: SDCYA60025140-001-1

MAIN PIPING (3-2)

メイン配管 (3-2)

Applicable Model (適用機種): -

Mark(記号): -

Serial No. (適用号機): 061702-

ITEM 符号	PART NO. 部品番号	PART NAME	部 品 名	Q' TY 数量	S. C サービスマ コート	SERIAL NO. 適用号機	ICA 互 換 性	REPLACEABLE PART 代 替 部 品	
								PART NO. 部品番号	Q' TY 数量
00	8117866	PIPE	パイプ	1					
01	8117867	PIPE	パイプ	1					
02	4187329	O-RING	Oリング	2					
05	4089703	FLANGE; SPLIT	フランジ; スプリット	10					
06	M341445	BOLT; SOCKET	ボルト; ソケット	20					
07	4508805	O-RING	Oリング	5					
11	4636821	HOSE	ホース	4					
12	4187328	O-RING	Oリング	8					
15	3078970	BRACKET	ブラケット	1					
16	J281235	BOLT; SEMS	ボルト; セムス	2					
17	4334364	CLAMP; PIPE	クランプ; パイプ	4					
18	J271275	BOLT; SEMS	ボルト; セムス	8					
20	4215878	CLAMP; HOSE	クランプ; ホース	2					
21	4215879	SPACER	スペーサ	1					
22	4215880	PLATE	プレート	1					
23	J271295	BOLT; SEMS	ボルト; セムス	1					

MAIN PIPING (4) メイン配管 (4)

Applicable Model (適用機種): -
Mark(記号): -
Serial No. (適用号機): 061702-

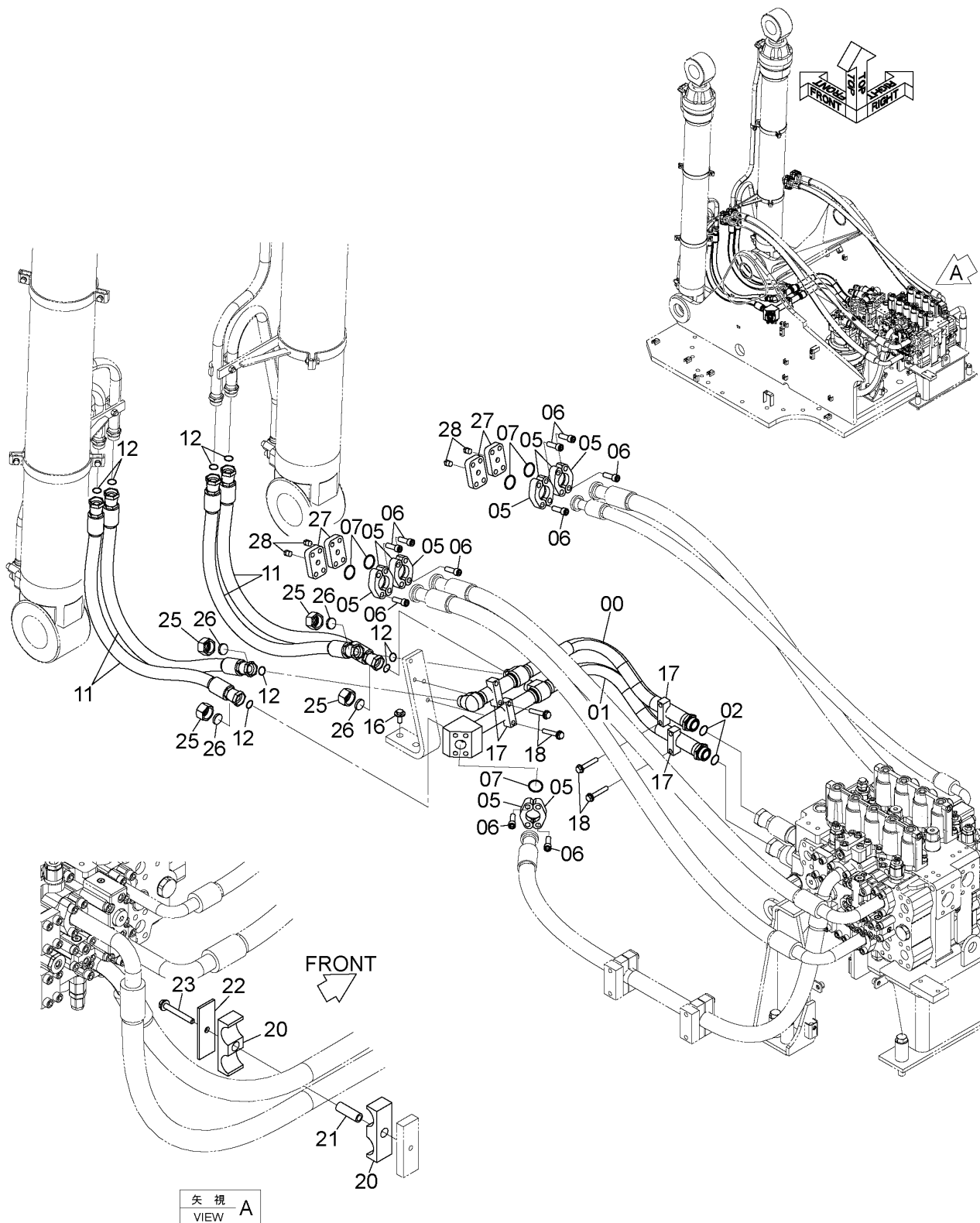

DCYA60021033

CODE : SDCYA60021033-000-1

MAIN PIPING (4) メイン配管 (4)

Applicable Model (適用機種) : -
 Mark(記号) : -
 Serial No. (適用号機) : 061702-

ITEM 符号	PART NO. 部品番号	PART NAME	部 品 名	Q' TY 数量	S. C サービスマ コード	SERIAL NO. 適用号機	ICA 互 換 性	REPLACEABLE PART 代 替 部 品	
								PART NO. 部品番号	Q' TY 数量
00	8117866	PIPE	パイプ	1					
01	8117867	PIPE	パイプ	1					
02	4187329	O-RING	O-リング	2					
05	4089703	FLANGE; SPLIT	フランジ; スプリット	10					
06	M341445	BOLT; SOCKET	ボルト; ソケット	20					
07	4508805	O-RING	O-リング	5					
11	4636821	HOSE	ホース	4					
12	4187328	O-RING	O-リング	8					
16	J281235	BOLT; SEMS	ボルト; セムス	2					
17	4334364	CLAMP; PIPE	クランプ; パイプ	4					
18	J271275	BOLT; SEMS	ボルト; セムス	8					
20	4215878	CLAMP; HOSE	クランプ; ホース	2					
21	4215879	SPACER	スペーサ	1					
22	4215880	PLATE	プレート	1					
23	J271295	BOLT; SEMS	ボルト; セムス	1					
25	4188138	NUT	ナット	4					
26	4189095	CAP	キャップ	4					
27	4199393	COVER	カバー	4					
28	94-2023	PLUG	プラグ	4					

PILOT PIPING (1) (PUMP) パイロット配管 (1) (ポンプ)

Applicable Model (適用機種): -
Mark(記号): -
Serial No. (適用号機): 061702-

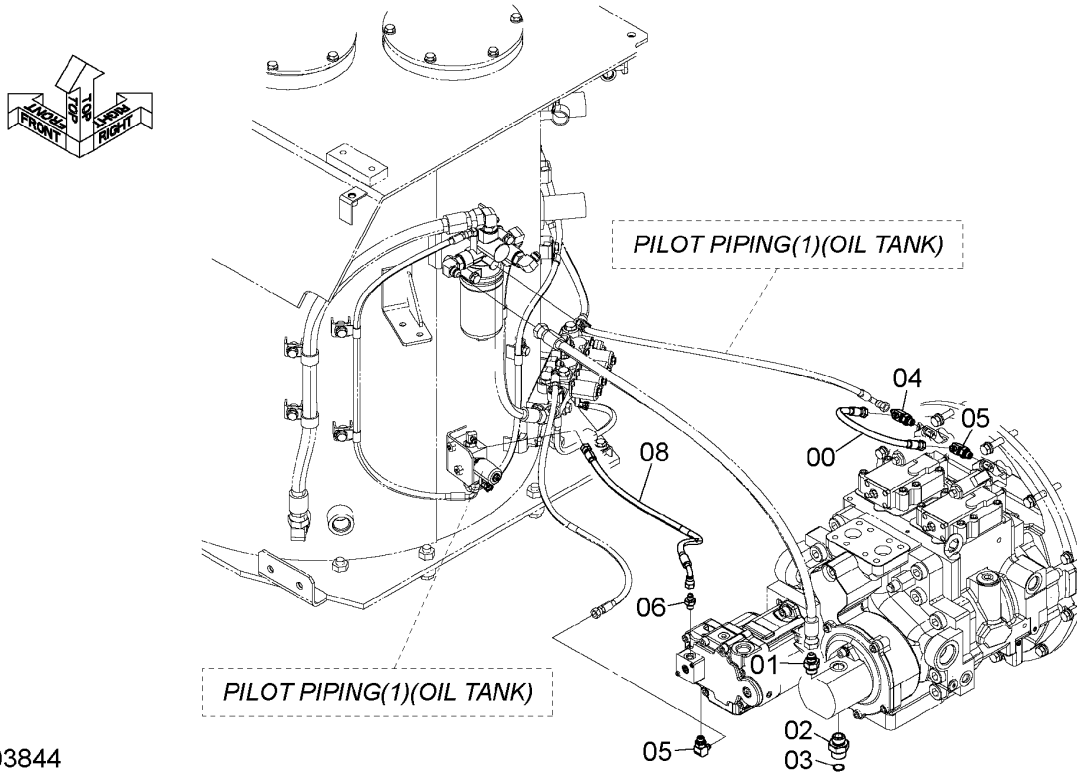

DC9303844

ITEM 符号	PART NO. 部品番号	PART NAME	部 品 名	Q' TY 数量	S. C サービス コード	SERIAL NO. 適用号機	ICA 互 換 性	REPLACEABLE PART 代 替 部 品	
								PART NO. 部品番号	Q' TY 数量
00	4245115	HOSE	ホース	1					
01	A852144	ADAPTER:S	アダプタ:S	1					
01A	4506418	* O-RING	* O-リング	1					
02	A853166	ADAPTER:S	アダプタ:S	1					
02A	4506424	* O-RING	* O-リング	1					
03	4187308	O-RING	O-リング	1					
04	A852422	TEE:S	チー:S	1					
04A	Z957366	* O-RING	* O-リング	1					
05	A852322	ELBOW:S	エルボ:S	2					
05A	Z957366	* O-RING	* O-リング	1					
06	A852122	ADAPTER:S	アダプタ:S	1					
06A	Z957366	* O-RING	* O-リング	1					
08	4460771	HOSE (LABEL:PP)	ホース (ラベル:PP)	1					

PILOT PIPING (1) (OIL TANK) パイロット配管 (1) (オイルタンク)

Applicable Model (適用機種): -

Mark(記号): -

Serial No. (適用号機): 061702-

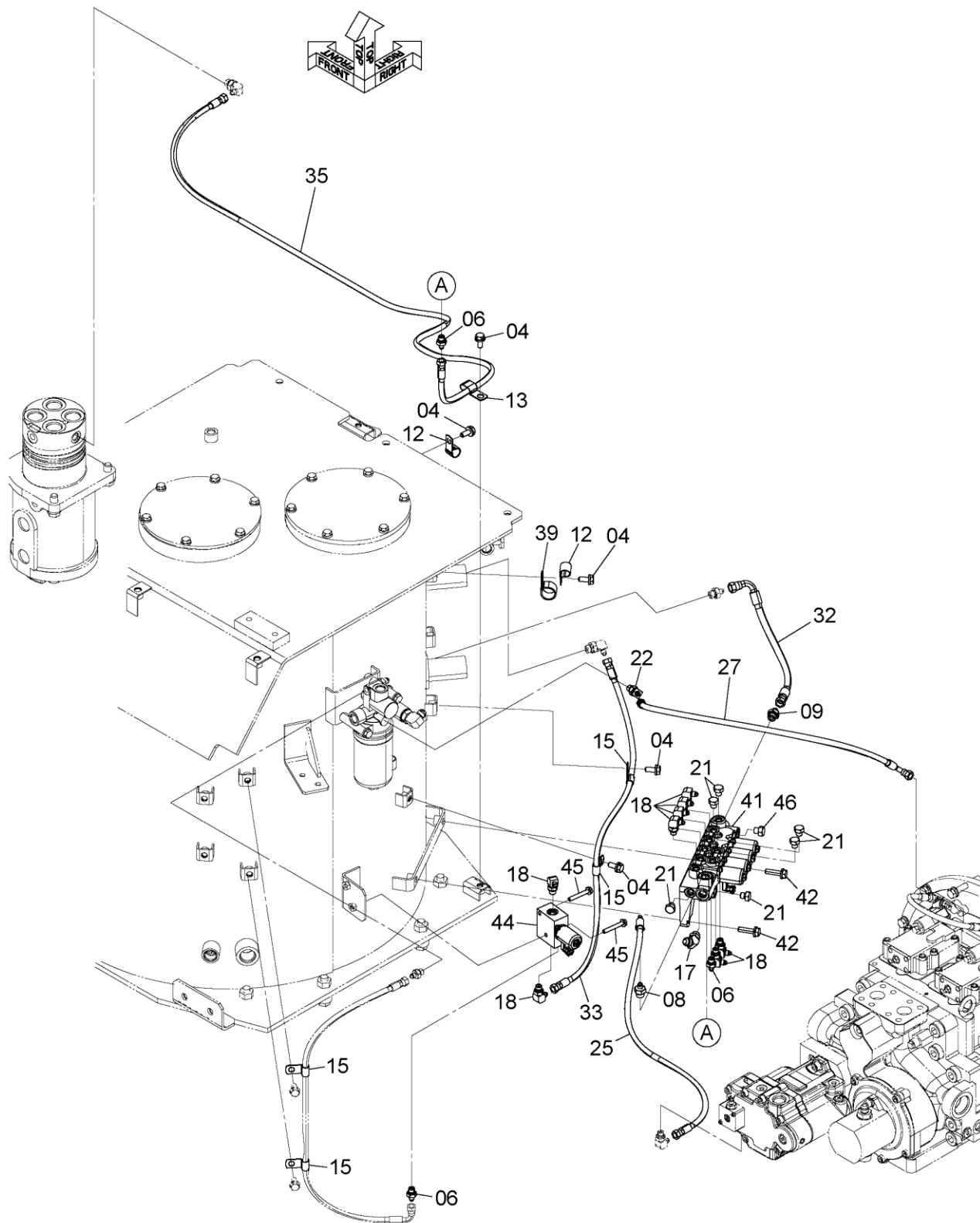

DC9303843_JAG

CODE: SDC9303843-008-1

PILOT PIPING (1) (OIL TANK)
パイロット配管 (1) (オイルタンク)

Applicable Model (適用機種): -

Mark(記号): -

Serial No. (適用号機): 061702-

ITEM 符号	PART NO. 部品番号	PART NAME	部 品 名	Q'TY 数量	S. C サービスマ コード	SERIAL NO. 適用号機	ICA 互 換 性	REPLACEABLE PART 代 替 部 品	
								PART NO. 部品番号	Q'TY 数量
04	J271025	BOLT;SEMS	ボルト;セムス	5					
06	A852122	ADAPTER;S	アダプタ;S	3					
06A	Z957366	* O-RING	* O-リング	1					
08	A852132	ADAPTER;S	アダプタ;S	1					
08A	4509180	* O-RING	* O-リング	1					
09	A852133	ADAPTER;S	アダプタ;S	1					
09A	4509180	* O-RING	* O-リング	1					
12	4190262	CLIP	クリップ	2					
13	4190292	CLIP	クリップ	1					
15	4190272	CLIP	クリップ	4					
17	A852234	ELBOW;S	エルボ;S	1					
17A	4509180	* O-RING	* O-リング	1					
18	A852322	ELBOW;S	エルボ;S	8					
18A	Z957366	* O-RING	* O-リング	1					
21	A885002	PLUG	プラグ	6					
21A	Z957366	* O-RING	* O-リング	1					
22	A852222	ELBOW;S	エルボ;S	1					
22A	Z957366	* O-RING	* O-リング	1					
25	4713474	HOSE (LABEL;PS)	ホース (ラベル;PS)	1					
27	4322500	HOSE (LABEL;PF)	ホース (ラベル;PF)	1					
32	4713477	HOSE (LABEL;DT)	ホース (ラベル;DT)	1					
33	+++++	ASSY;HOSE (LABEL;T)	アッシー;ホース (ラベル;T)	1	D				
33A	4342290	* HOSE	* ホース	1					
35	+++++	ASSY;HOSE (LABEL;SC)	アッシー;ホース (ラベル;SC)	1	D				
35A	YA00001617	* HOSE	* ホース	1					
35B	4327293	* TUBE;SPIRAL	* チューブ;スパイラル	2					
39	4192035	CLIP	クリップ	1					
41	9314072	VALVE;SOLENOID (for assembly of machine) (本体組付用)	バルブ;ソレノイド	1	DH		I	9316551	1
41	9316551	VALVE;SOLENOID (for transportation) (輸送用)	バルブ;ソレノイド	1	S				
42	J271040	BOLT;SEMS	ボルト;セムス	2					
44	9316292	VALVE;SOLENOID	バルブ;ソレノイド	1	H				
45	J260855	BOLT;SEMS	ボルト;セムス	2					
46	A885002	PLUG	プラグ	1					
46A	Z957366	* O-RING	* O-リング	1					

PILOT PIPING (2-1)

パイロット配管 (2-1)

Applicable Model (適用機種): -
 Mark(記号): -
 Serial No. (適用号機): 061702-

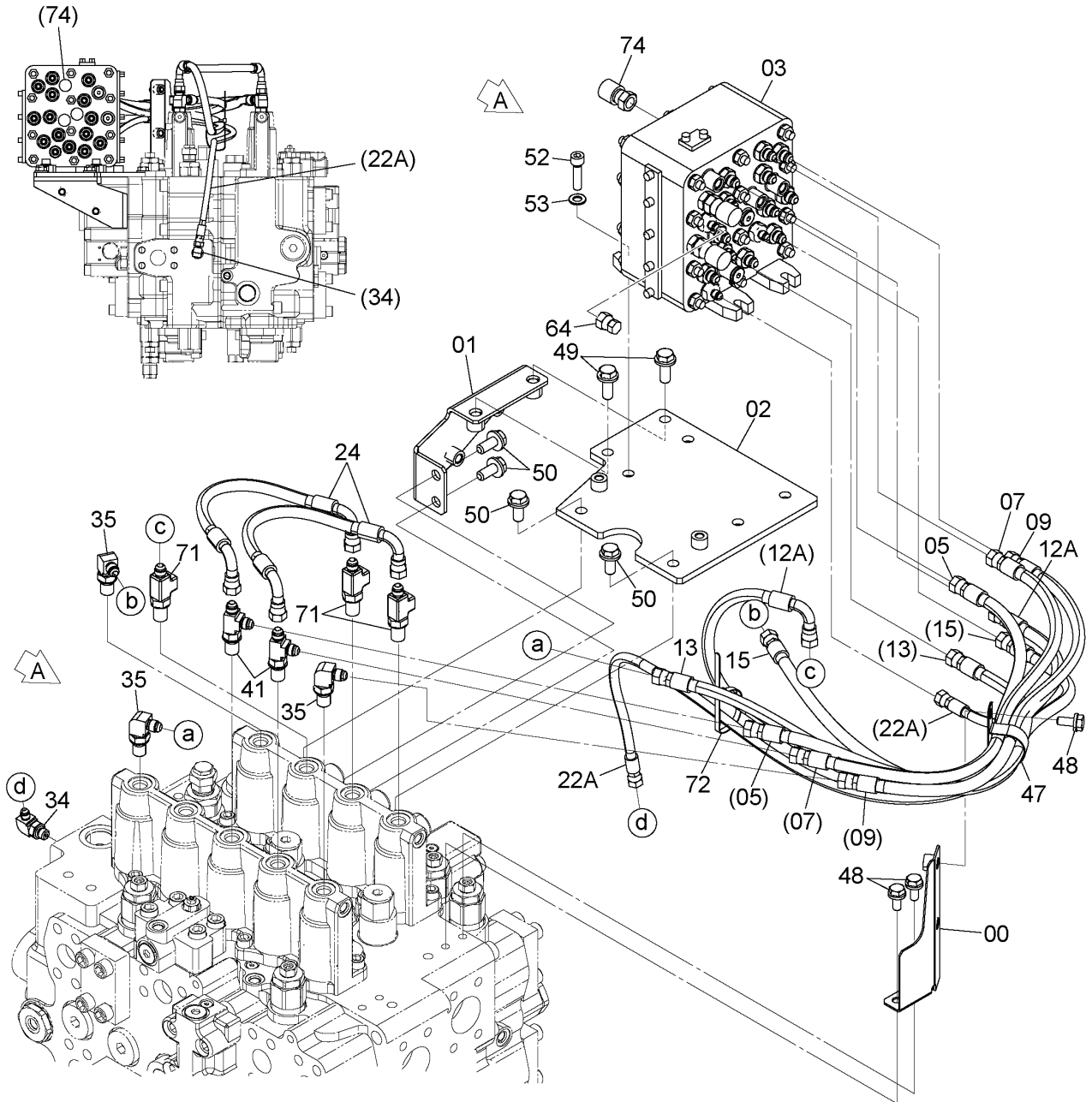
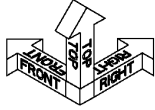

DCYA60069050_1

CODE:SDCYA60069050-000_1-1

PILOT PIPING (2-1)
パイロット配管 (2-1)

Applicable Model (適用機種): -

Mark(記号): -

Serial No. (適用号機): 061702-

ITEM 符号	PART NO. 部品番号	PART NAME	部 品 名	Q' TY 数量	S. C サービスマ コード	SERIAL NO. 適用号機	ICA 互 換 性	REPLACEABLE PART 代 替 部 品	
								PART NO. 部品番号	Q' TY 数量
00	8117994	BRACKET	ブ ラケッ ト	1					
01	8118678	BRACKET	ブ ラケッ ト	1					
02	8118679	PLATE	ブ レー ト	1					
03	4718276	VALVE;SHUTTLE	バ ルブ ;シャッ トル	1	H				
05	4720798	HOSE	ホース	1					
07	4713480	(LABEL;1) HOSE	(ラベル;1) ホース	1					
09	4713482	(LABEL;3) HOSE	(ラベル;3) ホース	1					
12	+++++	(LABEL;5) ASSY;HOSE	(ラベル;5) アッシー;ホース	1	D				
12A	YA00006959	(LABEL;8) * HOSE	(ラベル;8) * ホース	1					
13	4484593	HOSE	ホース	1					
15	4713483	(LABEL;9) HOSE	(ラベル;9) ホース	1					
22	+++++	(LABEL;11) ASSY;HOSE	(ラベル;11) アッシー;ホース	1	D				
22A	4326309	(LABEL:SL) * HOSE	(ラベル:SL) * ホース	1					
24	4391699	HOSE	ホース	2					
34	A852322	ELBOW;S	エルボウ ;S	1					
34A	Z957366	* O-RING	* O-リング	1					
35	4208913	ELBOW;S	エルボウ ;S	3					
35A	4509180	* O-RING	* O-リング	1					
41	4208910	TEE;S	チー ;S	2					
41A	4509180	* O-RING	* O-リング	1					
47	4193848	CLIP	クリップ	1					
48	J271025	BOLT;SEMS	ボルト ;セムス	3					
49	J271235	BOLT;SEMS	ボルト ;セムス	2					
50	J271230	BOLT;SEMS	ボルト ;セムス	4					
52	J781040	BOLT;SOCKET	ボルト ;ソケット	4					
53	A590110	WASHER;PLANE	ワッシャ ;フ レーン	4					
64	4650482	PLUG;UNION	プ ラグ ;ユニオン	1					
71	YA00024575	TEE;S	チー ;S	3					
71A	4509180	* O-RING	* O-リング	1					
72	4055312	CLIP;BAND	クリップ ;バ ンド	1					
74	4223518	PLUG;UNION	プ ラグ ;ユニオン	1					

PILOT PIPING (2-2)

パイロット配管 (2-2)

Applicable Model (適用機種): -
 Mark(記号): -
 Serial No. (適用号機): 061702-

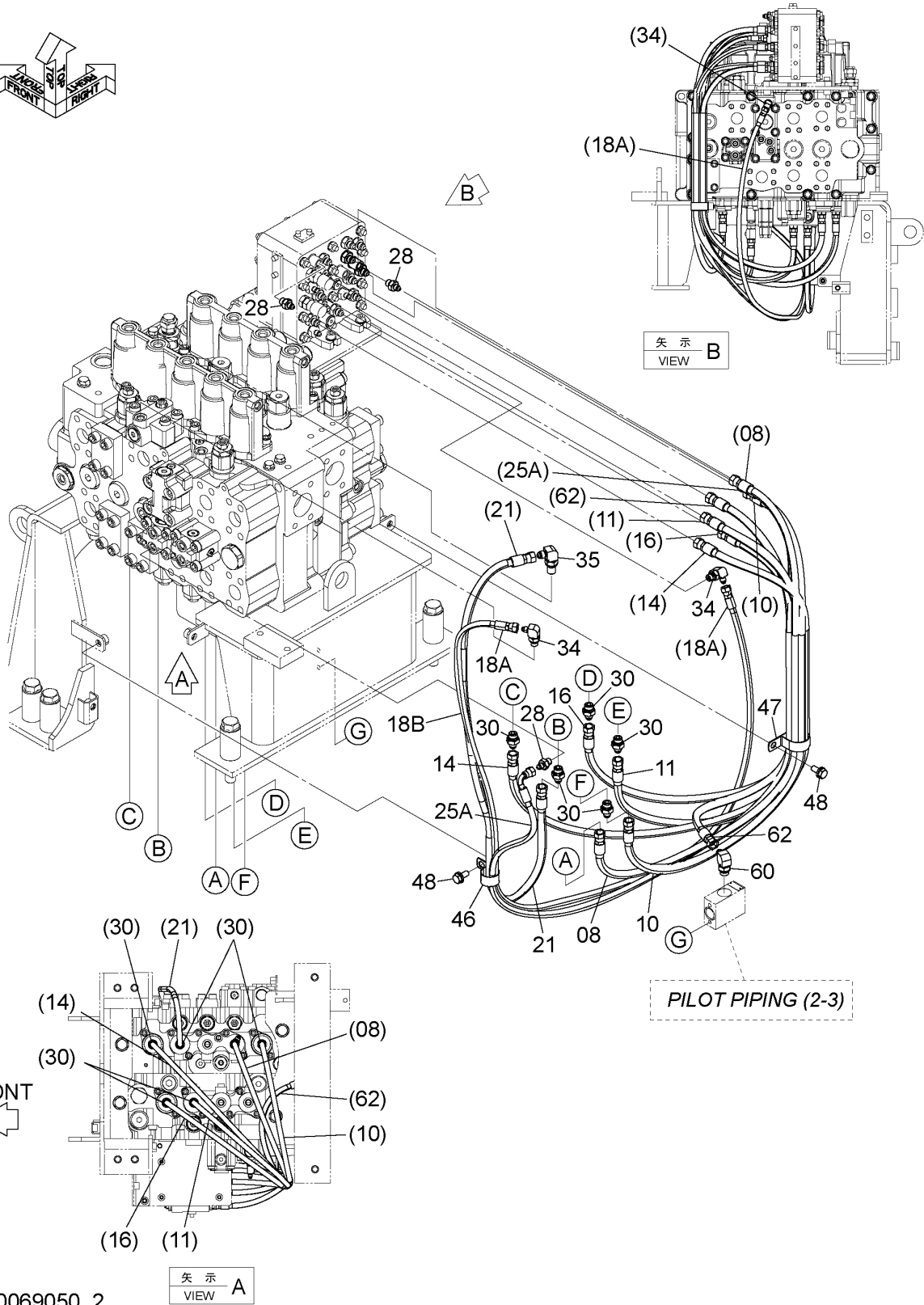
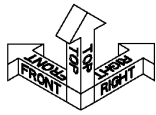

DCYA60069050_2

PILOT PIPING (2-2)
パイロット配管 (2-2)

Applicable Model (適用機種): -
Mark(記号): -
Serial No. (適用号機): 061702-

ITEM 符号	PART NO. 部品番号	PART NAME	部 品 名	Q' TY 数量	S. C サービスマ コード	SERIAL NO. 適用号機	ICA 互 換 性	REPLACEABLE PART 代 替 部 品	
								PART NO. 部品番号	Q' TY 数量
08	4713481	HOSE (LABEL:4)	ホース (ラベル;4)	1					
10	4634370	HOSE (LABEL:6)	ホース (ラベル;6)	1					
11	4634371	HOSE (LABEL:7)	ホース (ラベル;7)	1					
14	4609135	HOSE (LABEL:10)	ホース (ラベル;10)	1					
16	4713484	HOSE (LABEL:12)	ホース (ラベル;12)	1					
18	+++++	ASSY;HOSE (LABEL:P4)	アッソ;ホース (ラベル;P4)	1	D				
18A	4712899	* HOSE	* ホース	1					
18B	4327293	* TUBE;SPIRAL	* チューブ;スパイラル	4					
21	4364413	HOSE (LABEL:P3)	ホース (ラベル;P3)	1					
25	+++++	ASSY;HOSE (LABEL:SE)	アッソ;ホース (ラベル;SE)	1	D				
25A	4437075	* HOSE	* ホース	1					
28	A852122	ADAPTER;S	アダプタ;S	3					
28A	Z957366	* O-RING	* O-リング	1					
30	A852133	ADAPTER;S	アダプタ;S	5					
30A	4509180	* O-RING	* O-リング	1					
34	A852322	ELBOW;S	エルボ;S	2					
34A	Z957366	* O-RING	* O-リング	1					
35	4208913	ELBOW;S	エルボ;S	1					
35A	4509180	* O-RING	* O-リング	1					
46	4190264	CLIP	クリップ	1					
47	4193848	CLIP	クリップ	1					
48	J271025	BOLT;SEMS	ボルト;セムス	2					
60	A852333	ELBOW;S	エルボ;S	1					
60A	4509180	* O-RING	* O-リング	1					
62	4710439	HOSE (LABEL:2)	ホース (ラベル;2)	1					

PILOT PIPING (2-3) パイロット配管 (2-3)

Applicable Model (適用機種): -
Mark(記号): -
Serial No. (適用号機): 061702-

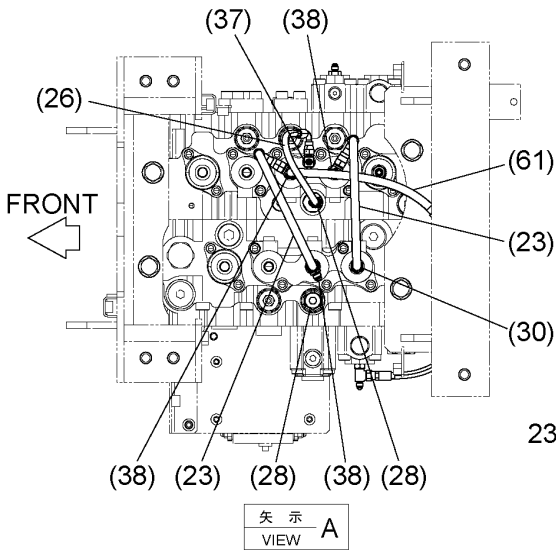
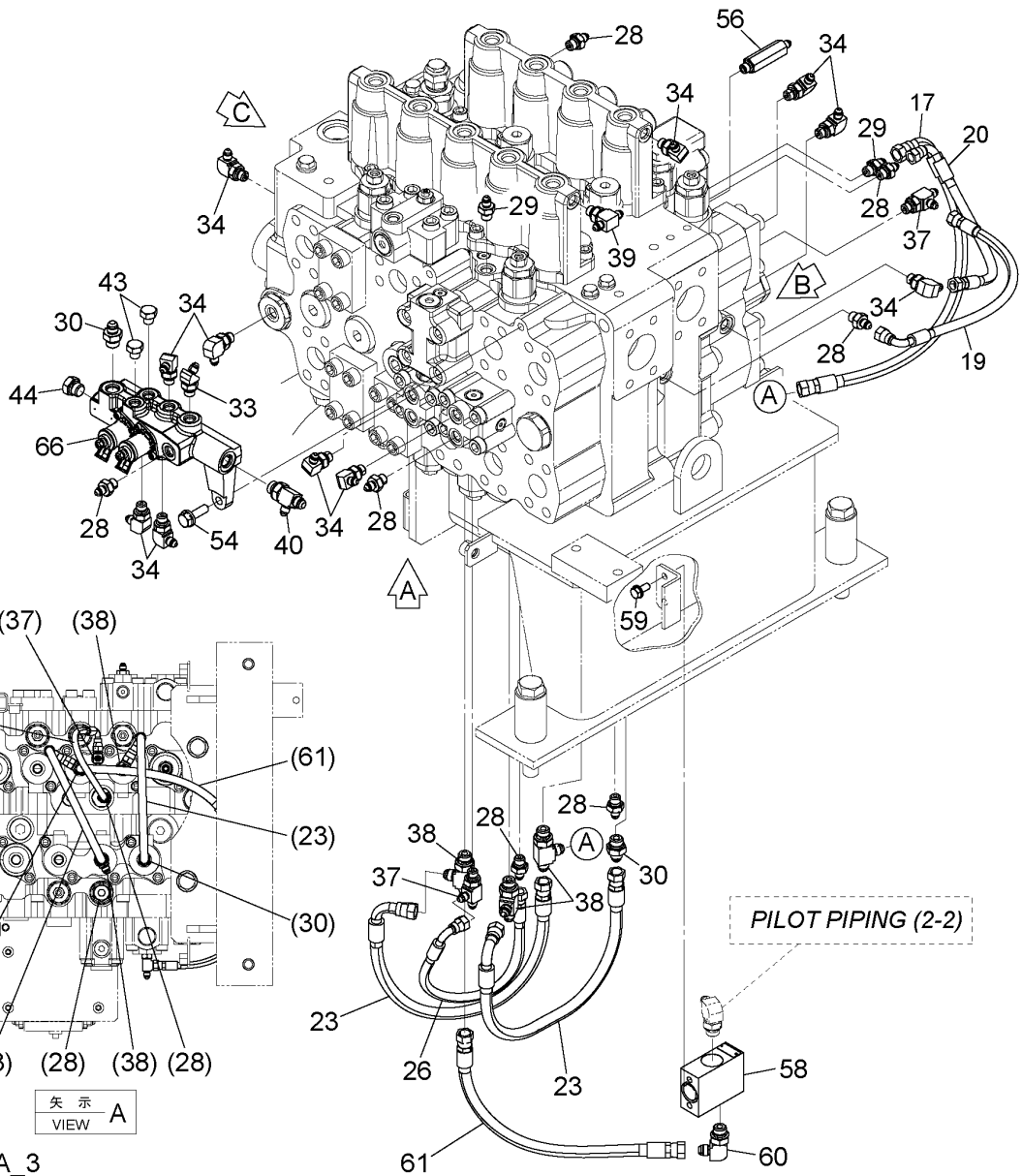
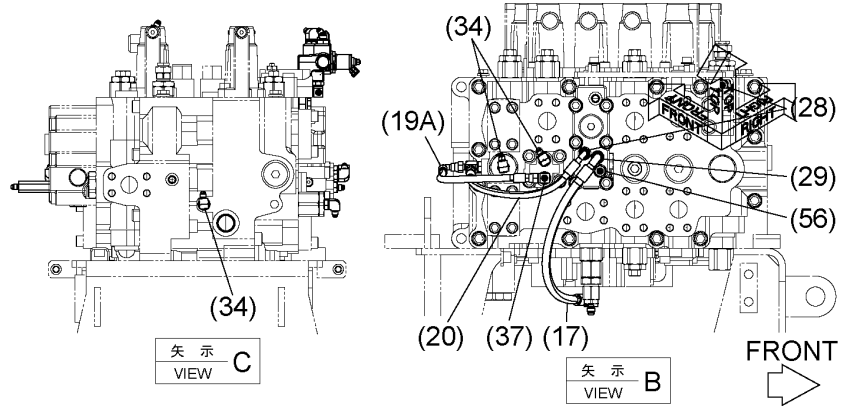
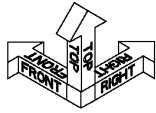

DCYA60069050A_3

PILOT PIPING (2-3)
パイロット配管 (2-3)

Applicable Model (適用機種): -
Mark(記号): -
Serial No. (適用号機): 061702-

ITEM 符号	PART NO. 部品番号	PART NAME	部 品 名	Q' TY 数量	S. C サービスマ コード	SERIAL NO. 適用号機	ICA 互 換 性	REPLACEABLE PART 代 替 部 品	
								PART NO. 部品番号	Q' TY 数量
17	4713485	HOSE (LABEL:P1)	ホース (ラベル:P1)	1					
19	+++++	ASSY;HOSE (LABEL:D1)	アッソ;ホース (ラベル:D1)	1	D				
19A	4452734	* HOSE	* ホース	1					
20	4713487	HOSE (LABEL:P2)	ホース (ラベル:P2)	1					
23	4696390	HOSE	ホース	2					
26	4713810	HOSE (LABEL:D4)	ホース (ラベル:D4)	1					
28	A852122	ADAPTER;S	アダプタ;S	7					
28A	Z957366	* O-RING	* O-リング	1					
29	A852123	ADAPTER;S	アダプタ;S	2					
29A	Z957366	* O-RING	* O-リング	1					
30	A852133	ADAPTER;S	アダプタ;S	2					
30A	4509180	* O-RING	* O-リング	1					
33	A852222	ELBOW;S	エルボ;S	1					
33A	Z957366	* O-RING	* O-リング	1					
34	A852322	ELBOW;S	エルボ;S	11					
34A	Z957366	* O-RING	* O-リング	1					
37	A852422	TEE;S	チー;S	2					
37A	Z957366	* O-RING	* O-リング	1					
38	A852433	TEE;S	チー;S	3					
38A	4509180	* O-RING	* O-リング	1					
39	A852522	TEE;S	チー;S	1					
39A	Z957366	* O-RING	* O-リング	1					
40	4208909	TEE;S	チー;S	1					
40A	4509180	* O-RING	* O-リング	1					
43	A885002	PLUG	プラグ	2					
43A	Z957366	* O-RING	* O-リング	1					
44	A885003	PLUG	プラグ	1					
44A	4509180	* O-RING	* O-リング	1					
54	J271035	BOLT;SEMS	ボルト;セムス	2					
56	4303099	ADAPTER;S	アダプタ;S	1					
56A	Z957366	* O-RING	* O-リング	1					
58	4642264	VALVE;FLOW-CONTROL	バルブ;フローコントロール	1	H				
59	J260820	BOLT;SEMS	ボルト;セムス	2					
60	A852333	ELBOW;S	エルボ;S	1					
60A	4509180	* O-RING	* O-リング	1					
61	4710438	HOSE (LABEL:2)	ホース (ラベル:2)	1					
66	YB60000715	VALVE;SOLENOID (for assembly of machine) (本体組付用)	バルブ;ソレノイド	1	DH		I	YB60001292	1
66	YB60001292	VALVE;SOLENOID	バルブ;ソレノイド	1	S				

PILOT PIPING (2-3) パイロット配管 (2-3)

Applicable Model (適用機種): -
Mark(記号): -
Serial No. (適用号機): 061702-

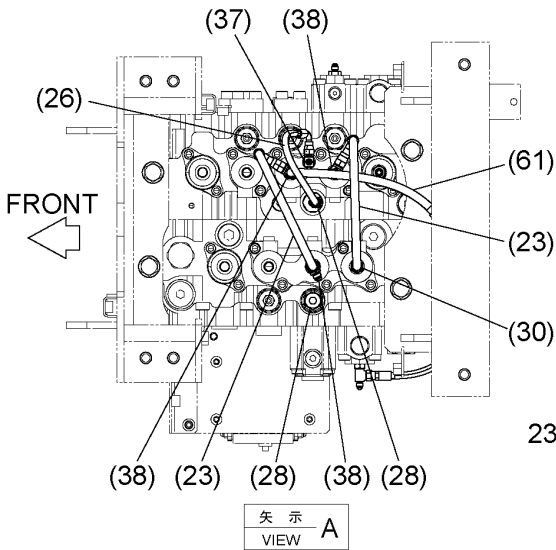
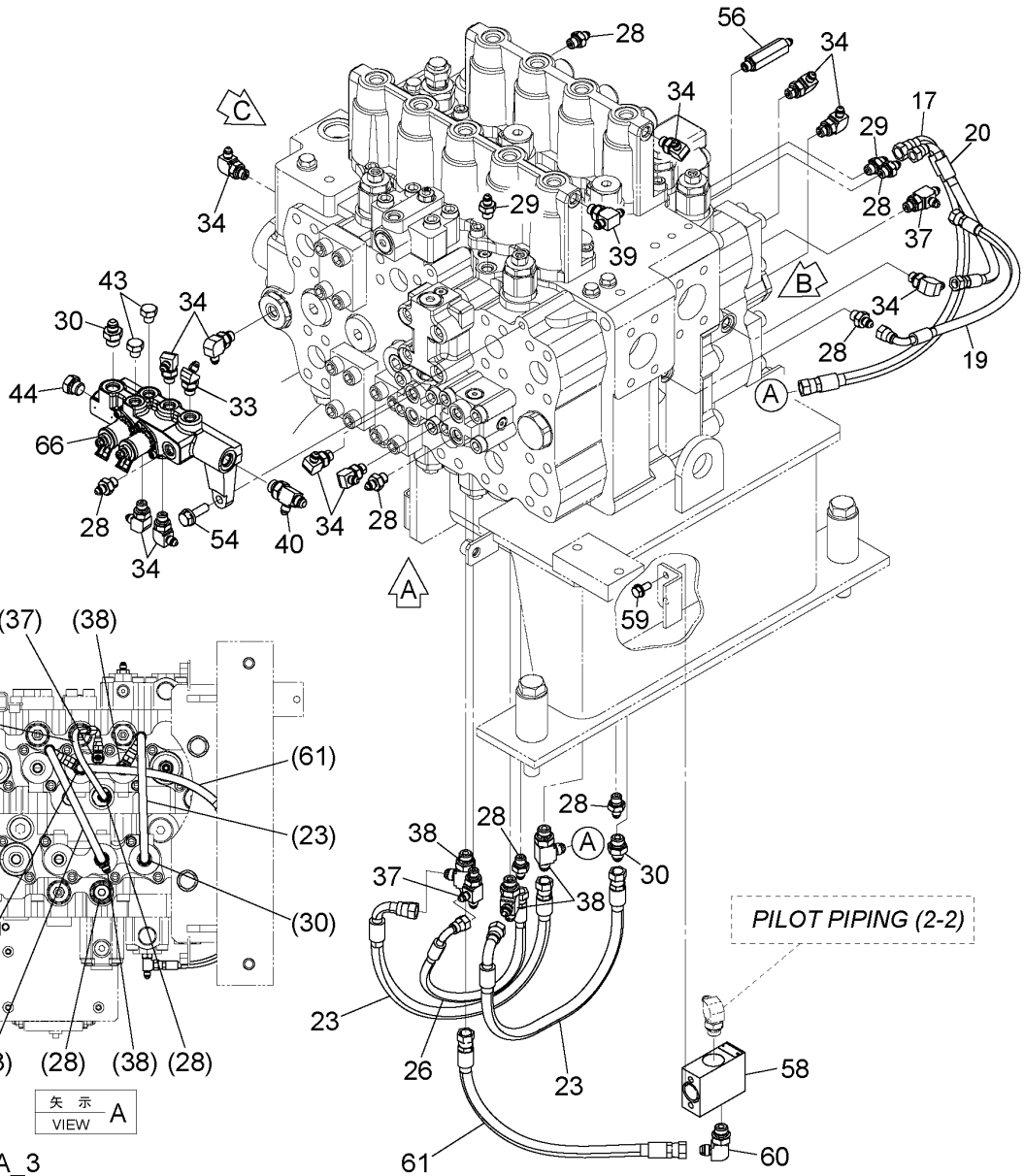
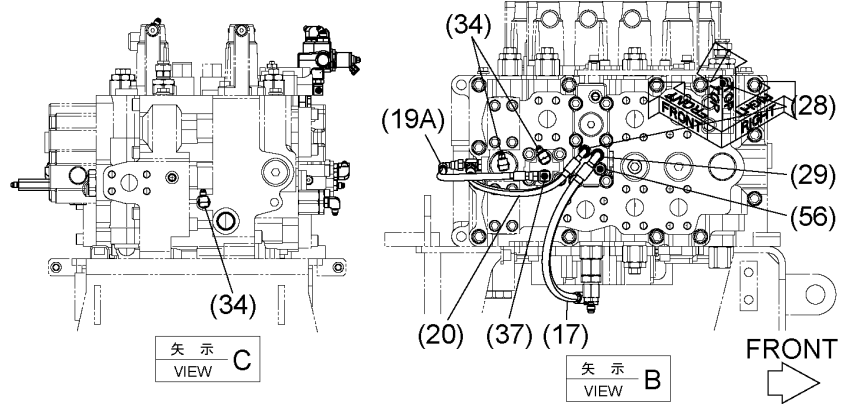
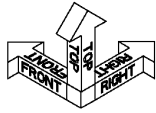

DCYA60069050A_3

PILOT PIPING (2-3)
パイロット配管 (2-3)

Applicable Model (適用機種): -

Mark(記号): -

Serial No. (適用号機): 061702-

ITEM 符号	PART NO. 部品番号	PART NAME	部 品 名	Q' TY 数量	S. C サービ ス コード	SERIAL NO. 適用号機	ICA 互 換 性	REPLACEABLE PART 代替部品	
								PART NO. 部品番号	Q' TY 数量
		(for transportation) (輸送用)							

PILOT PIPING (3-1)

パイロット配管 (3-1)

Applicable Model (適用機種): -
 Mark(記号): -
 Serial No. (適用号機): 061702-

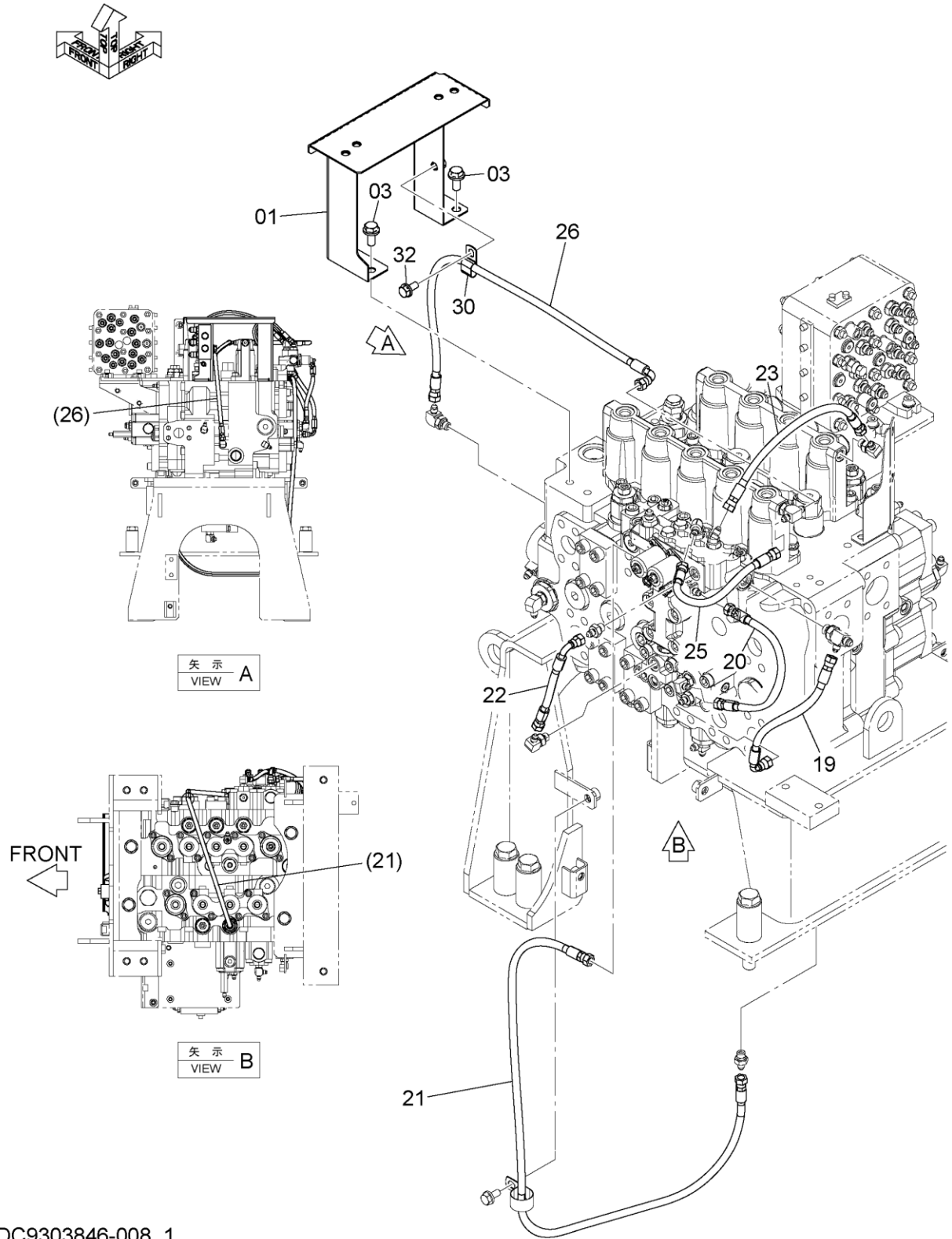

SDC9303846-008_1

CODE: SDC9303846-008_1-1

PILOT PIPING (3-1)
パイロット配管 (3-1)

Applicable Model (適用機種): -
Mark(記号): -
Serial No. (適用号機): 061702-

ITEM 符号	PART NO. 部品番号	PART NAME	部 品 名	Q' TY 数量	S. C サービスマ コード	SERIAL NO. 適用号機	ICA 互 換 性	REPLACEABLE PART 代替部品	
								PART NO. 部品番号	Q' TY 数量
01	7056982	BRACKET	ブ ラケッ ト	1					
03	J271230	BOLT;SEMS	ボ ルト;セ ムス	2					
19	4713500	HOSE (LABEL;D3)	ホ ース (ラ ベ ル;D3)	1					
20	4713501	HOSE (LABEL;SI)	ホ ース (ラ ベ ル;SI)	1					
21	+++++	ASSY;HOSE (LABEL;SC)	ア ッシ;ホ ース (ラ ベ ル;SC)	1	D				
21A	4713502	* HOSE	* ホ ース	1					
21B	4327293	* TUBE;SPIRAL	* チューブ ;スパ イラル	3					
22	4713503	HOSE (LABEL;DY)	ホ ース (ラ ベ ル;DY)	1					
23	4713504	HOSE (LABEL;DX)	ホ ース (ラ ベ ル;DX)	1					
25	4713506	HOSE (LABEL;DD)	ホ ース (ラ ベ ル;DD)	1					
26	4713507	HOSE (LABEL;D2)	ホ ース (ラ ベ ル;D2)	1					
30	4208479	CLIP	クリップ	1					
32	J271025	BOLT;SEMS	ボ ルト;セ ムス	1					

PILOT PIPING (3-2)

パイロット配管 (3-2)

Applicable Model (適用機種): -
 Mark(記号): -
 Serial No. (適用号機): 061702-

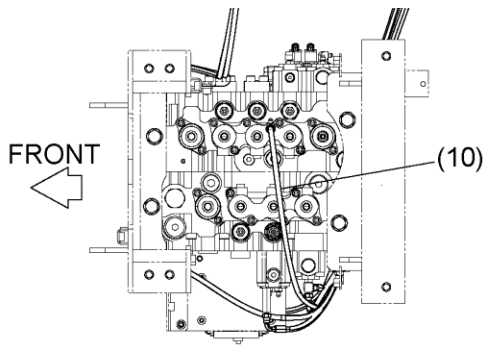
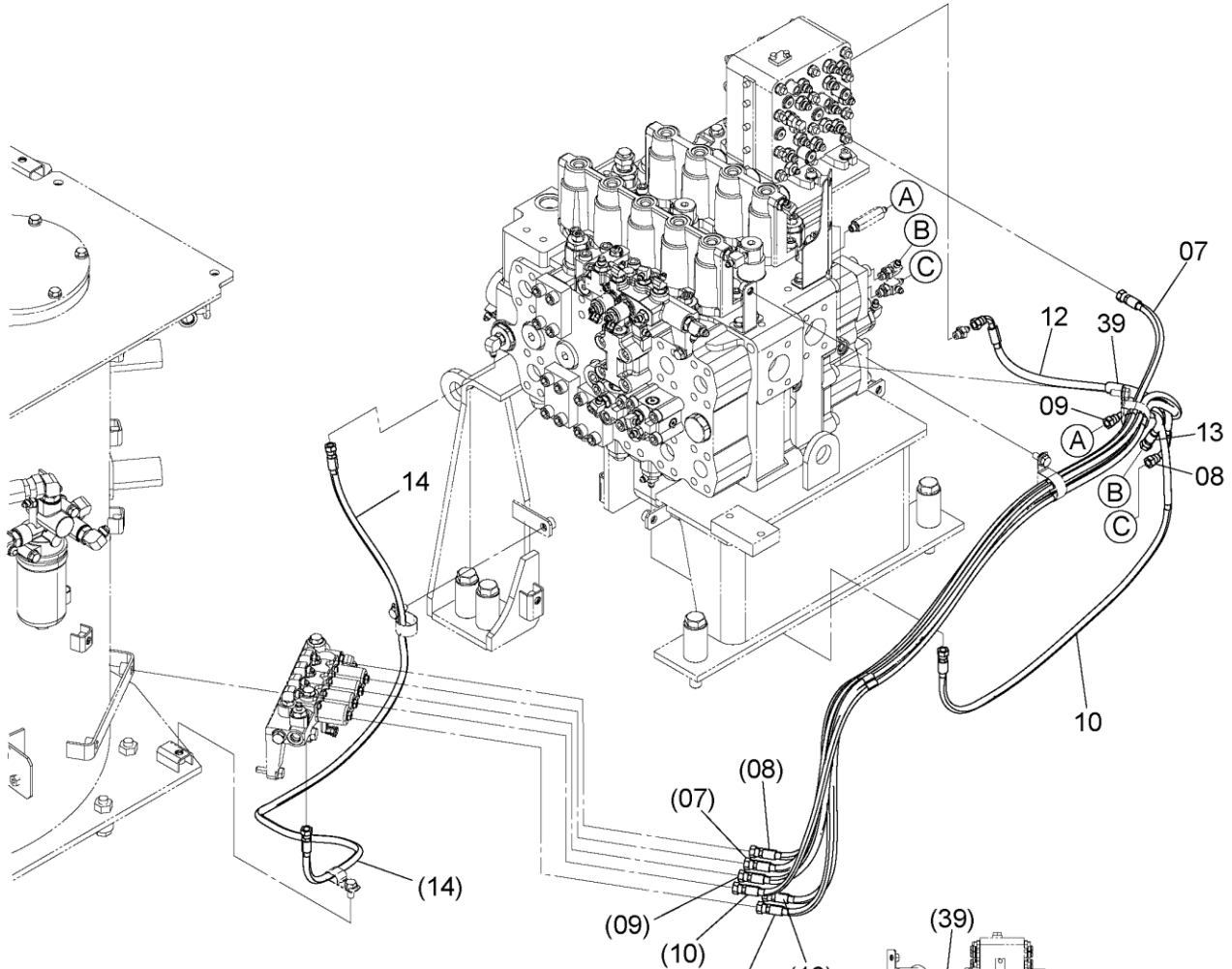
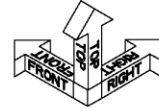

矢視 B
VIEW B

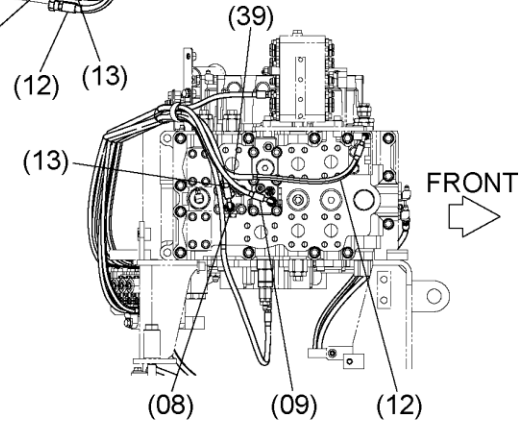

矢視 C
VIEW C

DC9303846_2_JAG53

PILOT PIPING (3-2)

パイロット配管 (3-2)

Applicable Model (適用機種): -
 Mark(記号): -
 Serial No. (適用号機): 061702-

ITEM 符号	PART NO. 部品番号	PART NAME	部 品 名	Q' TY 数量	S. C サービスク コート	SERIAL NO. 適用号機	ICA 互 換 性	REPLACEABLE PART 代 替 部 品	
								PART NO. 部品番号	Q' TY 数量
07	4678903	HOSE (LABEL; SP)	ホース (ラベル; SP)	1					
08	4713492	HOSE (LABEL; DK)	ホース (ラベル; DK)	1					
09	4713493	HOSE (LABEL; DE)	ホース (ラベル; DE)	1					
10	4713494	HOSE (LABEL; DH)	ホース (ラベル; DH)	1					
12	4715792	HOSE (LABEL; SI)	ホース (ラベル; SI)	1					
13	4713496	HOSE (LABEL; SG)	ホース (ラベル; SG)	1					
14	4713497	HOSE (LABEL; SF)	ホース (ラベル; SF)	1					
39	4327293	TUBE; SPIRAL	チューブ; スパイラル	1					

PILOT PIPING (3-3) パイロット配管 (3-3)

Applicable Model (適用機種): -
Mark(記号): -
Serial No. (適用号機): 061702-

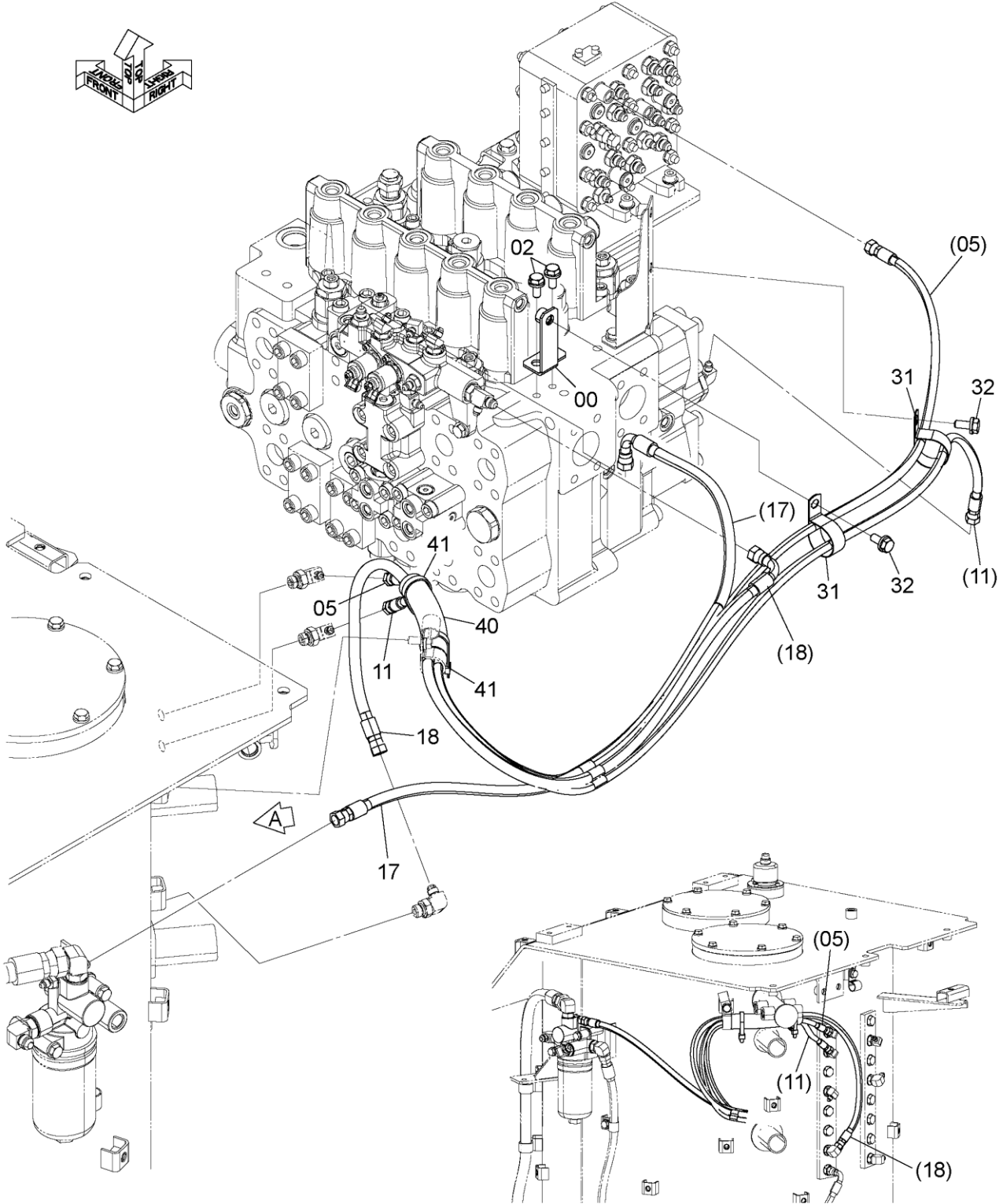
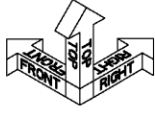

矢視 A
VIEW A

DC9303846_3_JAG53

CODE: SDC9303846-008_3-1

PILOT PIPING (3-3)
パイロット配管 (3-3)

Applicable Model (適用機種): -

Mark(記号): -

Serial No. (適用号機): 061702-

ITEM 符号	PART NO. 部品番号	PART NAME	部 品 名	Q' TY 数量	S. C サービス コード	SERIAL NO. 適用号機	ICA 互 換 性	REPLACEABLE PART 代 替 部 品	
								PART NO. 部品番号	Q' TY 数量
00	9771095	BRACKET	ブ ラケ ッ ト	1					
02	J271025	BOLT;SEMS	ボ ル ト ; セ ム ス	2					
05	4713490	HOSE (LABEL;SM)	ホ ー ス (ラ ベ ル ; SM)	1					
11	YA00002887	HOSE (LABEL;OT)	ホ ー ス (ラ ベ ル ; OT)	1					
17	4713499	HOSE (LABEL;PD)	ホ ー ス (ラ ベ ル ; PD)	1					
18	4669486	HOSE (LABEL;DS)	ホ ー ス (ラ ベ ル ; DS)	1					
31	4193848	CLIP	ク リ ッ プ	2					
32	J271025	BOLT;SEMS	ボ ル ト ; セ ム ス	2					
40	4411027	BUSHING;RUBBER	ブ ッ シ ン グ ; ラ バ ー	1					
41	4121859	CLIP;BAND	ク リ ッ プ ; バ ン ド	2					

PILOT PIPING (4) パイロット配管 (4)

Applicable Model (適用機種): -
Mark(記号): -
Serial No. (適用号機): 061702-

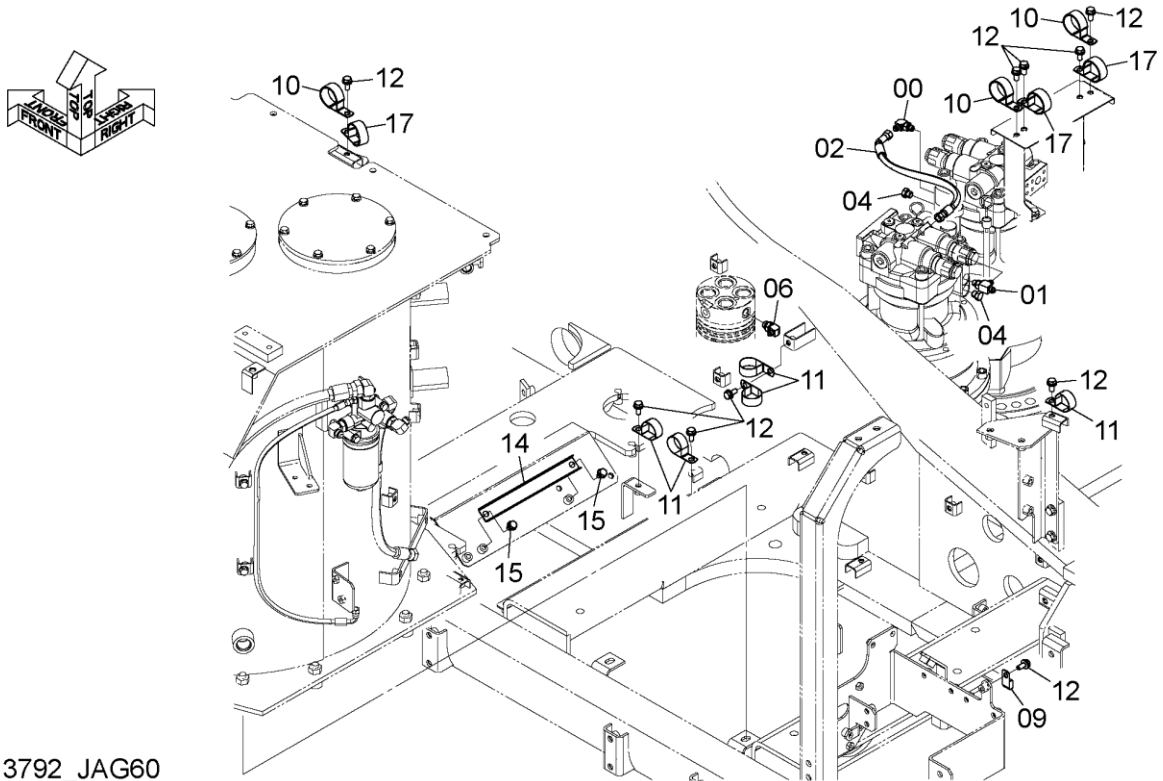

DC9313792_JAG60

ITEM 符号	PART NO. 部品番号	PART NAME	部 品 名	Q' TY 数量	S. C サービス コード	SERIAL NO. 適用号機	ICA 互 換 性	REPLACEABLE PART 代 替 部 品	
								PART NO. 部品番号	Q' TY 数量
00	A852323	ELBOW;S	エルボ° ;S	1					
00A	Z957366	* O-RING	* O-リング°	1					
01	A852423	TEE;S	チ- ;S	1					
01A	Z957366	* O-RING	* O-リング°	1					
02	4724376	HOSE	ホ-ス	1					
		(LABEL;SH)	(ラベル;SH)						
04	A885002	PLUG	プ° ラグ°	2					
04A	Z957366	* O-RING	* O-リング°	1					
06	A852332	ELBOW;S	エルボ° ;S	1					
06A	4509180	* O-RING	* O-リング°	1					
09	4208479	CLIP	クリップ°	1					
10	4190265	CLIP	クリップ°	3					
11	4193848	CLIP	クリップ°	5					
12	J271025	BOLT;SEMS	ボ° ルト;セムス	10					
14	4341877	CLAMP;HOSE	クランプ° ;ホ-ス	1					
15	J271020	BOLT;SEMS	ボ° ルト;セムス	2					
17	4193816	CLIP	クリップ°	3					

M E M O

Dotted lines for writing.

PILOT PIPING (5) パイロット配管 (5)

Applicable Model (適用機種): -

Mark(記号): -

Serial No. (適用号機): 061702-

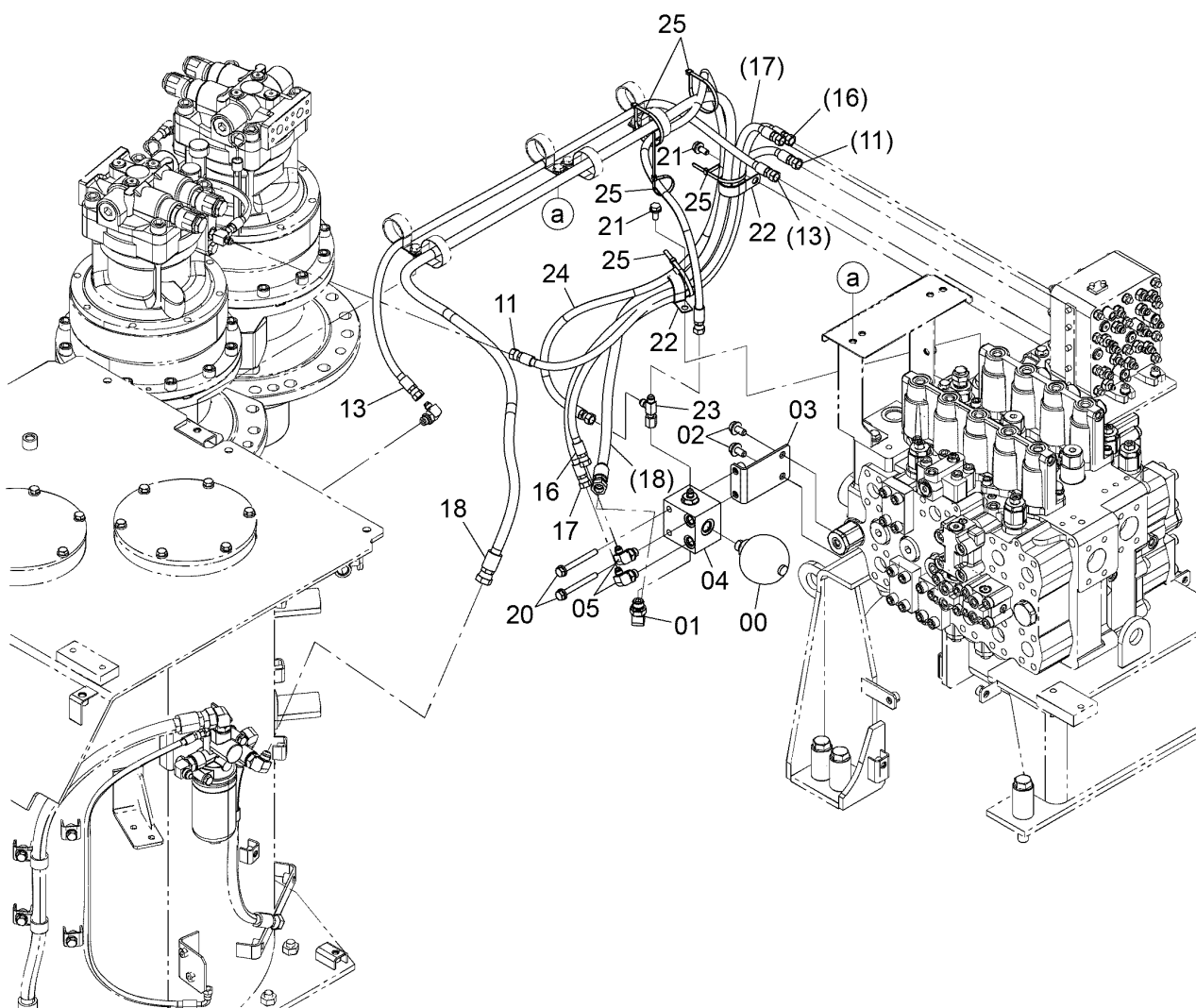
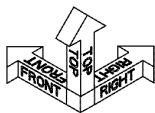

DC9303848A

CODE: SDC9303848-004-1

PILOT PIPING (5)
パイロット配管 (5)

Applicable Model (適用機種): -
Mark(記号): -
Serial No. (適用号機): 061702-

ITEM 符号	PART NO. 部品番号	PART NAME	部 品 名	Q' TY 数量	S. C サービスマ コード	SERIAL NO. 適用号機	ICA 互 換 性	REPLACEABLE PART 代替部品	
								PART NO. 部品番号	Q' TY 数量
00	YA00025723	ACCUMULATOR	アキュムレータ	1					
00A	Z954493	* O-RING	* O-リング	1					
01	A852344	ELBOW;S	エルボ°;S	1					
01A	4506418	* O-RING	* O-リング	1					
02	J271225	BOLT;SEMS	ボ°ルト;セムス	2					
03	8121359	BRACKET	ブ°ラケット	1					
04	9241577	VALVE;CHECK <for assembly of machine> <本体組付用>	バ°ルブ°;チェツク	1	DH		I	YA60046396	1
04	YA60046396	VALVE;CHECK <for transportation> <輸送用>	バ°ルブ°;チェツク	1	S				
05	A852333	ELBOW;S	エルボ°;S	2					
05A	4509180	* O-RING	* O-リング	1					
11	4724388	HOSE	ホ°ース	1					
13	4713508	(LABEL;SH) HOSE	(ラ°ベル;SH) ホ°ース	1					
16	4713509	(LABEL;DF) HOSE	(ラ°ベル;DF) ホ°ース	1					
17	4713510	(LABEL;SA) HOSE	(ラ°ベル;SA) ホ°ース	1					
18	4713511	(LABEL;SB) HOSE	(ラ°ベル;SB) ホ°ース	1					
20	J271095	(LABEL;PD) HOSE	(ラ°ベル;PD) ホ°ース	1					
21	J271025	BOLT;SEMS	ボ°ルト;セムス	2					
22	4190291	BOLT;SEMS	ボ°ルト;セムス	2					
23	4246672	CLIP	クリップ	2					
24	4234398	UNION;M	ユニオン;M	1					
25	4055312	HOSE	ホ°ース	1					
		CLIP;BAND	クリップ°;バ°ント°	5					

PILOT PIPING (6) パイロット配管 (6)

Applicable Model (適用機種): -
Mark(記号): -
Serial No. (適用号機): 061702-

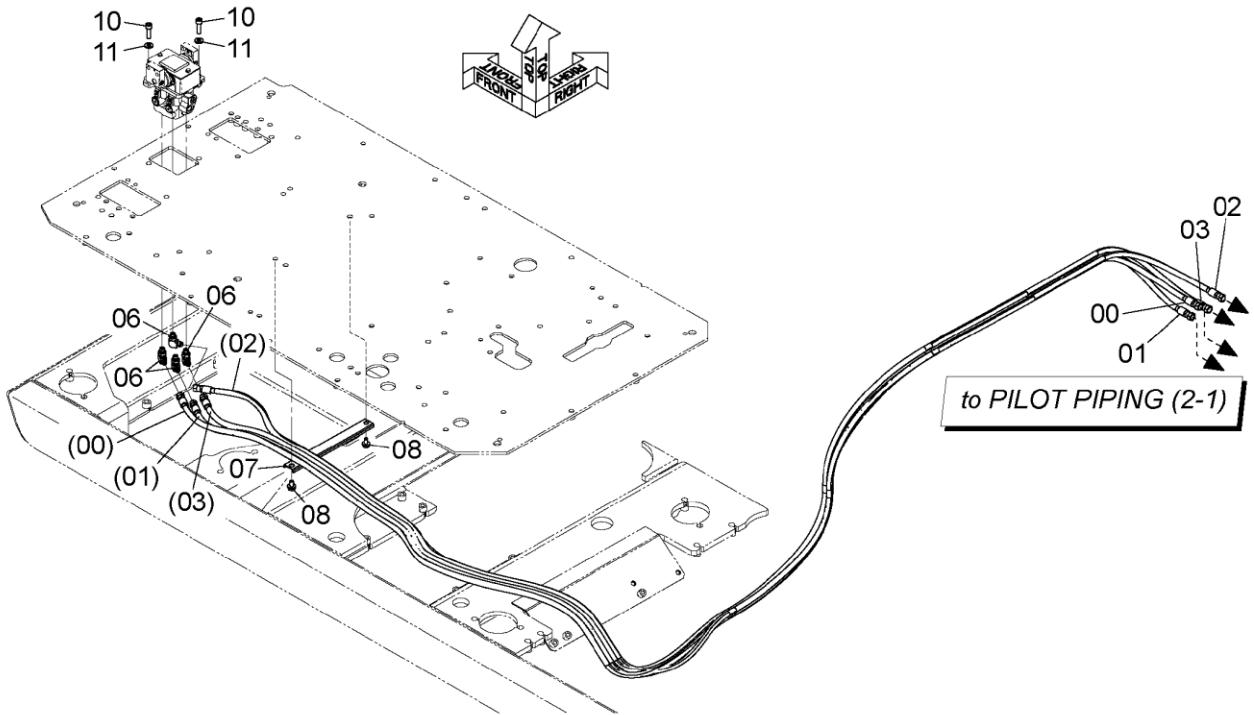

DC9310422A

ITEM 符号	PART NO. 部品番号	PART NAME	部 品 名	Q' TY 数量	S. C サービスマ コード	SERIAL NO. 適用号機	ICA 互 換 性	REPLACEABLE PART 代替部品	
								PART NO. 部品番号	Q' TY 数量
00	4709478	HOSE (LABEL; I)	ホース (ラベル; I)	1					
01	4709479	HOSE (LABEL; J)	ホース (ラベル; J)	1					
02	4709480	HOSE (LABEL; K)	ホース (ラベル; K)	1					
03	4709481	HOSE (LABEL; L)	ホース (ラベル; L)	1					
06	A852323	ELBOW; S	エルボ; S	4					
06A	Z957366	* O-RING	* O-リング	1					
07	4341877	CLAMP; HOSE	クランプ; ホース	1					
08	J271020	BOLT; SEMS	ボルト; セムス	2					
10	J781035	BOLT; SOCKET	ボルト; ソケット	2					
11	J222010	WASHER	ワッシャ	2					

PILOT PIPING (7) パイロット配管 (7)

Applicable Model (適用機種): -
Mark(記号): -
Serial No. (適用号機): 061702-

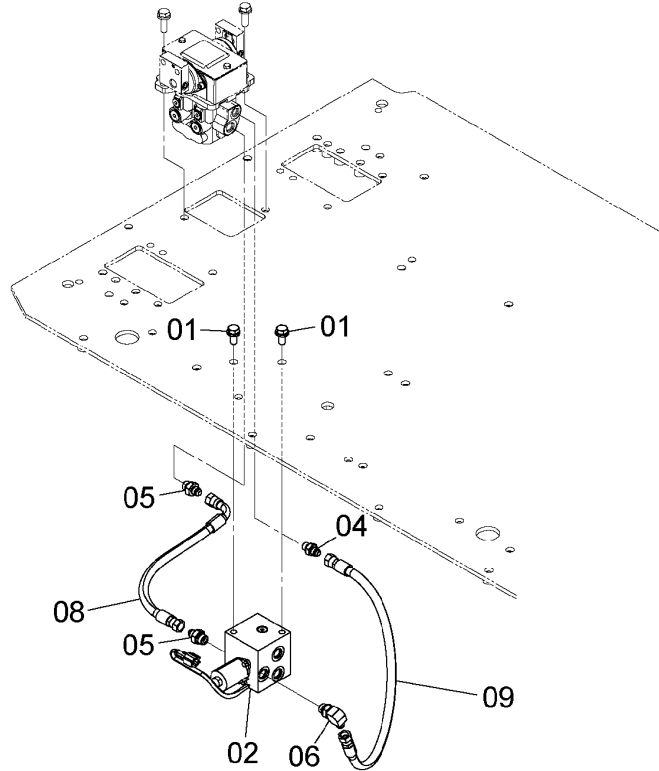
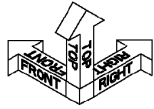

DC9310423

ITEM 符号	PART NO. 部品番号	PART NAME	部 品 名	Q'TY 数量	S.C サービス コード	SERIAL NO. 適用号機	ICA 互 換 性	REPLACEABLE PART 代替部品	
								PART NO. 部品番号	Q'TY 数量
01	J271025	BOLT;SEMS	ボルト;セムス	2					
02	4609630	VALVE;LOCK	バルブ;ロック	1	H				
04	A852123	ADAPTER;S	アダプタ;S	1					
04A	Z957366	* O-RING	* O-リング	1					
05	A852133	ADAPTER;S	アダプタ;S	2					
05A	4509180	* O-RING	* O-リング	1					
06	A852333	ELBOW;S	エルボ;S	1					
06A	4509180	* O-RING	* O-リング	1					
08	4648087	HOSE (LABEL;P1)	ホース (ラベル;P1)	1					
09	4709482	HOSE (LABEL;T4)	ホース (ラベル;T4)	1					

PILOT PIPING (8) パイロット配管 (8)

Applicable Model (適用機種): -

Mark (記号): -

Serial No. (適用号機): 061702-

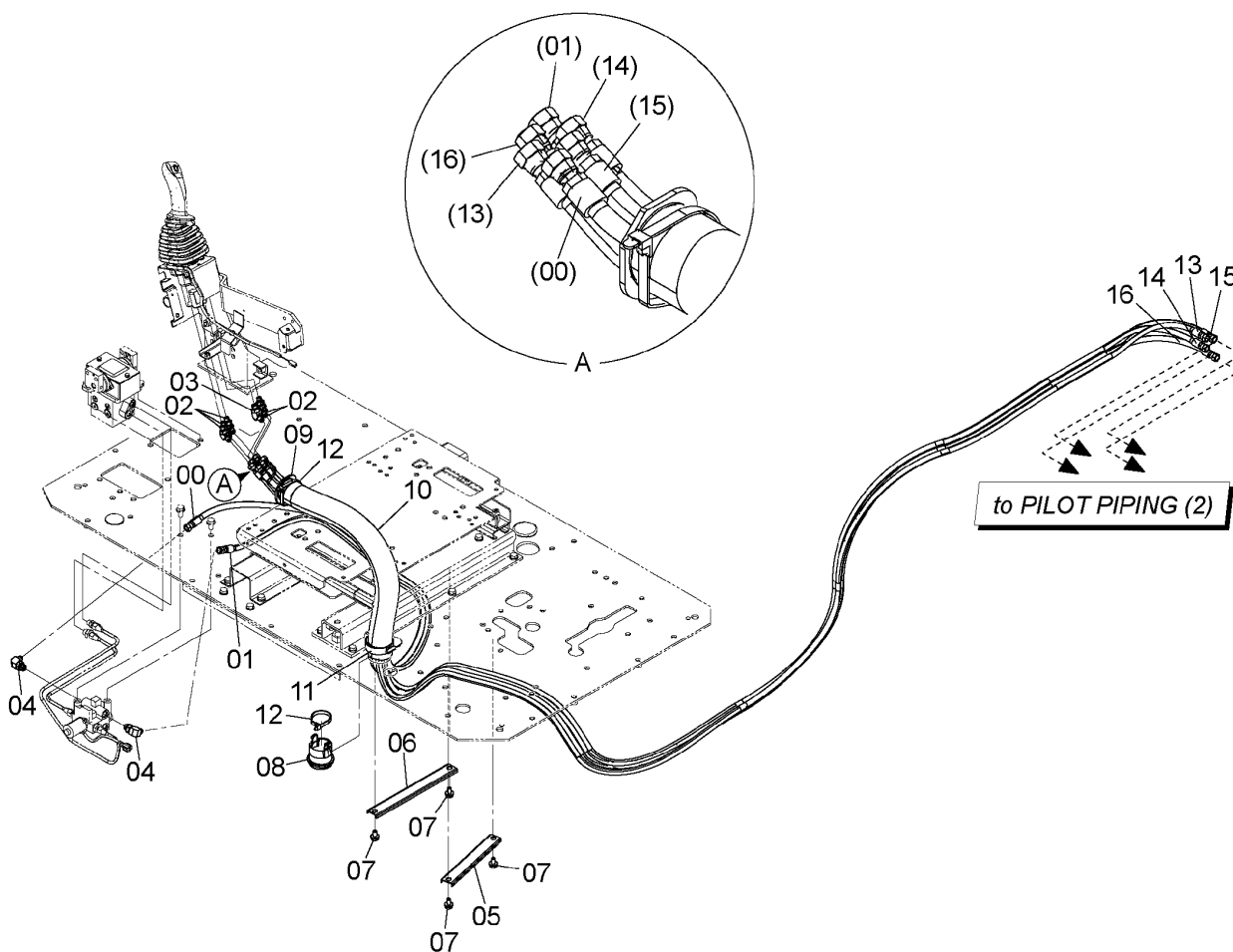
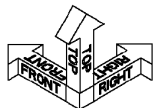

DC9310424

CODE: SDC9310424-006-1

PILOT PIPING (8)
パイロット配管 (8)

Applicable Model (適用機種): -
Mark(記号): -
Serial No. (適用号機): 061702-

ITEM 符号	PART NO. 部品番号	PART NAME	部 品 名	Q' TY 数量	S. C サービスマ コード	SERIAL NO. 適用号機	ICA 互 換 性	REPLACEABLE PART 代 替 部 品	
								PART NO. 部品番号	Q' TY 数量
00	4649317	HOSE (LABEL:P2)	ホース (ラベル:P2)	1					
01	4709483	HOSE (LABEL:T5)	ホース (ラベル:T5)	1					
02	A852223	ELBOW;S	エルボ;S	5					
02A	Z957366	* O-RING	* O-リング	1					
03	A852233	ELBOW;S	エルボ;S	1					
03A	4509180	* O-RING	* O-リング	1					
04	A852333	ELBOW;S	エルボ;S	2					
04A	4509180	* O-RING	* O-リング	1					
05	4465377	CLAMP;HOSE	クランプ;ホース	1					
06	4341877	CLAMP;HOSE	クランプ;ホース	1					
07	J271020	BOLT;SEMS	ボルト;セムス	4					
08	YA00000261	BUSHING	ブッシング	1					
09	3079728	BUSHING	ブッシング	1					
10	4629782	HOSE	ホース	1					
11	4351774	CLAMP;HOSE	クランプ;ホース	1					
12	4121859	CLIP;BAND	クリップ;バンド	2					
13	4600795	HOSE (LABEL:C)	ホース (ラベル:C)	1					
14	4600797	HOSE (LABEL:D)	ホース (ラベル:D)	1					
15	4600798	HOSE (LABEL:E)	ホース (ラベル:E)	1					
16	4600799	HOSE (LABEL:F)	ホース (ラベル:F)	1					

PILOT PIPING (9) パイロット配管 (9)

Applicable Model (適用機種): -

Mark (記号): -

Serial No. (適用号機): 061702-

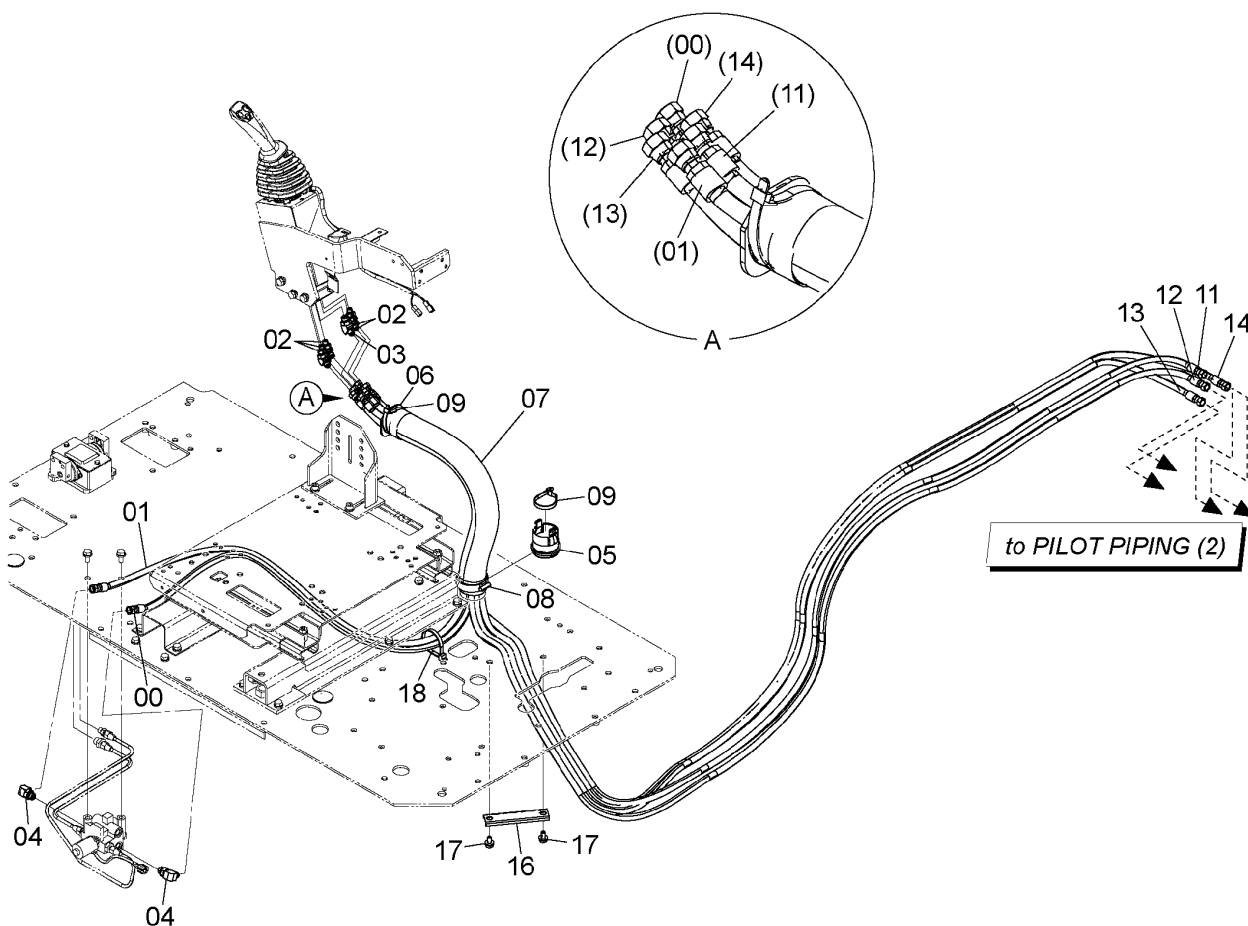
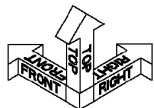

DC9310425

CODE: SDC9310425-005-1

PILOT PIPING (9)
パイロット配管 (9)

Applicable Model (適用機種): -

Mark(記号): -

Serial No. (適用号機): 061702-

ITEM 符号	PART NO. 部品番号	PART NAME	部 品 名	Q' TY 数量	S. C サービスマ コード	SERIAL NO. 適用号機	ICA 互 換 性	REPLACEABLE PART 代 替 部 品	
								PART NO. 部品番号	Q' TY 数量
00	4446847	HOSE (LABEL:T6)	ホース (ラベル:T6)	1					
01	4713138	HOSE (LABEL:P3)	ホース (ラベル:P3)	1					
02	A852223	ELBOW;S	エルボ°;S	5					
02A	Z957366	* O-RING	* O-リング°	1					
03	A852233	ELBOW;S	エルボ°;S	1					
03A	4509180	* O-RING	* O-リング°	1					
04	A852333	ELBOW;S	エルボ°;S	2					
04A	4509180	* O-RING	* O-リング°	1					
05	YA0000261	BUSHING	ブッシング°	1					
06	3079728	BUSHING	ブッシング°	1					
07	4629782	HOSE	ホース	1					
08	4351774	CLAMP;HOSE	クランプ°;ホース	1					
09	4121859	CLIP;BAND	クリップ°;バンド°	2					
11	YA00018510	HOSE (LABEL:A)	ホース (ラベル:A)	1					
12	4437978	HOSE (LABEL:B)	ホース (ラベル:B)	1					
13	4709485	HOSE (LABEL:G)	ホース (ラベル:G)	1					
14	4713139	HOSE (LABEL:H)	ホース (ラベル:H)	1					
16	4342692	CLAMP;HOSE	クランプ°;ホース	1					
17	J271020	BOLT;SEMS	ボルト;セムス	2					
18	4323613	CLIP;BAND	クリップ°;バンド°	1					

PILOT PIPING (10) パイロット配管 (10)

Applicable Model (適用機種): -
Mark(記号): -
Serial No. (適用号機): 061702-

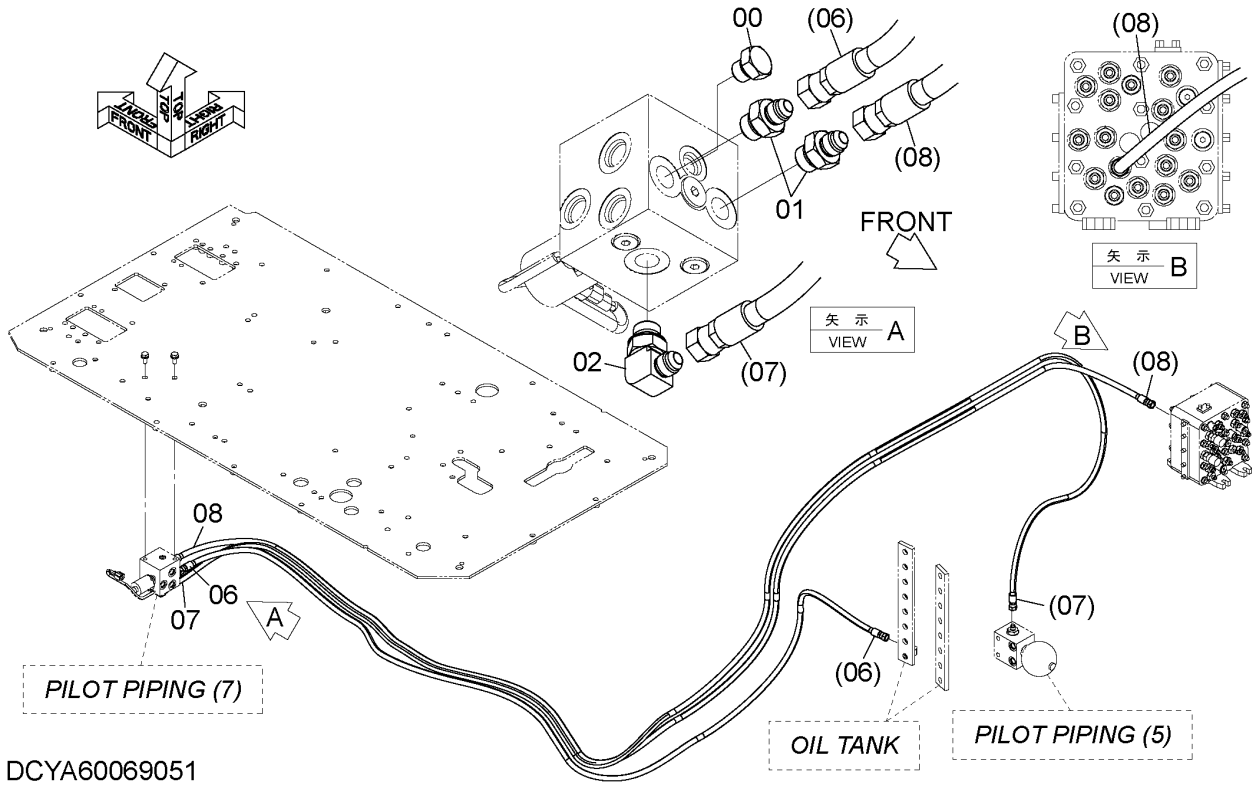

ITEM 符号	PART NO. 部品番号	PART NAME	部 品 名	Q' TY 数量	S. C サービス コード	SERIAL NO. 適用号機	I C A 互 換 性	REPLACEABLE PART 代替部品	
								PART NO. 部品番号	Q' TY 数量
00	A885002	PLUG	プ ラ ぐ	1					
00A	Z957366	* O-RING	* O-リング	1					
01	A852133	ADAPTER;S	ア ダ プ タ ; S	2					
01A	4509180	* O-RING	* O-リング	1					
02	A852333	ELBOW;S	エ ル ボ ー ; S	1					
02A	4509180	* O-RING	* O-リング	1					
06	4477077	HOSE (LABEL; DP)	ホ ー ス (ラ ー ム ; DP)	1					
07	4713140	HOSE (LABEL; PF)	ホ ー ス (ラ ー ム ; PF)	1					
08	4713141	HOSE (LABEL; PI)	ホ ー ス (ラ ー ム ; PI)	1					

MEMO

A series of horizontal dotted lines for writing, spanning the width of the page.

ELECTRIC PARTS (1)

電気部品 (1)

Applicable Model (適用機種): -

Mark(記号): -

Serial No. (適用号機): 061702-

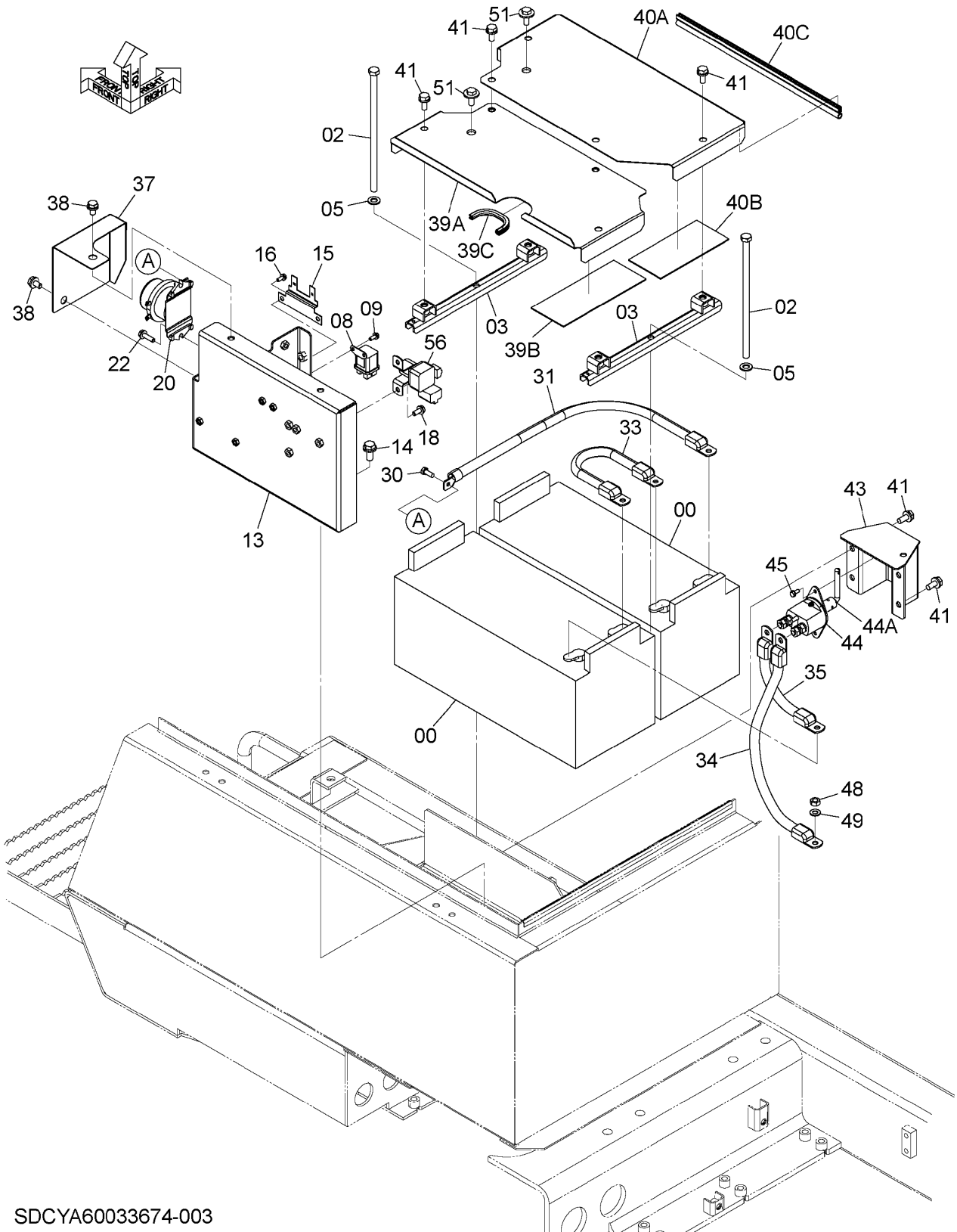

SDCYA60033674-003

CODE: SDCYA60033674-003-1

ELECTRIC PARTS (1)

電気部品 (1)

Applicable Model (適用機種): -

Mark(記号): -

Serial No. (適用号機): 061702-

ITEM 符号	PART NO. 部品番号	PART NAME	部 品 名	Q'TY 数量	S. C サービスマ コード	SERIAL NO. 適用号機	ICA 互 換 性	REPLACEABLE PART 代 替 部 品	
								PART NO. 部品番号	Q'TY 数量
00	4192421	BATTERY (EC:20HR 147Ah, JIS:5HR 170Ah) (EC:20HR 147Ah, JIS:5HR 170Ah)	バッテリ	2					
02	4206101	BOLT	ボルト	2					
03	YA40011908	SUPPORT	サポート	2					
05	A590112	WASHER; PLANE	ワッシャ; フレーン	2					
08	4654039	RELAY	リレー	1	Z				
09	J260616	BOLT; SEMS	ボルト; セムス	2					
13	8110106	BRACKET	ブラケット	1					
14	J271230	BOLT; SEMS	ボルト; セムス	2					
15	4297280	BRACKET	ブラケット	1					
16	J260616	BOLT; SEMS	ボルト; セムス	2					
18	J260820	BOLT; SEMS	ボルト; セムス	2					
20	4255762	RELAY; BATTERY	リレー; バッテリ	1	Z				
22	J260830	BOLT; SEMS	ボルト; セムス	2					
30	J900820	BOLT	ボルト	1					
31	4673485	HARNESS; CABLE	ハーネス; ケーブル	1					
33	4294694	HARNESS; WIRE	ハーネス; ワイヤ	1					
34	YA00018659	HARNESS; WIRE	ハーネス; ワイヤ	1					
35	YA00018660	HARNESS; WIRE	ハーネス; ワイヤ	1					
37	4674191	COVER	カバー	1					
38	J271020	BOLT; SEMS	ボルト; セムス	2					
39	+++++	COVER	カバー	1	D				
39A	YA40055902	* COVER	* カバー	1					
39B	YA00018505	* PLATE; RUBBER	* プレート; ラバー	1					
39C	4671593	* TRIM (L=135mm)	* トリム (L=135mm)	1			I	4708913	1
39C	4708913	* TRIM (L=1000mm, Please cut TRIM to appropriate length after installation.) (L=1000mm, トリムを取付け後、適切な長さに切断してください。)	* トリム	1	SW				
40	+++++	COVER	カバー	1	D				
40A	YA40055901	* COVER	* カバー	1					
40B	YA00018507	* PLATE; RUBBER	* プレート; ラバー	1					
40C	4717735	* TRIM; SEAL (L=450mm)	* トリム; シール (L=450mm)	1			I	4730756	1
40C	4730756	* TRIM; SEAL (L=1000mm, Please cut TRIM to appropriate length after installation.) (L=1000mm, トリムを取付け後、適切な長さに切断してください。)	* トリム; シール	1	SW				
41	J271025	BOLT; SEMS	ボルト; セムス	10					
43	YA40011909	BRACKET	ブラケット	1					
44	YA00005845	SWITCH	スイッチ	1					
44A	YA00029403	* LEVER	* レバー	1					
45	J260616	BOLT; SEMS	ボルト; セムス	2					
48	J950010	NUT	ナット	1					
49	A590110	WASHER; PLANE	ワッシャ; フレーン	1					

CODE: SDCYA60033674-003-1

PJAG61-1-1

ELECTRIC PARTS (1)

電気部品 (1)

Applicable Model (適用機種): -

Mark(記号): -

Serial No. (適用号機): 061702-

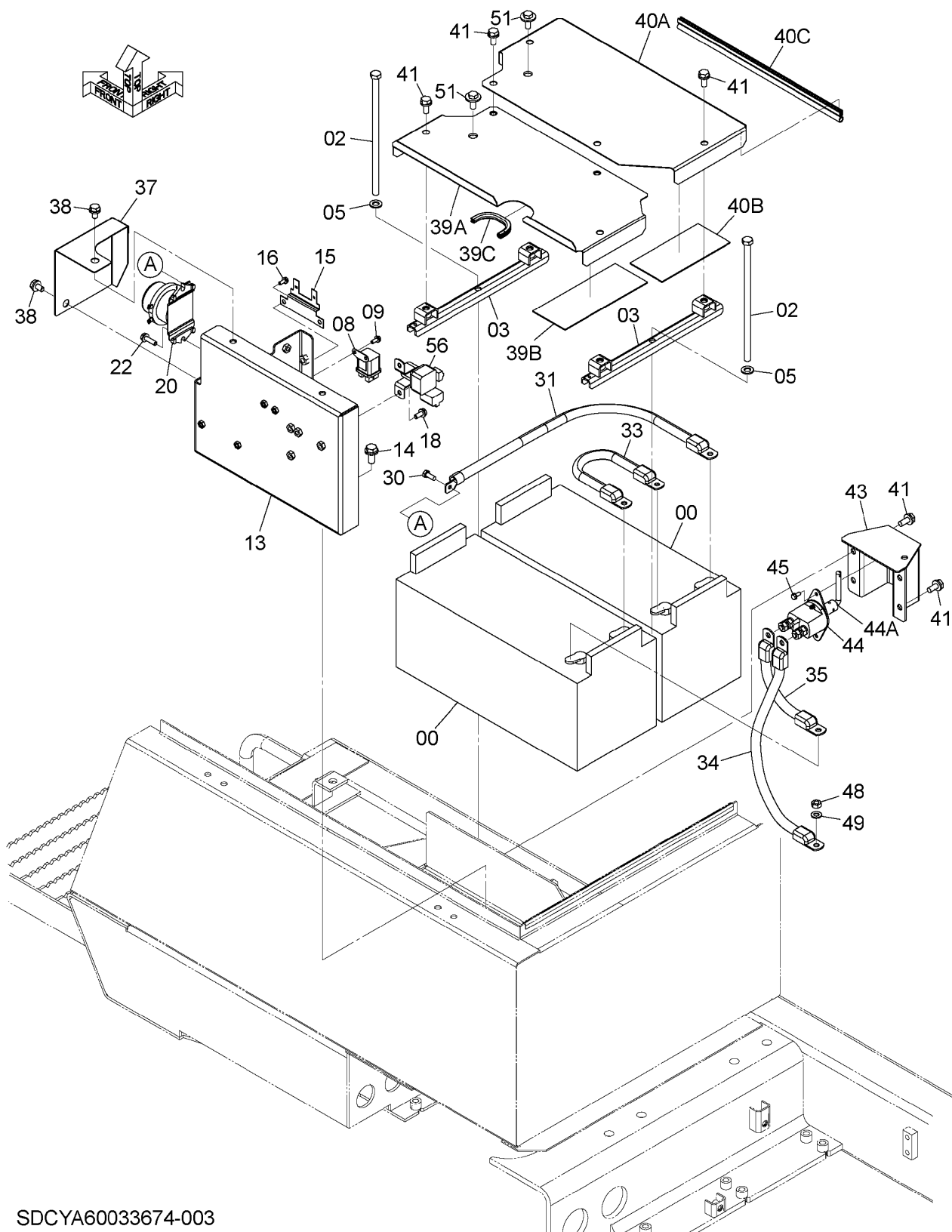

SDCYA60033674-003

CODE: SDCYA60033674-003-1

ELECTRIC PARTS (1)
 電気部品 (1)

Applicable Model (適用機種): -
 Mark(記号): -
 Serial No. (適用号機): 061702-

ITEM 符号	PART NO. 部品番号	PART NAME	部 品 名	Q'TY 数量	S.C サービス コード	SERIAL NO. 適用号機	ICA 互 換 性	REPLACEABLE PART 代替部品	
								PART NO. 部品番号	Q'TY 数量
51	J281025	BOLT;SEMS	ボルト;セムス	2					
56	4681233	RELAY	リレー	1	Z				

ELECTRIC PARTS (2)

電気部品 (2)

Applicable Model (適用機種): -
 Mark(記号): -
 Serial No. (適用号機): 061702-

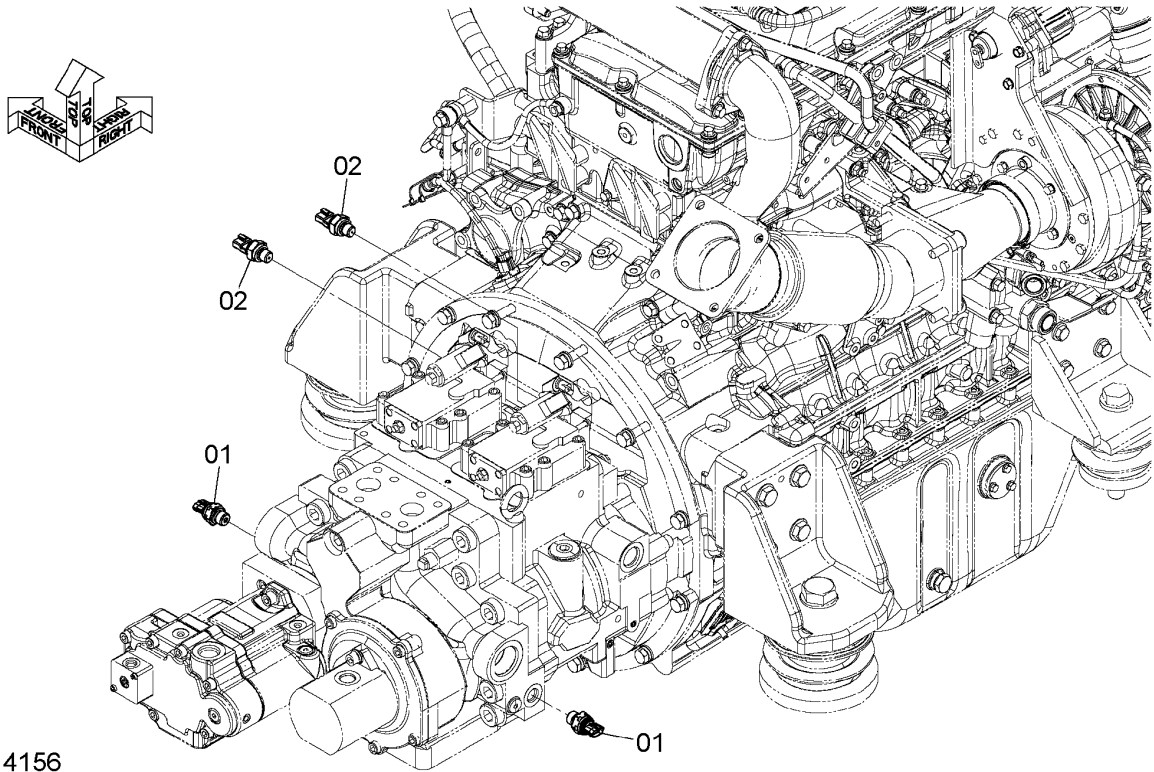

DC9314156

ITEM 符号	PART NO. 部品番号	PART NAME	部 品 名	Q' TY 数量	S. C サービス コード	SERIAL NO. 適用号機	ICA 互 換 性	REPLACEABLE PART 代替部品	
								PART NO. 部品番号	Q' TY 数量
01	4436271	SENSOR; PRESSURE	センサ; プレッシュャ	2					
01A	4365826	* O-RING	* O-リング	1					
02	4436536	SENSOR; PRES.	センサ; プレッシュャ	2					
02A	4153095	* O-RING	* O-リング	1					

ELECTRIC PARTS (3)

電気部品 (3)

Applicable Model (適用機種): -
 Mark(記号): -
 Serial No. (適用号機): 061702-

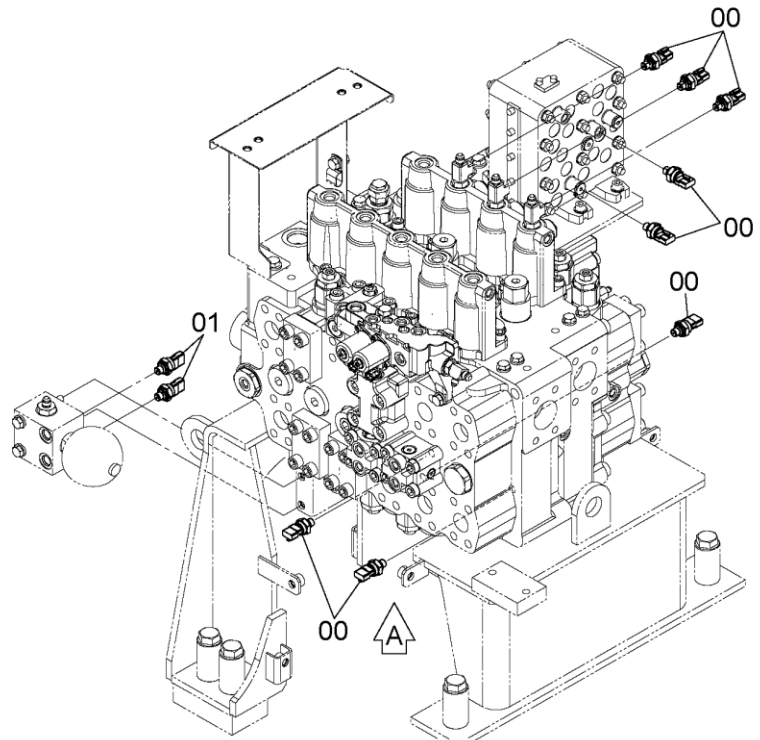
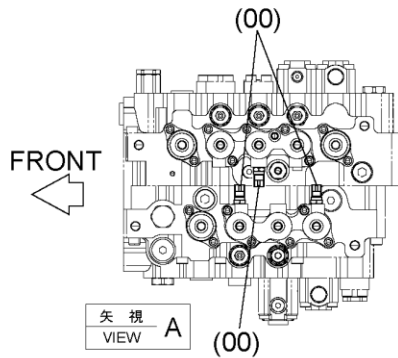

SDC9304817-001

ITEM 符号	PART NO. 部品番号	PART NAME	部 品 名	Q' TY 数量	S. C サービス コード	SERIAL NO. 適用号機	ICA 互 換 性	REPLACEABLE PART 代替部品	
								PART NO. 部品番号	Q' TY 数量
00	4436535	SENSOR; PRESSURE	センサ; プレツヤ	8					
00A	Z957366	* O-RING	* O-リング	1					
01	4436536	SENSOR; PRES.	センサ; プレツヤ	2					
01A	4153095	* O-RING	* O-リング	1					

ELECTRIC PARTS (4) (LED) 電気部品 (4) (LED)

Applicable Model (適用機種): -
Mark(記号): -
Serial No. (適用号機): 061702-

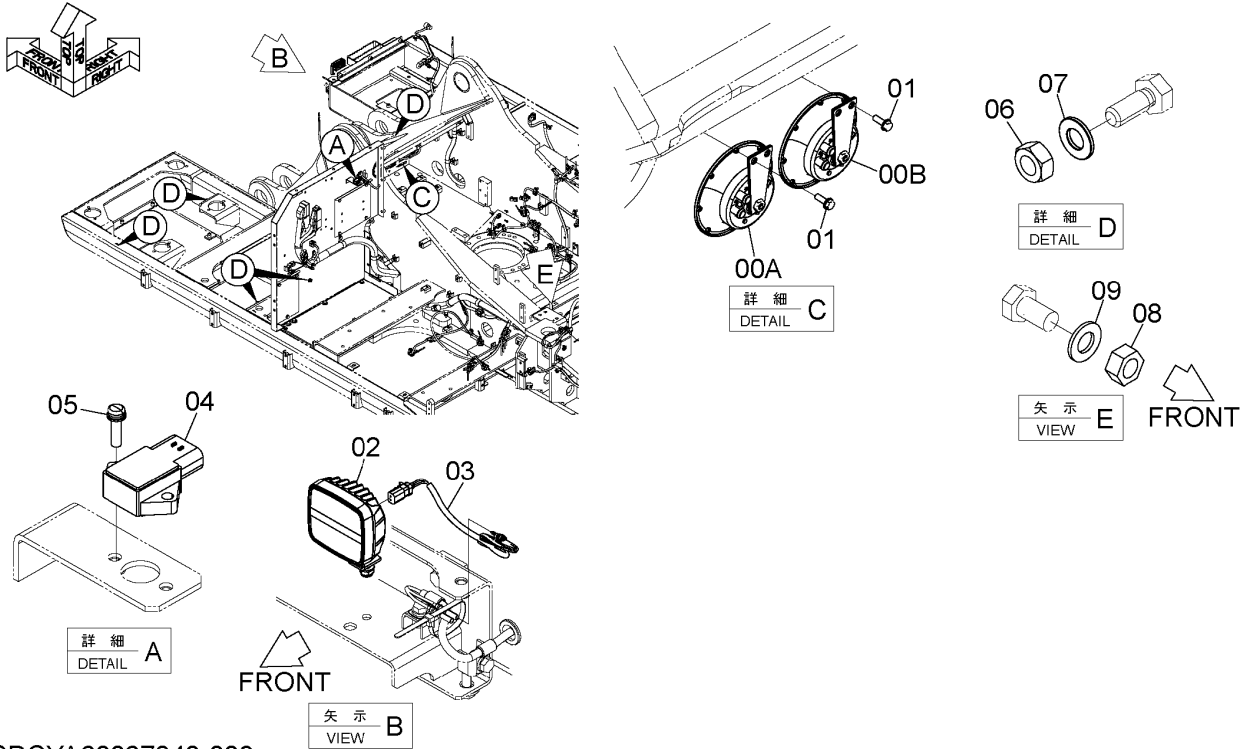

SDCYA60067840-003

ITEM 符号	PART NO. 部品番号	PART NAME	部 品 名	Q' TY 数量	S. C サービスクード	SERIAL NO. 適用号機	ICA 互 換 性	REPLACEABLE PART 代替部品	
								PART NO. 部品番号	Q' TY 数量
00	YA00074981	HORN	ホーン	1					
00A	+++++++	* HORN (LH) (HI:333Hz)	* ホーン (LH) (HI:333Hz)	1	D				
00B	+++++++	* HORN (RH) (LO:303Hz)	* ホーン (RH) (LO:303Hz)	1	D				
01	J260825	BOLT; SEMS	ボルト;セムス	4					
02	YA00058952	LAMP; WORKING	ランプ;ワーキング	1					
03	YA00030796	HARNESS; WIRE	ハーネス;ワイヤ	1					
04	4651944	SENSOR; PRES.	センサ;プレッシャ	1					
05	J460520	SCREW; SEMS	スクリュー;セムス	2					
06	J950010	NUT	ナット	5					
07	A590110	WASHER; PLANE	ワッシャ;プレーン	5					
08	J950014	NUT	ナット	1					
09	A590114	WASHER; PLANE	ワッシャ;プレーン	1					

M E M O

ELECTRIC PARTS (5)

電気部品 (5)

Applicable Model (適用機種): -
 Mark(記号): -
 Serial No. (適用号機): 061702-

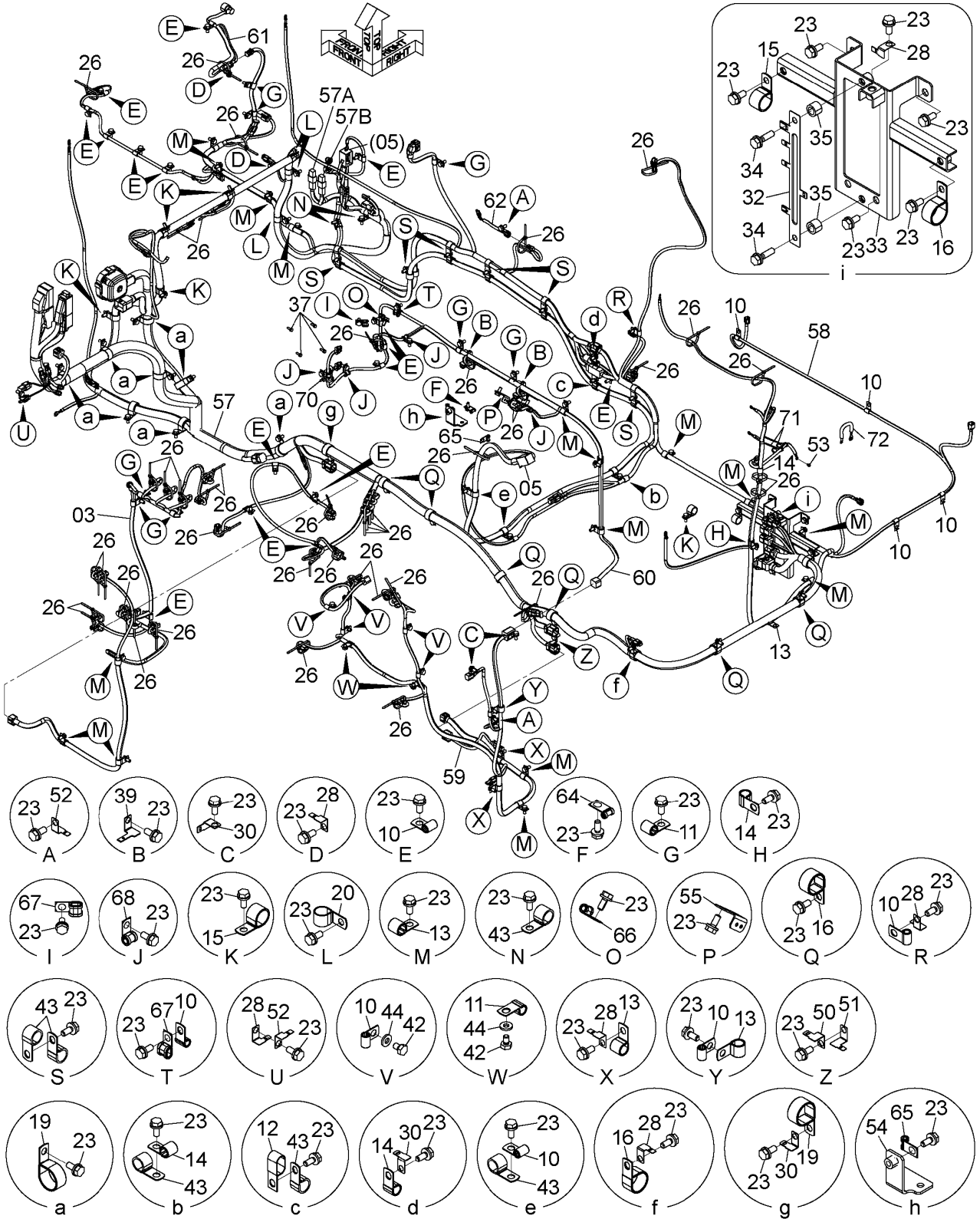

SDCYA60017815-017

ELECTRIC PARTS (5)

電気部品 (5)

Applicable Model (適用機種): -

Mark(記号): -

Serial No. (適用号機): 061702-

ITEM 符号	PART NO. 部品番号	PART NAME	部 品 名	Q' TY 数量	S. C サービスマ コード	SERIAL NO. 適用号機	ICA 互 換 性	REPLACEABLE PART 代 替 部 品	
								PART NO. 部品番号	Q' TY 数量
03	YA00071733	HARNESS;WIRE	ハーネス;ワイヤ	1					
05	YA00014699	HARNESS;WIRE	ハーネス;ワイヤ	1					
10	4190261	CLIP	クリップ	30					
11	4190275	CLIP	クリップ	10					
12	4190282	CLIP	クリップ	1					
13	4190273	CLIP	クリップ	20					
14	4190253	CLIP	クリップ	4					
15	4192035	CLIP	クリップ	6					
16	4190264	CLIP	クリップ	8					
19	4190291	CLIP	クリップ	9					
20	4190263	CLIP	クリップ	3					
23	J271025	BOLT;SEMS	ボルト;セムス	108					
26	4055312	CLIP;BAND	クリップ;バンド	42					
28	4257159	BRACKET	ブラケット	8					
30	4418301	BRACKET	ブラケット	4					
32	3118721	BRACKET	ブラケット	1					
33	YA40002687	BRACKET	ブラケット	1					
34	J271040	BOLT;SEMS	ボルト;セムス	2					
35	4322539	SPACER	スペーサ	2					
37	J260620	BOLT;SEMS	ボルト;セムス	4					
39	YA00011942	BRACKET	ブラケット	2					
42	J901016	BOLT	ボルト	7					
43	4190277	CLIP	クリップ	18					
44	J222010	WASHER	ワッシャ	7					
50	4662448	BRACKET	ブラケット	1					
51	4667868	BRACKET	ブラケット	1					
52	4336875	BRACKET	ブラケット	3					
53	J460510	SCREW;SEMS	スクリュー;セムス	1					
54	YA40002676	BRACKET	ブラケット	1					
55	YA00023034	BRACKET	ブラケット	1					
57	YA00072751	HARNESS;WIRE	ハーネス;ワイヤ	1					
57A	4315323	* FUSIBLE-LINK (45A)	* ヒューズブリンク (45A)	1					
57B	4315324	* FUSIBLE-LINK (75A)	* ヒューズブリンク (75A)	1					
58	YA00048249	HARNESS;WIRE	ハーネス;ワイヤ	1					
59	YA00016526	HARNESS;WIRE	ハーネス;ワイヤ	1					
60	YA00068872	HARNESS;WIRE	ハーネス;ワイヤ	1					
61	YA00026069	HARNESS;WIRE	ハーネス;ワイヤ	1					
62	YA00044369	HARNESS;WIRE	ハーネス;ワイヤ	1					
64	YA00047504	CLIP;HOSE	クリップ;ホース	1					
65	YA00047505	CLIP;HOSE	クリップ;ホース	2					
66	YA00048614	CLIP;HOSE	クリップ;ホース	1					
67	YA00048615	CLIP;HOSE	クリップ;ホース	2					
68	YA00048616	CLIP;HOSE	クリップ;ホース	4					

CODE:SDCYA60017815-017-1

PJAG61-1-1

ELECTRIC PARTS (5)

電気部品 (5)

Applicable Model (適用機種): -
 Mark(記号): -
 Serial No. (適用号機): 061702-

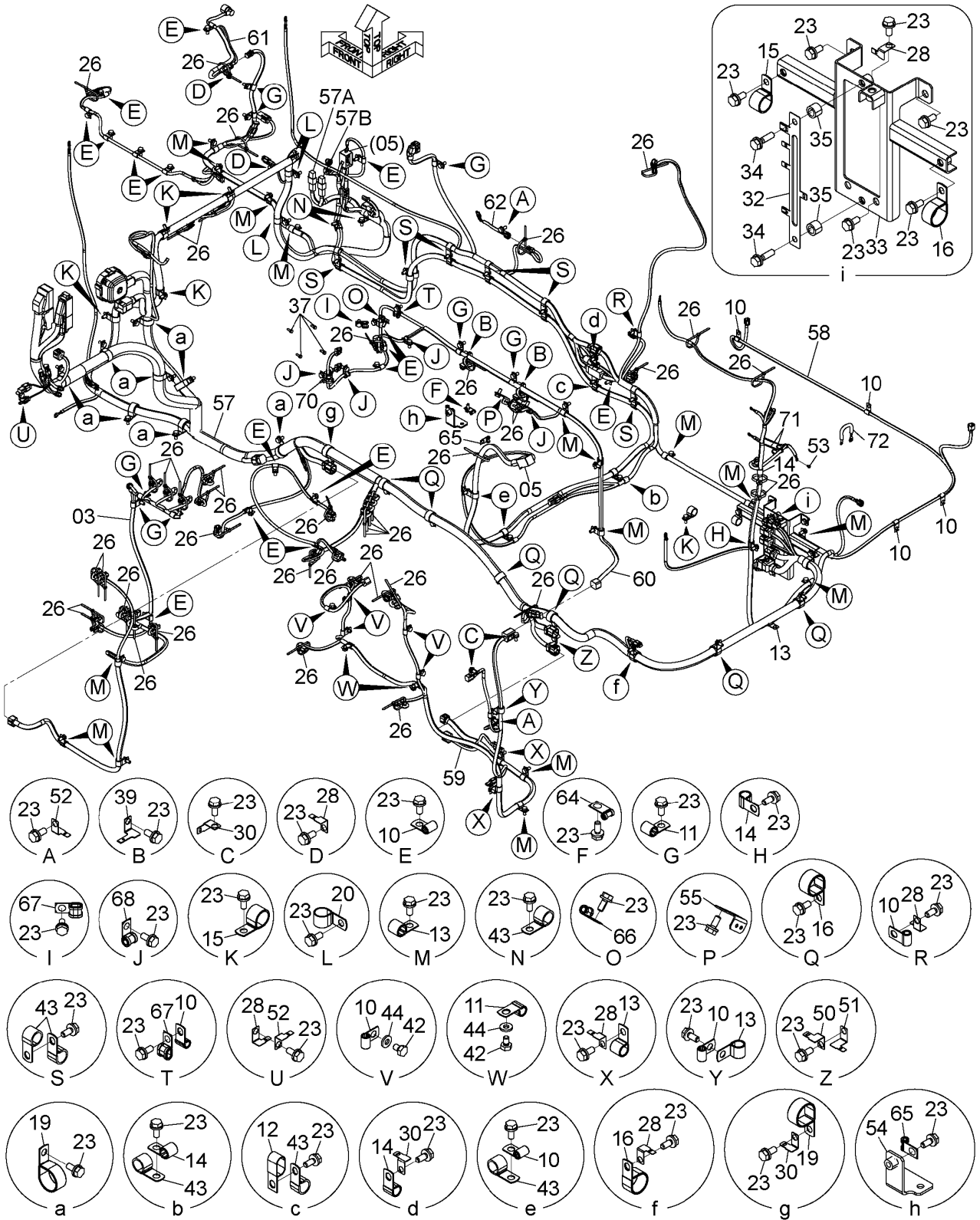

SDCYA60017815-017

ELECTRIC PARTS (5)
電気部品 (5)

Applicable Model (適用機種): -

Mark(記号): -

Serial No. (適用号機): 061702-

ITEM 符号	PART NO. 部品番号	PART NAME	部 品 名	Q'TY 数量	S. C サービス コード	SERIAL NO. 適用号機	ICA 互 換 性	REPLACEABLE PART 代替部品	
								PART NO. 部品番号	Q'TY 数量
70	4055311	CLIP;BAND	クリップ;バンド	1					
71	4622454	CLIP;BAND	クリップ;バンド	2					
72	YA00071181	HARNESS;WIRE	ハーネス;ワイヤ	1					

ELECTRIC PARTS (6)

電気部品 (6)

Applicable Model (適用機種): -
 Mark(記号): -
 Serial No. (適用号機): 061702-

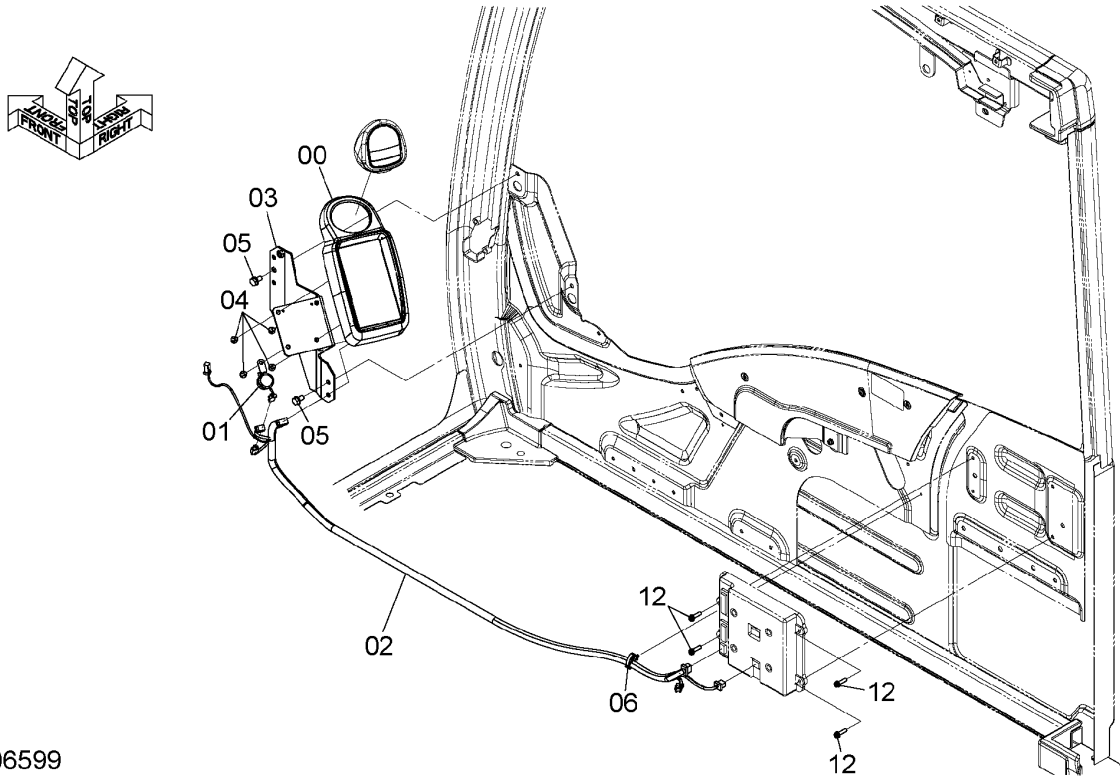

DC9306599

ITEM 符号	PART NO. 部品番号	PART NAME	部 品 名	Q' TY 数量	S. C サービス コード	SERIAL NO. 適用号機	ICA 互 換 性	REPLACEABLE PART 代 替 部 品	
								PART NO. 部品番号	Q' TY 数量
00	YA00001076	MONITOR	モニター	1					
01	4297188	BUZZER	ブザー	1					
02	4708451	HARNESS; WIRE	ハーネス; ワイヤ	1					
03	7057403	BRACKET	ブラケット	1					
04	J680616	SCREW; SEMS	スクリュ; セムス	4					
05	J260816	BOLT; SEMS	ボルト; セムス	2					
06	4692542	CLIP; BAND	クリップ; バンド	1					
12	J460625	SCREW; SEMS	スクリュ; セムス	4					

M E M O

Lined area for memo content.

ELECTRIC PARTS (7-1)

電気部品 (7-1)

Applicable Model (適用機種): -
 Mark(記号): -
 Serial No. (適用号機): 061702-

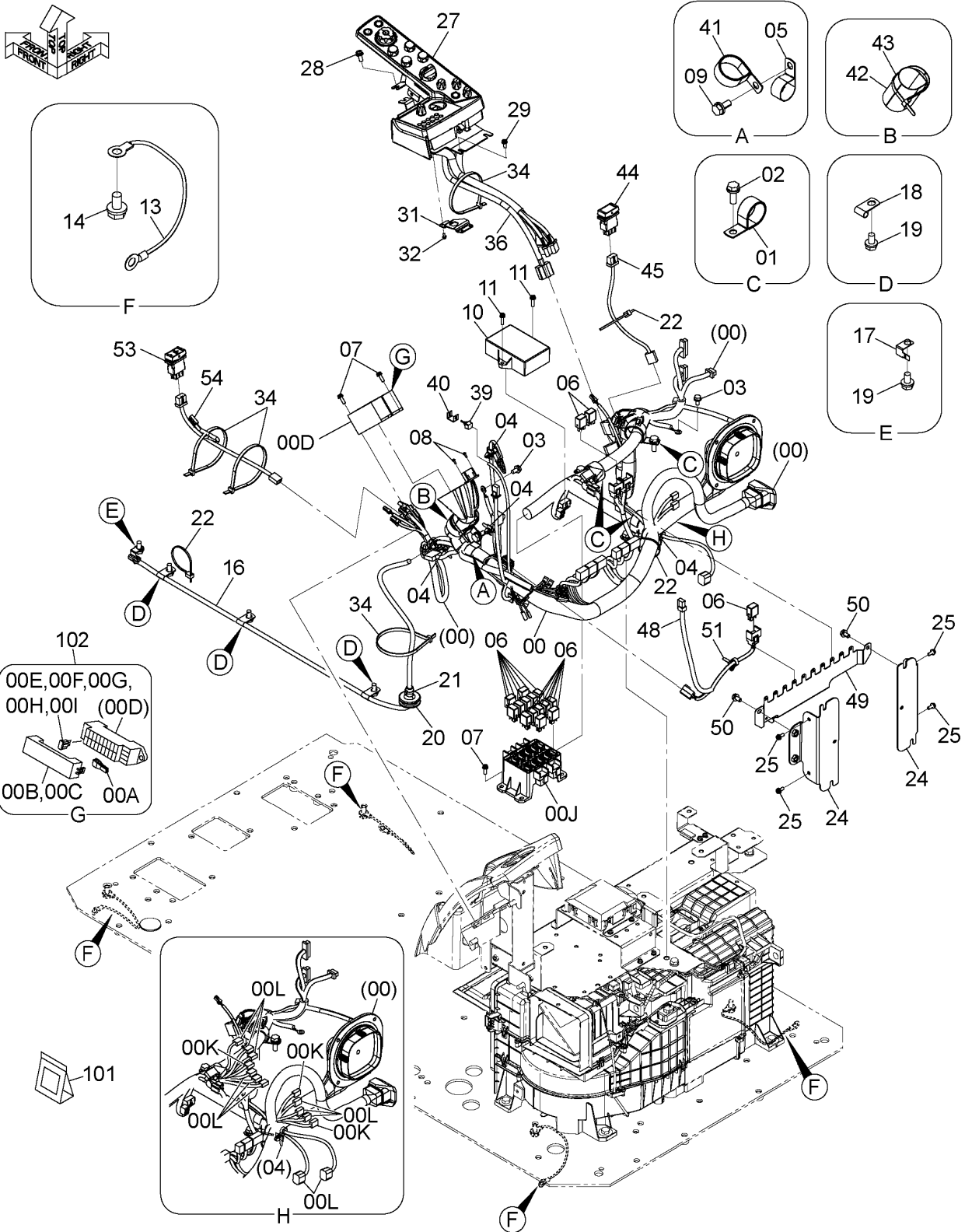

SDCYA60063897-002

CODE: SDCYA60063897-002-1

ELECTRIC PARTS (7-1)
電気部品 (7-1)

Applicable Model (適用機種): -
Mark(記号): -
Serial No. (適用号機): 061702-

ITEM 符号	PART NO. 部品番号	PART NAME	部 品 名	Q' TY 数量	S. C サービスマ コード	SERIAL NO. 適用号機	ICA 互 換 性	REPLACEABLE PART 代 替 部 品	
								PART NO. 部品番号	Q' TY 数量
00	YA00057886	HARNESS; WIRE	ハーネス; ワイヤ	1					
00A	4436737	* PULLER	* プーラー	2					
00B	YA00001346	* COVER	* カバー	1					
00C	YA00057172	* COVER	* カバー	1					
00D	4456735	* BOX; FUSE	* ボックス; ヒューズ	2					
00E	4428910	* FUSE (5A)	* ヒューズ (5A)	13					
00F	4428911	* FUSE (10A)	* ヒューズ (10A)	16					
00G	4438015	* FUSE (15A)	* ヒューズ (15A)	1					
00H	4436736	* FUSE (20A)	* ヒューズ (20A)	7					
00I	4639136	* FUSE (30A)	* ヒューズ (30A)	1					
00J	4427429	* BOX; RELAY	* ボックス; リレー	1					
00K	4611526	* DIODE (1.5A)	* ダイオード (1.5A)	3					
00L	4456778	* DIODE (3.0A)	* ダイオード (3.0A)	11					
01	4190291	CLIP	クリップ	3					
02	J271030	BOLT; SEMS	ボルト; セムス	3					
03	J260816	BOLT; SEMS	ボルト; セムス	2					
04	4254600	CLIP; BAND	クリップ; バンド	4					
05	4190264	CLIP	クリップ	1					
06	4436534	RELAY	リレー	17					
07	J460620	SCREW; SEMS	スクリュー; セムス	8					
08	J460310	SCREW; SEMS	スクリュー; セムス	2					
09	J271025	BOLT; SEMS	ボルト; セムス	1					
10	4707468	CONTROLLER	コントローラ	1					
11	J460625	SCREW; SEMS	スクリュー; セムス	2					
13	4464075	HARNESS; WIRE	ハーネス; ワイヤ	4					
14	J271020	BOLT; SEMS	ボルト; セムス	4					
16	4640410	HARNESS; WIRE	ハーネス; ワイヤ	1					
17	4336875	BRACKET	ブラケット	1					
18	4190261	CLIP	クリップ	3					
19	J271020	BOLT; SEMS	ボルト; セムス	4					
20	4638604	BUSHING; RUBBER	ブッシング; ラバー	1					
21	4055311	CLIP; BAND	クリップ; バンド	1					
22	4055312	CLIP; BAND	クリップ; バンド	3					
24	YA40043963	BRACKET	ブラケット	2					
25	J460616	SCREW; SEMS	スクリュー; セムス	4					
27	YA60027216	BOX; SWITCH <for details see "SWITCH BOX"> <詳細は "スイッチボックス" 参照>	ボックス; スイッチ	1	D				

ELECTRIC PARTS (7-1)

電気部品 (7-1)

Applicable Model (適用機種): -
 Mark(記号): -
 Serial No. (適用号機): 061702-

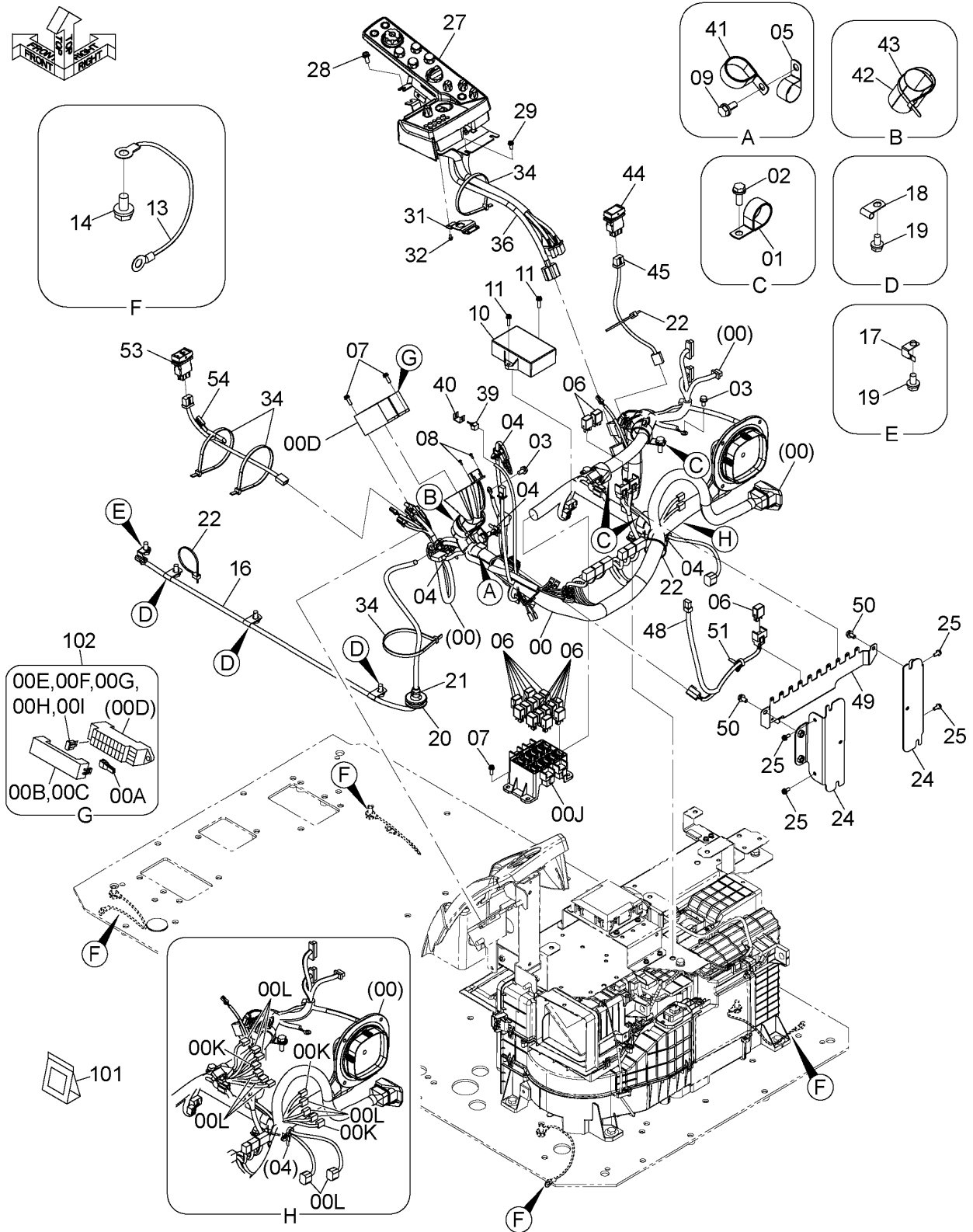

SDCYA60063897-002

CODE: SDCYA60063897-002-1

ELECTRIC PARTS (7-1)

電気部品 (7-1)

Applicable Model (適用機種): -

Mark(記号): -

Serial No. (適用号機): 061702-

ITEM 符号	PART NO. 部品番号	PART NAME	部 品 名	Q'TY 数量	S.C サービステ コート	SERIAL NO. 適用号機	ICA 互 換 性	REPLACEABLE PART 代 替 部 品	
								PART NO. 部品番号	Q'TY 数量
28	J460820	SCREW; SEMS	スクリュー; セムス	1					
29	J460616	SCREW; SEMS	スクリュー; セムス	1					
31	3117588	BRACKET	ブ ラケ ッ ト	1					
32	J460410	SCREW; SEMS	スクリュー; セムス	3					
34	4121859	CLIP; BAND	クリップ; ハ ン ド	4					
36	4708537	HARNESS; WIRE	ハーネス; ワイヤ	1					
39	4359384	SWITCH	スイッチ	1					
40	4367375	BRACKET	ブ ラケ ッ ト	1					
41	4193848	CLIP	クリップ	1					
42	YA00000793	RUBBER	ラバ ー	1					
43	4055312	CLIP; BAND	クリップ; ハ ン ド	1					
44	YA00003369	SWITCH; TUMBLER	スイッチ; タンブ ラ	1					
45	YA00003944	HARNESS; WIRE	ハーネス; ワイヤ	1					
48	4680516	HARNESS; WIRE	ハーネス; ワイヤ	1					
49	YA00031006	BRACKET	ブ ラケ ッ ト	1					
50	J260816	BOLT; SEMS	ボ ル ト; セムス	2					
51	4254600	CLIP; BAND	クリップ; ハ ン ド	1					
53	4651742	SWITCH	スイッチ	1					
54	3122701	HARNESS; WIRE	ハーネス; ワイヤ	1					
101	4369817	KIT; REPAIR	キット; リパ ア	1	S				
102	4460037	(HARNESS CONNECTOR) BOX; FUSE (FUSE BOX & TERMINAL KIT) (ヒューズ ボ ッ ク ス, ターミナルキット)	(ハーネスコネクタ ー 式) ボ ッ ク ス; ヒューズ	2	S				

SWITCH BOX スイッチボックス

Applicable Model (適用機種): -
Mark(記号): -
Serial No.(適用号機): 061702-

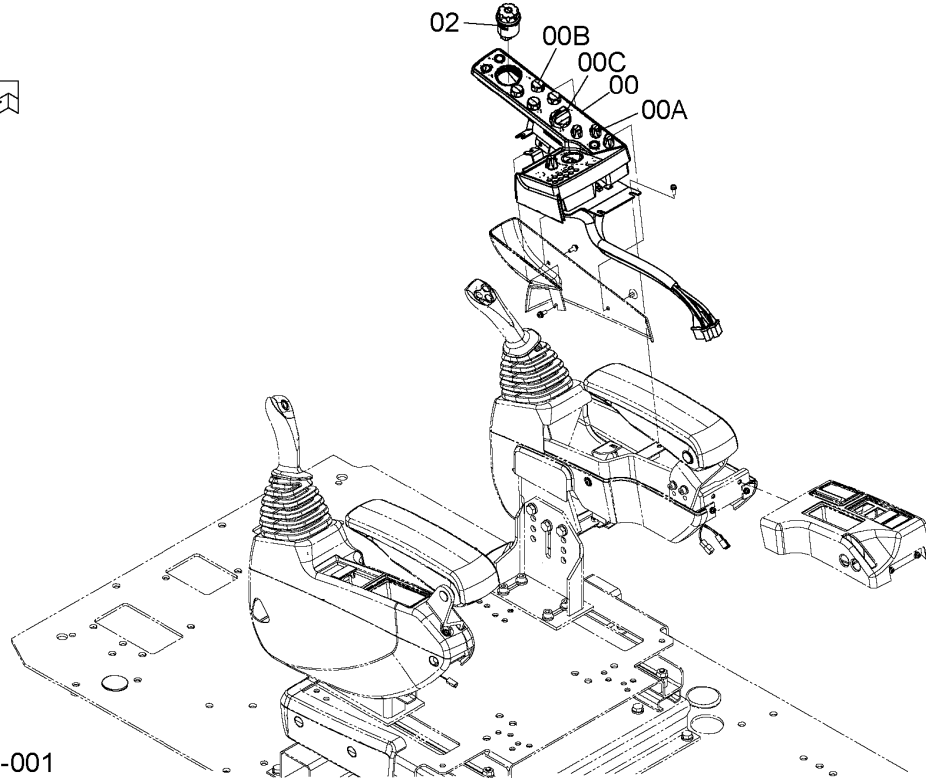

SDCYA60027216-001

ITEM 符号	PART NO. 部品番号	PART NAME	部 品 名	Q'TY 数量	S.C サービス コード	SERIAL NO. 適用号機	ICA 互 換 性	REPLACEABLE PART 代替部品	
								PART NO. 部品番号	Q'TY 数量
00	YA60027216	BOX:SWITCH	ボックス:スイッチ	1	D				
	YA00031829	BOX:SWITCH	ボックス:スイッチ	1					
00A	YA00026806	* KNOB	* ノブ	4					
00B	YA00026807	* KNOB	* ノブ	4					
00C	YA00026804	* KNOB	* ノブ	1					
02	4705919	SWITCH	スイッチ	1					

ELECTRIC PARTS (7-2)

電気部品 (7-2)

Applicable Model (適用機種): -

Mark(記号): -

Serial No. (適用号機): 061702-

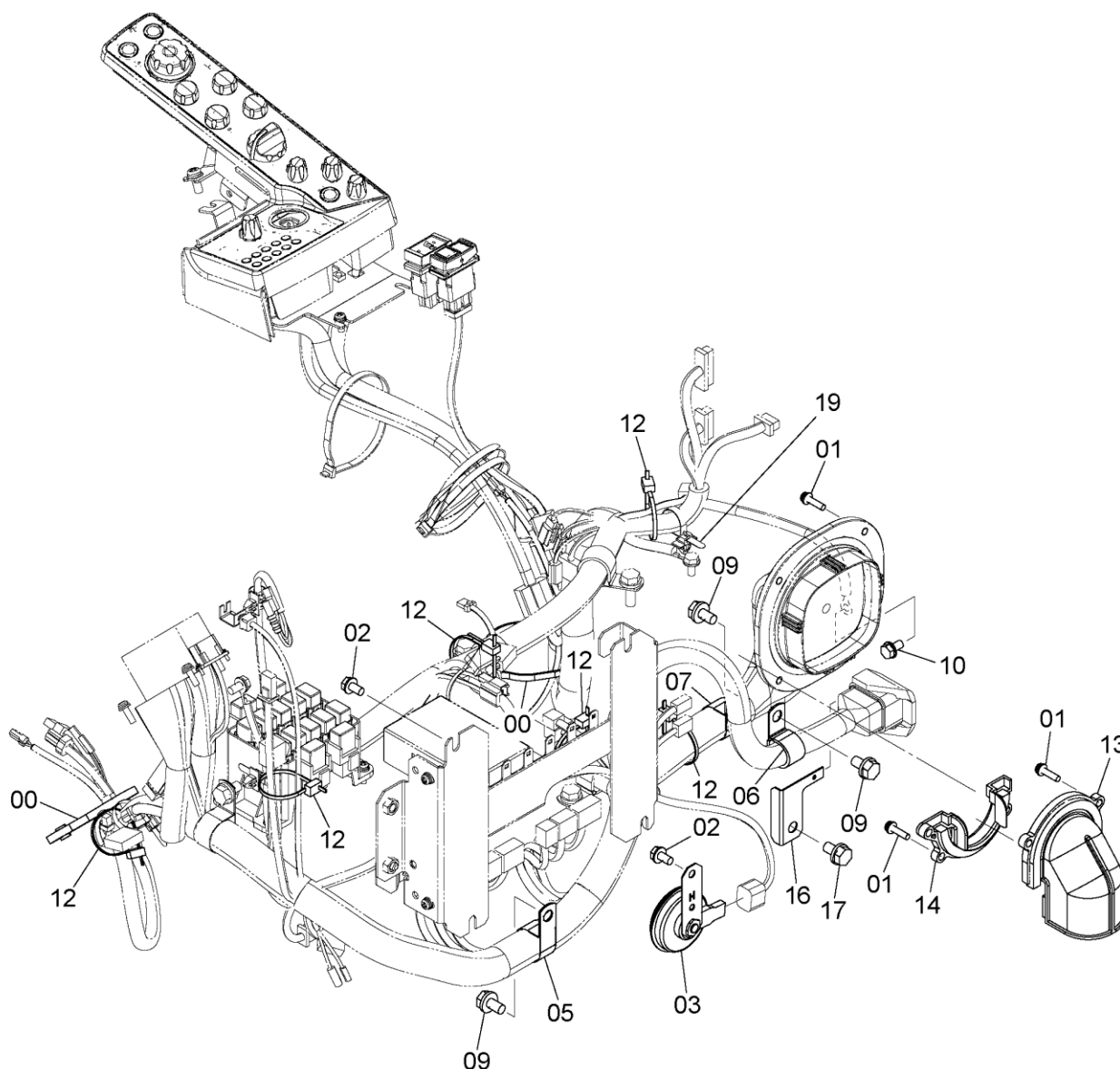
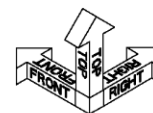

DC9307091_JBKA0

CODE: SDC9307091-005-1

ELECTRIC PARTS (7-2)

電気部品 (7-2)

Applicable Model (適用機種): -

Mark(記号): -

Serial No.(適用号機):061702-

ITEM 符号	PART NO. 部品番号	PART NAME	部 品 名	Q' TY 数量	S. C サービスマ コード	SERIAL NO. 適用号機	ICA 互 換 性	REPLACEABLE PART 代 替 部 品	
								PART NO. 部品番号	Q' TY 数量
00	4121859	CLIP;BAND	クリップ ;バンド	2					
01	J460625	SCREW;SEMS	スクリュー;セムス	9					
02	J260816	BOLT;SEMS	ボルト;セムス	5					
03	4703330	HORN	ホーン	1					
05	4193848	CLIP	クリップ	1					
06	4190263	CLIP	クリップ	1					
07	4190264	CLIP	クリップ	1					
09	J271020	BOLT;SEMS	ボルト;セムス	3					
10	J260816	BOLT;SEMS	ボルト;セムス	1					
12	4055312	CLIP;BAND	クリップ ;バンド	6					
13	7058387	COVER	カバー	1					
14	7058388	COVER	カバー	1					
16	4720567	BRACKET	ブラケット	1					
17	J271020	BOLT;SEMS	ボルト;セムス	1					
19	4254600	CLIP;BAND	クリップ ;バンド	1					

ELECTRIC PARTS (8)

電気部品 (8)

Applicable Model (適用機種): -
 Mark(記号): -
 Serial No. (適用号機): 061702-

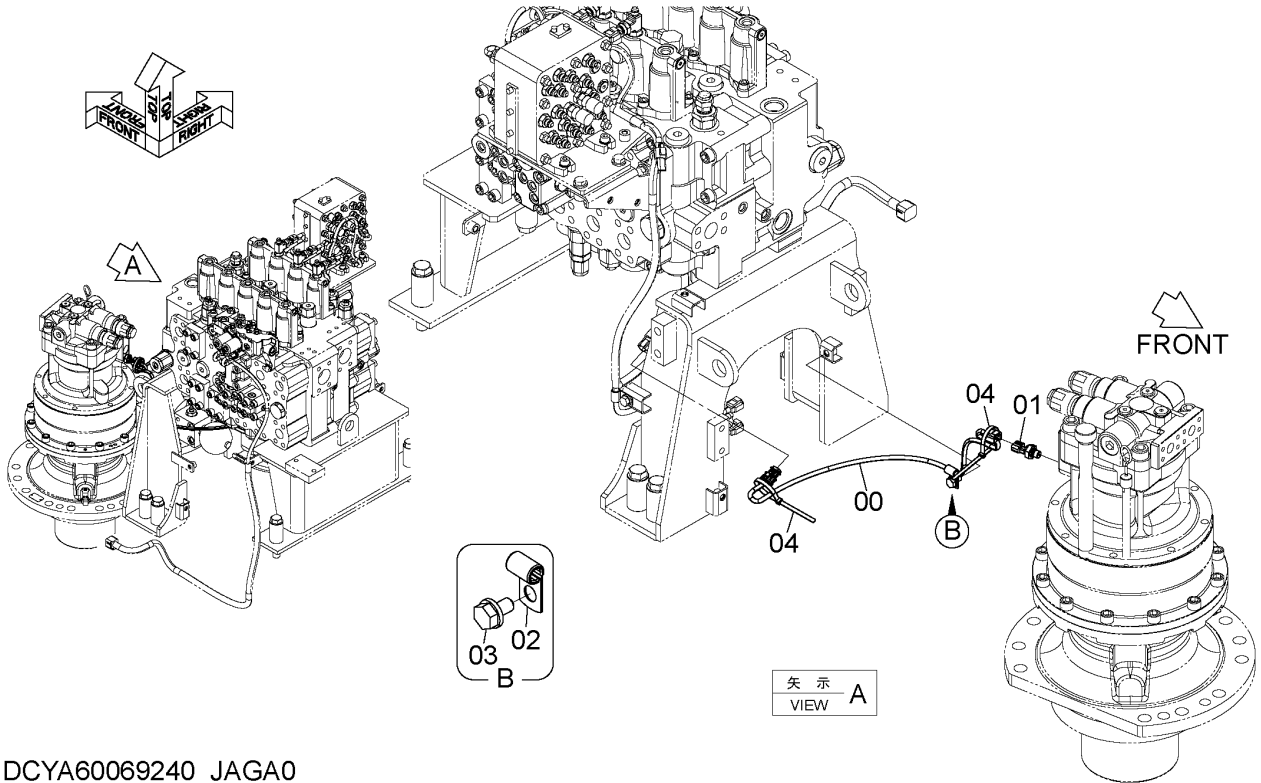

DCYA60069240_JAGA0

ITEM 符号	PART NO. 部品番号	PART NAME	部 品 名	Q'TY 数量	S. C サービスクード	SERIAL NO. 適用号機	ICA 互 換 性	REPLACEABLE PART 代替部品	
								PART NO. 部品番号	Q'TY 数量
00	YA00072928	HARNESS; WIRE	ハーネス; ワイヤ	1					
01	4436535	SENSOR; PRESSURE	センサ; プレッション	1					
01A	Z957366	* O-RING	* O-リング	1					
02	4190261	CLIP	クリップ	2					
03	J271020	BOLT; SEMS	ボルト; セムス	2					
04	4055312	CLIP; BAND	クリップ; バンド	4					

START SWITCH スタートスイッチ

Applicable Model (適用機種): -
 Mark(記号): -
 Serial No. (適用号機): 061702-

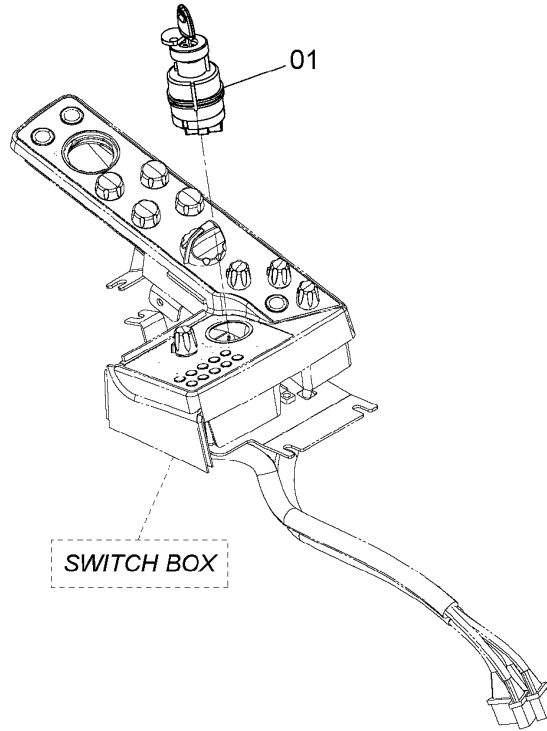
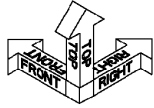

DC9271664

ITEM 符号	PART NO. 部品番号	PART NAME	部 品 名	Q' TY 数量	S. C サービス コード	SERIAL NO. 適用号機	ICA 互 換 性	REPLACEABLE PART 代替部品	
								PART NO. 部品番号	Q' TY 数量
01	+++++++	SWITCH; START	スイッチ; スタート	1	D				

ENGINE CONTROLLER SUPPORT エンジンコントローラ取付部品

Applicable Model (適用機種): -
Mark(記号): -
Serial No. (適用号機): 061702-

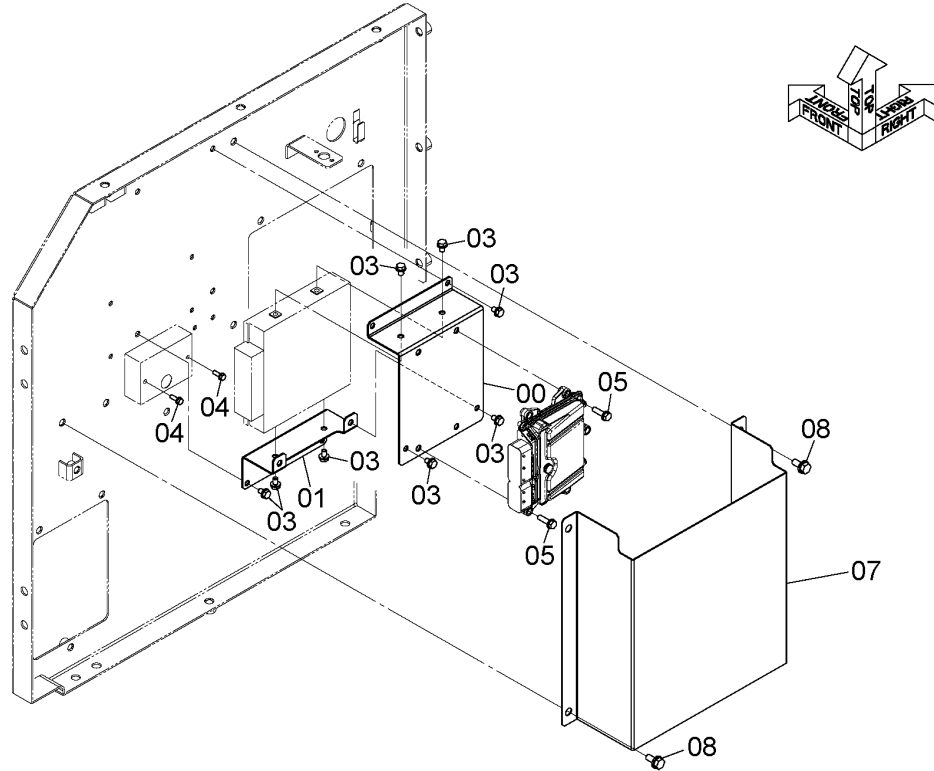

DCYA60017978

ITEM 符号	PART NO. 部品番号	PART NAME	部 品 名	Q' TY 数量	S. C サービス コード	SERIAL NO. 適用号機	ICA 互 換 性	REPLACEABLE PART 代替 部 品	
								PART NO. 部品番号	Q' TY 数量
00	YA40014727	BRACKET	ブ ラケ ッ ト	1					
01	YA40014728	BRACKET	ブ ラケ ッ ト	1					
03	J260814	BOLT;SEMS	ボ ル ト ; セ ム ス	10					
04	J260620	BOLT;SEMS	ボ ル ト ; セ ム ス	2					
05	J260830	BOLT;SEMS	ボ ル ト ; セ ム ス	4					
07	YA00023033	COVER	カ ハ ー	1					
08	J271025	BOLT;SEMS	ボ ル ト ; セ ム ス	4					

ENGINE STOP SWITCH エンジントップスイッチ

Applicable Model (適用機種): -
 Mark(記号): -
 Serial No. (適用号機): 061702-

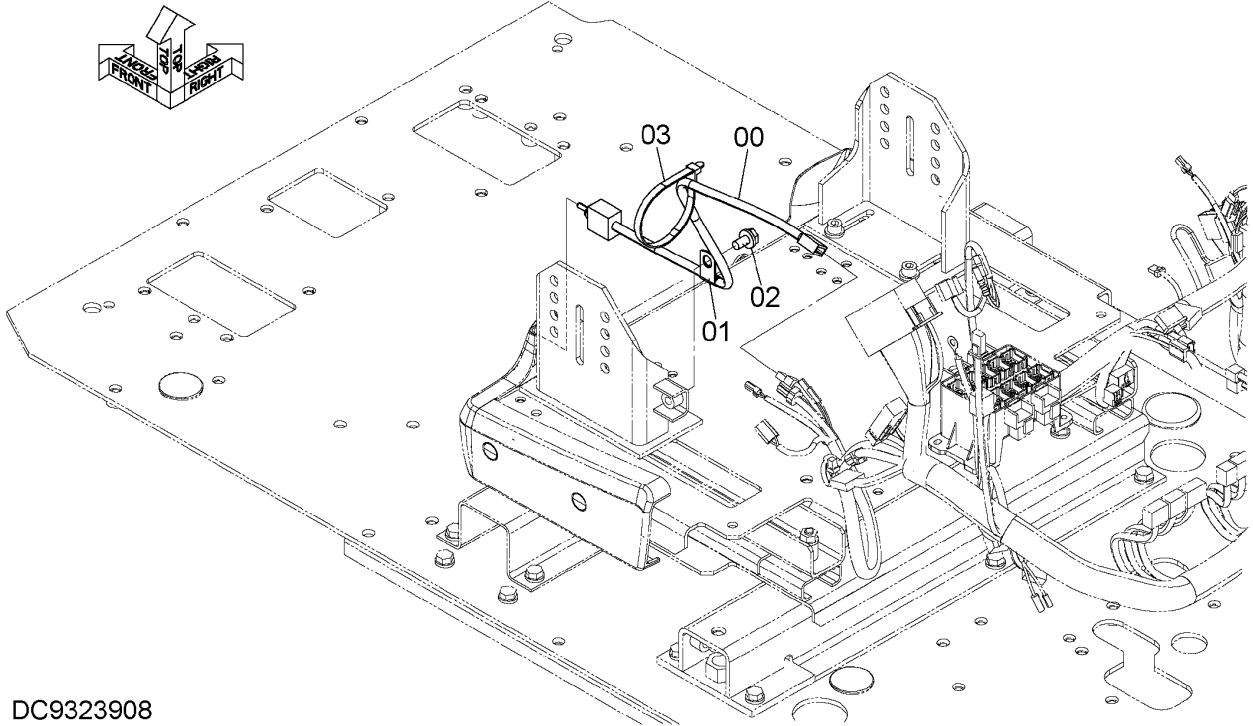

DC9323908

ITEM 符号	PART NO. 部品番号	PART NAME	部 品 名	Q' TY 数量	S. C サービス コード	SERIAL NO. 適用号機	ICA 互 換 性	REPLACEABLE PART 代替部品	
								PART NO. 部品番号	Q' TY 数量
00	4618409	SWITCH	スイッチ	1					
01	4190261	CLIP	クリップ	1					
02	J271020	BOLT;SEMS	ボルト;セムス	1					
03	4121859	CLIP;BAND	クリップ;バンド	1					

SATELLITE COMMUNICATIONS TERMINAL (IRIDIUM) 衛星通信端末 (イリジウム)

Applicable Model (適用機種): -
Mark(記号): -
Serial No. (適用号機): 061702-

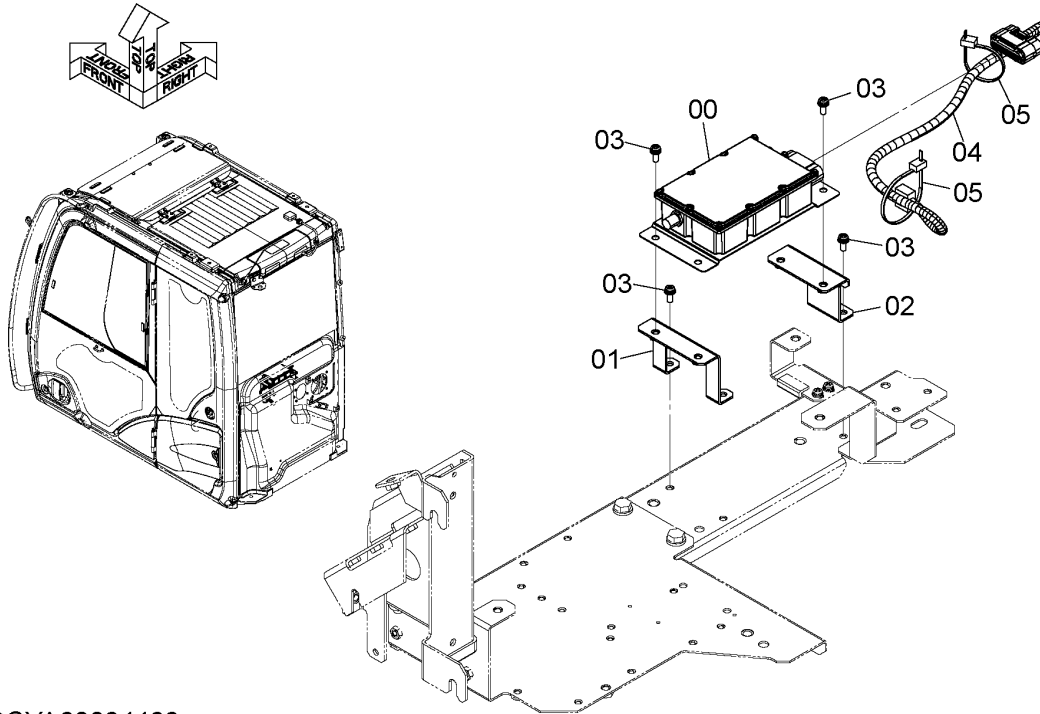

DCYA60064466

ITEM 符号	PART NO. 部品番号	PART NAME	部 品 名	Q'TY 数量	S. C サービス コード	SERIAL NO. 適用号機	ICA 互 換 性	REPLACEABLE PART 代替部品	
								PART NO. 部品番号	Q'TY 数量
00	YA60055740	CONTROLLER	コントローラ	1					
01	8119329	BRACKET	ブラケット	1					
02	8119330	BRACKET	ブラケット	1					
03	J460616	SCREW;SEMS	スクリュー;セムス	8					
04	YA00065734	HARNESS;WIRE	ハーネス;ワイヤ	1					
05	4055312	CLIP;BAND	クリップ;バンド	2					

CONTROLLER (MC)
 コントローラ (MC)

Applicable Model (適用機種): -
 Mark(記号): -
 Serial No. (適用号機): 061702-

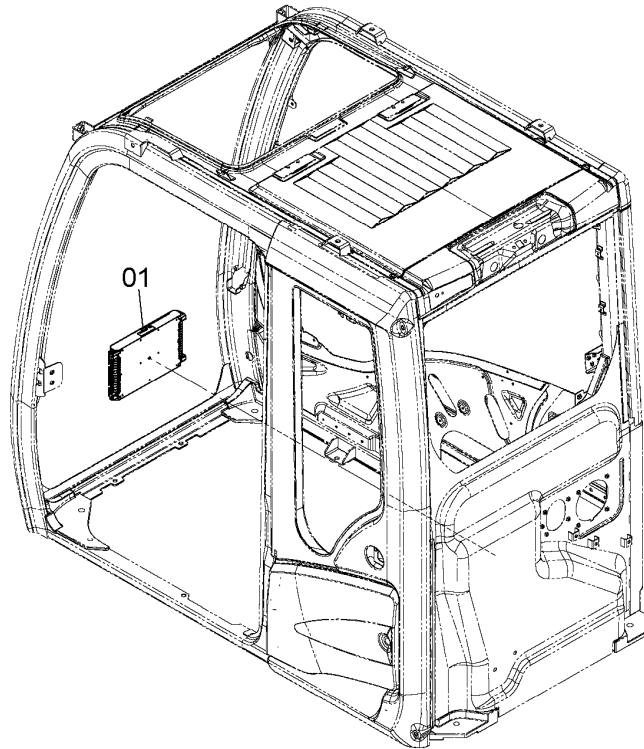
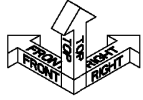

SDCYK60000525-000

ITEM 符号	PART NO. 部品番号	PART NAME	部 品 名	Q' TY 数量	S. C サービス コード	SERIAL NO. 適用号機	ICA 互 換 性	REPLACEABLE PART 代替部品	
								PART NO. 部品番号	Q' TY 数量
01	YK60000525	UNIT; CONTROL	ユニット; コントロール	1					

MONITOR CONTROLLER モニタコントローラ

Applicable Model (適用機種): -
 Mark(記号): -
 Serial No. (適用号機): 061702-

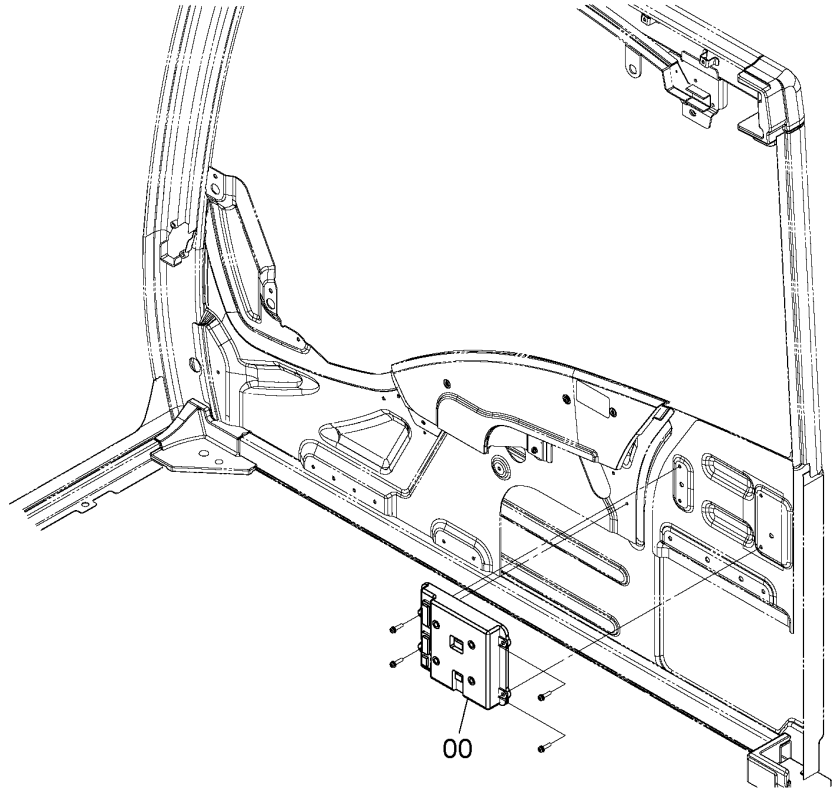
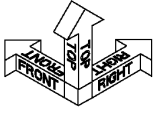

SDCYA00046861-011

ITEM 符号	PART NO. 部品番号	PART NAME	部 品 名	Q' TY 数量	S. C サービス コード	SERIAL NO. 適用号機	ICA 互 換 性	REPLACEABLE PART 代替部品	
								PART NO. 部品番号	Q' TY 数量
00	YA00046861	UNIT; CONTROL	ユニット; コントロール	1					

CONTROLLER (DATA CONVERTER) コントローラ (データコンバータ)

Applicable Model (適用機種): -
Mark(記号): -
Serial No. (適用号機): 061702-

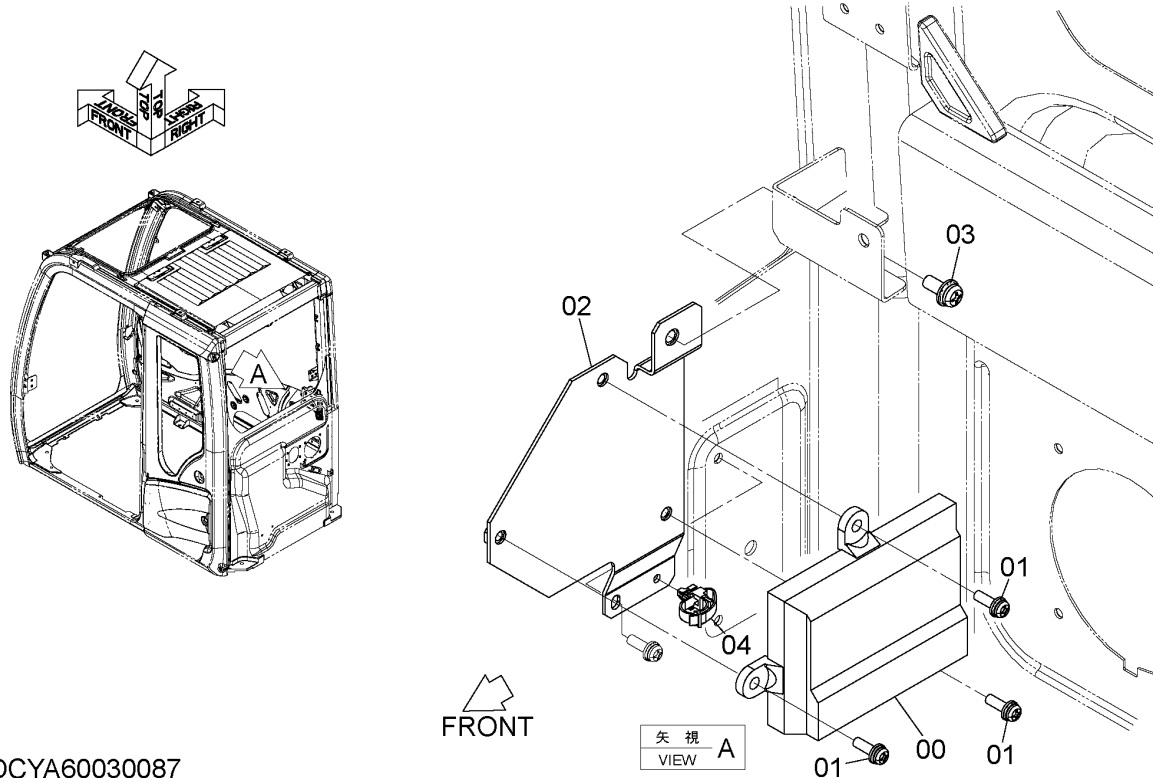

DCYA60030087

ITEM 符号	PART NO. 部品番号	PART NAME	部 品 名	Q' TY 数量	S. C サービス コード	SERIAL NO. 適用号機	ICA 互 換 性	REPLACEABLE PART 代替部品	
								PART NO. 部品番号	Q' TY 数量
00	YA00016095	CONTROLLER	コントローラ	1					
01	J460620	SCREW; SEMS	スクリュー;セムス	3					
02	8126604	BRACKET	ブラケット	1					
03	J460820	SCREW; SEMS	スクリュー;セムス	1					
04	4692542	CLIP; BAND	クリップ;バンド	1					

DATA CONVERTER HARNESS データコンバータハーネス

Applicable Model (適用機種): -
Mark(記号): -
Serial No. (適用号機): 061702-

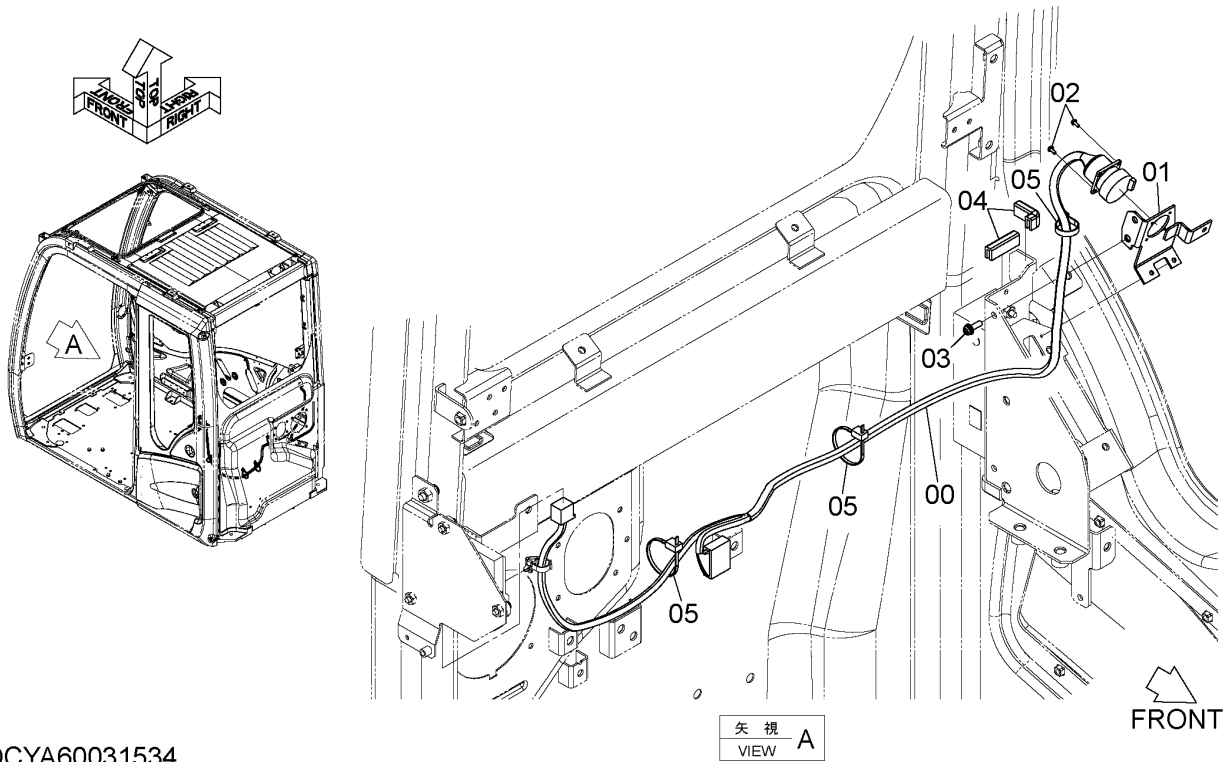

DCYA60031534

ITEM 符号	PART NO. 部品番号	PART NAME	部 品 名	Q' TY 数量	S. C サービスクード	SERIAL NO. 適用号機	ICA 互 換 性	REPLACEABLE PART 代替部品	
								PART NO. 部品番号	Q' TY 数量
00	YA00012696	HARNESS: WIRE	ハーネス:ワイヤ	1					
01	YA40009403	BRACKET	ブラケット	1					
02	J460308	SCREW: SEMS	スクリュー:セムス	4					
03	J460620	SCREW: SEMS	スクリュー:セムス	1					
04	4488326	TRIM	トリム	2			I	XV00005278	1
04	XV00005278	TRIM (L=1000mm, Please cut TRIM to appropriate length after installation.) (L=1000mm, トリムを取付け後、適切な長さに切断してください。)	トリム (L=40mm)	1	SW				
05	4055312	CLIP: BAND	クリップ:バンド	3					

AERIAL ANGLE SWITCH

エアリアルアングルスイッチ

Applicable Model (適用機種): -

Mark(記号): -

Serial No. (適用号機): 061702-

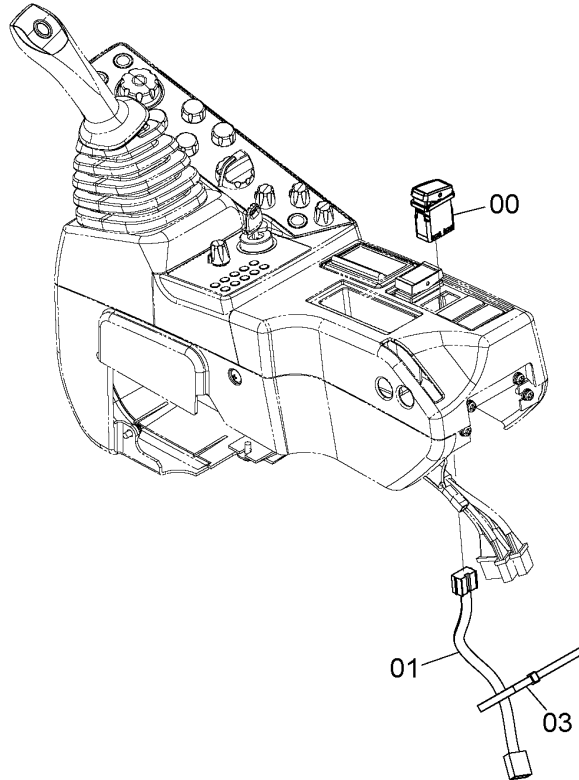
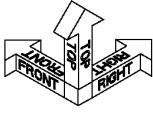

DCYA60069684

ITEM 符号	PART NO. 部品番号	PART NAME	部 品 名	Q' TY 数量	S. C サービス コード	SERIAL NO. 適用号機	ICA 互 換 性	REPLACEABLE PART 代替部品	
								PART NO. 部品番号	Q' TY 数量
00	YA00053211	SWITCH; TUMBLER	スイッチ; タンブラ	1					
01	YA00071671	HARNESS; WIRE	ハーネス; ワイヤ	1					
03	4055312	CLIP; BAND	クリップ; バンド	1					

AERIAL ANGLE CONTROL UNIT エアリアルアングルコントロールユニット

Applicable Model (適用機種): -
 Mark(記号): -
 Serial No. (適用号機): 061702-

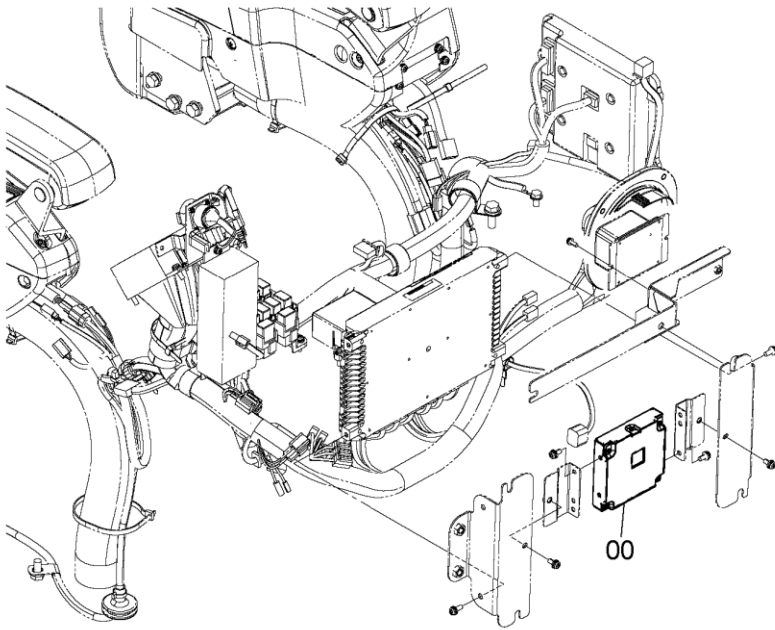

SDCYA60069446-000

ITEM 符号	PART NO. 部品番号	PART NAME	部 品 名	Q' TY 数量	S. C サービス コード	SERIAL NO. 適用号機	ICA 互 換 性	REPLACEABLE PART 代替部品	
								PART NO. 部品番号	Q' TY 数量
00	YA60064655	UNIT; CONTROL	ユニット; コントロール	1					

AERIAL ANGLE CONTROL UNIT SUPPORT

エアリアルアングルコントロールユニット取付部品

Applicable Model (適用機種): -
 Mark(記号): -
 Serial No. (適用号機): 061702-

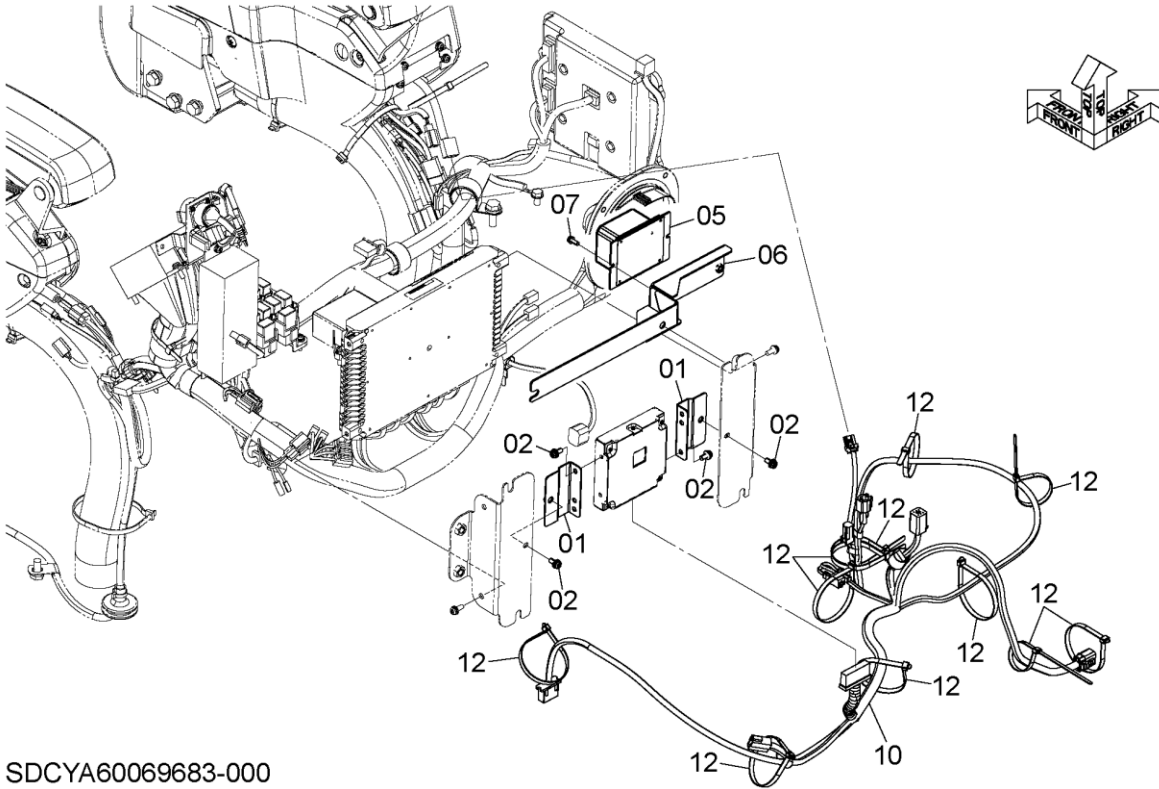

SDCYA60069683-000

ITEM 符号	PART NO. 部品番号	PART NAME	部 品 名	Q' TY 数量	S. C サービス コード	SERIAL NO. 適用号機	ICA 互 換 性	REPLACEABLE PART 代替部品	
								PART NO. 部品番号	Q' TY 数量
01	YA40043962	BRACKET	ブ ラケ ッ ト	2					
02	J460614	SCREW; SEMS	ス ク リ ュ ; セ ム ス	6					
05	YA00047033	UNIT; POWER	ユ ニ ッ ト ; ハ ー	1					
06	YA40043964	BRACKET	ブ ラケ ッ ト	1					
07	J460514	SCREW; SEMS	ス ク リ ュ ; セ ム ス	2					
10	YA00071576	HARNESS; WIRE	ハ ー ネ ス ; ワ イ ヤ	1					
12	4055312	CLIP; BAND	ク リ ッ プ ; バ ン ド	11					

REAR CAMERA 後方監視カメラ

Applicable Model (適用機種): -

Mark (記号): -

Serial No. (適用号機): 061702-

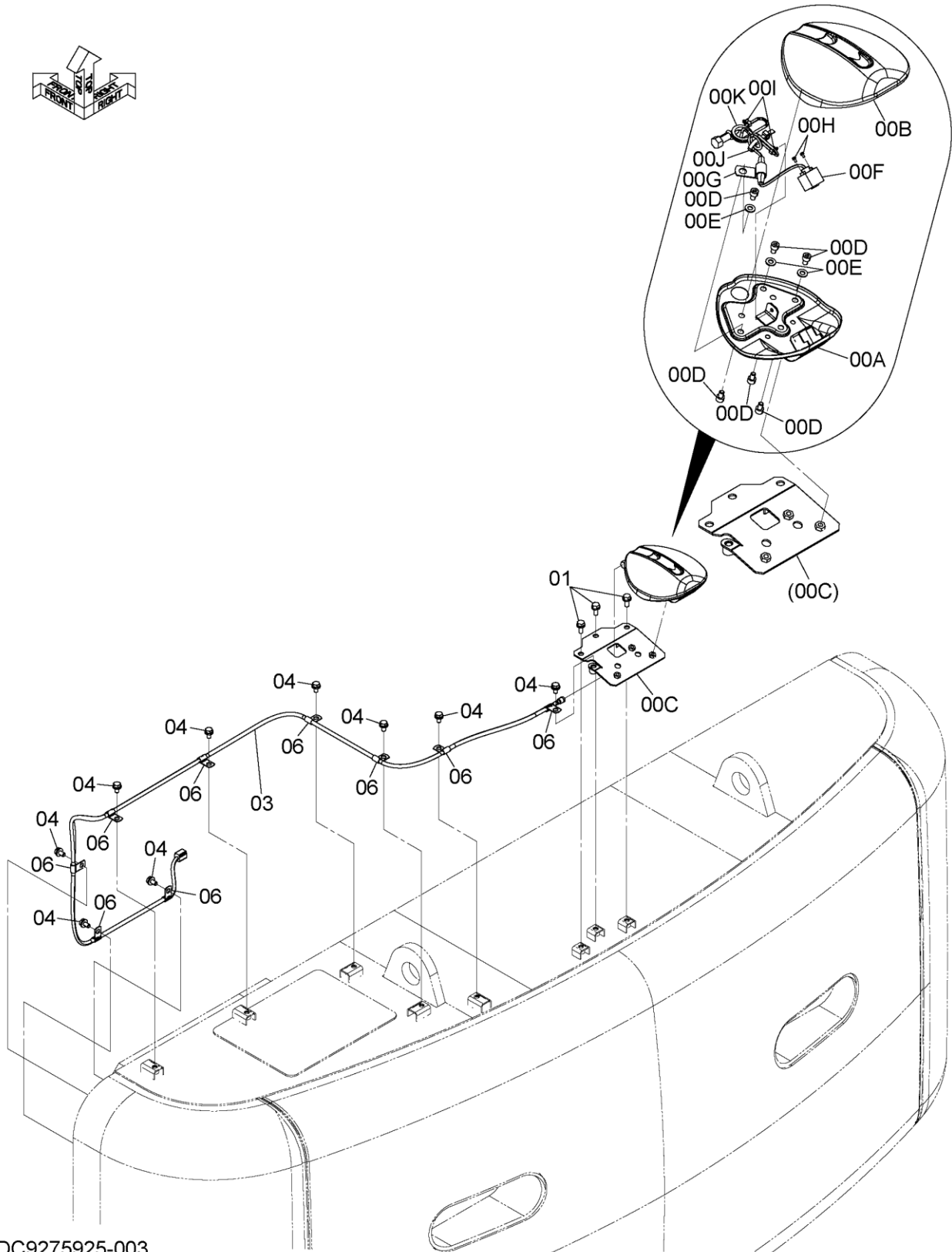

SDC9275925-003

CODE: SDC9275925-003-1

REAR CAMERA
後方監視カメラ

Applicable Model (適用機種): -

Mark(記号): -

Serial No.(適用号機):061702-

ITEM 符号	PART NO. 部品番号	PART NAME	部 品 名	Q'TY 数量	S.C サービスク コード	SERIAL NO. 適用号機	ICA 互 換 性	REPLACEABLE PART 代 替 部 品	
								PART NO. 部品番号	Q'TY 数量
00	YA60055960	CAMERA; ASSY	カメラ; ASSY	1					
00A	YA40004445	* COVER	* カバー	1					
00B	YA40002913	* COVER	* カバー	1					
00C	8123712	* BRACKET	* ブラケット	1					
00D	J780812	* BOLT; SOCKET	* ボルト; ソケット	6					
00E	A590108	* WASHER; PLANE	* ワッシャ; プレーン	3					
00F	YA00052438	* CAMERA	* カメラ	1					
00G	4190272	* CLIP	* クリップ	1					
00H	YA00007846	* SCREW; SEMS	* スクリュ; セムス	2					
00I	4218657	* CLIP	* クリップ	2					
00J	4055311	* CLIP; BAND	* クリップ; バンド	1					
00K	4299864	* BUSHING; RUBBER	* ブッシング; ラバー	1					
01	J271025	BOLT; SEMS	ボルト; セムス	3					
03	3118217	HARNESS; WIRE	ハーネス; ワイヤ	1					
04	J271020	BOLT; SEMS	ボルト; セムス	9					
06	4190272	CLIP	クリップ	9					

SIDE CAMERA (RIGHT) サイドカメラ (右)

Applicable Model (適用機種): -
Mark (記号): -
Serial No. (適用号機): 061702-

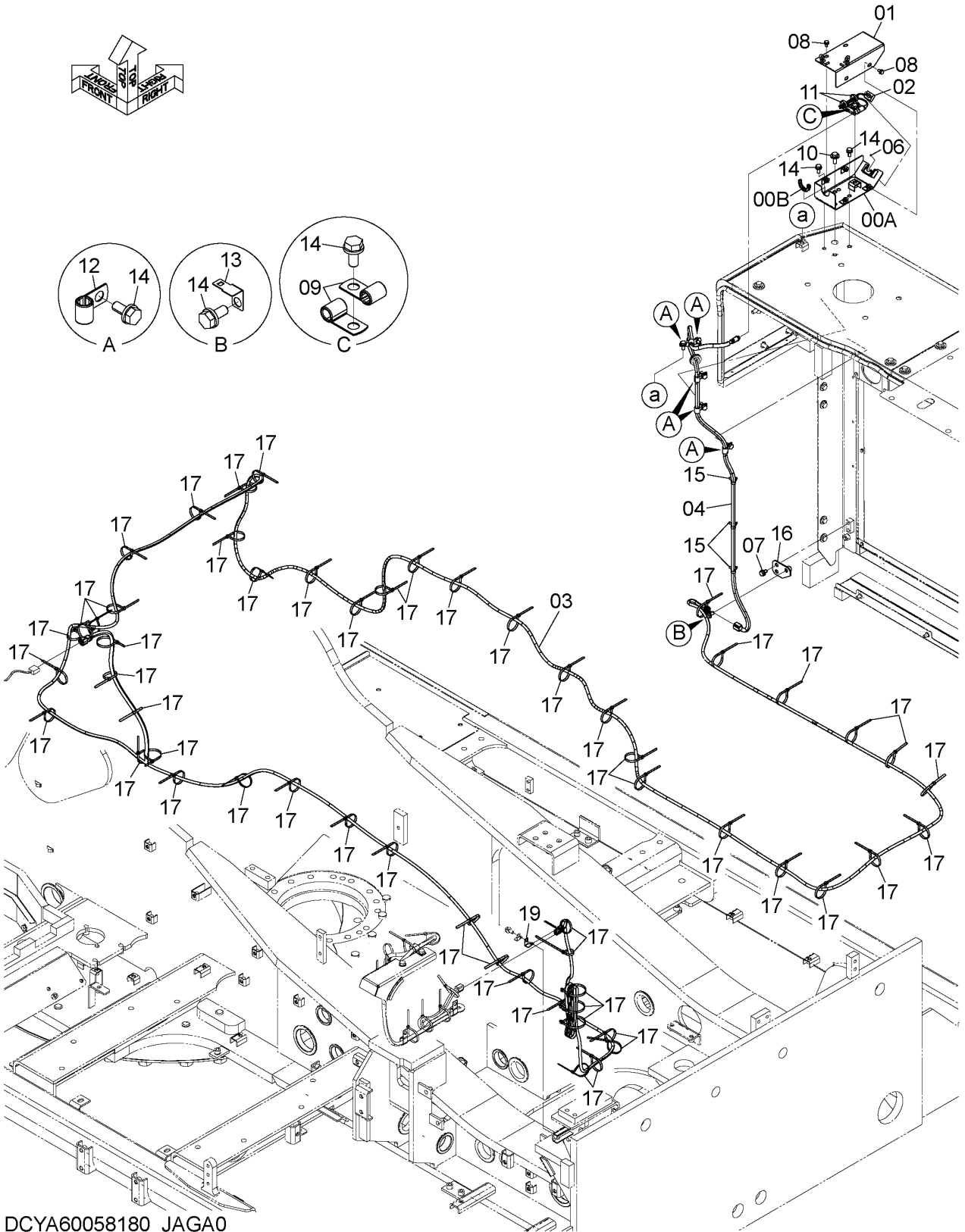
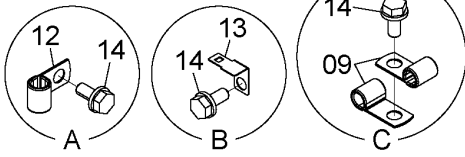
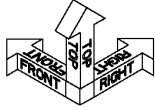

DCYA60058180_JAGA0

SIDE CAMERA (RIGHT)
 サイドカメラ (右)

Applicable Model (適用機種): -
 Mark(記号): -
 Serial No. (適用号機): 061702-

ITEM 符号	PART NO. 部品番号	PART NAME	部 品 名	Q' TY 数量	S. C サービスマ コード	SERIAL NO. 適用号機	ICA 互 換 性	REPLACEABLE PART 代 替 部 品	
								PART NO. 部品番号	Q' TY 数量
00	YA60058458	COVER	カバー	1					
00A	YA40039228	* COVER	* カバー	1					
00B	4624738	* TRIM (L=85mm)	* トリム (L=85mm)	1			I	4708913	1
00B	4708913	* TRIM (L=1000mm, Please cut TRIM to appropriate length after installation.) (L=1000mm, トリムを取付け後、適切な長さに切断してください。)	* トリム	1	SW				
01	YA40048456	COVER	カバー	1					
02	YA00057809	CAMERA	カメラ	1					
03	YA00072055	HARNESS; WIRE	ハーネス;ワイヤ	1					
04	YA00070243	HARNESS; WIRE	ハーネス;ワイヤ	1					
06	YA00007846	SCREW; SEMS	スクリュー;セムス	2					
07	J271020	BOLT; SEMS	ボルト;セムス	2					
08	J260816	BOLT; SEMS	ボルト;セムス	4					
09	4190272	CLIP	クリップ	2					
10	J281235	BOLT; SEMS	ボルト;セムス	1					
11	4055311	CLIP; BAND	クリップ;バンド	2					
12	4190275	CLIP	クリップ	5					
13	YA00006821	BRACKET	ブラケット	1					
14	J271025	BOLT; SEMS	ボルト;セムス	10					
15	4259220	CLIP; BAND	クリップ;バンド	3					
16	YA40039229	BRACKET	ブラケット	1					
17	4055312	CLIP; BAND	クリップ;バンド	56					
19	YA00006821	BRACKET	ブラケット	1					

SIDE CAMERA (LEFT) サイドカメラ (左)

Applicable Model (適用機種): -
Mark(記号): -
Serial No. (適用号機): 061702-

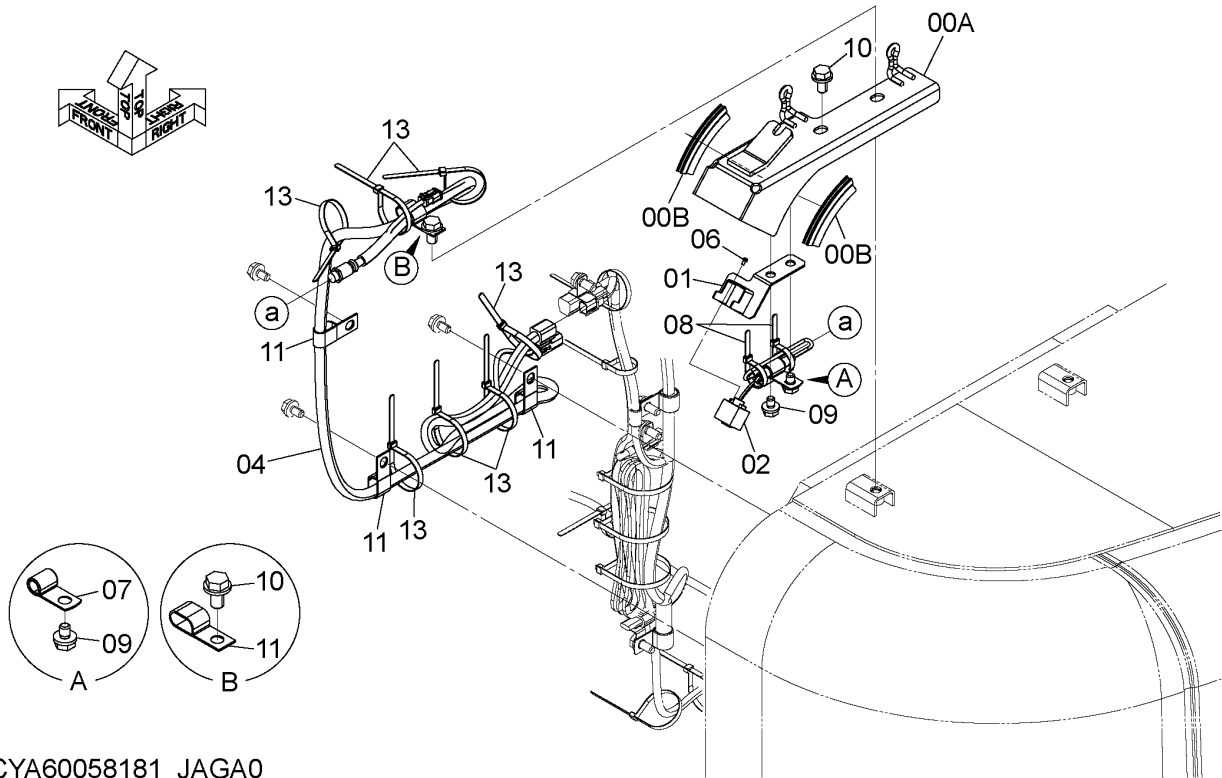

DCYA60058181_JAGA0

ITEM 符号	PART NO. 部品番号	PART NAME	部 品 名	Q'TY 数量	S.C サービスクード	SERIAL NO. 適用号機	ICA 互 換 性	REPLACEABLE PART 代 替 部 品	
								PART NO. 部品番号	Q'TY 数量
00	+++++++	COVER	カバー	1	D				
00A	YA40048460	* COVER	* カバー	1					
00B	4447540	* TRIM;SEAL (L=100mm)	* トリム;シール (L=100mm)	2			I	4730756	1
00B	4730756	* TRIM;SEAL (L=1000mm, Please cut TRIM to appropriate length after installation.) (L=1000mm, トリムを取付け後、適切な長さに切断してください。)	* トリム;シール	1	SW				
01	YA40039232	BRACKET	ブラケット	1					
02	YA00057809	CAMERA	カメラ	1					
04	YA00070243	HARNESS;WIRE	ハーネス;ワイヤ	1					
06	YA00007846	SCREW;SEMS	スクリュー;セムス	2					
07	4190272	CLIP	クリップ	1					
08	4055311	CLIP;BAND	クリップ;バンド	2					
09	J271016	BOLT;SEMS	ボルト;セムス	2					
10	J271225	BOLT;SEMS	ボルト;セムス	2					
11	4190292	CLIP	クリップ	4					
13	4055312	CLIP;BAND	クリップ;バンド	7					

PERIPHERAL BEACON PARTS 周囲照明用品

Applicable Model (適用機種): -
Mark(記号): -
Serial No. (適用号機): 061702-

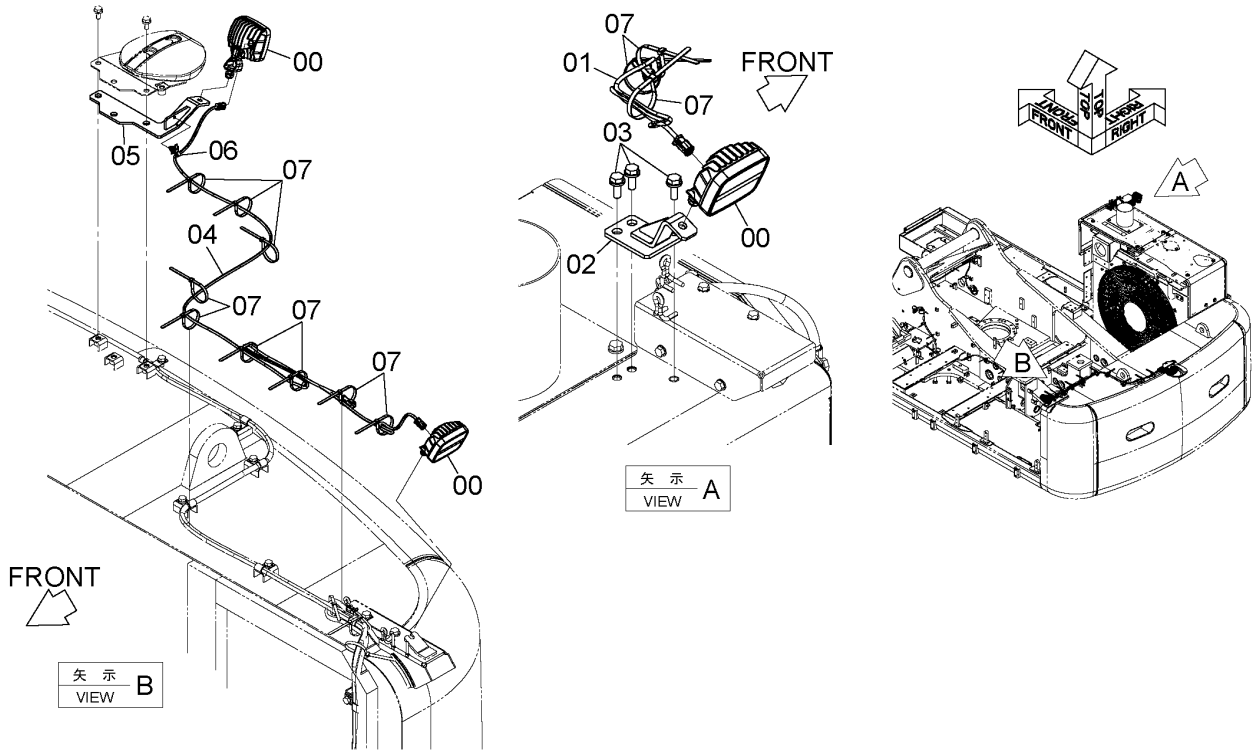

DCYA60067822

ITEM 符号	PART NO. 部品番号	PART NAME	部 品 名	Q' TY 数量	S. C サービス コード	SERIAL NO. 適用号機	ICA 互 換 性	REPLACEABLE PART 代替部品	
								PART NO. 部品番号	Q' TY 数量
00	YA00058952	LAMP;WORKING	ランプ ;ワーキング	3					
01	YA00070166	HARNESS;WIRE	ハーネス;ワイヤ	1					
02	YA40048458	BRACKET	ブ ラケット	1					
03	J271030	BOLT;SEMS	ボ ルト;セムス	3					
04	YA00070167	HARNESS;WIRE	ハーネス;ワイヤ	1					
05	YA40048459	BRACKET	ブ ラケット	1					
06	4259220	CLIP;BAND	クリップ ;バンド	1					
07	4055312	CLIP;BAND	クリップ ;バンド	12					

PERIPHERAL BEACON PARTS (FLOOR)
 周囲照明用品 (フロア)

Applicable Model (適用機種): -
 Mark (記号): -
 Serial No. (適用号機): 061702-

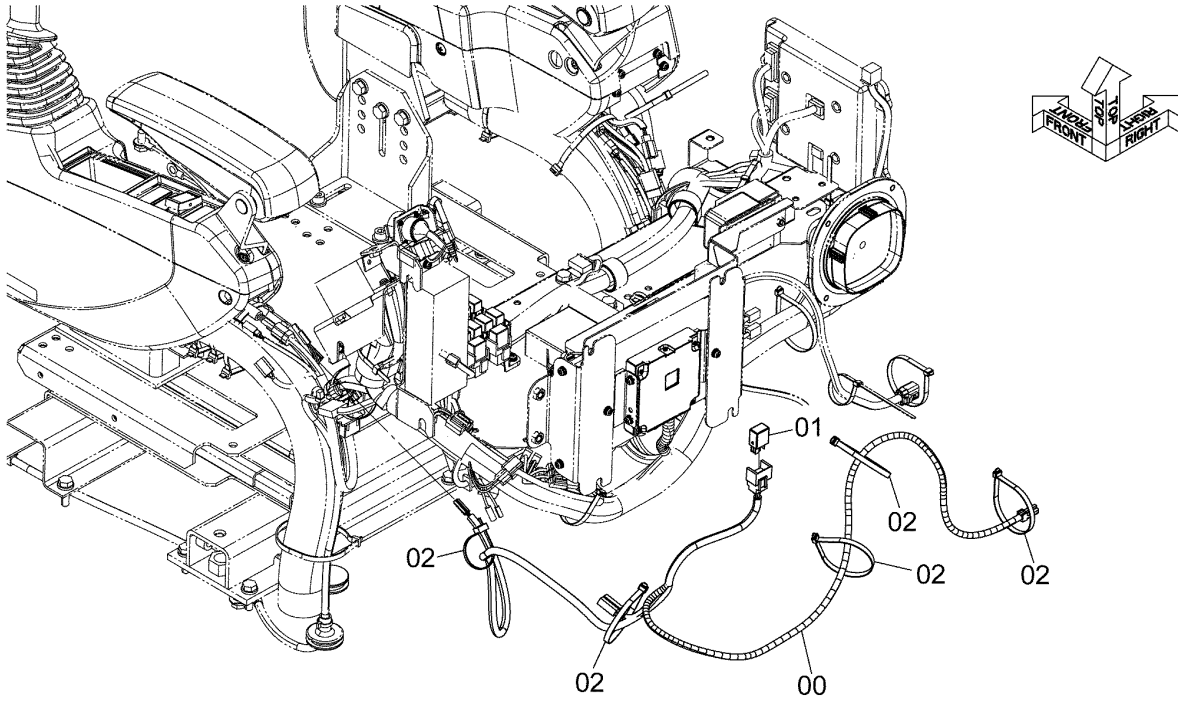

DCYA60062009

ITEM 符号	PART NO. 部品番号	PART NAME	部 品 名	Q' TY 数量	S. C サービス コード	SERIAL NO. 適用号機	ICA 互 換 性	REPLACEABLE PART 代替部品	
								PART NO. 部品番号	Q' TY 数量
00	YA00067186	HARNESS: WIRE	ハーネス: ワイヤ	1					
01	4436534	RELAY	リレー	1					
02	4055312	CLIP: BAND	クリップ: バンド	5					

PERIPHERAL BEACON SWITCH (LED)
 周囲照明スイッチ (LED)

Applicable Model (適用機種): -
 Mark(記号): -
 Serial No. (適用号機): 061702-

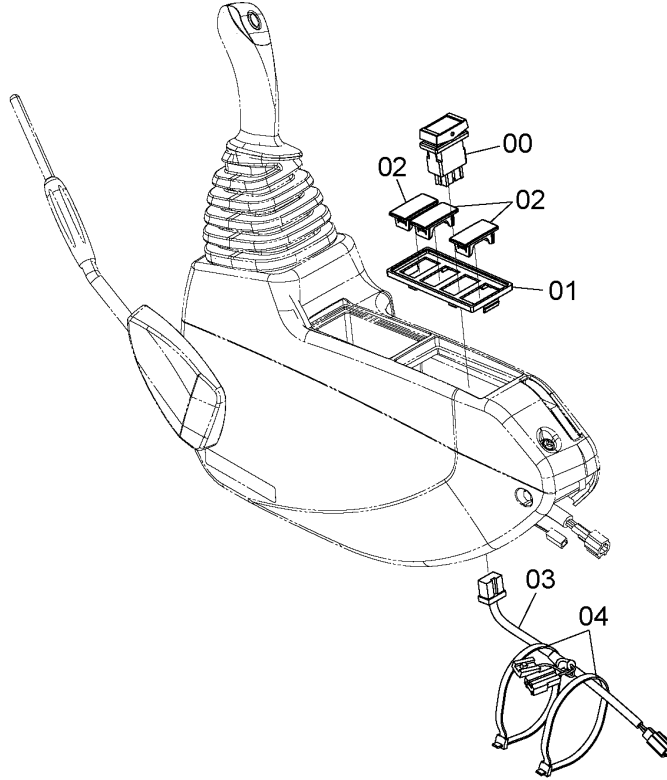
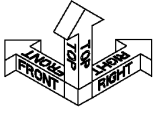

DCYA60069855

ITEM 符号	PART NO. 部品番号	PART NAME	部 品 名	Q' TY 数量	S. C サービスクード	SERIAL NO. 適用号機	ICA 互 換 性	REPLACEABLE PART 代替部品	
								PART NO. 部品番号	Q' TY 数量
00	4658821	SWITCH	スイッチ	1					
01	2058776	CASE	ケース	1					
02	3121182	CAP	キャップ	3					
03	4659092	HARNESS: WIRE	ハーネス: ワイヤ	1					
04	4121859	CLIP: BAND	クリップ: バンド	2					

FRONT HEAD LAMP (2 LAMP WITH RAIN GUARD UNDER) 前照灯 (2灯レインガード下)

Applicable Model (適用機種): -
Mark(記号): -
Serial No. (適用号機): 061702-

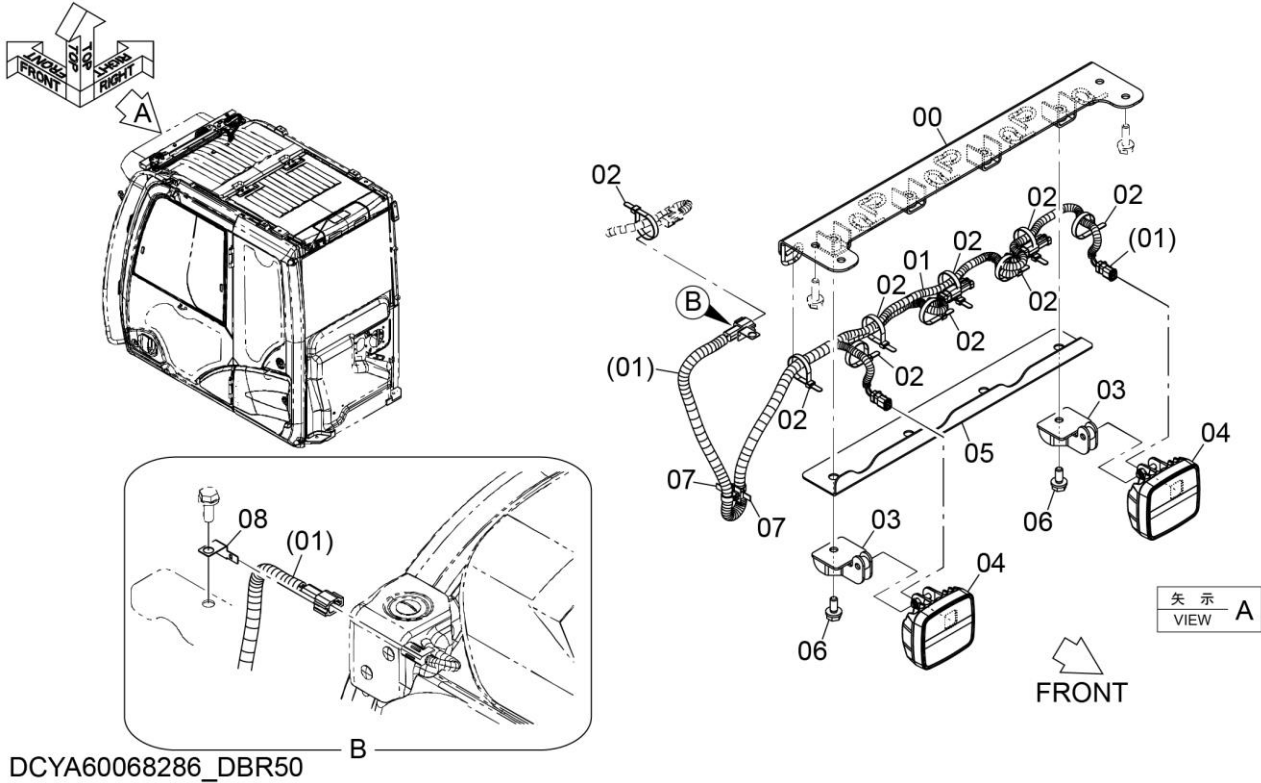

ITEM 符号	PART NO. 部品番号	PART NAME	部 品 名	Q'TY 数量	S.C サービス コード	SERIAL NO. 適用号機	ICA 互 換 性	REPLACEABLE PART 代替部品	
								PART NO. 部品番号	Q'TY 数量
00	YA40048688	BRACKET	ブ ラケ ッ ト	1					
01	YA00072413	HARNESS:WIRE	ハ ー ネ ス ; ワ イ ヤ	1					
02	4055311	CLIP;BAND	ク リ ッ プ ; ハ ン ド	9					
03	YA40048672	BRACKET	ブ ラケ ッ ト	2					
04	YA00060221	LAMP;WORKING	ラ ン プ ; ワ ー キ ン グ	2					
05	YA00072144	COVER	カ ハ ー	1					
06	J271030	BOLT;SEMS	ボ ル ト ; セ ム ス	2					
07	4259220	CLIP;BAND	ク リ ッ プ ; ハ ン ド	2					
08	4257159	BRACKET	ブ ラケ ッ ト	1					

FRONT HEAD LAMP BRACKET (LED) 前照灯ブラケット (LED)

Applicable Model (適用機種): -
Mark(記号): -
Serial No.(適用号機):061702-

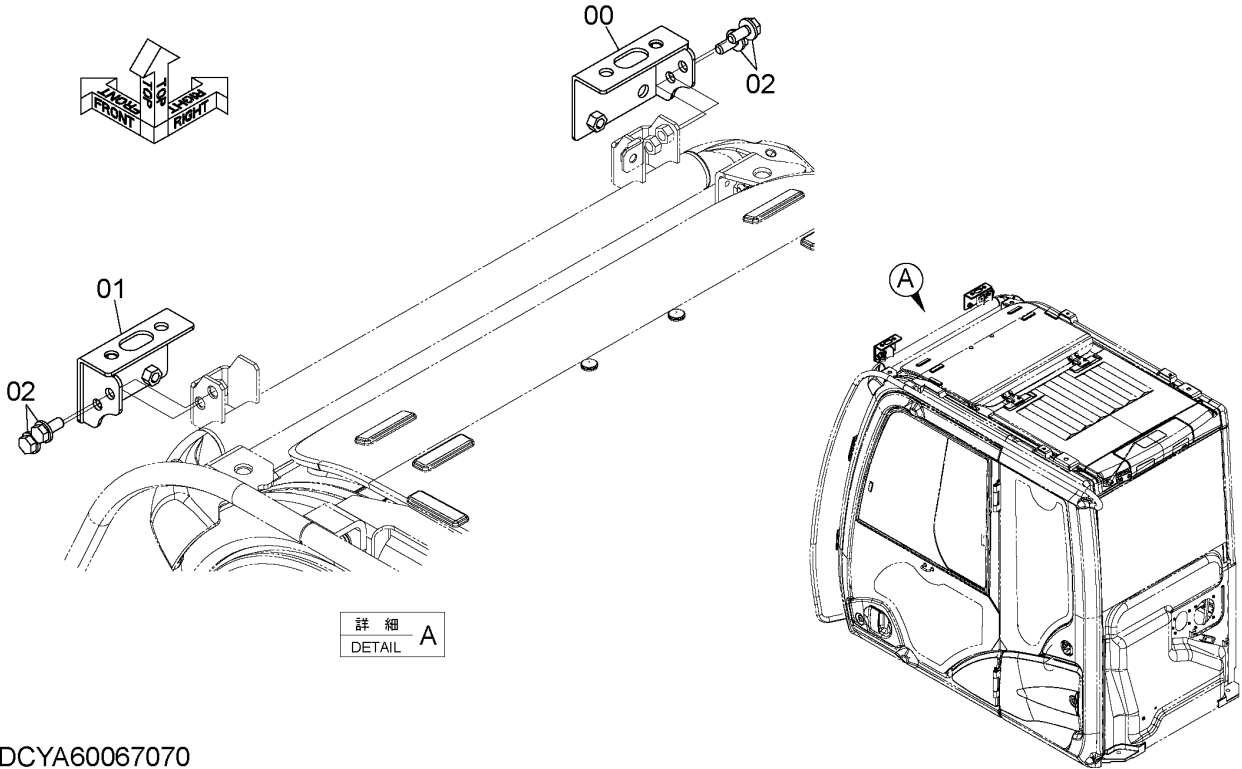

DCYA60067070

ITEM 符号	PART NO. 部品番号	PART NAME	部 品 名	Q'TY 数量	S.C サービス コード	SERIAL NO. 適用号機	ICA 互 換 性	REPLACEABLE PART 代替部品	
								PART NO. 部品番号	Q'TY 数量
00	YA40041278	BRACKET	ブラケット	1					
01	YA40042201	BRACKET	ブラケット	1					
02	J271230	BOLT:SEMS	ボルト:セムス	4					

REAR HEAD LAMP (FLOOR) 後照灯 (フロア)

Applicable Model (適用機種): -
Mark (記号): -
Serial No. (適用号機): 061702-

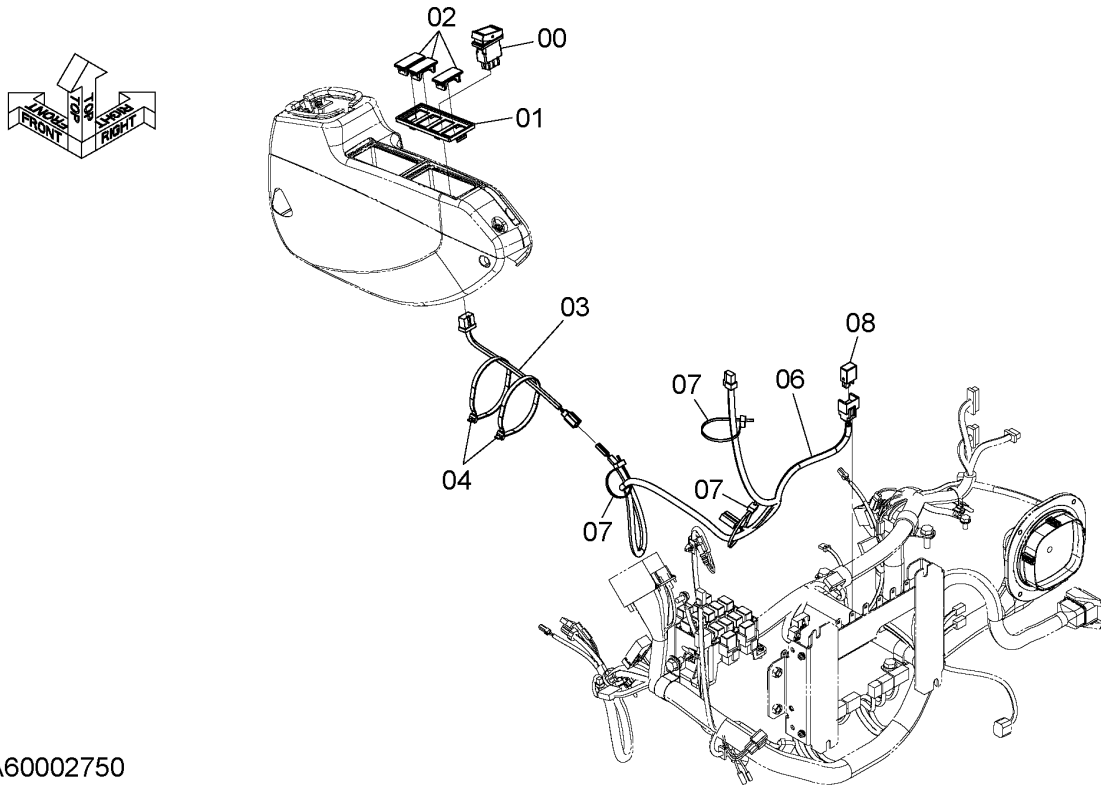

DCYA60002750

ITEM 符号	PART NO. 部品番号	PART NAME	部 品 名	Q' TY 数量	S. C サービス コード	SERIAL NO. 適用号機	ICA 互 換 性	REPLACEABLE PART 代替部品	
								PART NO. 部品番号	Q' TY 数量
00	4658821	SWITCH	スイッチ	1					
01	2058776	CASE	ケース	1					
02	3121182	CAP	キャップ	3					
03	4659092	HARNESS; WIRE	ハーネス; ワイヤ	1					
04	4121859	CLIP; BAND	クリップ; バンド	2					
06	4660475	HARNESS; WIRE	ハーネス; ワイヤ	1					
07	4055312	CLIP; BAND	クリップ; バンド	3					
08	4436534	RELAY	リレー	1					

OIL MONITORING SENSOR (1)

オイル監視センサ (1)

Applicable Model (適用機種): -
 Mark(記号): -
 Serial No. (適用号機): 061702-

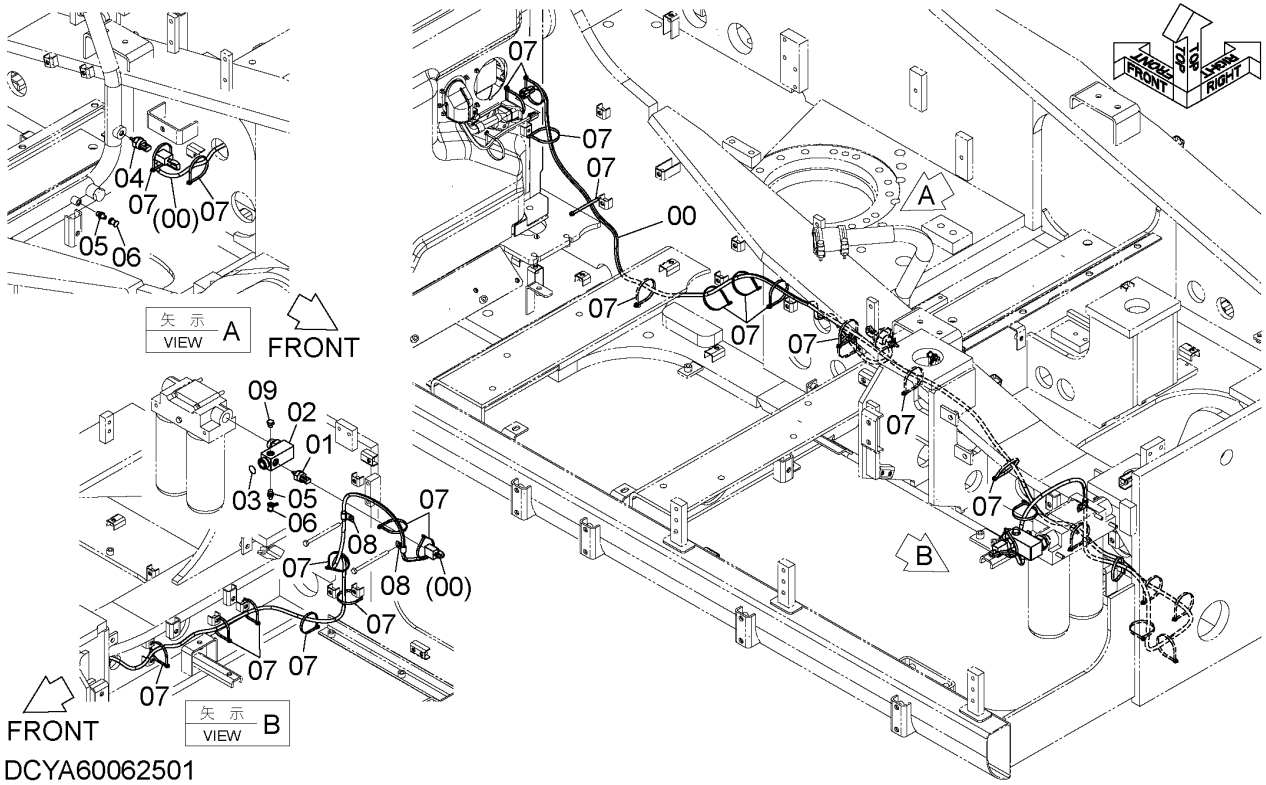

ITEM 符号	PART NO. 部品番号	PART NAME	部 品 名	Q' TY 数量	S. C サービス コード	SERIAL NO. 適用号機	ICA 互 換 性	REPLACEABLE PART 代替部品	
								PART NO. 部品番号	Q' TY 数量
00	YA00063645	HARNESS; WIRE	ハーネス; ワイヤ	1					
01	YA00046690	SENSOR; OIL	センサ; オイル	1					
02	YA00057118	ELBOW; S	エルボ; S	1					
02A	4153108	* O-RING	* O-リング	1					
03	4420526	O-RING	O-リング	1					
04	YA00052887	SENSOR; OIL	センサ; オイル	1					
05	YA00056408	VALVE	バルブ	2					
05A	Z957366	* O-RING	* O-リング	1					
06	YA00056410	CAP; DUST	キャップ; ダスト	2					
07	4055312	CLIP; BAND	クリップ; バンド	21					
08	4190261	CLIP	クリップ	2					
09	YA00057120	PLUG	プラグ	1					
09A	4153091	* O-RING	* O-リング	1					

OIL MONITORING SENSOR (2)

オイル監視センサ (2)

Applicable Model (適用機種): -

Mark(記号): -

Serial No. (適用号機): 061702-

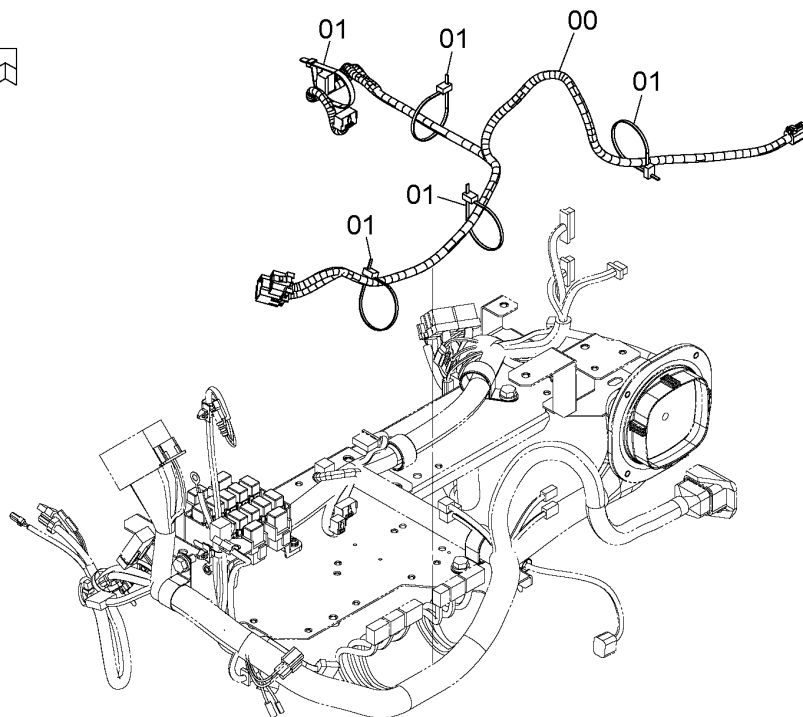
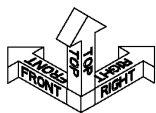

DCYA60062830

ITEM 符号	PART NO. 部品番号	PART NAME	部 品 名	Q' TY 数量	S. C サービス コード	SERIAL NO. 適用号機	ICA 互 換 性	REPLACEABLE PART 代替 部 品	
								PART NO. 部品番号	Q' TY 数量
00	YA00044811	HARNESS:WIRE	ハーネス:ワイヤ	1					
01	4055312	CLIP;BAND	クリップ;バンド	5					

TRAVEL MOTION ALARM DEVICE

走行警報装置

Applicable Model (適用機種): -

Mark(記号): -

Serial No. (適用号機): 061702-

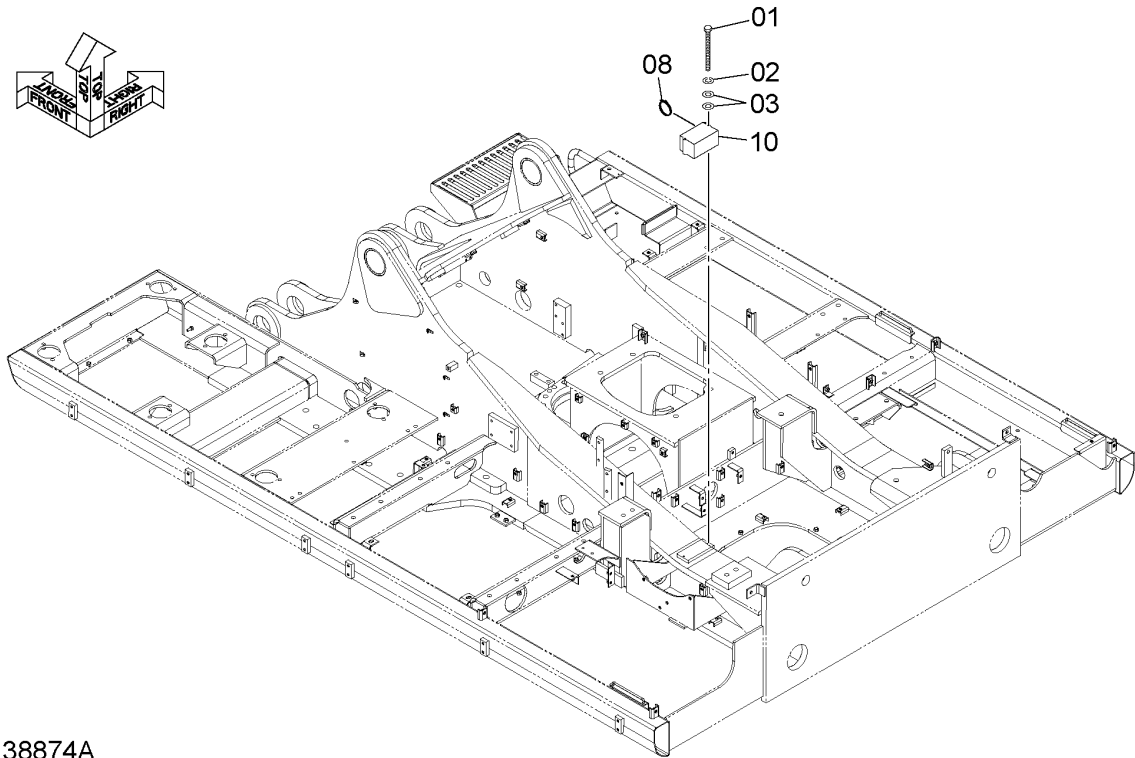
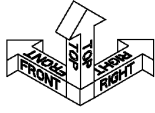

DC9138874A

ITEM 符号	PART NO. 部品番号	PART NAME	部 品 名	Q' TY 数量	S. C サービス コード	SERIAL NO. 適用号機	ICA 互 換 性	REPLACEABLE PART 代替部品	
								PART NO. 部品番号	Q' TY 数量
01	J900800	BOLT	ボルト	2					
02	A590908	WASHER: SPRING	ワッシャ: スプリング	2					
03	A590108	WASHER: PLANE	ワッシャ: プレーン	4					
08	4055312	CLIP: BAND	クリップ: バンド	1					
10	4283028	ALARM	アラーム	1					

TRAVEL MOTION ALARM DEVICE (CAB) 走行警報装置 (キャブ)

Applicable Model (適用機種): -
Mark(記号): -
Serial No. (適用号機): 061702-

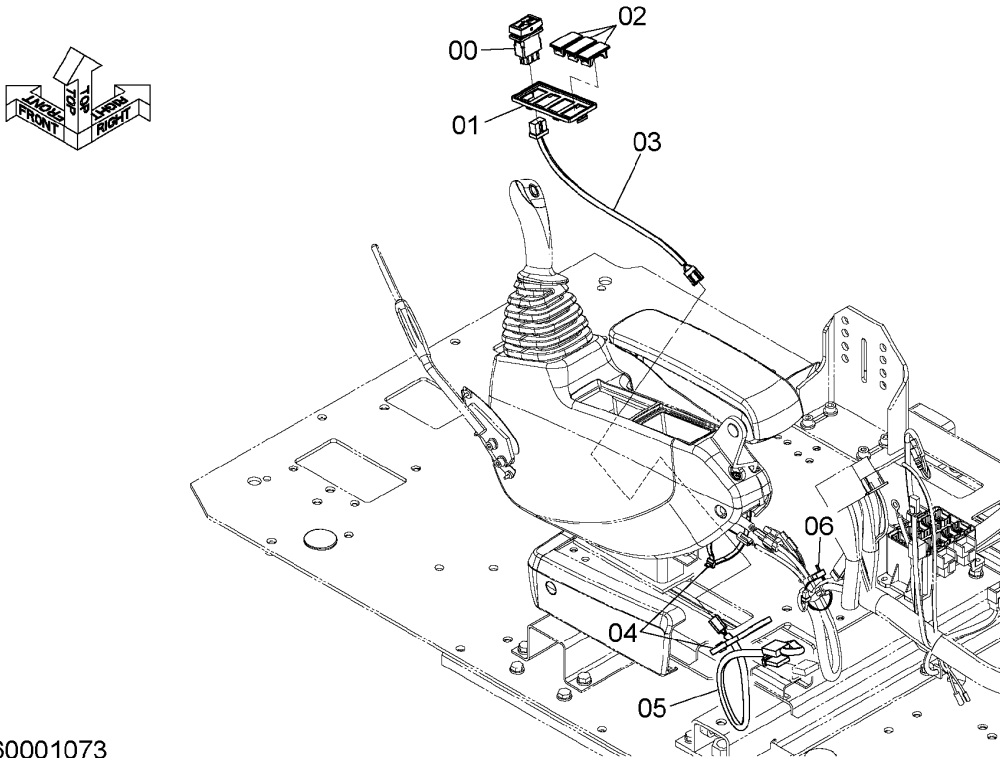

DCYA60001073

ITEM 符号	PART NO. 部品番号	PART NAME	部 品 名	Q' TY 数量	S. C サービス コード	SERIAL NO. 適用号機	ICA 互 換 性	REPLACEABLE PART 代替部品	
								PART NO. 部品番号	Q' TY 数量
00	4658818	SWITCH	スイッチ	1					
01	2058776	CASE	ケース	1					
02	3121182	CAP	キャップ	3					
03	4730755	HARNESS; WIRE	ハーネス; ワイヤ	1					
04	4323613	CLIP; BAND	クリップ; バンド	2					
05	YA00004570	HARNESS; WIRE	ハーネス; ワイヤ	1					
06	4055312	CLIP; BAND	クリップ; バンド	1					

AUX PARTS AUX用品

Applicable Model (適用機種): -
 Mark(記号): -
 Serial No. (適用号機): 061702-

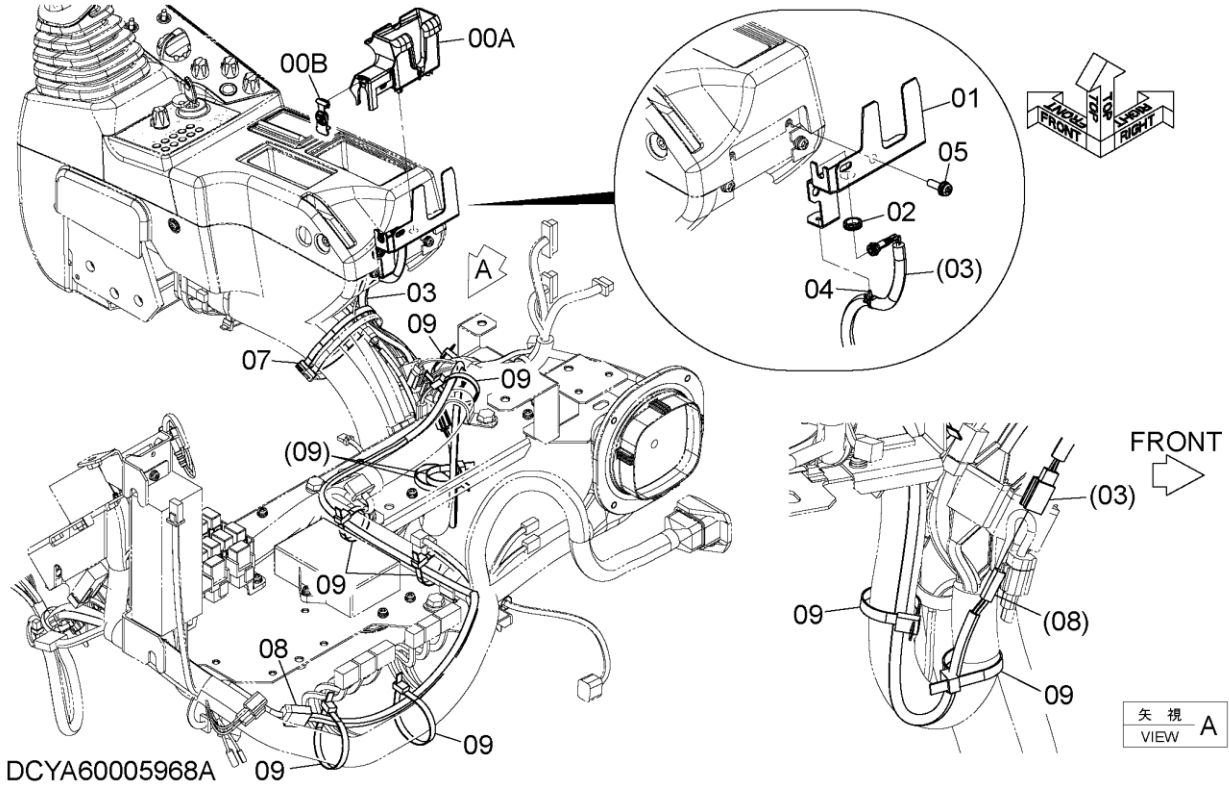

DCYA60005968A

ITEM 符号	PART NO. 部品番号	PART NAME	部 品 名	Q'TY 数量	S.C サービス コード	SERIAL NO. 適用号機	ICA 互 換 性	REPLACEABLE PART 代替部品	
								PART NO. 部品番号	Q'TY 数量
00	+++++	CASE	ケース	1	D				
00A	YA00008595	* CASE	* ケース	1					
00B	YA00008594	* COVER	* カバー	1					
01	YA00008596	BRACKET	ブラケット	1					
02	4165068	BUSHING; RUBBER	ブッシング; ラバー	1					
03	YA00008476	HARNESS; WIRE	ハーネス; ワイヤ	1					
04	4300351	CLIP; BAND	クリップ; バンド	1					
05	J460620	SCREW; SEMS	スクリュー; セムス	2					
07	4121859	CLIP; BAND	クリップ; バンド	1					
08	YA00008477	HARNESS; WIRE	ハーネス; ワイヤ	1					
09	4055312	CLIP; BAND	クリップ; バンド	8					

FAN REVERSE (FLOOR PARTS) ファンリバース (フロアパーツ)

Applicable Model (適用機種): -
Mark(記号): -
Serial No. (適用号機): 061702-

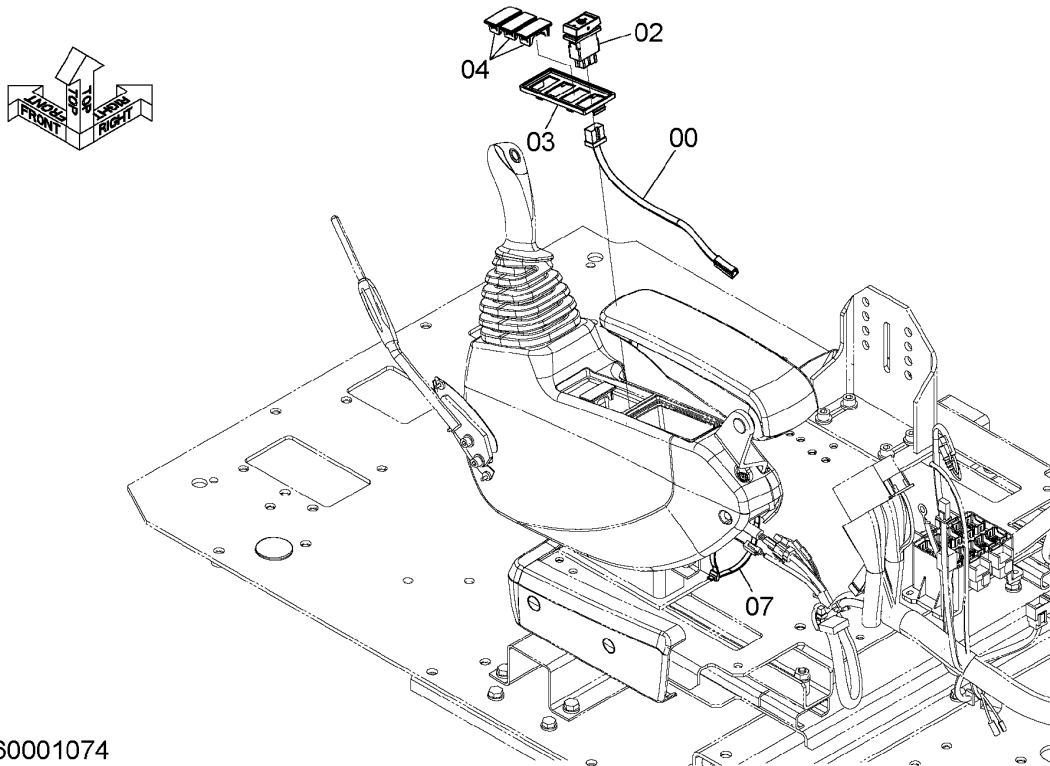

DCYA60001074

ITEM 符号	PART NO. 部品番号	PART NAME	部 品 名	Q' TY 数量	S. C サービス コード	SERIAL NO. 適用号機	ICA 互 換 性	REPLACEABLE PART 代替部品	
								PART NO. 部品番号	Q' TY 数量
00	3122702	HARNESS: WIRE	ハーネス;ワイヤ	1					
02	4657654	SWITCH	スイッチ	1					
03	2058776	CASE	ケース	1					
04	3121182	CAP	キャップ	3					
07	4323613	CLIP: BAND	クリップ;バンド	1					

WINDOW WASHER ウインドウワッシャ

Applicable Model (適用機種): -

Mark(記号): -

Serial No. (適用号機): 061702-

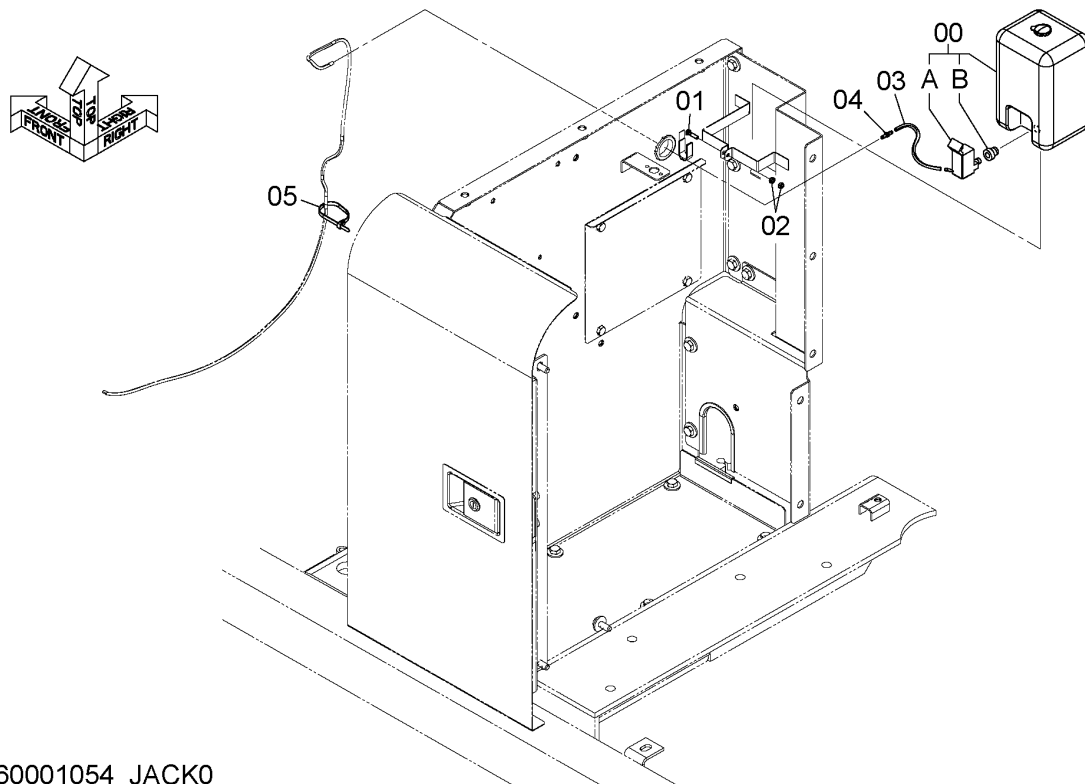

DCYA60001054_JACK0

ITEM 符号	PART NO. 部品番号	PART NAME	部 品 名	Q' TY 数量	S. C サービス コード	SERIAL NO. 適用号機	ICA 互 換 性	REPLACEABLE PART 代替部品	
								PART NO. 部品番号	Q' TY 数量
00	4325519	TANK; WATER	タンク; ウォータ	1					
00A	4326095	* MOTOR	* モータ	1					
00B	4386343	* PACKING	* パッキン	1					
01	J900625	BOLT	ボルト	1					
02	M500605	NUT	ナット	2					
03	4221399	HOSE; VINYL	ホース; ビニール	1					
04	4273335	VALVE	バルブ	1					
05	4055312	CLIP; BAND	クリップ; バンド	1					

CAB キャブ

Applicable Model (適用機種): -

Mark(記号): -

Serial No. (適用号機): 061702-

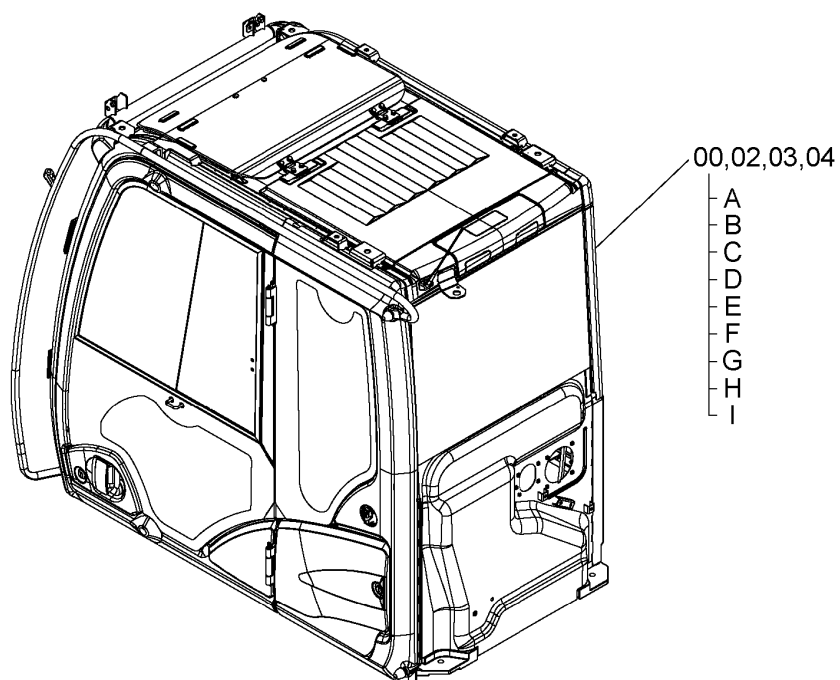

SDCYA60088086-000

CAB キャブ

Applicable Model (適用機種): -

Mark(記号): -

Serial No. (適用号機): 061702-

ITEM 符号	PART NO. 部品番号	PART NAME	部 品 名	Q' TY 数量	S. C サービ コード	SERIAL NO. 適用号機	ICA 互 換 性	REPLACEABLE PART 代替部 品	
								PART NO. 部品番号	Q' TY 数量
00	YA60088086	CAB	キャブ	1					
	+++++	* CAB	* キャブ	1	D				
00A	+++++	** CAB	** キャブ	1	D				
		<for details see "CAB (1)"> <詳細は "キャブ (1)" 参照>							
00B	+++++	** CAB	** キャブ	1	D				
		<for details see "CAB (2)"> <詳細は "キャブ (2)" 参照>							
00C	+++++	** CAB	** キャブ	1	D				
		<for details see "DOOR"> <詳細は "ドア" 参照>							
00D	+++++	** CAB	** キャブ	1	D				
		<for details see "CAB (3)"> <詳細は "キャブ (3)" 参照>							
00E	+++++	** CAB	** キャブ	1	D				
		<for details see "CAB (4)"> <詳細は "キャブ (4)" 参照>							
00F	+++++	** CAB	** キャブ	1	D				
		<for details see "CAB (5) (LAMINATED GLASS)"> <詳細は "キャブ (5) (合わせガラス)" 参照>							
00G	+++++	** CAB	** キャブ	1	D				
		<for details see "CAB (6)"> <詳細は "キャブ (6)" 参照>							
00H	+++++	** CAB	** キャブ	1	D				
		<for details see "CAB (7)"> <詳細は "キャブ (7)" 参照>							
00I	+++++	** CAB	** キャブ	1	D				
		<for details see "LAMP HARNESS"> <詳細は "ランプ ハネス" 参照>							
02	+++++	* BRACKET	* ブラケット	1	D				
		<for details see "ROTATING BEACON PARTS"> <詳細は "回転灯用品" 参照>							
03	+++++	* BRACKET	* ブラケット	1	D				
		<for details see "ROTATING BEACON PARTS (INSIDE CAB)"> <詳細は "回転灯用品 (キャブ内)" 参照>							
04	YA60024443	* SUN-VISOR	* サンバイザ	1					
		<for details see "SUN-VISOR"> <詳細は "サンバイザ" 参照>							

CAB (1)
 キャブ (1)

Applicable Model (適用機種): -
 Mark(記号): -
 Serial No. (適用号機): 061702-

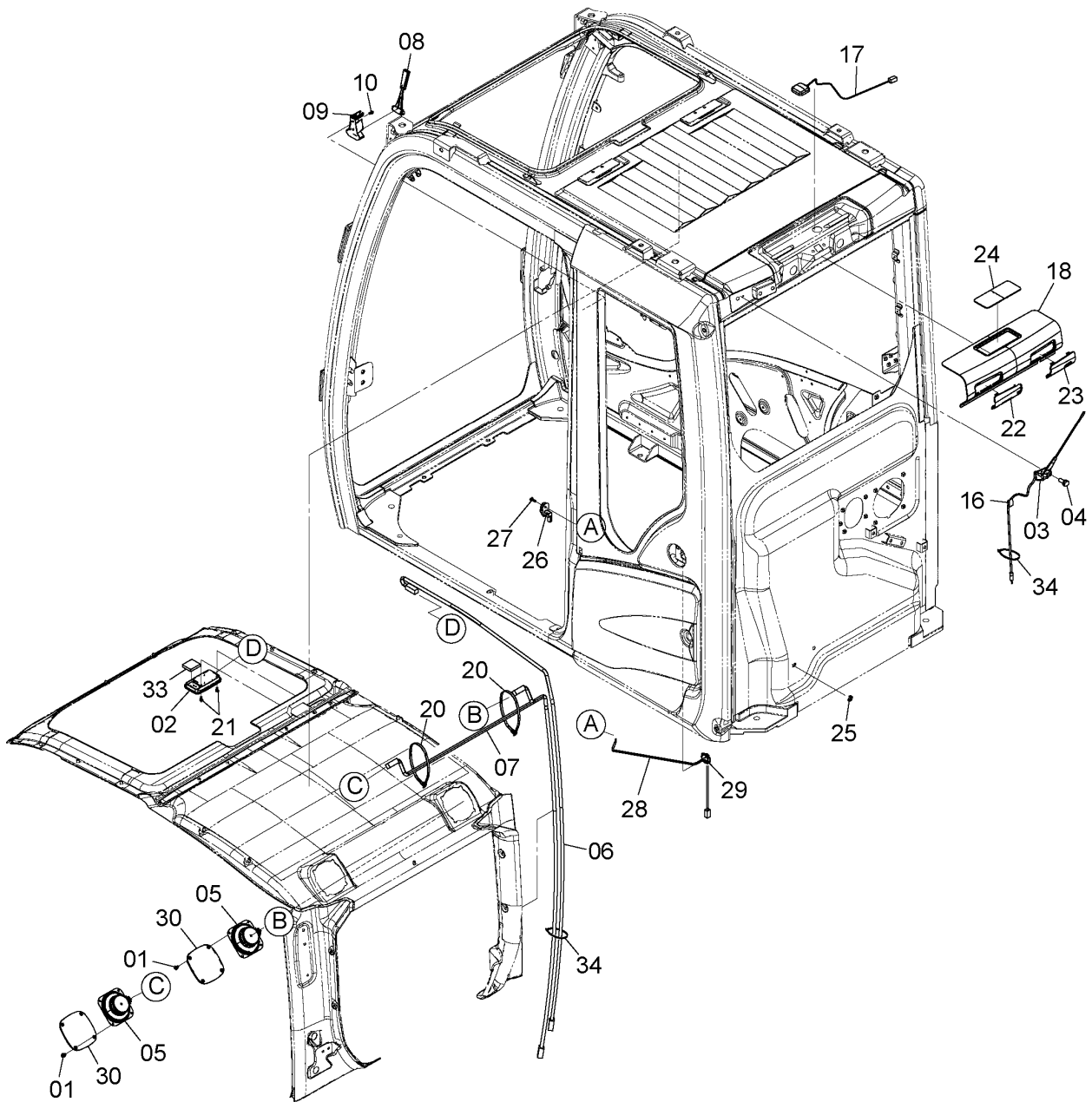
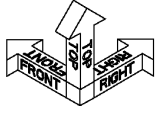

SDCXA00000282-004_JAG61-1

CAB (1)
キャブ (1)

Applicable Model (適用機種): -

Mark(記号): -

Serial No. (適用号機): 061702-

ITEM 符号	PART NO. 部品番号	PART NAME	部 品 名	Q' TY 数量	S. C サービスマ コード	SERIAL NO. 適用号機	ICA 互 換 性	REPLACEABLE PART 代 替 部 品	
								PART NO. 部品番号	Q' TY 数量
01	4372608	SCREW; SEMS	スクリュ;セムス	8					
02	YA00044233	LAMP; ROOM	ランプ;ルーム	1					
03	YA00035415	ANTENNA (RADIO) (DAB)	アンテナ (ラジオ) (DAB)	1					
04	XB00000884	BOLT	ボルト	1					
05	4361302	SPEAKER	スピーカ	2					
06	XB00000885	HARNESS; WIRE	ハーネス;ワイヤ	1					
07	XB00000886	HARNESS; WIRE	ハーネス;ワイヤ	1					
08	4362700	HAMMER	ハンマ	1					
09	2038764	BRACKET	ブラケット	1					
10	4456428	SCREW; SEMS	スクリュ;セムス	2					
16	4662758	CLIP	クリップ	2					
17	YA00043378	ANTENNA (GPS)	アンテナ (GPS)	1					
18	YA00059553	COVER (IRIDIUM)	カバー (イリジウム)	1					
20	4121859	CLIP; BAND	クリップ;バンド	2					
21	4662368	SCREW; SEMS	スクリュ;セムス	2					
22	XB00000890	COVER	カバー	1					
23	YA00059552	COVER (IRIDIUM)	カバー (イリジウム)	1					
24	XB00000891	COVER	カバー	1					
25	4287903	BUSHING; RUBBER	ブッシング;ラバー	1					
26	XB00000892	SWITCH	スイッチ	1					
27	XB00000893	SCREW	スクリュ	1					
28	XB00000894	HARNESS; WIRE	ハーネス;ワイヤ	1					
29	XB00000895	BUSHING; RUBBER	ブッシング;ラバー	1					
30	4685180	GRILLE	グリル	2					
33	XB00000897	RUBBER	ラバー	1					
34	XB00002565	CLIP; BAND	クリップ;バンド	2					

CAB (2) キャブ (2)

Applicable Model (適用機種): -

Mark(記号): -

Serial No. (適用号機): 061702-

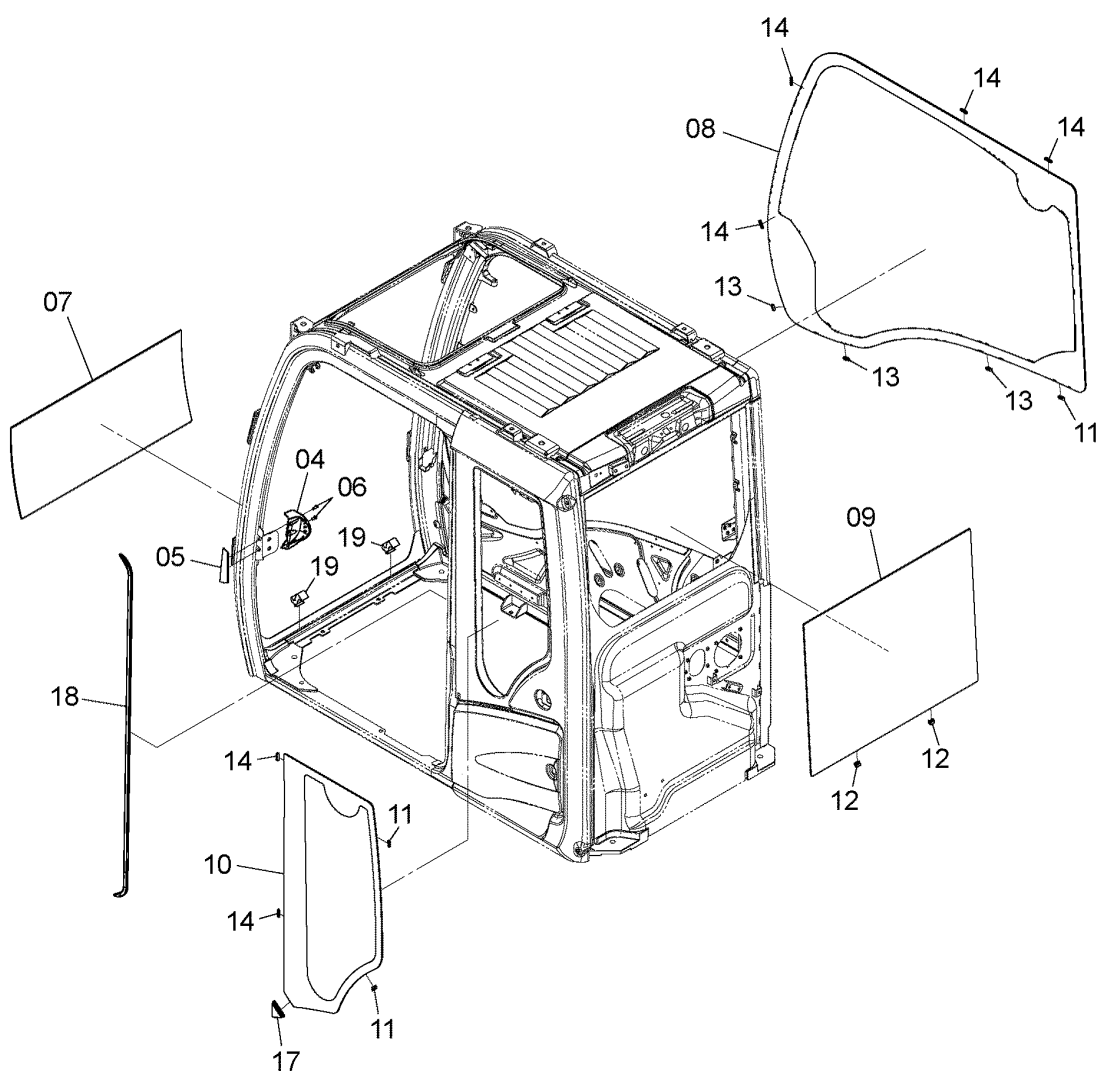
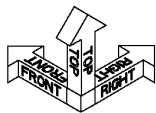

DCXA00000283_R0

CODE: SDCXA00000283-003-2

CAB (2)
キャブ (2)

Applicable Model (適用機種): -
Mark(記号): -
Serial No. (適用号機): 061702-

ITEM 符号	PART NO. 部品番号	PART NAME	部 品 名	Q' TY 数量	S. C サービスマ コート	SERIAL NO. 適用号機	ICA 互 換 性	REPLACEABLE PART 代 替 部 品	
								PART NO. 部品番号	Q' TY 数量
04	XB00000899	COVER	カバー	1					
05	XB00000900	COVER	カバー	1					
06	4485892	SCREW; SEMS	スクリュー; セムス	2					
07	4651654	GLASS	ガラス	1					
08	YA00001496	GLASS	ガラス	1					
09	YA00002151	GLASS	ガラス	1					
10	YA00001498	GLASS	ガラス	1					
11	4659592	SPACER	スペーサ	3					
12	4659593	SPACER	スペーサ	2					
13	4659594	SPACER	スペーサ	3					
14	4659595	RUBBER	ラバー	6					
17	XB00000902	STOPPER	ストッパ	1					
18	4662747	RUBBER	ラバー	1					
19	4662735	RUBBER	ラバー	2					

DOOR ドア

Applicable Model (適用機種): -
 Mark(記号): -
 Serial No. (適用号機): 061702-

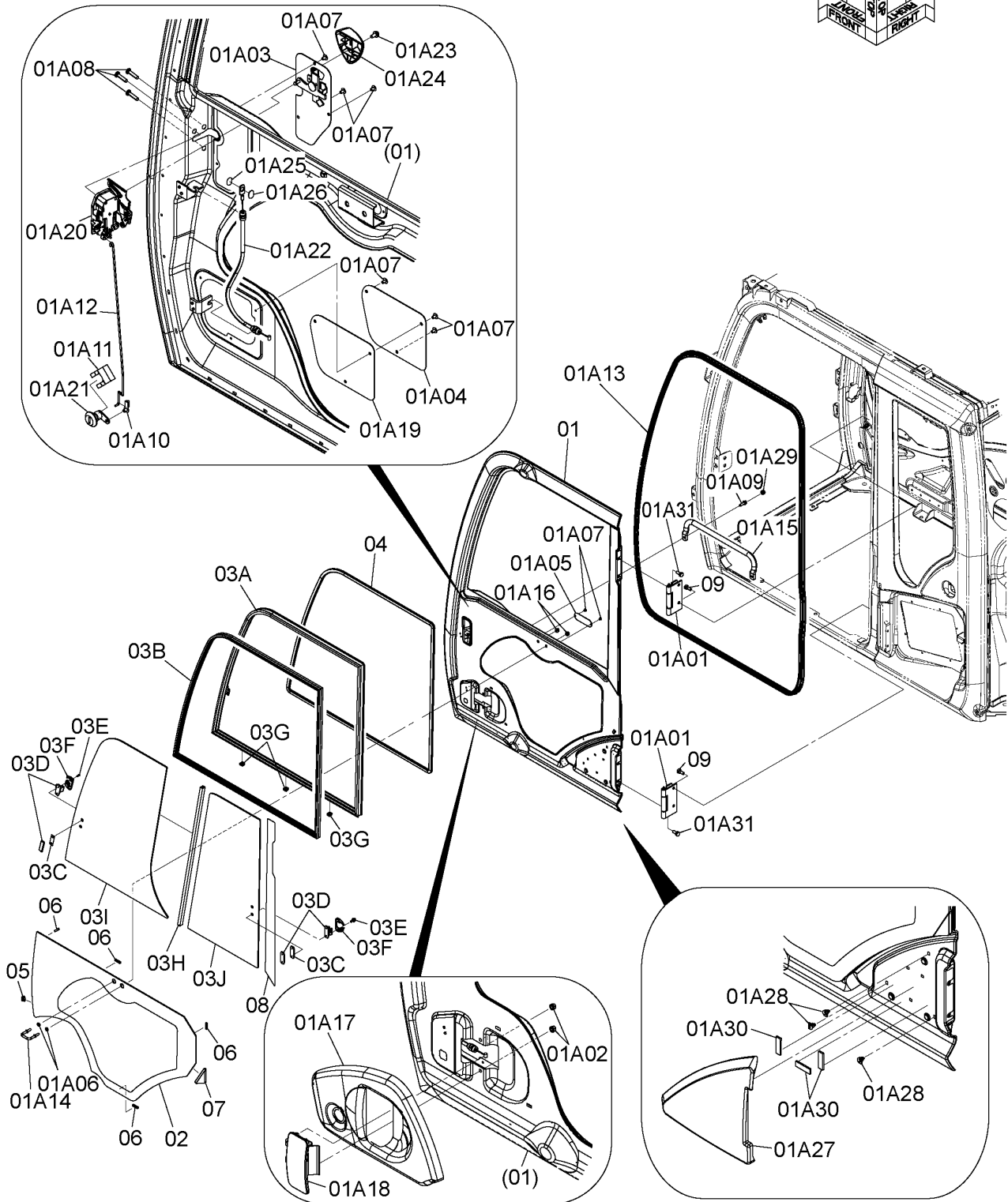
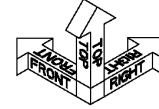

DCXA00000290_R4

DOOR ドア

Applicable Model (適用機種): -

Mark(記号): -

Serial No. (適用号機): 061702-

ITEM 符号	PART NO. 部品番号	PART NAME	部 品 名	Q' TY 数量	S. C サービス コード	SERIAL NO. 適用号機	ICA 互 換 性	REPLACEABLE PART 代 替 部 品	
								PART NO. 部品番号	Q' TY 数量
01-08	YA00047129	DOOR	ドア	1					
01	+++++	* DOOR	* ドア	1	D				
01A01	XB00000981	** HINGE	** ヒンジ	2					
01A02	XB00000982	** NUT	** ナット	2					
01A03	XB00000983	** HANDLE	** ハンドル	1					
01A04	4665500	** COVER	** カバー	1					
01A05	4665501	** COVER	** カバー	1					
01A06	J250008	** WASHER:PLANE	** ワッシャ;フ レーン	2					
01A07	4706566	** SCREW	** スクリュ	8					
01A08	XB00000984	** SCREW:SEMS	** スクリュ;セムス	3					
01A09	4708387	** BOLT:SEMS	** ボルト;セムス	2					
01A10	XB00000985	** HOLDER	** ホルダ	1					
01A11	4372091	** CLIP	** クリップ	1					
01A12	XB00000986	** ROD	** ロット	1					
01A13	XB00000987	** RUBBER	** ラバー	1					
01A14	XB00000988	** BOLT:U	** ボルト;U	1					
01A15	XB00000989	** HANDRAIL	** ハンドレール	1					
01A16	4414857	** NUT	** ナット	2					
01A17	XB00000990	** COVER	** カバー	1					
01A18	XB00000991	** HANDLE	** ハンドル	1					
01A19	4665503	** SEAL	** シール	1					
01A20	XB00000992	** LOCK	** ロック	1					
01A21	XB00000993	** KEY	** キー	1					
01A22	XB00000994	** CABLE	** ケーブル	1					
01A23	4662252	** SCREW:SEMS	** スクリュ;セムス	1					
01A24	4665490	** GRIP	** グリップ	1					
01A25	XB00000996	** SPACER	** スペース	1					
01A26	XB00000997	** SPACER	** スペース	1					
01A27	YA00046808	** COVER	** カバー	1					
01A28	XB00000999	** CLIP	** クリップ	3					
01A29	XB00000923	** CAP	** キャップ	2					
01A30	XB00001000	** SEAL	** シール	3					
01A31	4411829	** BOLT:SEMS	** ボルト;セムス	4					
02	YA00001499	* GLASS	* ガラス	1					
03	XB00013903	* SASH	* サッシ	1					
03A	XB00013904	** FRAME:WINDOW	** フレーム;ウインド	1					
03B	XB00013905	** CHANNEL:LIP	** チャンネル;リップ	1					
03C	4420531	** SPACER	** スペース	2					
03D	4369653	** LOCK	** ロック	2					
03E	J850412	** SCREW	** スクリュ	4					
03F	XB00000979	** COVER	** カバー	2					
03G	4411682	** RUBBER	** ラバー	3					
03H	XB00000980	** SEAL	** シール	1					
03I	YA00047268	** GLASS	** ガラス	1					
03J	YA00001501	** GLASS	** ガラス	1					

CODE:SDCXA00000290-006-1

PJAG61-1-1

DOOR ドア

Applicable Model (適用機種): -
 Mark(記号): -
 Serial No. (適用号機): 061702-

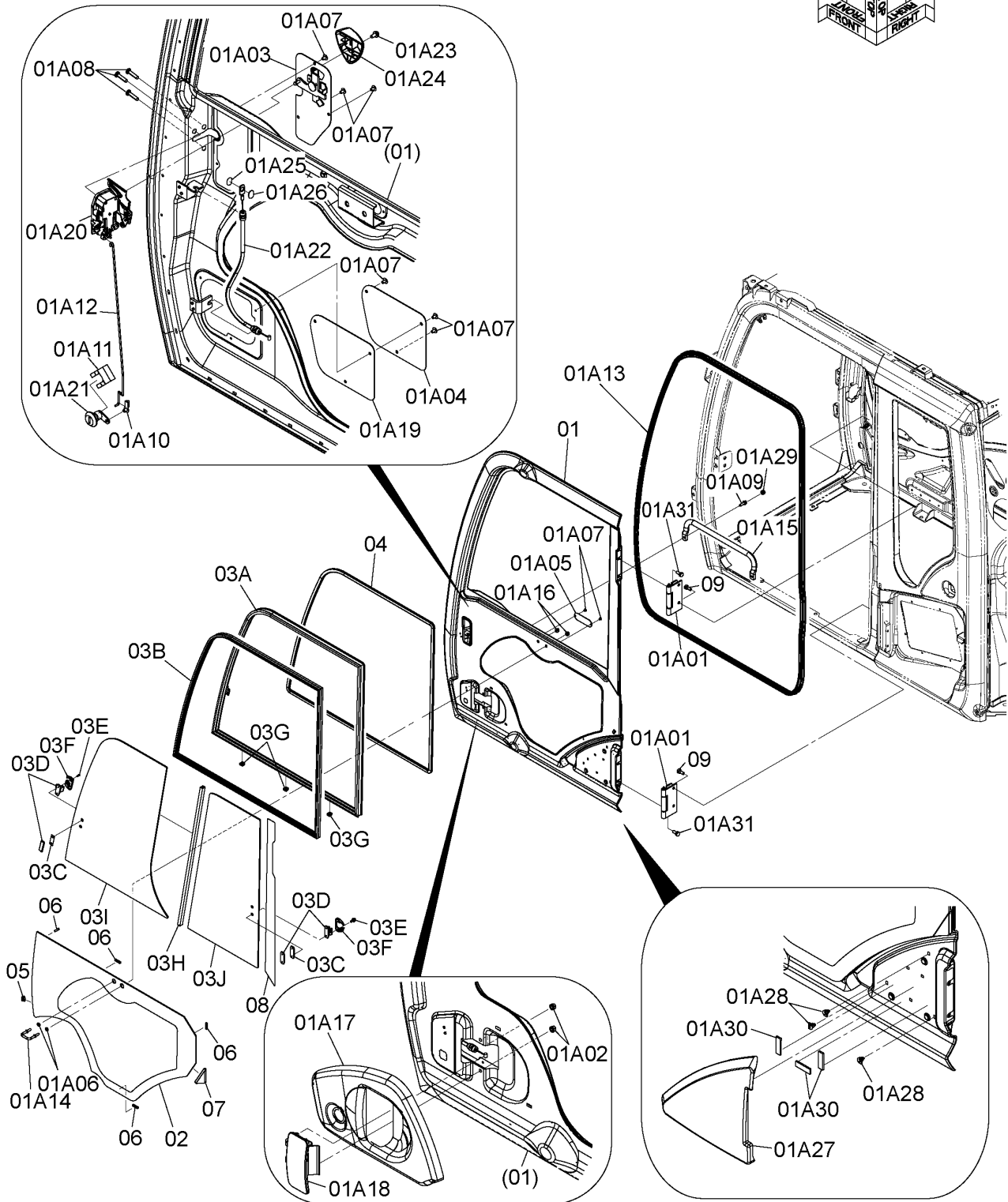
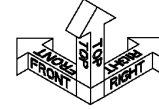

DCXA00000290_R4

DOOR ドア

Applicable Model (適用機種): -
Mark(記号): -
Serial No. (適用号機): 061702-

ITEM 符号	PART NO. 部品番号	PART NAME	部 品 名	Q' TY 数量	S. C サービスマ コード	SERIAL NO. 適用号機	ICA 互 換 性	REPLACEABLE PART 代替部品	
								PART NO. 部品番号	Q' TY 数量
04	XB0000995	* RUBBER	* ラバ-	1					
05	4659592	* SPACER	* スペ-サ	1					
06	4659595	* RUBBER	* ラバ-	4					
07	XB0000901	* STOPPER	* ストッパ	1					
08	XB00001001	* SEAL	* シール	1					
09	4411829	* BOLT; SEMS	* ボルト; セムス	4					

CAB (3)
 キャブ (3)

Applicable Model (適用機種): -
 Mark(記号): -
 Serial No. (適用号機): 061702-

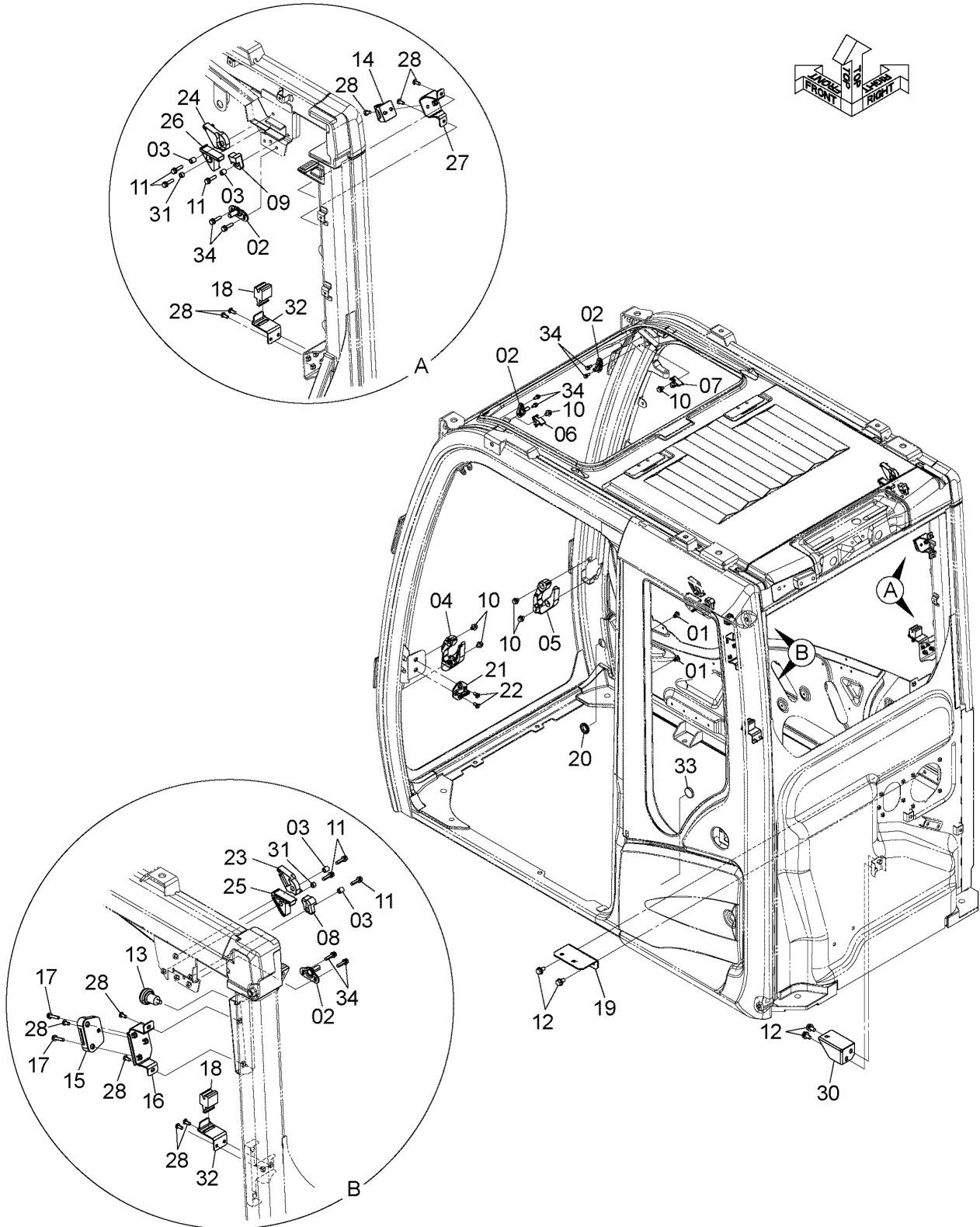

DCXA00000284_R0

CODE : SDCXA00000284-000-1

CAB (3)
キャブ (3)

Applicable Model (適用機種): -
Mark(記号): -
Serial No. (適用号機): 061702-

ITEM 符号	PART NO. 部品番号	PART NAME	部 品 名	Q' TY 数量	S. C サービスマ コート	SERIAL NO. 適用号機	ICA 互 換 性	REPLACEABLE PART 代 替 部 品	
								PART NO. 部品番号	Q' TY 数量
01	4662755	CLIP	クリップ	2					
02	4662242	STRIKER	ストライカ	4					
03	4662227	COLLAR	カラー	4					
04	XB00000905	RUBBER	ラバー	1					
05	XB00000906	RUBBER	ラバー	1					
06	4662230	STOPPER; RUBBER	ストッパ; ラバー	1					
07	4662231	STOPPER; RUBBER	ストッパ; ラバー	1					
08	4662232	STOPPER; RUBBER	ストッパ; ラバー	1					
09	4662233	STOPPER; RUBBER	ストッパ; ラバー	1					
10	4662245	BOLT; SEMS	ボルト; セムス	6					
11	4708351	BOLT; SEMS	ボルト; セムス	6					
12	J271020	BOLT; SEMS	ボルト; セムス	4					
13	4341413	HOOK	フック	1					
14	4464305	HOLDER	ホルダ	1					
15	4464273	HOLDER	ホルダ	1					
16	XB00000907	BRACKET	ブラケット	1					
17	4662741	SCREW; SEMS	スクリュー; セムス	2					
18	4464309	HOLDER	ホルダ	2					
19	XB00000908	BRACKET	ブラケット	1					
20	4466815	BUSHING	ブッシング	1					
21	XB00000909	STRIKER	ストライカ	1					
22	4341415	SCREW; SEMS	スクリュー; セムス	2					
23	XB00000910	STOPPER; RUBBER	ストッパ; ラバー	1					
24	XB00000911	STOPPER; RUBBER	ストッパ; ラバー	1					
25	XB00002590	STOPPER; RUBBER	ストッパ; ラバー	1					
26	XB00002591	STOPPER; RUBBER	ストッパ; ラバー	1					
27	XB00000914	BRACKET	ブラケット	1					
28	4609479	SCREW	スクリュー	10					
30	XB00000915	BRACKET	ブラケット	1					
31	4456237	COLLAR	カラー	2					
32	XB00000916	BRACKET	ブラケット	2					
33	4443443	BUSHING; RUBBER	ブッシング; ラバー	1					
34	4662224	BOLT; SEMS	ボルト; セムス	8					

CAB (4) キャブ (4)

Applicable Model (適用機種): -

Mark(記号): -

Serial No. (適用号機): 061702-

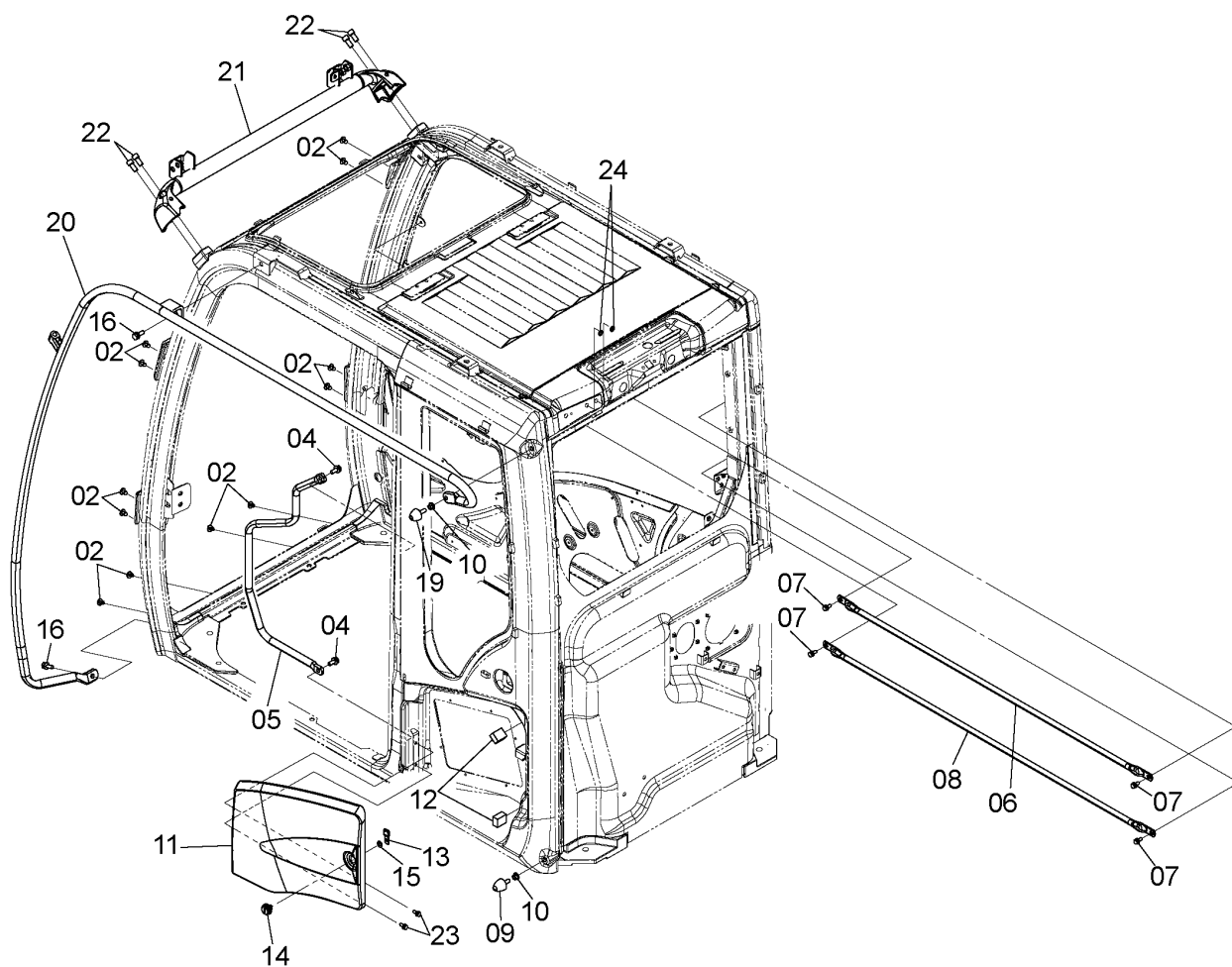
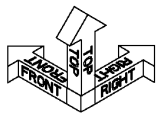

DCXA00000322_R1

CODE: SDCXA00000322-004_HCM-1

CAB (4)
キャブ (4)

Applicable Model (適用機種): -

Mark(記号): -

Serial No. (適用号機): 061702-

ITEM 符号	PART NO. 部品番号	PART NAME	部 品 名	Q'TY 数量	S. C サービスマ コード	SERIAL NO. 適用号機	ICA 互 換 性	REPLACEABLE PART 代 替 部 品	
								PART NO. 部品番号	Q'TY 数量
02	4662755	CLIP	クリップ	12					
04	J271025	BOLT;SEMS	ボルト;セムス	2					
05	XB00000918	HANDRAIL	ハンドレール	1					
06	XB00000919	GUARD	ガード	1					
07	YA00021572	SCREW;SEMS	スクリュ;セムス	4					
08	XB00000920	GUARD	ガード	1					
09	4607054	STOPPER;RUBBER	ストッパー;ラバー	1					
10	4341450	NUT;C-SW	ナット;サラハネサツキ	2					
11	YA00046807	COVER	カバー	1					
12	XB00000922	ISOLATOR	アイソレータ	2					
13	4662751	PLATE;LOCK	プレート;ロック	1					
14	4662763	CYL.	シリンダ	1					
15	4662770	WASHER	ワッシャ	1					
16	4665689	BOLT;SEMS	ボルト;セムス	2					
19	XB00000924	STOPPER;RUBBER	ストッパー;ラバー	1					
20	XB00010828	HANDRAIL	ハンドレール	1					
21	XB00001445	PIPE	パイプ	1					
22	XB00001446	BOLT;SOCKET	ボルト;ソケット	4					
23	4658110	BOLT;SEMS	ボルト;セムス	2					
24	XB00012879	CLIP	クリップ	2					

CAB (5) (LAMINATED GLASS)
 キャブ (5) (合わせガラス)

Applicable Model (適用機種): -
 Mark(記号): -
 Serial No. (適用号機): 061702-

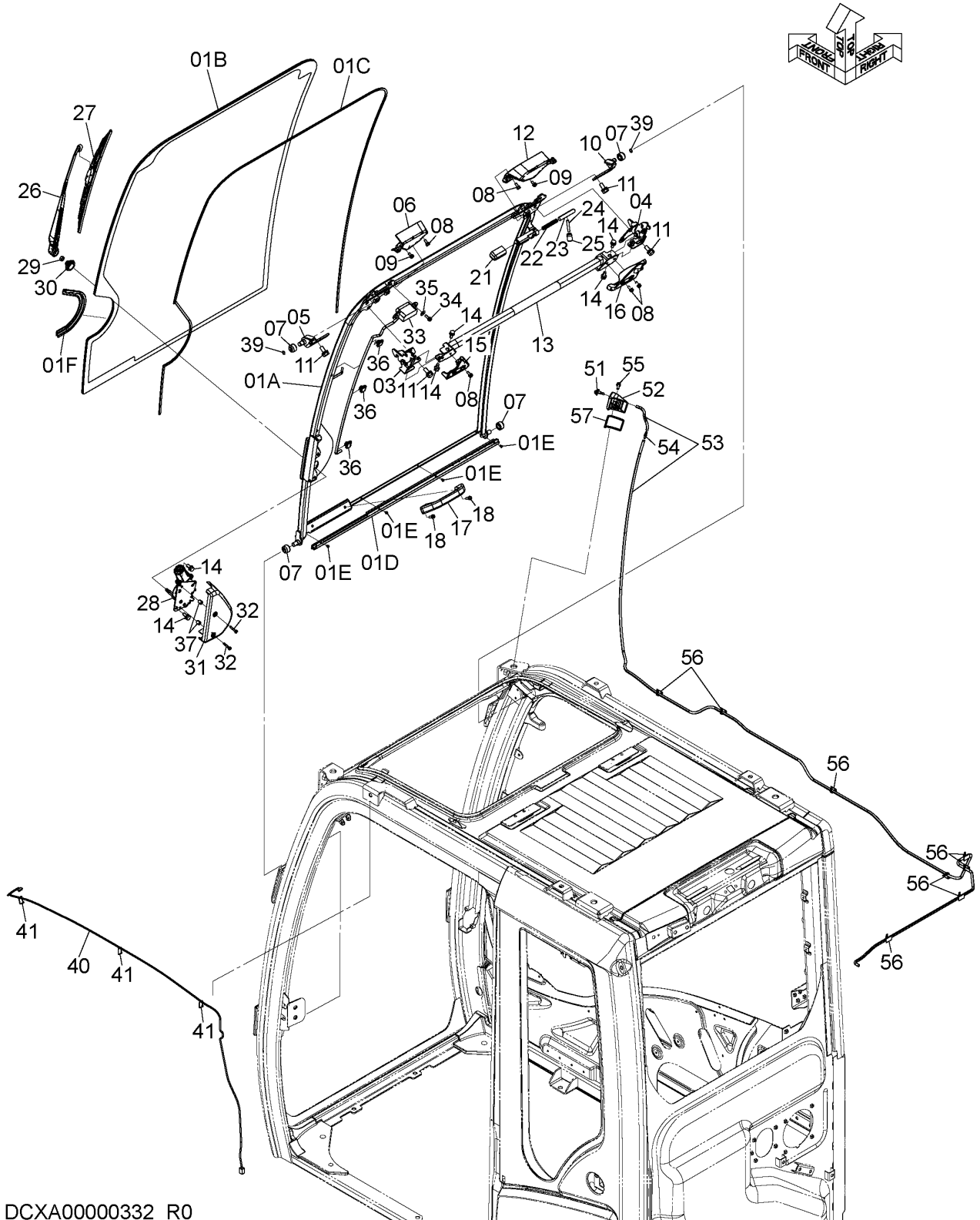

DCXA00000332_R0

CODE: SDCXA00000332-001-1

CAB (5) (LAMINATED GLASS)
キャブ (5) (合わせガラス)

Applicable Model (適用機種): -

Mark(記号): -

Serial No. (適用号機): 061702-

ITEM 符号	PART NO. 部品番号	PART NAME	部 品 名	Q' TY 数量	S. C サービス コード	SERIAL NO. 適用号機	ICA 互 換 性	REPLACEABLE PART 代 替 部 品	
								PART NO. 部品番号	Q' TY 数量
01-39	YA00042778	WINDOW	ウインド	1					
01	4683856	FRAME; WINDOW	フレーム; ウインド	1					
01A	4683847	* FRAME; WINDOW	* フレーム; ウインド	1					
01B	4662560	* GLASS	* ガラス	1					
01C	4662871	* RUBBER	* ラバー	1					
01D	4662867	* SEAL; RUBBER	* シール; ラバー	1					
01E	4662244	* SCREW; TAPPING	* スクリュー; タッピング	4					
01F	4662869	* BUSHING	* ブッシング	1					
03	XB00000930	* LOCK	* ロック	1					
04	XB00000931	* LOCK	* ロック	1					
05	YA00044508	* BRACKET	* ブラケット	1					
06	XB00000933	* COVER	* カバー	1					
07	4204558	* ROLLER	* ローラ	4					
08	XB00000935	* BOLT; SEMS	* ボルト; セムス	6					
09	4666385	* BOLT; SEMS	* ボルト; セムス	2					
10	YA00044509	* BRACKET	* ブラケット	1					
11	4662250	* BOLT; SEMS	* ボルト; セムス	8					
12	XB00000938	* COVER	* カバー	1					
13	XB00000939	* HANDLE	* ハンドル	1					
14	4658110	* BOLT; SEMS	* ボルト; セムス	6					
15	XB00000940	* COVER	* カバー	1					
16	XB00000941	* COVER	* カバー	1					
17	4204579	* HANDLE	* ハンドル	1					
18	4485892	* SCREW; SEMS	* スクリュー; セムス	2					
21	4456227	* COVER	* カバー	1					
22	4662251	* SPRING	* スプリング	1					
23	4662243	* SHAFT	* シャフト	1					
24	4662223	* LEVER	* レバー	1					
25	4607646	* COVER	* カバー	1					
26	4650571	* WIPER-ARM	* ワイパーアーム	1					
27	4650572	* WIPER-BLADE (PERIODIC REPLACEMENT PARTS) (定期交換部品)	* ワイパーブレード	1					
28	YA00010377	* WIPER-MOTOR	* ワイパーモーター	1					
29	4464401	* NUT	* ナット	1					
30	4660025	* CAP	* キャップ	1					
31	4650573	* COVER	* カバー	1					
32	4662868	* SCREW; SEMS	* スクリュー; セムス	2					
33	4658091	* SWITCH	* スイッチ	1					
34	4658095	* BOLT; SEMS	* ボルト; セムス	2					
35	4662226	* WASHER	* ワッシャー	2					
36	4662246	* HOLDER	* ホルダー	3					
37	4662227	* COLLAR	* カラー	2					
39	XB00000934	* SPRING	* スプリング	2					
40	XB00000943	HARNES; WIRE	ハーネス; ワイヤ	1					

CAB (5) (LAMINATED GLASS)
 キャブ (5) (合わせガラス)

Applicable Model (適用機種): -
 Mark(記号): -
 Serial No. (適用号機): 061702-

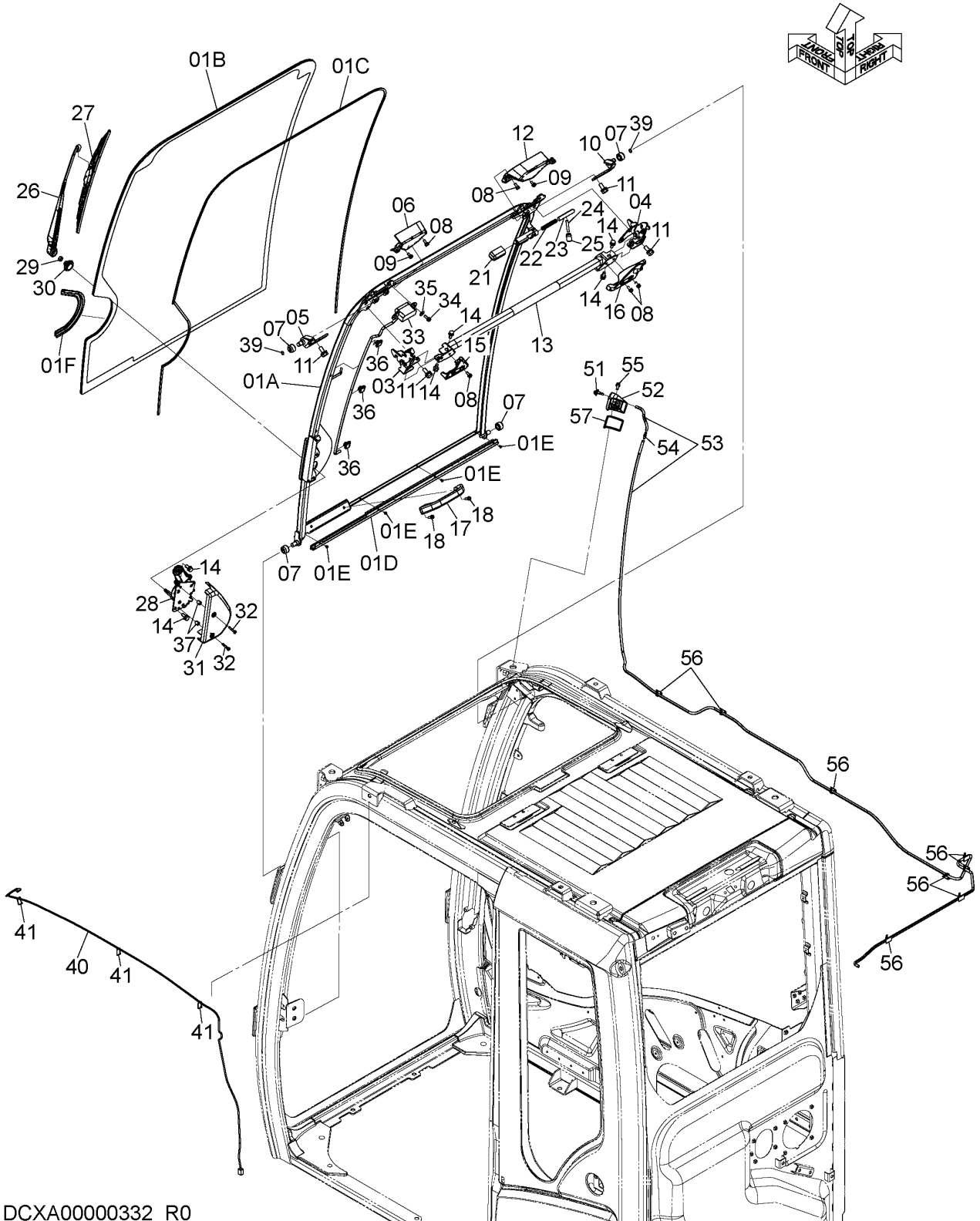

DCXA00000332_R0

CAB (5) (LAMINATED GLASS)

キャブ (5) (合わせガラス)

Applicable Model (適用機種): -

Mark(記号): -

Serial No. (適用号機): 061702-

ITEM 符号	PART NO. 部品番号	PART NAME	部 品 名	Q' TY 数量	S. C サービス コード	SERIAL NO. 適用号機	ICA 互 換 性	REPLACEABLE PART 代 替 部 品	
								PART NO. 部品番号	Q' TY 数量
41	4377820	CLAMP	クランプ	3					
51	4464394	NOZZLE	ノズル	1					
52	4662759	ADAPTER	アダプタ	1					
53	4666369	HOSE	ホース	1					
54	4367481	VALVE	バルブ	1					
55	4658095	BOLT;SEMS	ボルト;セムス	1					
56	4662758	CLIP	クリップ	9					
57	XB00000896	RUBBER	ラバー	1					

CAB (6)
キャブ (6)

Applicable Model (適用機種): -
Mark(記号): -
Serial No. (適用号機): 061702-

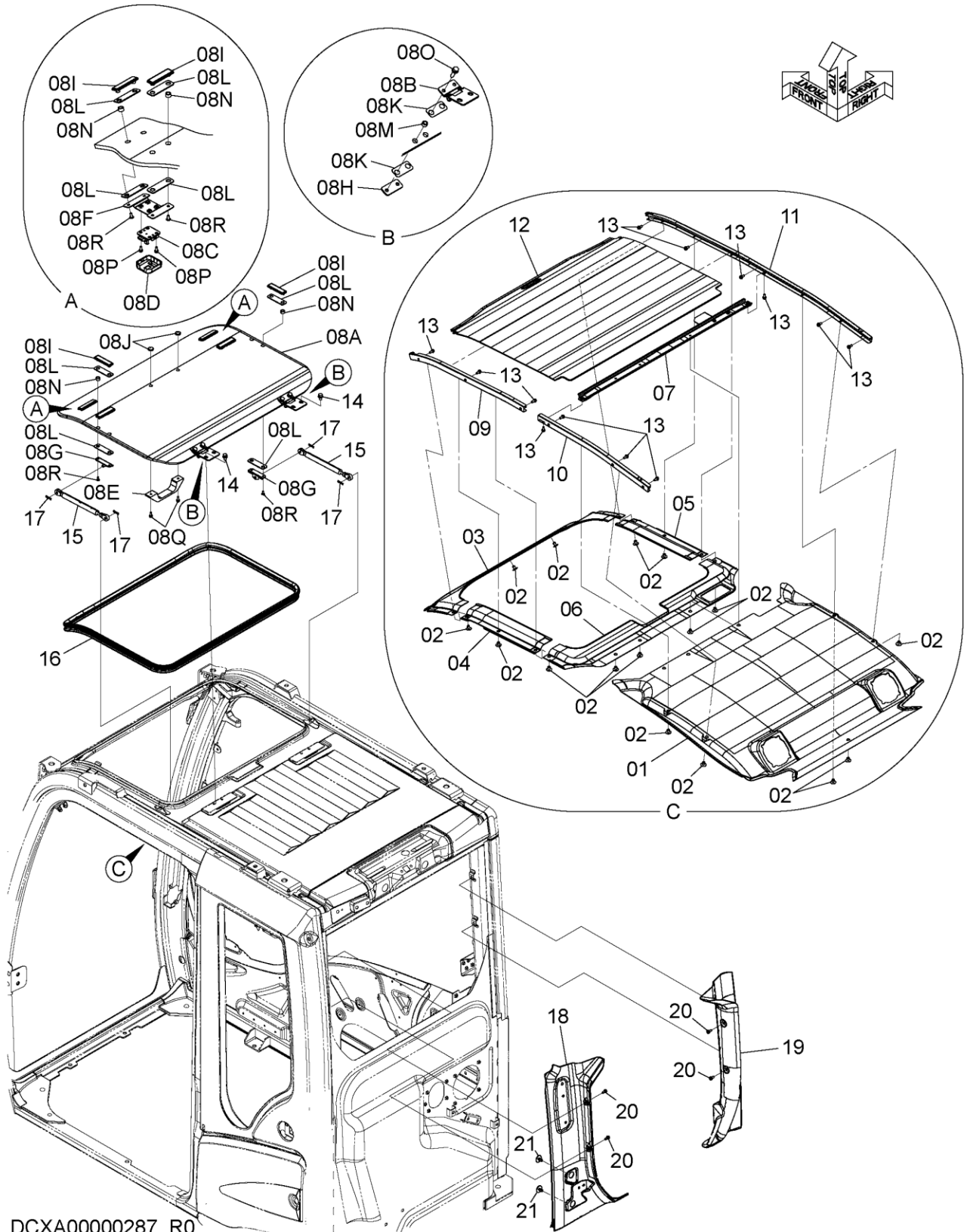

DCXA00000287_R0

CAB (6)
キャブ (6)

Applicable Model (適用機種): -
Mark(記号): -
Serial No. (適用号機): 061702-

ITEM 符号	PART NO. 部品番号	PART NAME	部 品 名	Q' TY 数量	S. C サービスマ コート	SERIAL NO. 適用号機	ICA 互 換 性	REPLACEABLE PART 代 替 部 品	
								PART NO. 部品番号	Q' TY 数量
01	YA00005147	COVER	カバー	1					
02	4662718	CLIP	クリップ	16					
03	XB00000947	COVER	カバー	1					
04	XB00000948	COVER	カバー	1					
05	XB00000949	COVER	カバー	1					
06	XB00000950	COVER	カバー	1					
07	XB00000951	BRACKET	ブラケット	1					
08	YA00063687	ROOF	ルーフ	1					
08A	YA00074370	* WINDOW	* ウインド	1					
08B	4662360	* HINGE	* ヒンジ	2					
08C	XB00000956	* LOCK	* ロック	2					
08D	XB00000954	* COVER	* カバー	2					
08E	4662358	* GRIP	* グリップ	1					
08F	4662362	* BRACKET	* ブラケット	2					
08G	4662361	* BRACKET	* ブラケット	2					
08H	4662366	* PLATE	* プレート	2					
08I	4662356	* RETAINER	* リテーナ	6					
08J	4662357	* RETAINER	* リテーナ	2					
08K	4474476	* PACKING	* パッキン	4					
08L	XB00000958	* PACKING	* パッキン	12					
08M	4474482	* COLLAR	* カラー	4					
08N	XB00000959	* RUBBER	* ラバー	12					
08O	4708387	* BOLT; SEMS	* ボルト;セムス	4					
08P	4662368	* SCREW; SEMS	* スクリュ;セムス	8					
08Q	XB00000960	* SCREW; SEMS	* スクリュ;セムス	2					
08R	4662364	* SCREW	* スクリュ	12					
09	XB00000961	COVER	カバー	1					
10	XB00000962	COVER	カバー	1					
11	XB00000963	COVER	カバー	1					
12	XB00000964	COVER	カバー	1					
13	4662252	SCREW; SEMS	スクリュ;セムス	13					
14	4658110	BOLT; SEMS	ボルト;セムス	4					
15	4369619	SPRING	スプリング	2					
16	XB00000965	RUBBER	ラバー	1					
17	4022697	PIN; LOCK	ピン;ロック	4					
18	YA00005148	COVER	カバー	1					
19	XB00000966	COVER	カバー	1					
20	4685091	SCREW; SEMS	スクリュ;セムス	4					
21	YA00027583	CLIP	クリップ	2					

CAB (7)
キャブ (7)

Applicable Model (適用機種): -
Mark(記号): -
Serial No. (適用号機): 061702-

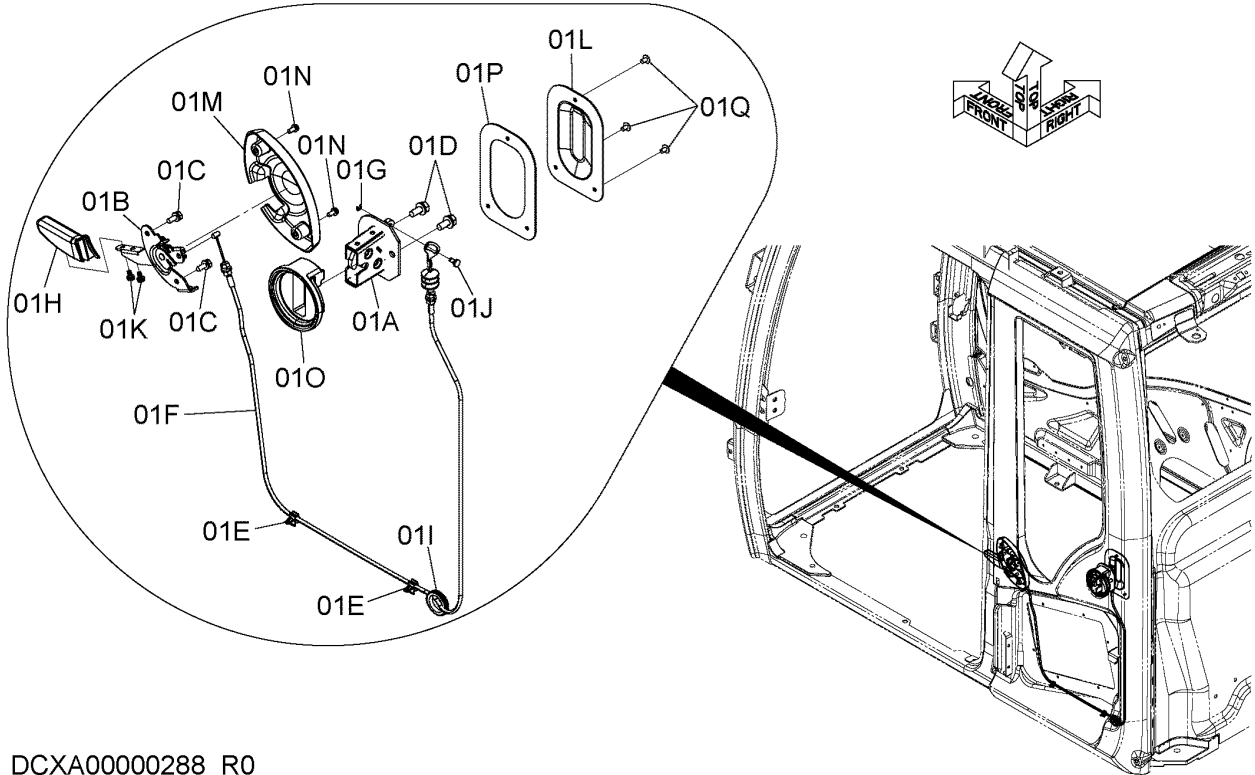

DCXA00000288_R0

ITEM 符号	PART NO. 部品番号	PART NAME	部 品 名	Q' TY 数量	S. C サービス コード	SERIAL NO. 適用号機	ICA 互 換 性	REPLACEABLE PART 代替部品	
								PART NO. 部品番号	Q' TY 数量
01	XB00000967	CATCH; DOOR	キャッチ; ドア	1					
01A	XB00000968	* CATCH; DOOR	* キャッチ; ドア	1					
01B	4662724	* FRAME	* フレーム	1					
01C	XB00000935	* BOLT; SEMS	* ボルト; セムス	2					
01D	4658110	* BOLT; SEMS	* ボルト; セムス	2					
01E	4662728	* CLIP	* クリップ	2					
01F	4662727	* WIRE	* ワイヤ	1					
01G	4662722	* RING	* リング	1					
01H	4662725	* GRIP	* グリップ	1					
01I	YA00021571	* BUSHING; RUBBER	* ブッシング; ラバー	1					
01J	4662721	* PIN	* ピン	1					
01K	XB00000970	* BOLT; SEMS	* ボルト; セムス	2					
01L	XB00000971	* COVER	* カバー	1					
01M	4662726	* COVER	* カバー	1					
01N	4456428	* SCREW; SEMS	* スクリュ; セムス	2					
01O	XB00000972	* RUBBER	* ラバー	1					
01P	XB00000973	* PACKING	* パッキン	1					
01Q	4706566	* SCREW	* スクリュ	3					

LAMP HARNESS ランプハーネス

Applicable Model (適用機種): -
Mark(記号): -
Serial No. (適用号機): 061702-

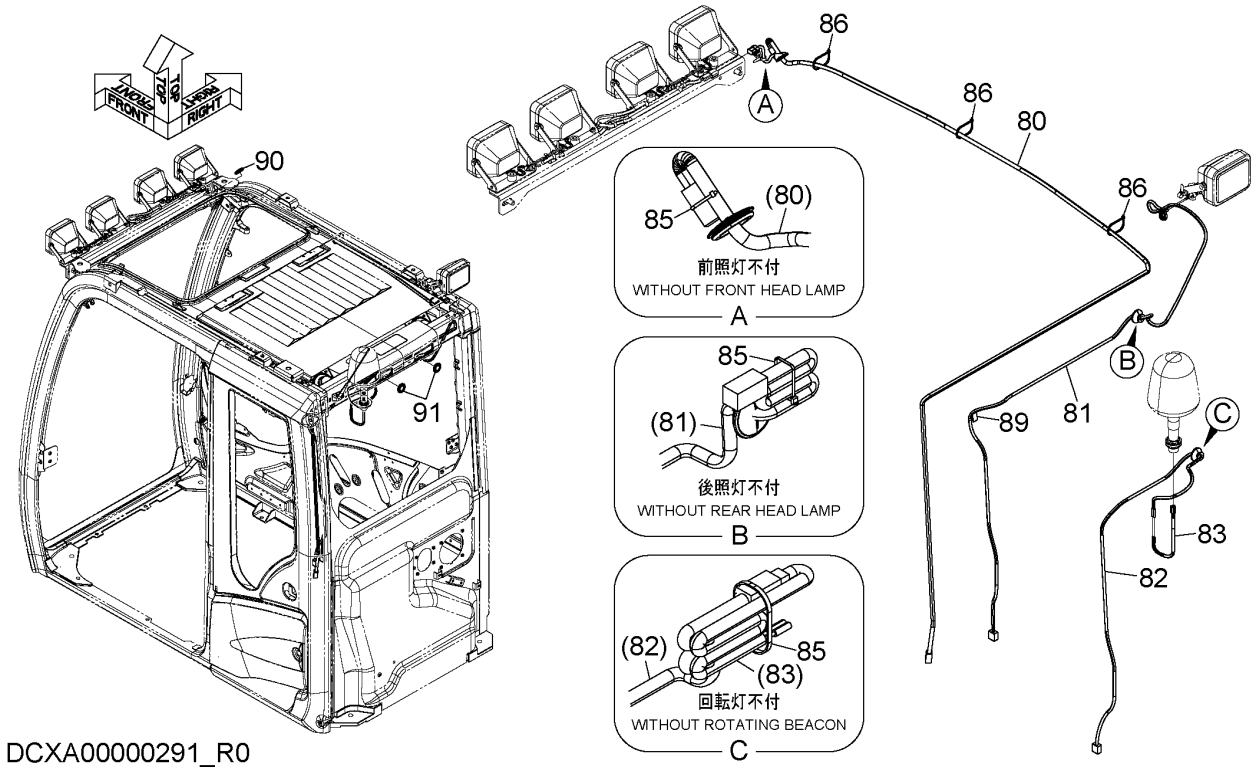

ITEM 符号	PART NO. 部品番号	PART NAME	部 品 名	Q'TY 数量	S.C サービス コード	SERIAL NO. 適用号機	ICA 互 換 性	REPLACEABLE PART 代替部品	
								PART NO. 部品番号	Q'TY 数量
80	4722649	HARNESS;WIRE (FRONT HEAD LAMP)	ハーネス;ワイヤ (前照灯)	1					
81	XB00001003	HARNESS;WIRE (REAR HEAD LAMP)	ハーネス;ワイヤ (後照灯)	1					
82	4722684	HARNESS;WIRE (ROTATING BEACON)	ハーネス;ワイヤ (回転灯)	1					
83	4653698	HARNESS;WIRE	ハーネス;ワイヤ	1					
85	4377820	CLAMP	クランプ	3					
86	4654945	CLIP;BAND	クリップ;バンド	3					
89	4662758	CLIP	クリップ	1					
90	4662744	BUSHING	ブッシング	1					
91	YA00005155	CLIP	クリップ	2					

ROTATING BEACON PARTS

回転灯用品

Applicable Model (適用機種): -
 Mark(記号): -
 Serial No. (適用号機): 061702-

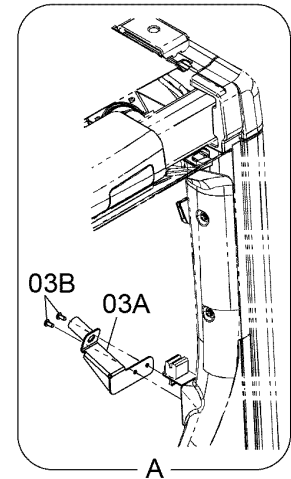
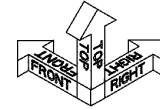
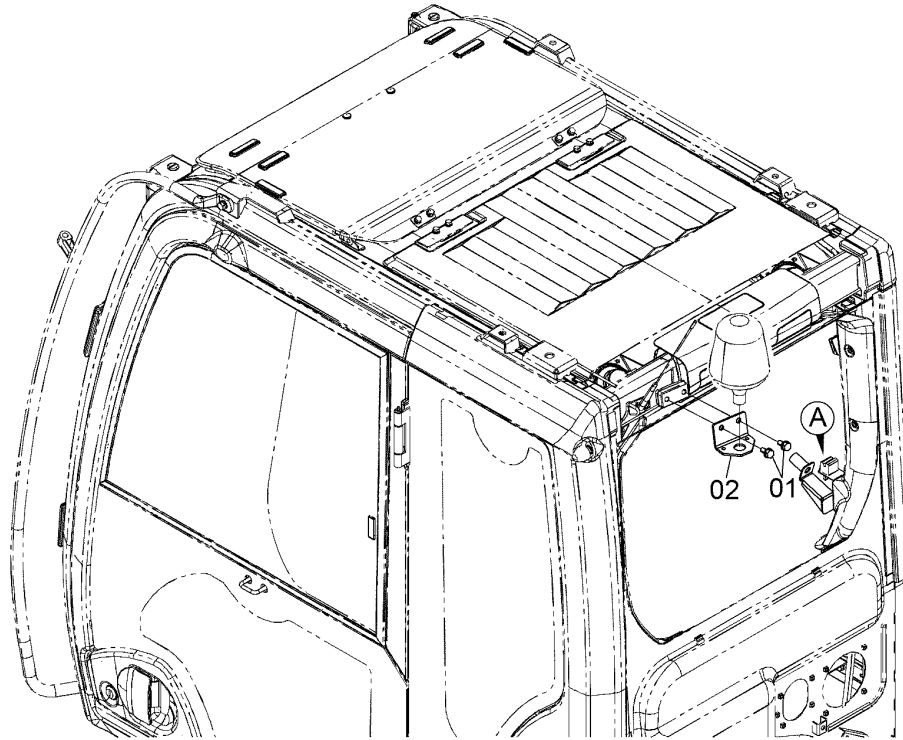

SDCYA00039038-000

ITEM 符号	PART NO. 部品番号	PART NAME	部 品 名	Q' TY 数量	S. C サービス コード	SERIAL NO. 適用号機	ICA 互 換 性	REPLACEABLE PART 代替 部 品	
								PART NO. 部品番号	Q' TY 数量
01	J271025	BOLT;SEMS	ボルト;セムス	2					
02	YA00039924	BRACKET	ブラケット	1					

ROTATING BEACON PARTS (INSIDE CAB) 回転灯用品 (キャブ内)

Applicable Model (適用機種): -
Mark(記号): -
Serial No. (適用号機): 061702-

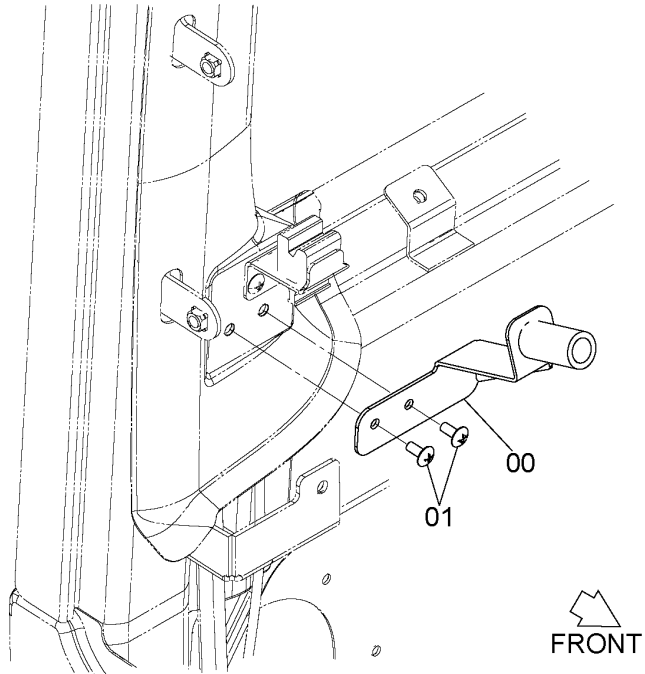
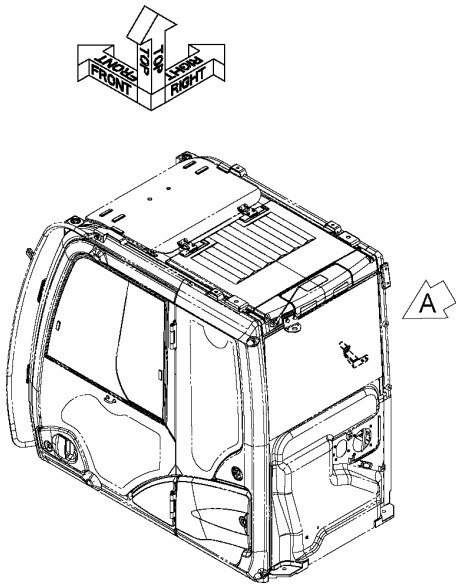

矢示 A
VIEW

SDCYA60024445-000

ITEM 符号	PART NO. 部品番号	PART NAME	部 品 名	Q' TY 数量	S. C サービス コード	SERIAL NO. 適用号機	ICA 互 換 性	REPLACEABLE PART 代替部品	
								PART NO. 部品番号	Q' TY 数量
00	XB00001006	BRACKET	ブラケット	1					
01	4609479	SCREW	スクリュー	2					

SUNVISOR サンバイザ

Applicable Model (適用機種): -

Mark(記号): -

Serial No.(適用号機):061702-

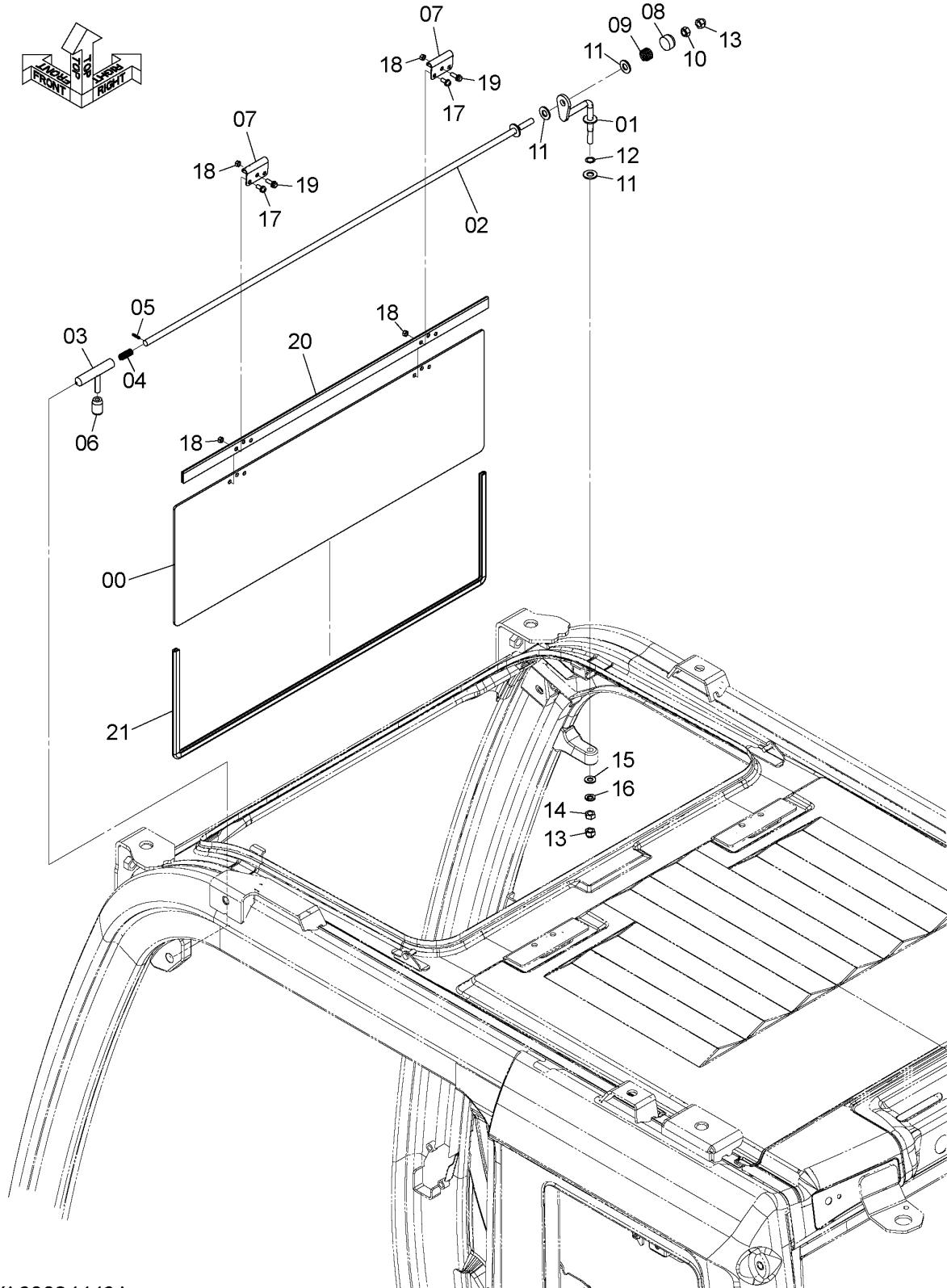

DCYA60024443A

CODE:SDCYA60024443-002-1

SUNVISOR サンバイザ

Applicable Model (適用機種): -

Mark(記号): -

Serial No. (適用号機): 061702-

ITEM 符号	PART NO. 部品番号	PART NAME	部 品 名	Q' TY 数量	S. C サービスマ コート	SERIAL NO. 適用号機	ICA 互 換 性	REPLACEABLE PART 代 替 部 品	
								PART NO. 部品番号	Q' TY 数量
00	YA00036769	SUN-VISOR	サンバイザ	1					
01	XB00005489	* SUN-VISOR	* サンバイザ	1					
02	XB00005490	* STAY	* ステ	1					
03	XB00005491	* STAY	* ステ	1					
04	XB00005492	* STRIKER	* ストライカ	1					
05	XB00005493	* SPRING	* スプリング	1					
06	4116300	* PIN;SPRING	* ピン;スプリング	1					
07	4607646	* COVER	* カバー	1					
08	XB00005494	* BRACKET	* ブラケット	2					
09	XB00005495	* NUT;CAP	* ナット;キャップ	1					
10	XB00005496	* SPRING	* スプリング	1					
11	4673598	* NUT;U	* ナット;U	1					
12	J250010	* WASHER;PLANE	* ワッシャ;プレーン	3					
13	4607775	* WASHER	* ワッシャ	1					
14	4607776	* NUT;CAP	* ナット;キャップ	2					
15	4685086	* NUT	* ナット	1					
16	J250008	* WASHER;PLANE	* ワッシャ;プレーン	1					
17	J251008	* WASHER;SPRING	* ワッシャ;スプリング	1					
18	4662368	* SCREW;SEMS	* スクリュ;セムス	4					
19	4673627	* NUT;CAP	* ナット;キャップ	6					
20	4685090	* SCREW;SEMS	* スクリュ;セムス	2					
21	XB00005497	* PLATE	* プレート	1					
	YA00021524	* RUBBER;CUSHION	* ラバー;クッション	1					

ANTENNA (IRIDIUM) アンテナ (イリジウム)

Applicable Model (適用機種): -
Mark(記号): -
Serial No. (適用号機): 061702-

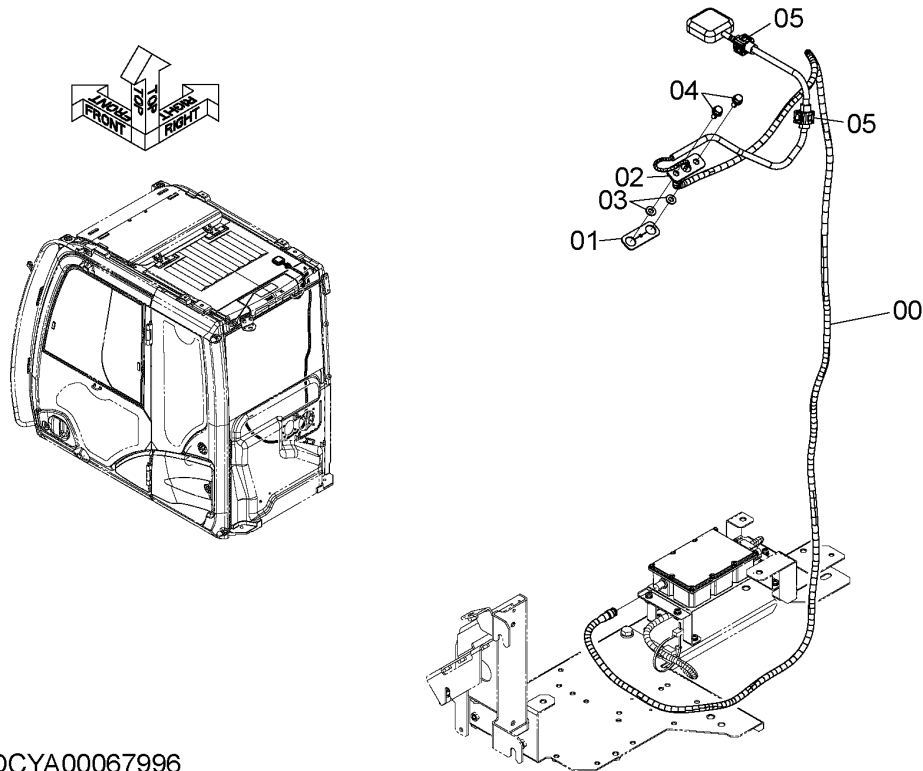

DCYA00067996

ITEM 符号	PART NO. 部品番号	PART NAME	部 品 名	Q' TY 数量	S. C サービス コード	SERIAL NO. 適用号機	ICA 互 換 性	REPLACEABLE PART 代替部品	
								PART NO. 部品番号	Q' TY 数量
00	YA00061290	ANTENNA	アンテナ	1					
01	YA00071061	BUSHING; RUBBER	ブッシング; ラバー	1					
02	YA00071060	PLATE	プレート	1					
03	J250008	WASHER; PLANE	ワッシャ; プレーン	2					
04	J020820	BOLT; SEMS	ボルト; セムス	2					
05	YA00062444	CLIP	クリップ	2					

CAB GROUP キャブグループ

Applicable Model (適用機種): -
Mark(記号): -
Serial No. (適用号機): 061702-

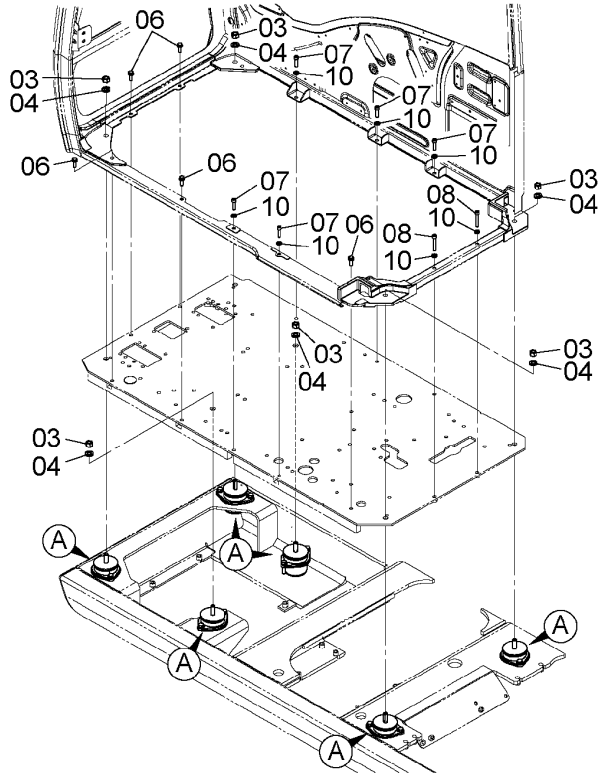
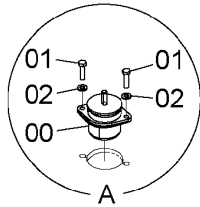
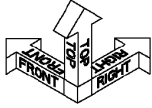

DC9295580

ITEM 符号	PART NO. 部品番号	PART NAME	部 品 名	Q'TY 数量	S. C サービス コード	SERIAL NO. 適用号機	ICA 互 換 性	REPLACEABLE PART 代替部品	
								PART NO. 部品番号	Q'TY 数量
00	4602034	CUSHION; RUBBER	クッション; ラバー	6					
01	J921250	BOLT	ボルト	12					
02	J222012	WASHER	ワッシャ	12					
03	4423699	NUT	ナット	6					
04	J222016	WASHER	ワッシャ	6					
06	J271035	BOLT; SEMS	ボルト; セムス	5					
07	J781040	BOLT; SOCKET	ボルト; ソケット	5					
08	J781065	BOLT; SOCKET	ボルト; ソケット	2					
10	J222010	WASHER	ワッシャ	7					

ANCHOR BOLT アンカーボルト

Applicable Model (適用機種): -
Mark(記号): -
Serial No. (適用号機): 061702-

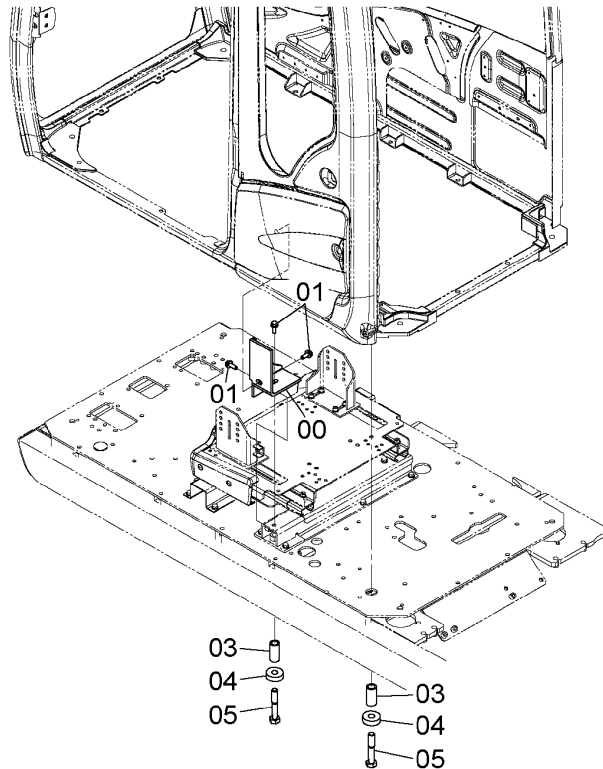
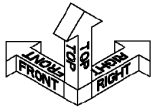

DC9309901

ITEM 符号	PART NO. 部品番号	PART NAME	部 品 名	Q' TY 数量	S. C サービス コード	SERIAL NO. 適用号機	ICA 互 換 性	REPLACEABLE PART 代替部品	
								PART NO. 部品番号	Q' TY 数量
00	8119061	BRACKET	ブラケット	1					
01	J271235	BOLT;SEMS	ボルト;セムス	3					
03	4631815	SPACER	スペーサ	2					
04	4630532	WASHER	ワッシャ	2					
05	J922204	BOLT	ボルト	2					

CAB MIRROR キャブミラー

Applicable Model (適用機種): -
Mark(記号): -
Serial No. (適用号機): 061702-

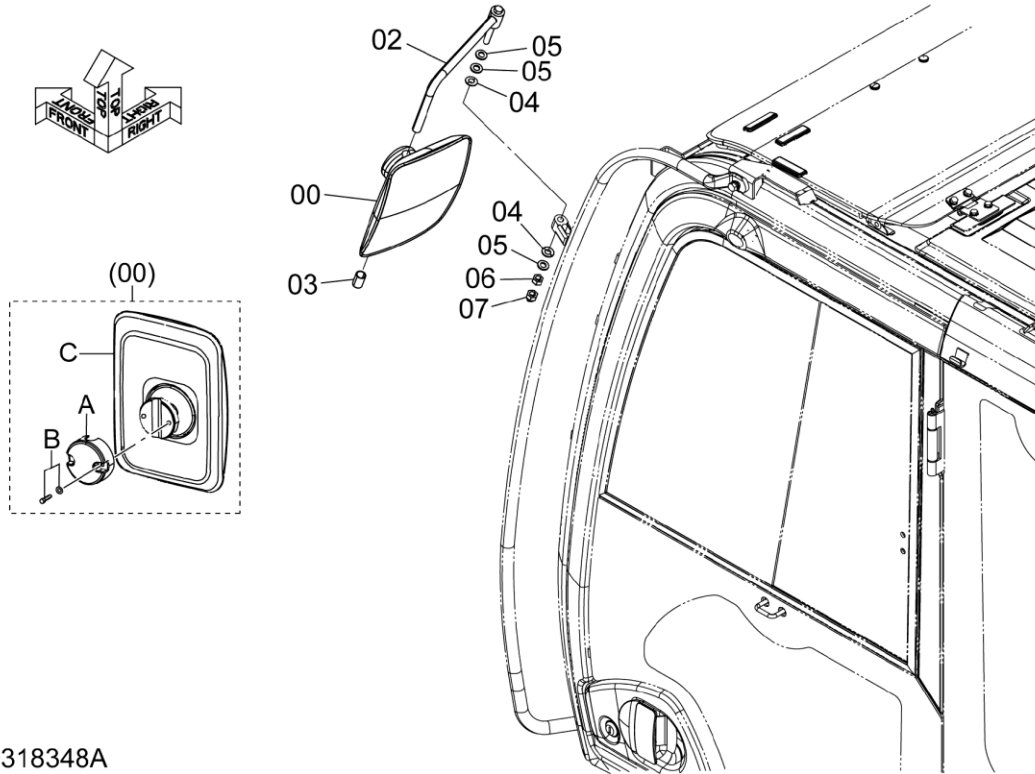

DC9318348A

ITEM 符号	PART NO. 部品番号	PART NAME	部 品 名	Q' TY 数量	S. C サービス コード	SERIAL NO. 適用号機	ICA 互 換 性	REPLACEABLE PART 代 替 部 品	
								PART NO. 部品番号	Q' TY 数量
00	YA00057339	MIRROR	ミラー	1					
00A	YA00003621	* HOLDER	* ホルダー	1					
00B	YA00003622	* BOLT	* ボルト	2					
00C	+++++	* BODY	* ボディ	1	D		I	YA00057339	1
02	8103785	STAY	ステー	1					
03	4642023	CAP	キャップ	1					
04	4172172	SPRING;DISC	スプリング;ディスク	2					
05	J250012	WASHER;PLANE	ワッシャー;プレーン	3					
06	J950012	NUT	ナット	1					
07	4449509	NUT;CAP	ナット;キャップ	1					

RAIN GUARD (LED) レインガード (LED)

Applicable Model (適用機種): -
Mark(記号): -
Serial No. (適用号機): 061702-

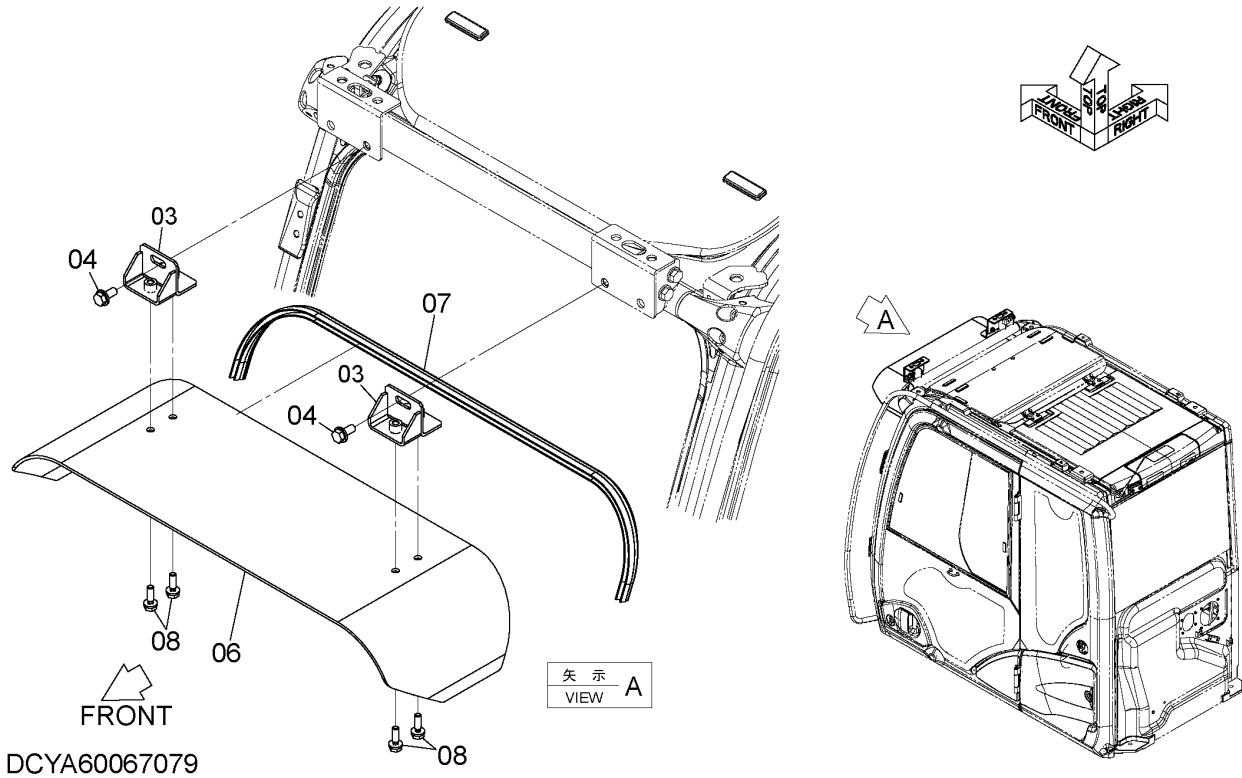

DCYA60067079

ITEM 符号	PART NO. 部品番号	PART NAME	部 品 名	Q' TY 数量	S. C サービス コード	SERIAL NO. 適用号機	ICA 互 換 性	REPLACEABLE PART 代替部品	
								PART NO. 部品番号	Q' TY 数量
03	8104772	BRACKET	ブ ラケ ッ ト	2					
04	J271230	BOLT; SEMS	ボ ル ト ; セ ム ス	2					
06	3106733	RAIN-VISOR	レ イ ン バ イ ザ	1					
07	4646226	BUSHING; RUBBER	ブ ッ シ ン グ ; ラ ッ ー	1					
08	J281035	BOLT; SEMS	ボ ル ト ; セ ム ス	4					

CONTROL LEVER (FRONT, SWING) 操作レバー (フロント、旋回)

Applicable Model (適用機種): -
Mark(記号): -
Serial No. (適用号機): 061702-

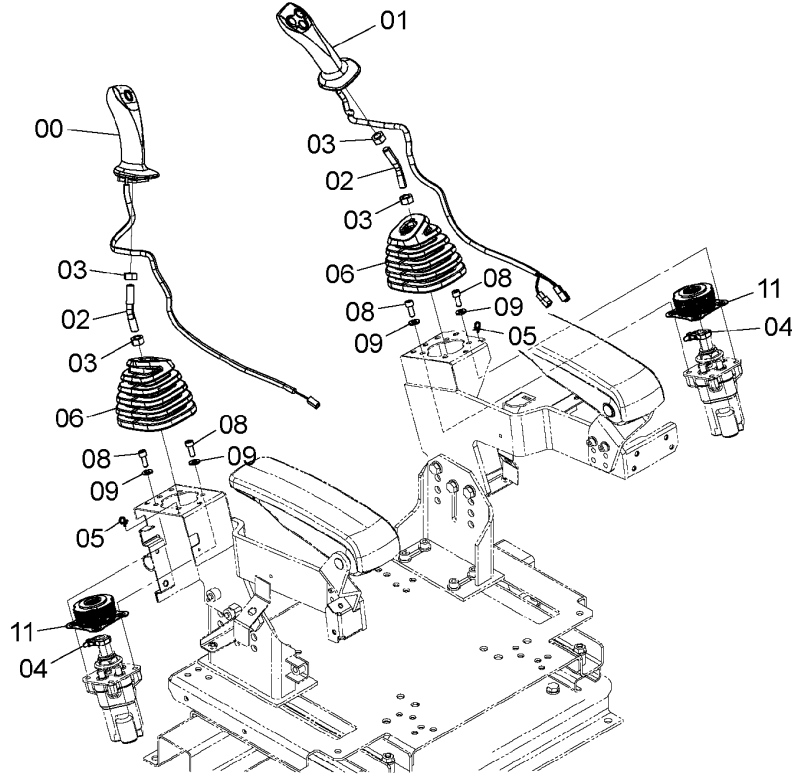
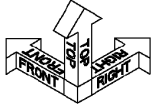

DC9316920

ITEM 符号	PART NO. 部品番号	PART NAME	部 品 名	Q' TY 数量	S. C サービス コード	SERIAL NO. 適用号機	ICA 互 換 性	REPLACEABLE PART 代替部品	
								PART NO. 部品番号	Q' TY 数量
00	4708459	GRIP (L)	グリップ (左)	1					
01	YA00025174	GRIP (R)	グリップ (右)	1					
02	4705608	SHAFT	シャフト	2					
03	J950012	NUT	ナット	4					
04	4055311	CLIP;BAND	クリップ;バンド	2					
05	4300351	CLIP;BAND	クリップ;バンド	2					
06	2058780	BOOT	ブーツ	2					
08	J780820	BOLT; SOCKET	ボルト;ソケット	8					
09	J222008	WASHER	ワッシャー	8					
11	YB40000185	BOOT	ブーツ	2					

PILOT VALVE (FRONT, SWING)
パイロットバルブ (フロント、旋回)

Applicable Model (適用機種): -
Mark(記号): -
Serial No. (適用号機): 061702-

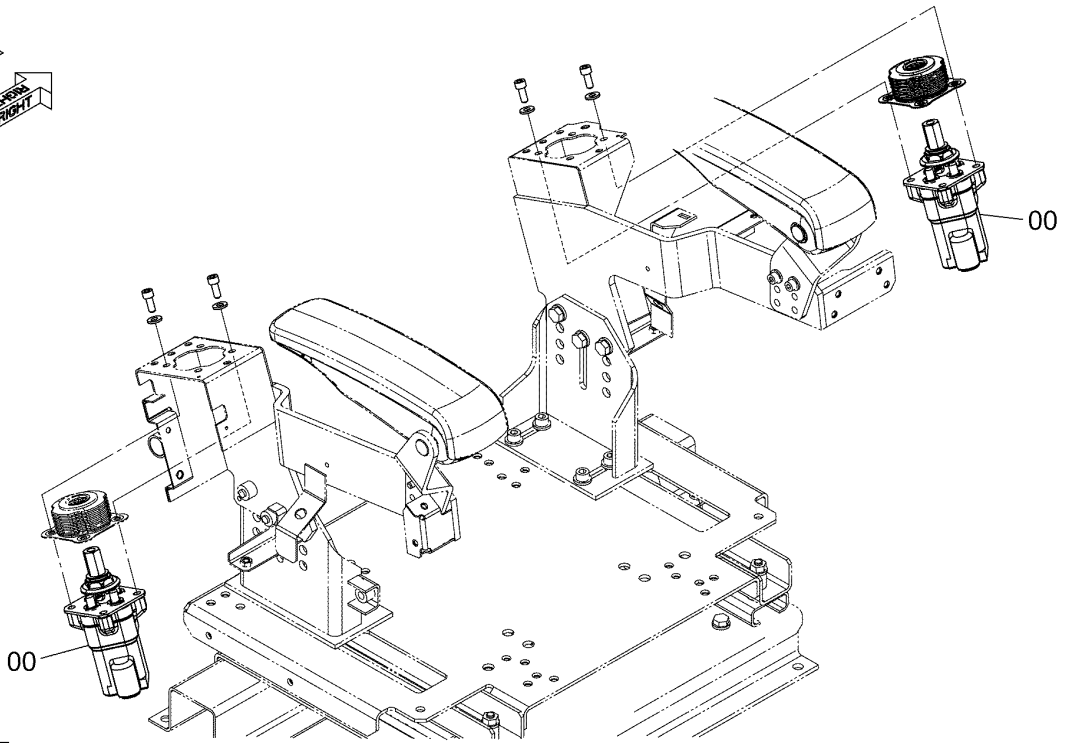
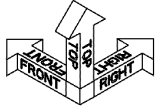

DCYB60000197

ITEM 符号	PART NO. 部品番号	PART NAME	部 品 名	Q' TY 数量	S. C サービス コード	SERIAL NO. 適用号機	ICA 互 換 性	REPLACEABLE PART 代替部品	
								PART NO. 部品番号	Q' TY 数量
00	YB60000197	VALVE;PILOT (for assembly of machine) (本体組付用)	バルブ;パイロット	2	DH		I	YB60000202	1
00	YB60000202	VALVE;PILOT (for transportation) (輸送用)	バルブ;パイロット	2	S				

CONTROL LEVER (TRAVEL) 操作レバー (走行)

Applicable Model (適用機種): -
Mark(記号): -
Serial No. (適用号機): 061702-

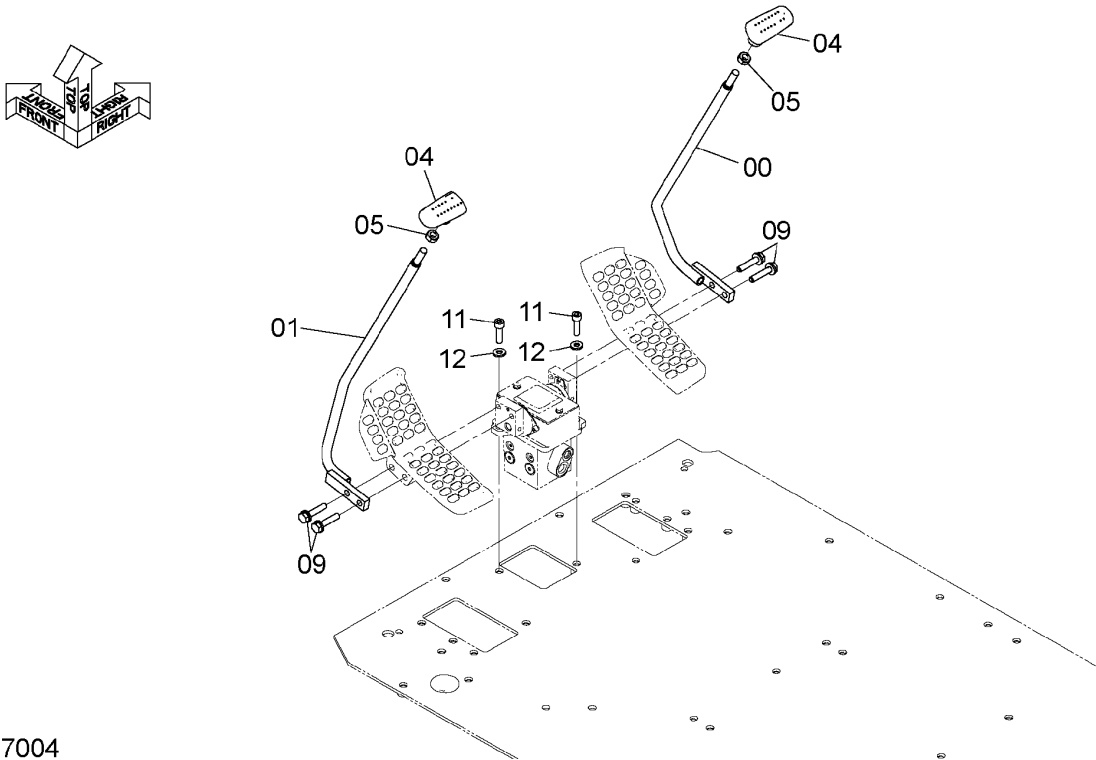

DC9307004

ITEM 符号	PART NO. 部品番号	PART NAME	部 品 名	Q' TY 数量	S. C サービス コード	SERIAL NO. 適用号機	ICA 互 換 性	REPLACEABLE PART 代替部品	
								PART NO. 部品番号	Q' TY 数量
00	8099800	LEVER (R)	レバ- (右)	1					
01	8099799	LEVER (L)	レバ- (左)	1					
04	2052912	GRIP	グリップ	2					
05	4424185	NUT	ナット	2					
09	J271050	BOLT; SEMS	ボルト; セムス	4					
11	J781035	BOLT; SOCKET	ボルト; ソケット	2					
12	J222010	WASHER	ワッシャ	2					

PILOT VALVE (TRAVEL) パイロットバルブ (走行)

Applicable Model (適用機種): -

Mark(記号): -

Serial No. (適用号機): 061702-

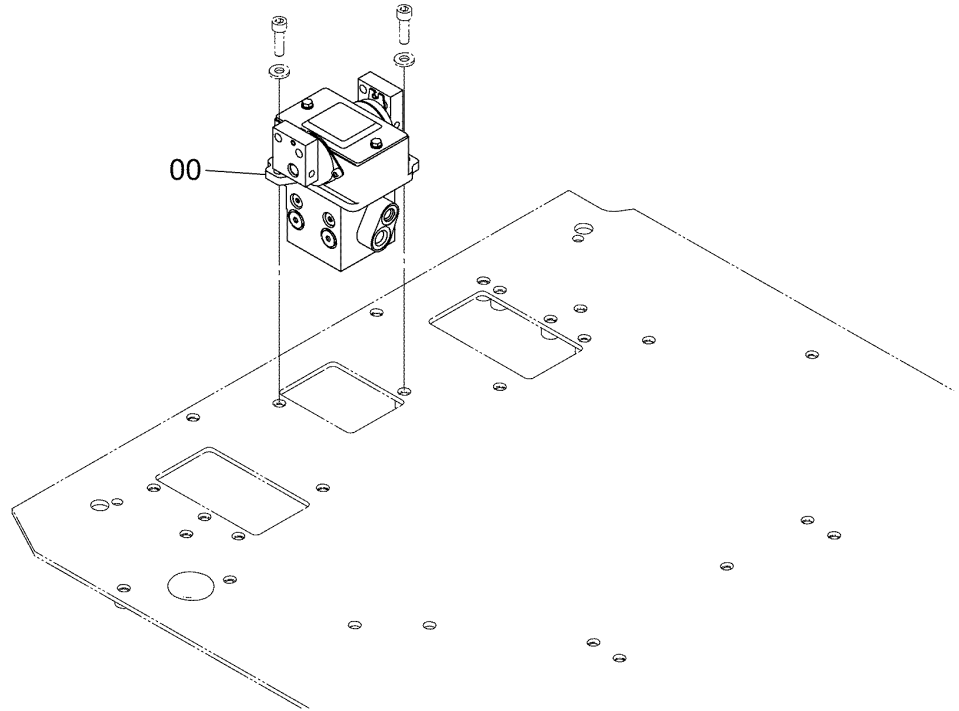
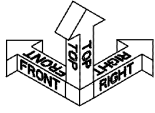

DCYB60000029

ITEM 符号	PART NO. 部品番号	PART NAME	部 品 名	Q'TY 数量	S.C サービス コード	SERIAL NO. 適用号機	ICA 互 換 性	REPLACEABLE PART 代替部品	
								PART NO. 部品番号	Q'TY 数量
00	YB60000029	VALVE;PILOT (for assembly of machine)	バルブ;パイロット	1	DH		I	YB60000033	1
00	YB60000033	VALVE;PILOT (for transportation)	バルブ;パイロット	1	S				

ELECTRIC TYPE CONTROL PARTS

電気式操作用品

Applicable Model (適用機種): -
 Mark(記号): -
 Serial No. (適用号機): 061702-

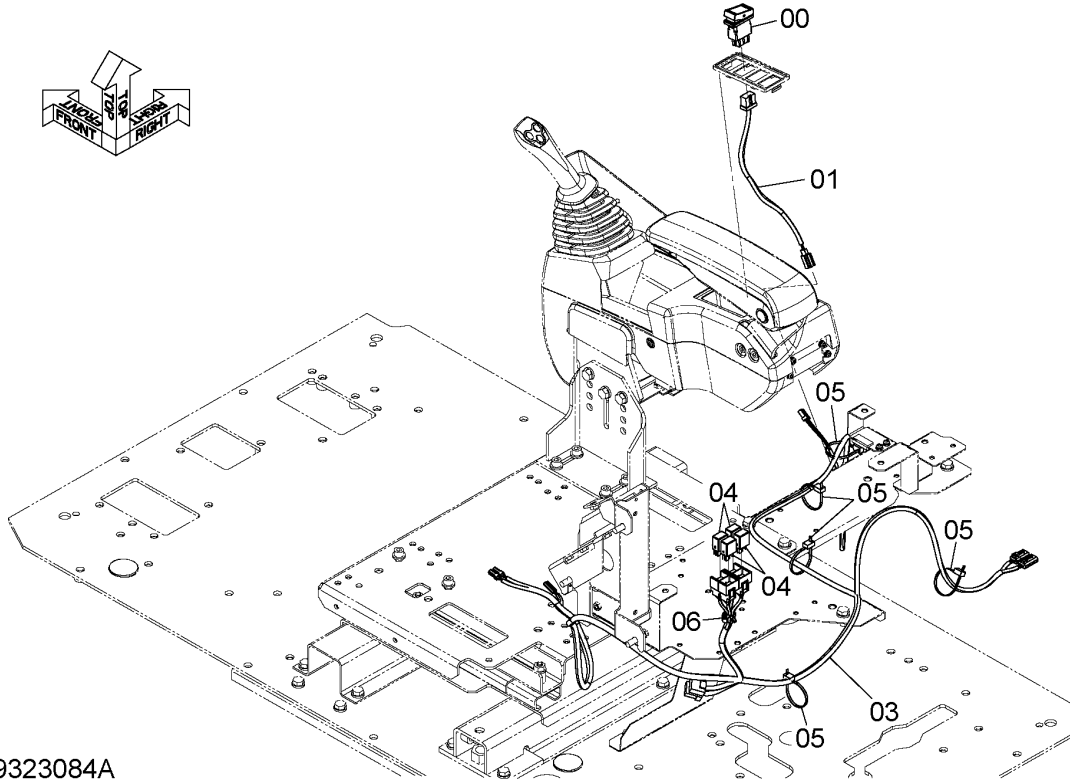
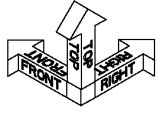

DC9323084A

ITEM 符号	PART NO. 部品番号	PART NAME	部 品 名	Q'TY 数量	S. C サービスクード	SERIAL NO. 適用号機	ICA 互 換 性	REPLACEABLE PART 代替部品	
								PART NO. 部品番号	Q'TY 数量
00	4651295	SWITCH	スイッチ	1					
01	4651278	HARNESS:WIRE	ハーネス:ワイヤ	1					
03	YA00000663	HARNESS:WIRE	ハーネス:ワイヤ	1					
04	4436534	RELAY	リレー	4					
05	4055312	CLIP;BAND	クリップ;バンド	5					
06	4692542	CLIP;BAND	クリップ;バンド	1					

PEDAL (R)
ペダル (右)

Applicable Model (適用機種): -
Mark(記号): -
Serial No. (適用号機): 061702-

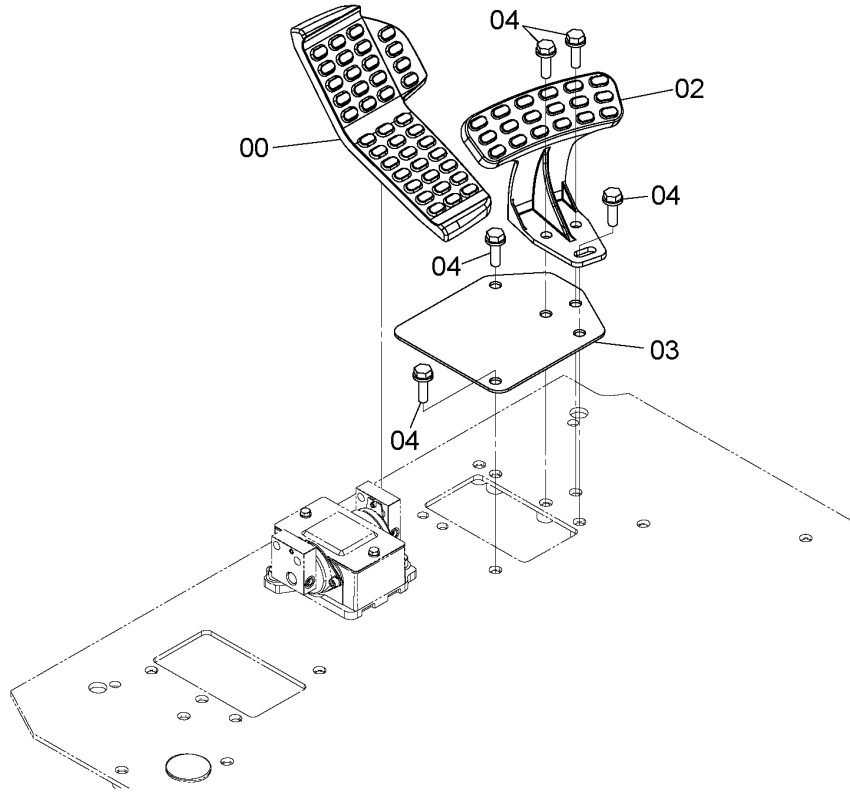
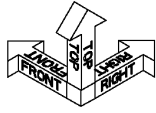

SDC9312082-001

ITEM 符号	PART NO. 部品番号	PART NAME	部 品 名	Q' TY 数量	S. C サービスクード	SERIAL NO. 適用号機	ICA 互 換 性	REPLACEABLE PART 代替部品	
								PART NO. 部品番号	Q' TY 数量
00	1033299	PEDAL; (R)	ペダル; (R)	1					
02	2054674	REST; FOOT	レスト; フート	1					
03	4689585	PLATE	プレート	1					
04	J271035	BOLT; SEMS	ボルト; セムス	5					

PEDAL (L)
ペダル (左)

Applicable Model (適用機種): -
Mark(記号): -
Serial No. (適用号機): 061702-

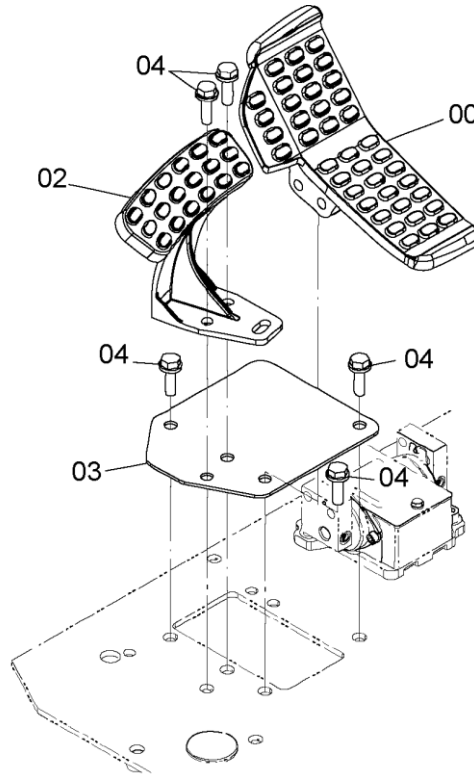
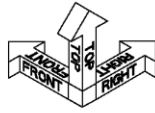

DC9312387_DC450

ITEM 符号	PART NO. 部品番号	PART NAME	部 品 名	Q' TY 数量	S. C サービス コード	SERIAL NO. 適用号機	ICA 互 換 性	REPLACEABLE PART 代替 部 品	
								PART NO. 部品番号	Q' TY 数量
00	1033298	PEDAL;(L)	ペダル;(L)	1					
02	2054674	REST;FOOT	レスト;フット	1					
03	4689585	PLATE	プレート	1					
04	J271035	BOLT;SEMS	ボルト;セムス	5					

LOCK LEVER ロックレバー

Applicable Model (適用機種): -

Mark(記号): -

Serial No. (適用号機): 061702-

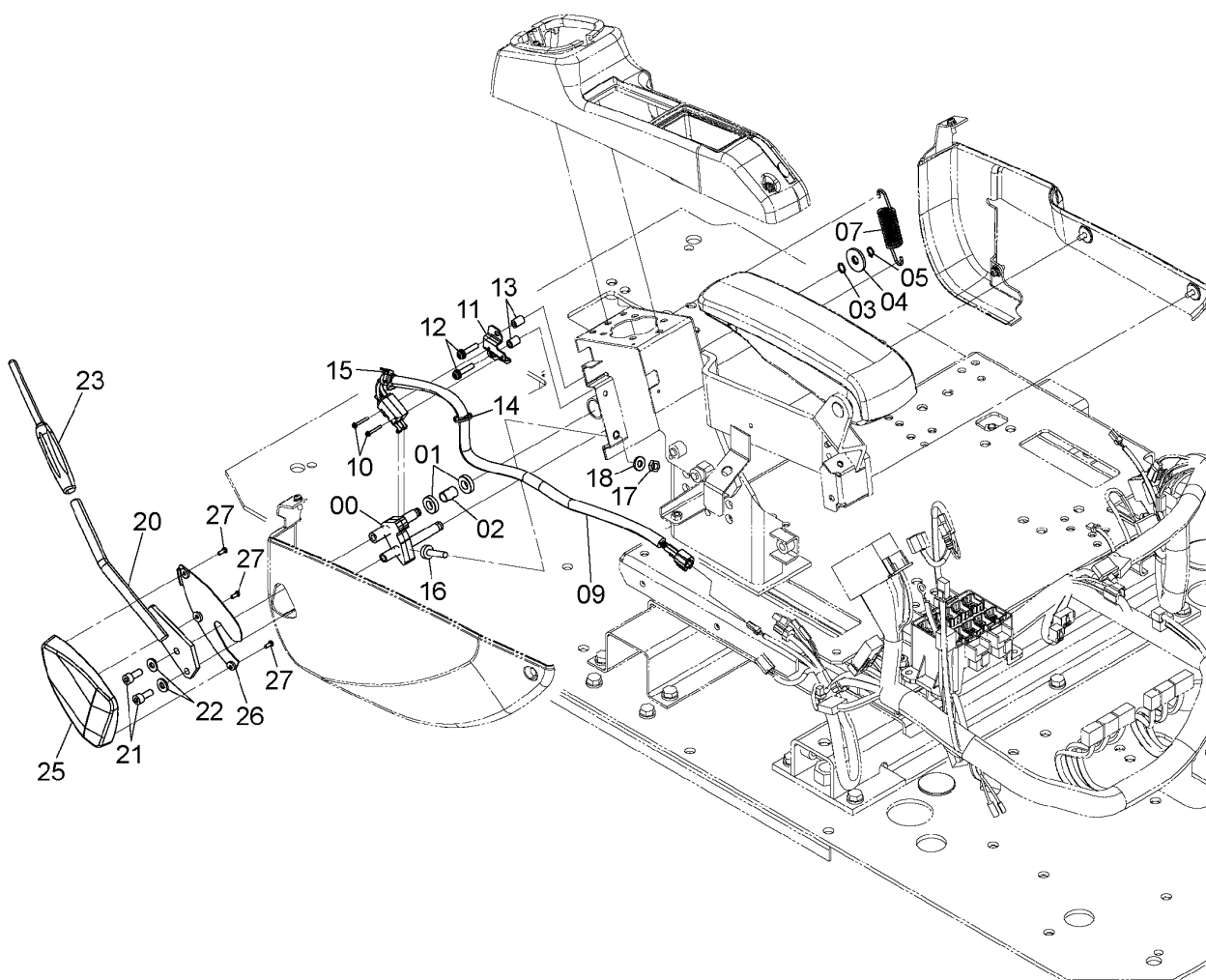
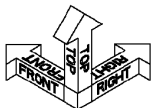

DC9307487

CODE: SDC9307487-002-1

LOCK LEVER ロックレバー

Applicable Model (適用機種): -

Mark(記号): -

Serial No. (適用号機): 061702-

ITEM 符号	PART NO. 部品番号	PART NAME	部 品 名	Q' TY 数量	S. C サービスマ コート	SERIAL NO. 適用号機	ICA 互 換 性	REPLACEABLE PART 代 替 部 品	
								PART NO. 部品番号	Q' TY 数量
00	8119409	BRACKET	ブ ラケッ ト	1					
01	4637175	BRG. ;BALL	ベ アリ ン グ ;ボ ー ル	2					
02	4631103	SPACER	ス ペ ー サ	1					
03	4454269	SHIM (t=0.5mm)	シ ム (t=0.5mm)	1					
04	4371706	WASHER	ワ ッ シ ャ	1					
05	Z991334	RING;RETAINING	リ ン グ ;リ テ イ ン グ	1					
07	4636765	SPRING	ス プ リ ン グ	1					
09	4716973	SWITCH	ス イ ッ チ	1					
10	J460325	SCREW;SEMS	ス ク リ ュ ;セ ム ス	2					
11	4705785	BRACKET	ブ ラケッ ト	1					
12	J460630	SCREW;SEMS	ス ク リ ュ ;セ ム ス	2					
13	4705786	SPACER	ス ペ ー サ	2					
14	4300351	CLIP;BAND	ク リ ッ プ ;バ ン ド	1					
15	4055311	CLIP;BAND	ク リ ッ プ ;バ ン ド	1					
16	4642575	STOPPER;RUBBER	ス ト ッ パ ー ;ラ バ ー	1					
17	J950008	NUT	ナ ッ ト	1					
18	J222008	WASHER	ワ ッ シ ャ	1					
20	8119897	LEVER;LOCK	レ バ ー ;ロ ッ ク	1					
21	J780820	BOLT;SOCKET	ボ ル ト ;ソ ケ ッ ト	2					
22	J222008	WASHER	ワ ッ シ ャ	2					
23	3109101	GRIP;LOCK	グ リ ッ プ ;ロ ッ ク	1					
25	YA00030897	COVER	カ ハ ー	1					
26	YA00030898	COVER	カ ハ ー	1					
27	4452613	SCREW;TAPPING	ス ク リ ュ ;タ ッ プ ン グ	3					

CONSOLE コンソール

Applicable Model (適用機種): -
Mark(記号): -
Serial No. (適用号機): 061702-

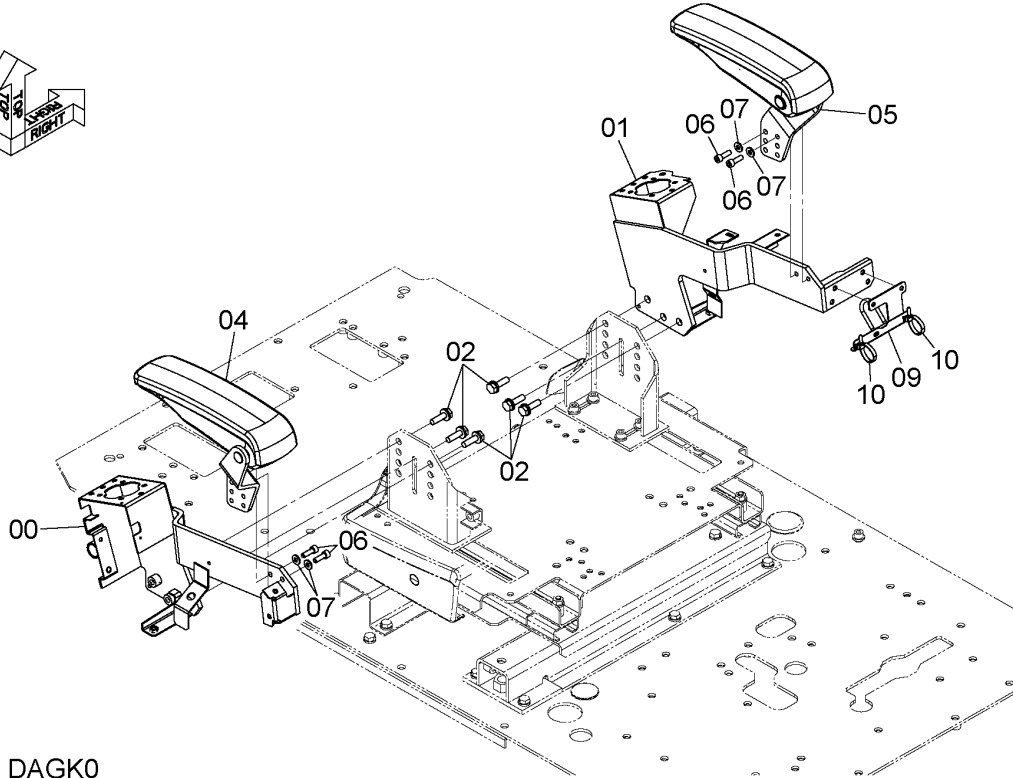
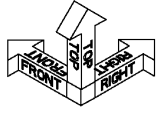

DC9307486_DAGK0

ITEM 符号	PART NO. 部品番号	PART NAME	部 品 名	Q' TY 数量	S. C サービス コード	SERIAL NO. 適用号機	ICA 互 換 性	REPLACEABLE PART 代替 部 品	
								PART NO. 部品番号	Q' TY 数量
00	6027660	CONSOLE (L)	コンソール (左)	1					
01	6027661	CONSOLE (R)	コンソール (右)	1					
02	J271035	BOLT; SEMS	ボルト; セムス	6					
04	YA00024756	REST; ARM (L)	レスト; アーム (左)	1					
05	YA00024757	REST; ARM (R)	レスト; アーム (右)	1					
06	4713373	BOLT	ボルト	4					
07	J222008	WASHER	ワッシャー	4					
09	YA40029692	BRACKET	ブラケット	1					
10	YA00011574	CLIP; BAND	クリップ; バンド	2					

CONSOLE COVER コンソールカバー

Applicable Model (適用機種): -
 Mark (記号): -
 Serial No. (適用号機): 061702-

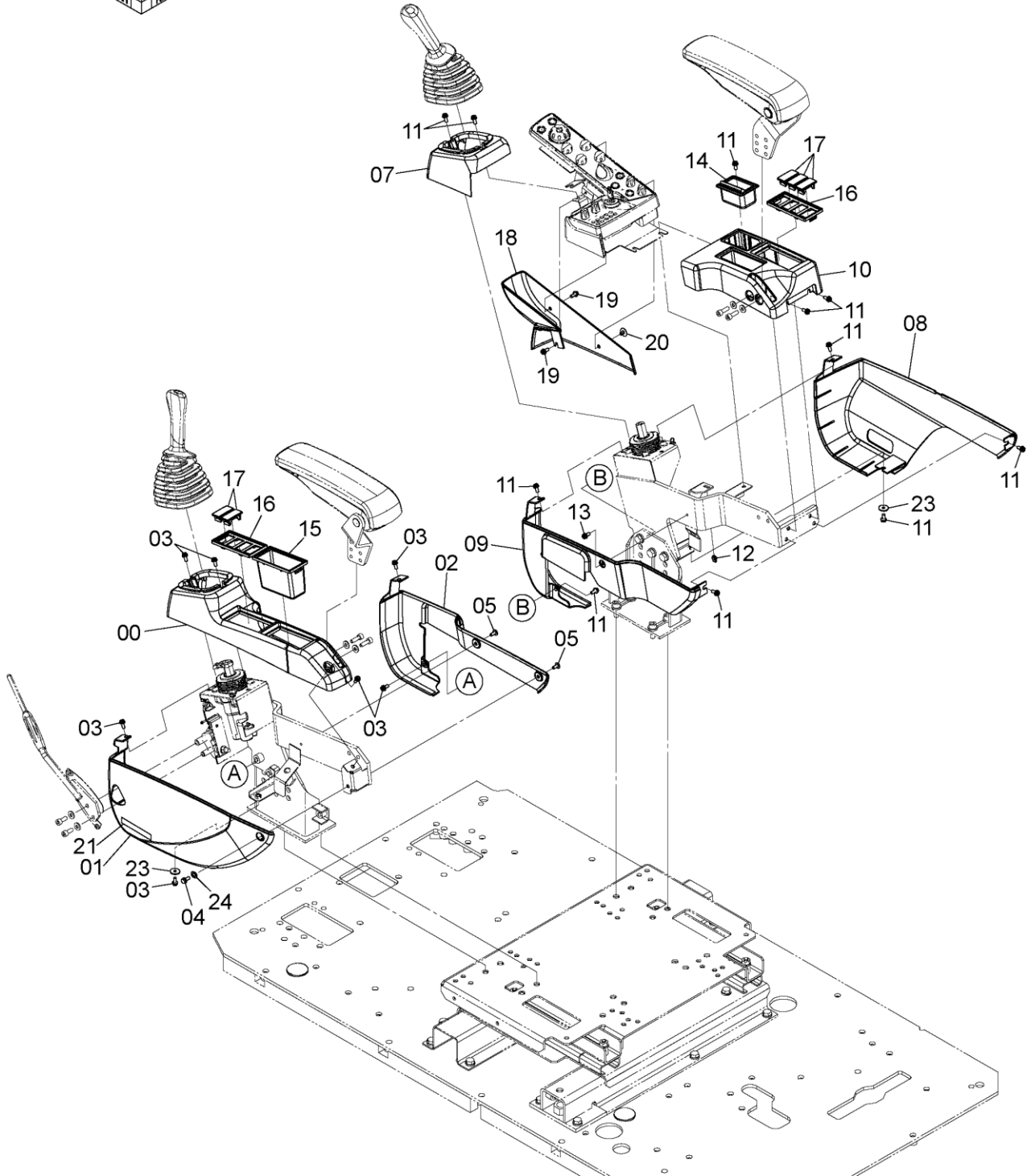

SDC9309898-003

CODE: SDC9309898-003-1

CONSOLE COVER

コンソールカバー

Applicable Model (適用機種): -

Mark(記号): -

Serial No. (適用号機): 061702-

ITEM 符号	PART NO. 部品番号	PART NAME	部 品 名	Q'TY 数量	S. C サービスマ コード	SERIAL NO. 適用号機	ICA 互 換 性	REPLACEABLE PART 代 替 部 品	
								PART NO. 部品番号	Q'TY 数量
00	YA00030883	COVER	カバー	1					
01	YA00030886	COVER	カバー	1					
02	YA00030884	COVER	カバー	1					
03	J460616	SCREW;SEMS	スクリュ;セムス	7					
04	J260616	BOLT;SEMS	ボルト;セムス	1					
05	J650614	SCREW	スクリュ	2					
07	YA00030889	COVER	カバー	1					
08	YA00030893	COVER	カバー	1					
09	YA00030892	COVER	カバー	1					
10	YA00030890	COVER	カバー	1					
11	J460616	SCREW;SEMS	スクリュ;セムス	11					
12	4651537	CLIP	クリップ	1					
13	J650614	SCREW	スクリュ	1					
14	4415024	ASHTRAY	アシュトレイ	1					
15	YA00030888	POCKET	ポケット	1					
16	2058776	CASE	ケース	2					
17	3121182	CAP	キャップ	5					
18	YA00030895	COVER	カバー	1					
19	J460616	SCREW;SEMS	スクリュ;セムス	2					
20	4653156	CLIP	クリップ	1					
21	4299059	NAME-PLATE (LEVER LOCK)	ネームプレート (レバーロック)	1					
23	4607546	WASHER	ワッシャ	2					
24	YA00002134	WASHER	ワッシャ	1					

RIGHT COVER

右カバー

Applicable Model (適用機種): -

Mark(記号): -

Serial No. (適用号機): 061702-

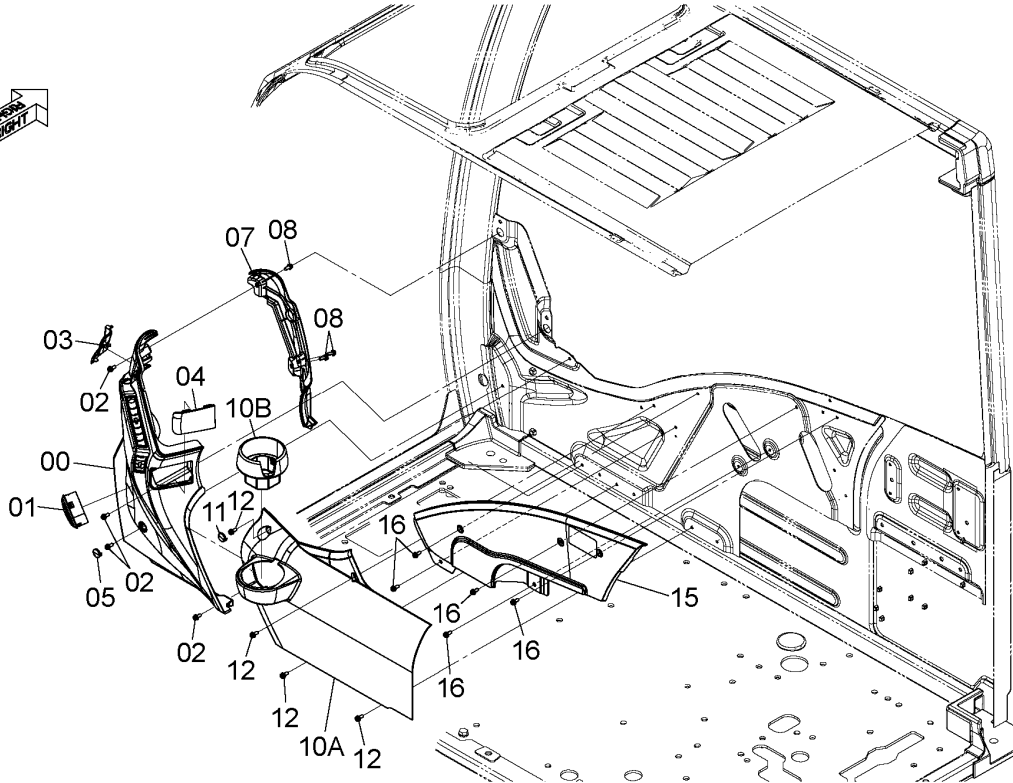
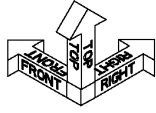

DC9306600A

ITEM 符号	PART NO. 部品番号	PART NAME	部 品 名	Q' TY 数量	S. C サービス コード	SERIAL NO. 適用号機	ICA 互 換 性	REPLACEABLE PART 代替部品	
								PART NO. 部品番号	Q' TY 数量
00	7058384	COVER	カバー	1					
01	YA00003014	LOUVER	ルーバ	1					
02	J680616	SCREW; SEMS	スクリュ; セムス	4					
03	2058732	CAP	キャップ	1					
04	2058733	CAP	キャップ	1					
05	3118337	CAP	キャップ	1					
07	2058731	COVER	カバー	1					
08	J680616	SCREW; SEMS	スクリュ; セムス	3					
10	7058385	COVER	カバー	1					
10A	+++++	* COVER	* カバー	1	D				
10B	2058735	* HOLDER	* ホルダ	1					
11	3118298	CAP	キャップ	1					
12	J680616	SCREW; SEMS	スクリュ; セムス	4					
15	2058736	COVER	カバー	1					
16	J680616	SCREW; SEMS	スクリュ; セムス	5					

RADIO (AM/FM)
ラジオ (AM/FM)

Applicable Model (適用機種): -
Mark(記号): -
Serial No. (適用号機): 061702-

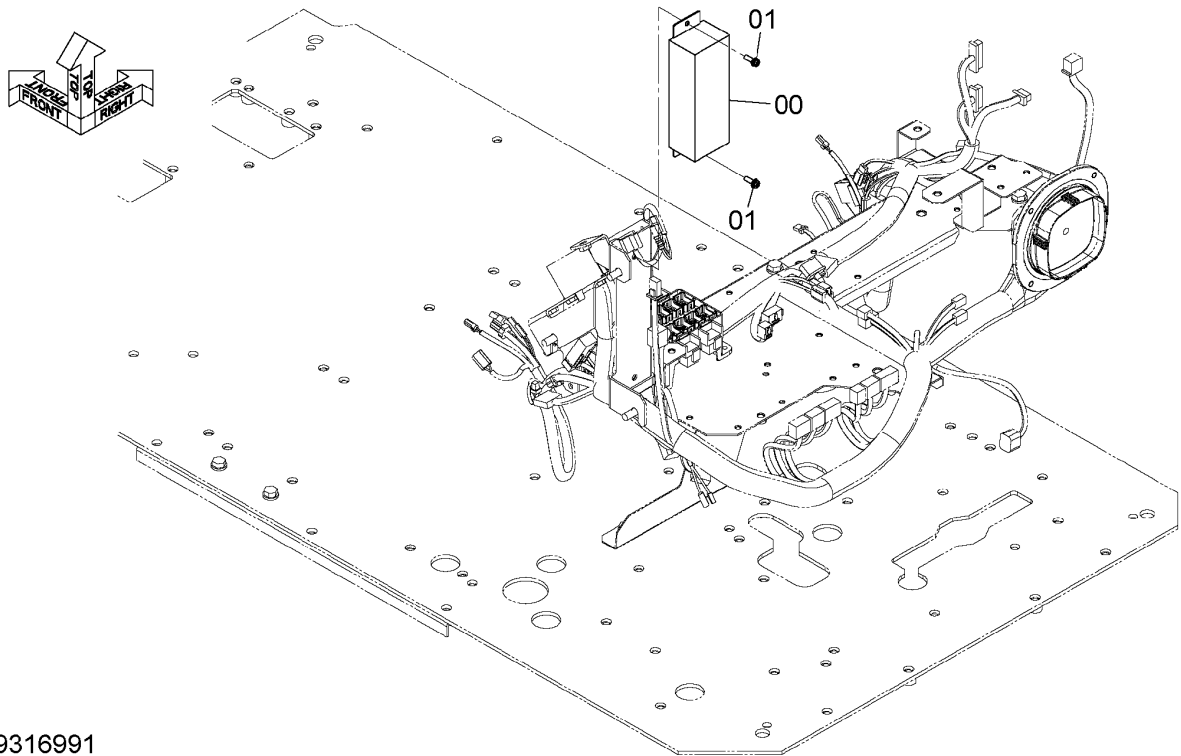

DC9316991

ITEM 符号	PART NO. 部品番号	PART NAME	部 品 名	Q'TY 数量	S.C サービス コード	SERIAL NO. 適用号機	ICA 互 換 性	REPLACEABLE PART 代替部品	
								PART NO. 部品番号	Q'TY 数量
00	4714376	RADIO for North America AM:530-1710kHz (10kHz STEP) FM:87.7-107.9MHz (200kHz STEP) 北米仕様 AM:530-1710kHz (10kHz STEP) FM:87.7-107.9MHz (200kHz STEP)	ラジオ	1					
01	J460620	SCREW;SEMS	スクリュ;セムス	2					

REAR BOX リアボックス

Applicable Model (適用機種): -
Mark(記号): -
Serial No. (適用号機): 061702-

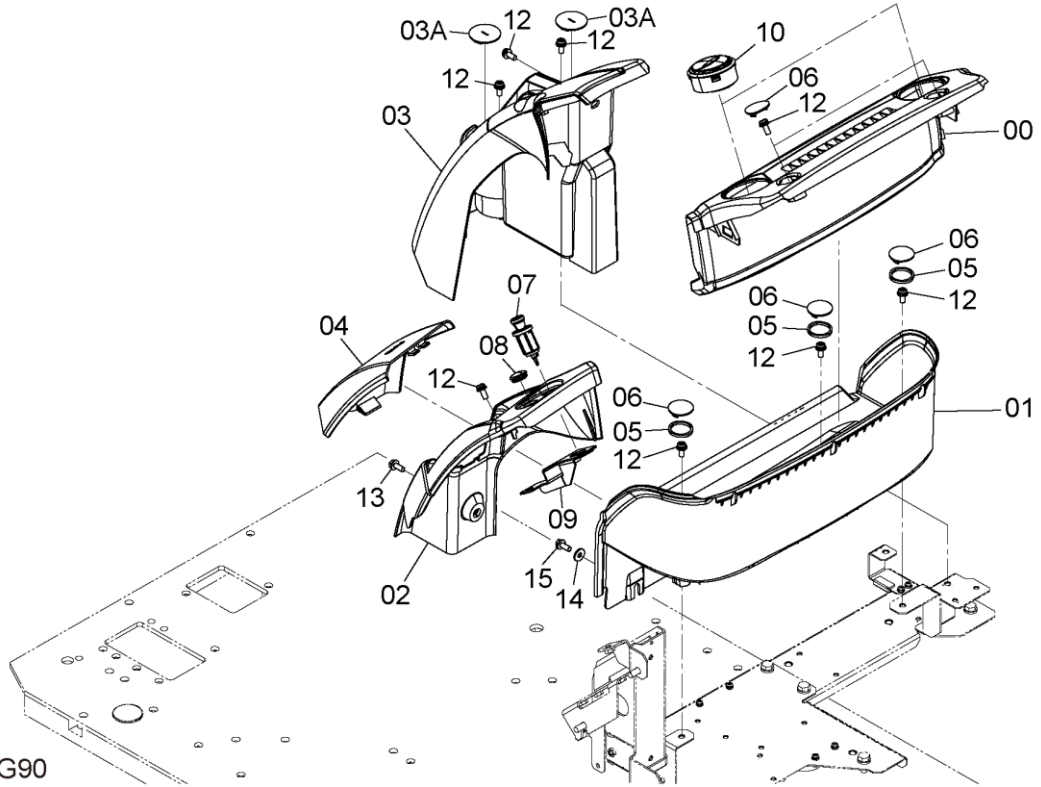

DC9307092_DBG90

ITEM 符号	PART NO. 部品番号	PART NAME	部 品 名	Q' TY 数量	S. C サービスク コード	SERIAL NO. 適用号機	ICA 互 換 性	REPLACEABLE PART 代替部品	
								PART NO. 部品番号	Q' TY 数量
00	2058745	COVER	カバー	1					
01	2058746	TRAY	トレイ	1					
02	2058747	COVER	カバー	1					
03	7058390	COVER	カバー	1					
03A	3118329	* CAP	* キャップ	2					
04	7058389	COVER	カバー	1					
05	4656300	RUBBER	ラバー	3					
06	3118328	CAP	キャップ	5					
07	4653906	LIGHTER	ライター	1					
08	4447072	BUSHING; RUBBER	ブッシング; ラバー	1					
09	YA40009363	BRACKET	ブラケット	1					
10	YA00003014	LOUVER	ルーバ	2					
12	J680820	SCREW; SEMS	スクリュー; セムス	9					
13	J260820	BOLT; SEMS	ボルト; セムス	1					
14	4343991	WASHER	ワッシャ	1					
15	J900830	BOLT	ボルト	1					

POWER UNIT (12V)
電源ユニット (12V)

Applicable Model (適用機種): -
Mark(記号): -
Serial No. (適用号機): 061702-

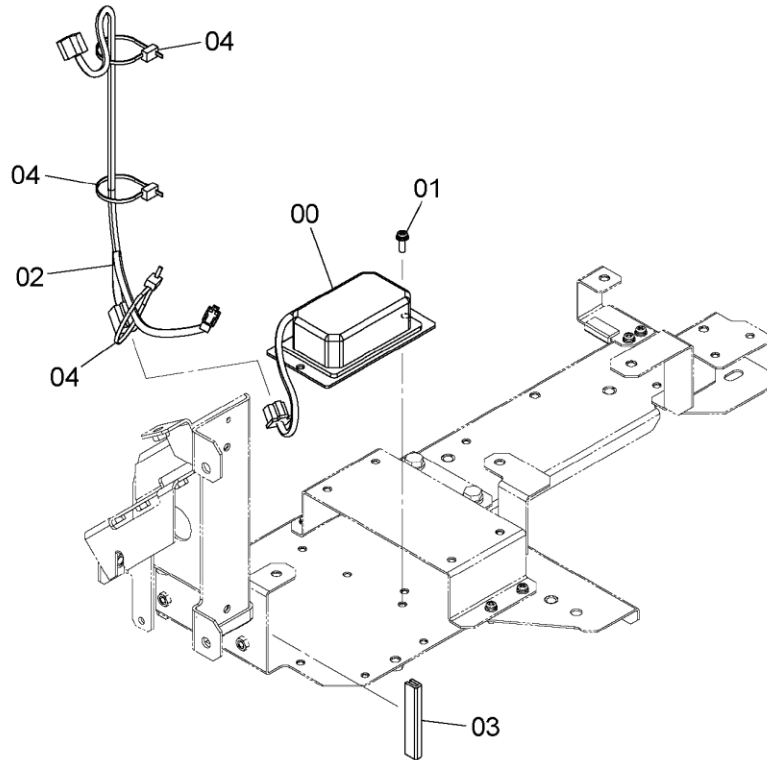
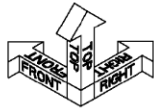

DC9323139

ITEM 符号	PART NO. 部品番号	PART NAME	部 品 名	Q' TY 数量	S. C サービス コード	SERIAL NO. 適用号機	ICA 互 換 性	REPLACEABLE PART 代替部品	
								PART NO. 部品番号	Q' TY 数量
00	4450008	UNIT;POWER	ユニット;パワ-	1					
01	J460620	SCREW;SEMS	スクリユ;セムス	2					
02	3105989	HARNESS;WIRE	ハーネス;ワイヤ	1					
03	4649377	RUBBER	ラバ-	1					
04	4055312	CLIP;BAND	クリップ;バンド	3					

POWER SUPPLY SOCKET (12V)
電源ソケット (12V)

Applicable Model (適用機種): -
Mark(記号): -
Serial No. (適用号機): 061702-

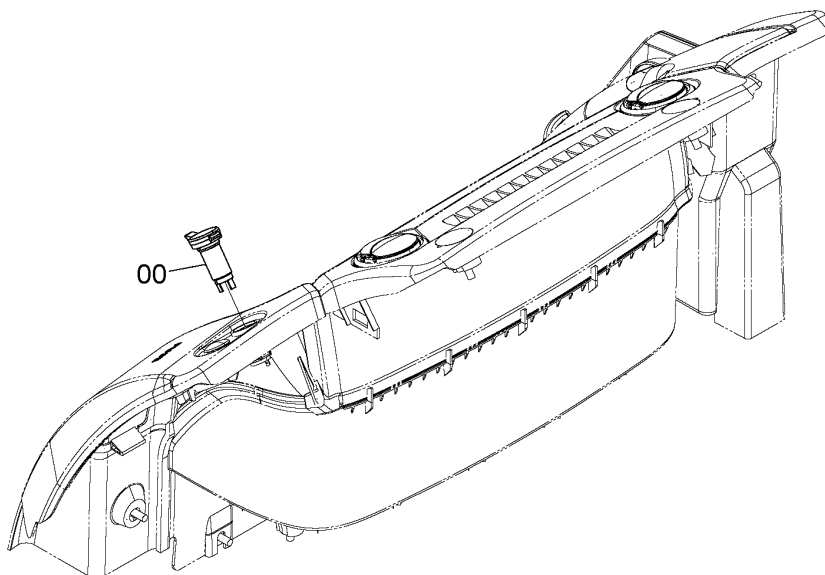
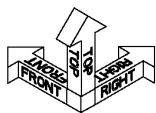

DCYA60017710

ITEM 符号	PART NO. 部品番号	PART NAME	部 品 名	Q' TY 数量	S. C サービス コード	SERIAL NO. 適用号機	ICA 互 換 性	REPLACEABLE PART 代替部品	
								PART NO. 部品番号	Q' TY 数量
00	4432965	SOCKET	ソケット	1					

USB PORT PARTS (FLOOR) USBポート用品 (フロア)

Applicable Model (適用機種): -
Mark(記号): -
Serial No. (適用号機): 061702-

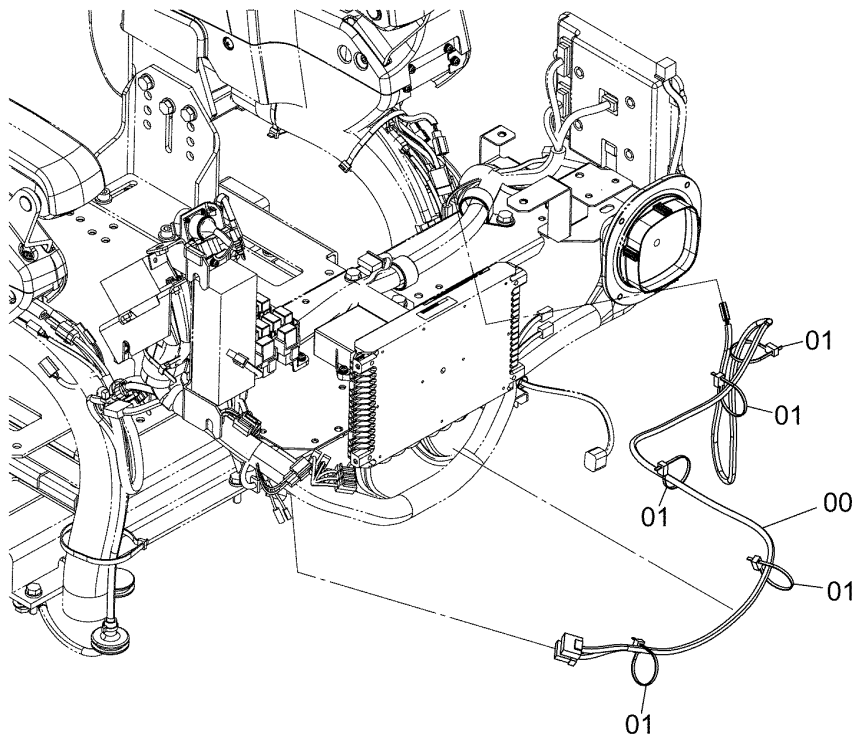

DCYA60055721

ITEM 符号	PART NO. 部品番号	PART NAME	部 品 名	Q' TY 数量	S. C サービス コード	SERIAL NO. 適用号機	ICA 互 換 性	REPLACEABLE PART 代替部品	
								PART NO. 部品番号	Q' TY 数量
00	YA00055642	HARNESS; WIRE	ハーネス; ワイヤ	1					
01	4055312	CLIP; BAND	クリップ; バンド	5					

USB PORT USBポート

Applicable Model (適用機種): -
 Mark(記号): -
 Serial No. (適用号機): 061702-

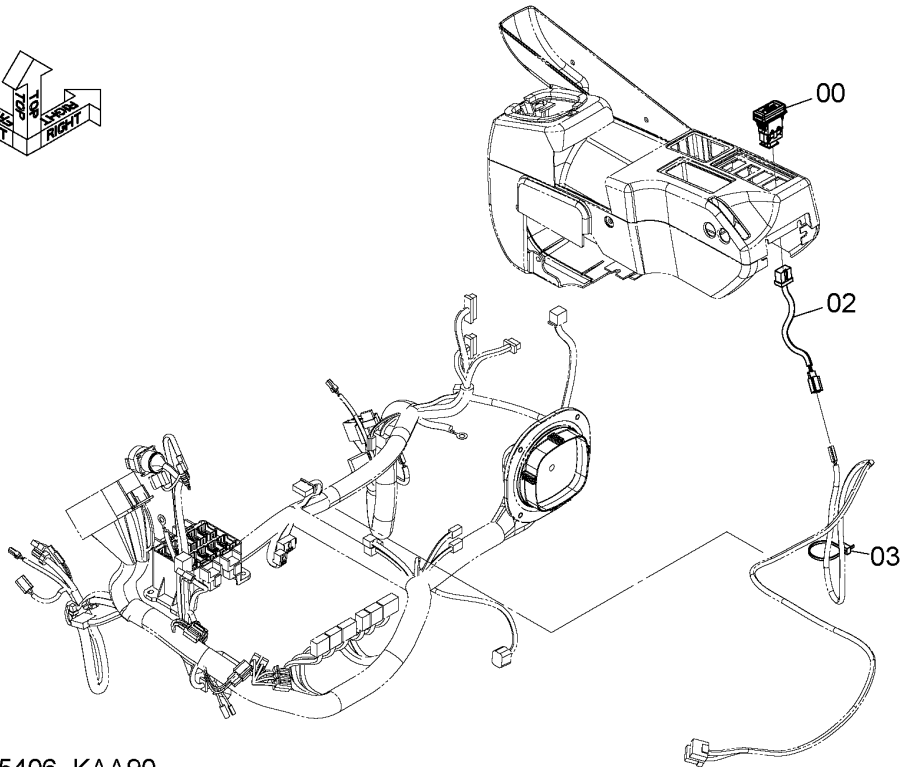
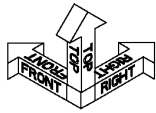

DCYA60055406_KAA90

ITEM 符号	PART NO. 部品番号	PART NAME	部 品 名	Q'TY 数量	S.C サービス コード	SERIAL NO. 適用号機	ICA 互 換 性	REPLACEABLE PART 代替部品	
								PART NO. 部品番号	Q'TY 数量
00	YA00045836	POWER-SUPPLY	パワサプライ	1					
02	YA00055643	HARNESS:WIRE	ハネス:ワイヤ	1					
03	4055312	CLIP:BAND	クリップ:バンド	1					

FLOOR PLATE フロアプレート

Applicable Model (適用機種): -
Mark(記号): -
Serial No. (適用号機): 061702-

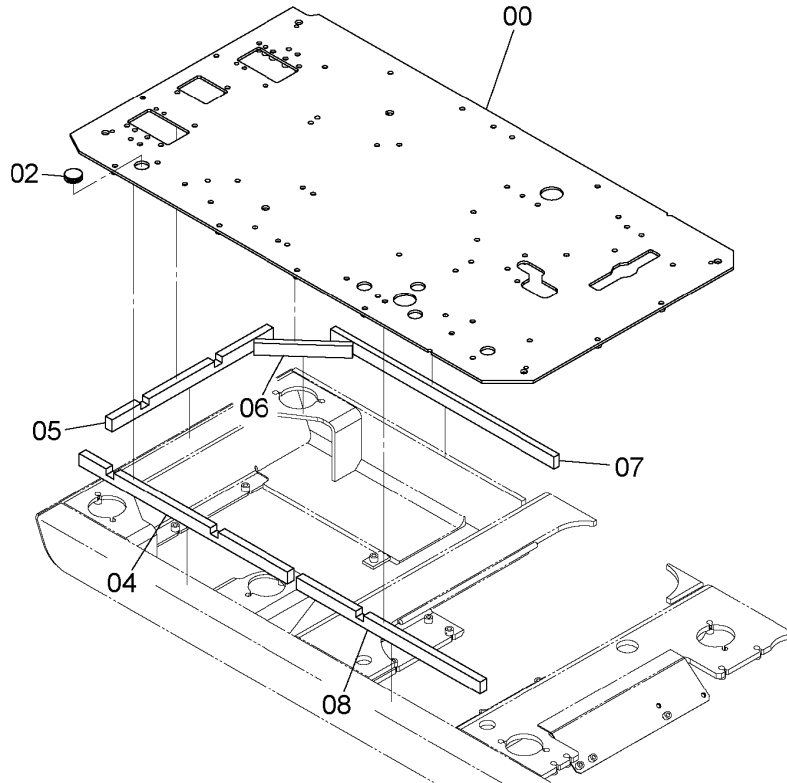
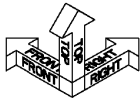

SDCYA60056598-000

ITEM 符号	PART NO. 部品番号	PART NAME	部 品 名	Q'TY 数量	S. C サービス コード	SERIAL NO. 適用号機	ICA 互 換 性	REPLACEABLE PART 代替部品	
								PART NO. 部品番号	Q'TY 数量
00	YA40037799	PLATE; FLOOR	プレート; フロア	1					
02	4288445	BUSHING; RUBBER	ブッシング; ラバー	1					
04	YA00002408	RUBBER; CUSHION	ラバー; クッション	1					
05	YA00002415	RUBBER; CUSHION	ラバー; クッション	1					
06	YA00002416	RUBBER; CUSHION	ラバー; クッション	1					
07	YA00002417	RUBBER; CUSHION	ラバー; クッション	1					
08	YA00008231	RUBBER; CUSHION	ラバー; クッション	1					

FLOOR PARTS (1)

フロアパーツ (1)

Applicable Model (適用機種): -

Mark(記号): -

Serial No. (適用号機): 061702-

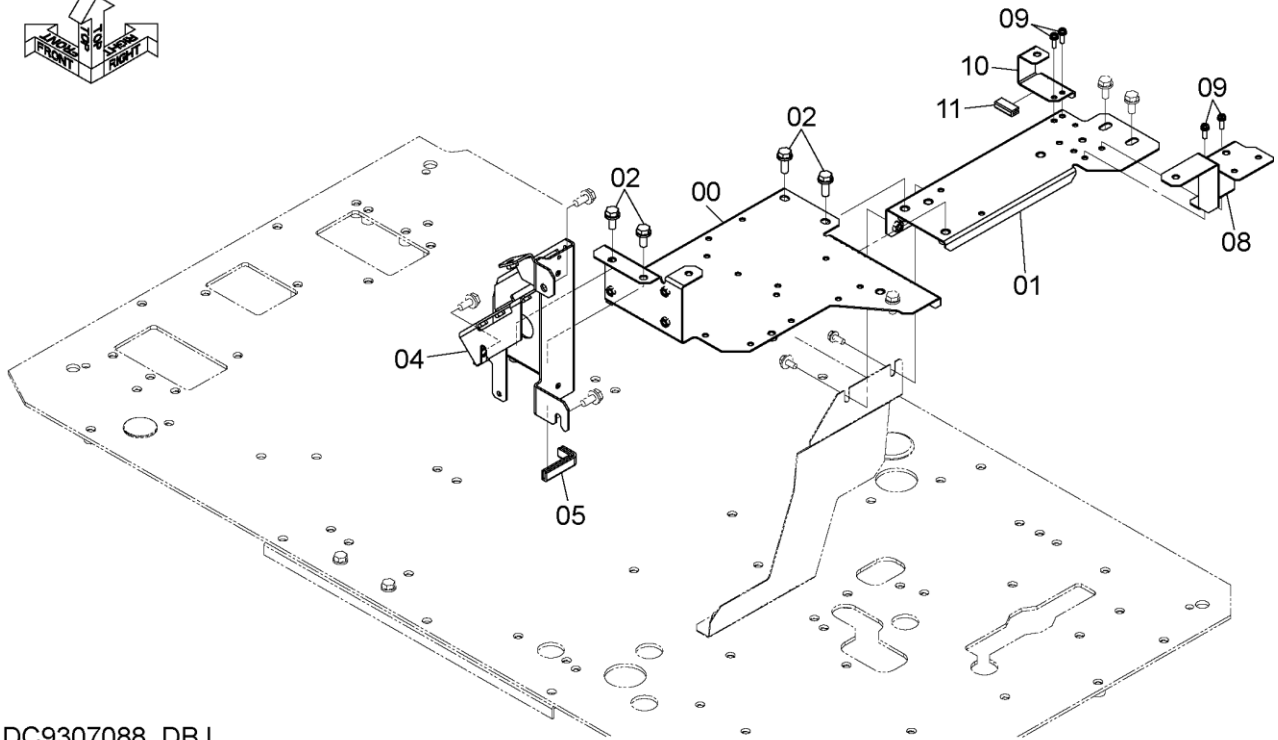

DC9307088_DBJ

ITEM 符号	PART NO. 部品番号	PART NAME	部 品 名	Q' TY 数量	S. C サービス コード	SERIAL NO. 適用号機	ICA 互 換 性	REPLACEABLE PART 代替部品	
								PART NO. 部品番号	Q' TY 数量
00	6027592	BRACKET	ブ ラケ ッ ト	1					
01	7057539	BRACKET	ブ ラケ ッ ト	1					
02	J271030	BOLT;SEMS	ボ ル ト ; セ ム ス	4					
04	6027593	BRACKET	ブ ラケ ッ ト	1					
05	4649377	RUBBER	ラ ッ パ ー	1					
08	8119301	BRACKET	ブ ラケ ッ ト	1					
09	J460620	SCREW;SEMS	ス ク リ ュ ; セ ム ス	4					
10	8120757	BRACKET	ブ ラケ ッ ト	1					
11	4671802	RUBBER	ラ ッ パ ー	1					

FLOOR PARTS (2)

フロアパーツ (2)

Applicable Model (適用機種): -

Mark(記号): -

Serial No.(適用号機):061702-

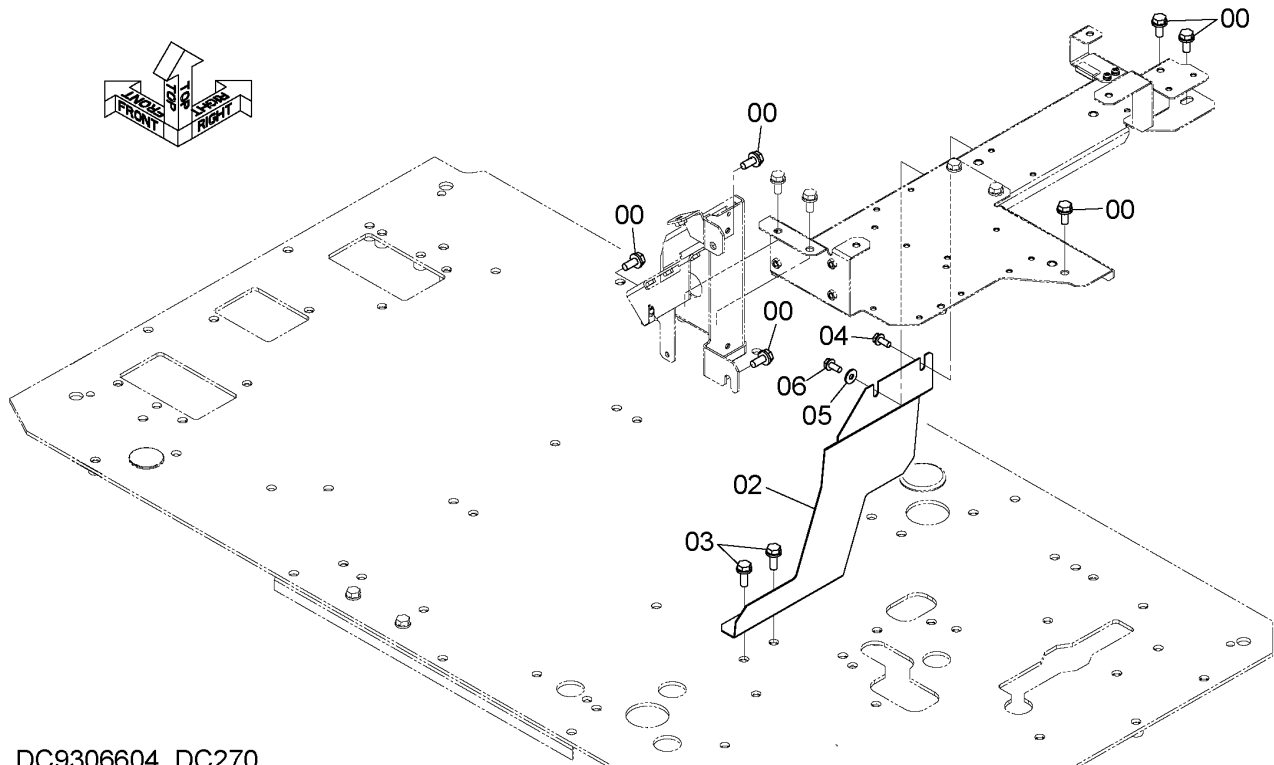

DC9306604_DC270

ITEM 符号	PART NO. 部品番号	PART NAME	部 品 名	Q'TY 数量	S.C サービス コード	SERIAL NO. 適用号機	ICA 互 換 性	REPLACEABLE PART 代替部品	
								PART NO. 部品番号	Q'TY 数量
00	J271025	BOLT;SEMS	ボルト;セムス	6					
02	2058236	COVER	カバー	1					
03	J271030	BOLT;SEMS	ボルト;セムス	2					
04	J260820	BOLT;SEMS	ボルト;セムス	1					
05	4343991	WASHER	ワッシャー	1					
06	J900830	BOLT	ボルト	1					

AIR SUSPENSION SEAT PARTS (WITH HEATER) (KAB) エアサスペンションシート用品 (ヒータ付) (KAB)

Applicable Model (適用機種): -

Mark(記号): -

Serial No. (適用号機): 061702-

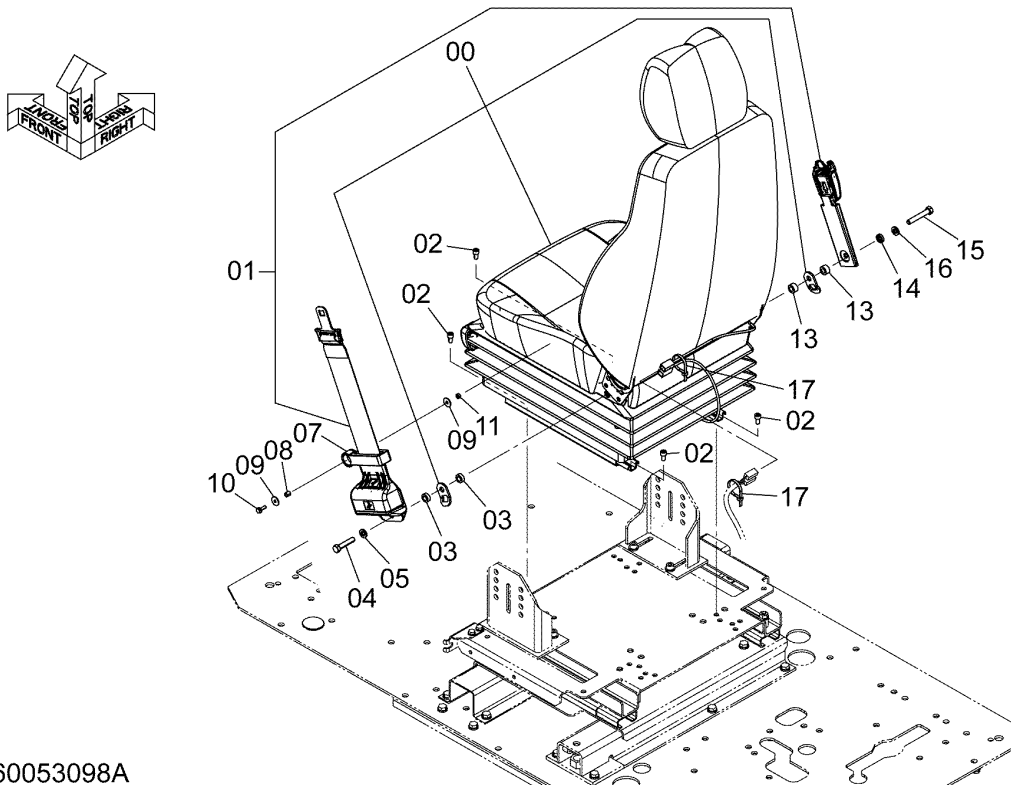

DCYA60053098A

ITEM 符号	PART NO. 部品番号	PART NAME	部 品 名	Q'TY 数量	S. C サービスク コード	SERIAL NO. 適用号機	ICA 互 換 性	REPLACEABLE PART 代 替 部 品	
								PART NO. 部品番号	Q'TY 数量
00	YA00002392	SEAT;SUSPENSION <for details see "AIR SUSPENSION SEAT (WITH HEATER) (KAB)"> <詳細は "エアサスペンションシート (ヒータ付) (KAB)"参照>	シート;サスペンション	1					
01	YA00045982	SEATBELT	シートベルト	1					
02	M340816	BOLT;SOCKET	ボルト;ソケット	4					
03	4372200	SPACER	スペーサ	2					
04	4333835	BOLT	ボルト	1					
05	J219167	WASHER;SPRING	ワッシャ;スプリング	1					
07	YA00047450	GUIDE	ガイド	1					
08	4656227	SPACER	スペーサ	1					
09	4607546	WASHER	ワッシャ	2					
10	J260620	BOLT;SEMS	ボルト;セムス	1					
11	M500605	NUT	ナット	1					
13	4453874	SPACER	スペーサ	2					
14	4382554	SPACER	スペーサ	1					
15	4380534	BOLT	ボルト	1					
16	J219167	WASHER;SPRING	ワッシャ;スプリング	1					
17	4055312	CLIP;BAND	クリップ;バンド	2					

CODE:SDCYA60053098-001-1

PJAG61-1-1

M E M O

A series of horizontal dashed lines for writing, spanning the width of the page.

AIR SUSPENSION SEAT (WITH HEATER) (KAB) エアサスペンションシート (ヒータ付) (KAB)

Applicable Model (適用機種): -

Mark (記号): -

Serial No. (適用号機): 061702-

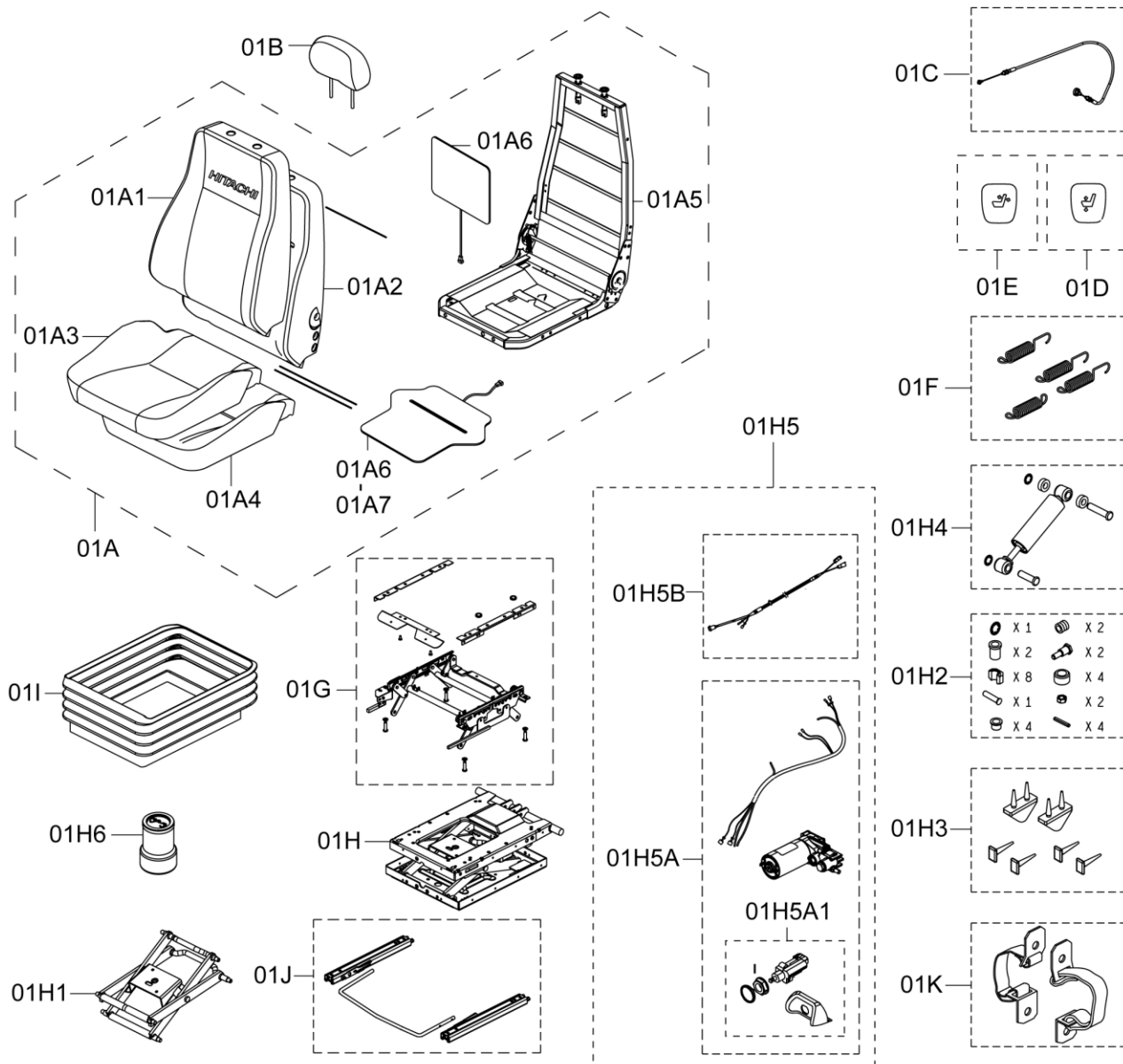

DCYA00002392

CODE: SDCYA00002392-005-1

AIR SUSPENSION SEAT (WITH HEATER) (KAB)
 エアサスペンションシート (ヒータ付) (KAB)

Applicable Model (適用機種): -
 Mark(記号): -
 Serial No. (適用号機): 061702-

ITEM 符号	PART NO. 部品番号	PART NAME	部 品 名	Q'TY 数量	S. C サービスマ コード	SERIAL NO. 適用号機	ICA 互 換性	REPLACEABLE PART 代替部品	
								PART NO. 部品番号	Q'TY 数量
01	YA00002392	SEAT	シート	1					
01A	YA00008933	* SEAT	* シート	1					
01A1	YA00008925	** COVER	** カバー	1					
01A2	4660717	** PAD	** パッド	1					
01A3	YA00008915	** COVER	** カバー	1					
01A4	4392798	** PAD	** パッド	1					
01A5	4660720	** FRAME	** フレーム	1					
01A6	4666087	** HEATER; ELEMENT	** ヒータ; エlement	1					
01A7	4666056	** CABLE	** ケーブル	1					
01B	YA00008916	* REST	* レスト	1					
01C	YA00008917	* CABLE	* ケーブル	1					
01D	4610640	* HANDLE	* ハンドル	1					
01E	4610641	* HANDLE	* ハンドル	1					
01F	YA00008927	* SPRING	* スプリング	1					
01G	4392801	* STAND	* スタンド	1					
01H	YA00008934	* SUSPENSION	* サスペンション	1					
01H1	4666052	** LINK	** リンク	1					
01H2	4392812	** BUSHING	** ブッシング	1					
01H3	4392805	** ADJUSTER	** ストップ	1					
01H4	YA00008929	** DAMPER	** タンパ	1					
01H5	YA00008935	** COMPRESSOR	** コンプレッサ	1					
01H5A	YA00008936	*** COMPRESSOR	*** コンプレッサ	1					
01H5A1	4660732	**** VALVE	**** バルブ	1					
01H5B	4666059	*** CABLE	*** ケーブル	1					
01H6	4666054	** SPRING	** スプリング	1					
01I	YA00008937	* COVER	* カバー	1					
01J	YA00008931	* SLIDER	* スライダー	1					
01K	YA00008932	* BELT	* ベルト	1					

HEATER SEAT PARTS ヒーターシート用品

Applicable Model (適用機種): -

Mark(記号): -

Serial No. (適用号機): 061702-

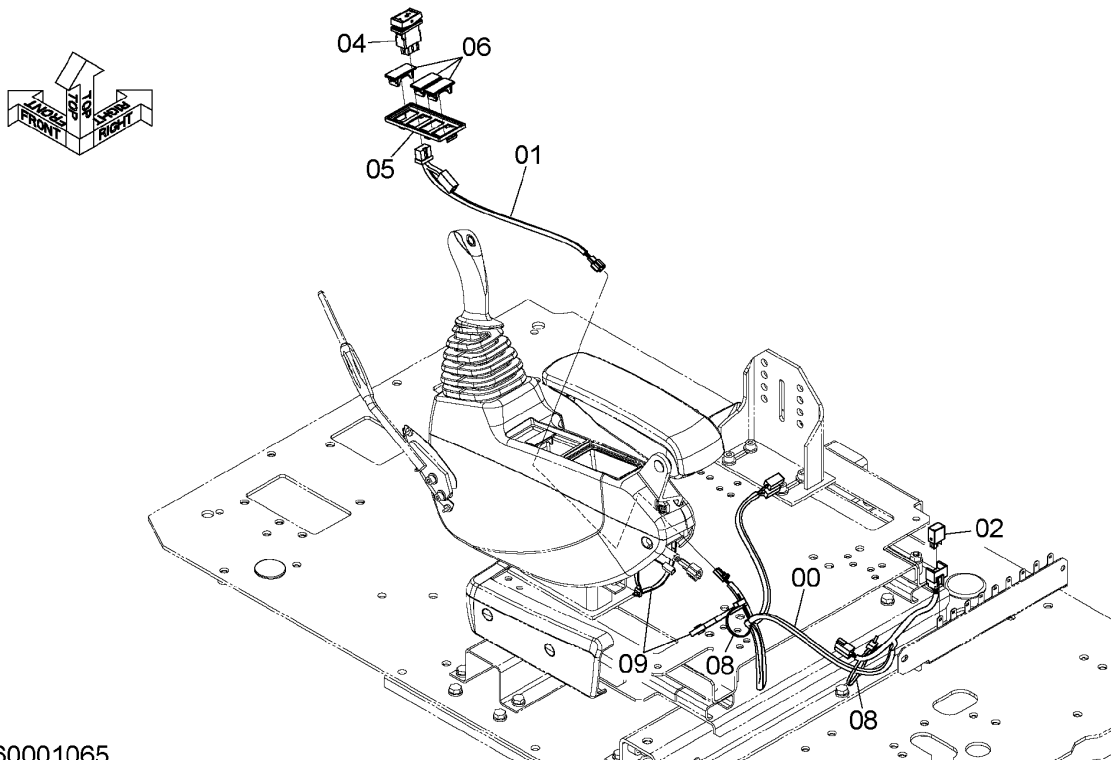

DCYA60001065

ITEM 符号	PART NO. 部品番号	PART NAME	部 品 名	Q' TY 数量	S. C サービス コード	SERIAL NO. 適用号機	ICA 互 換 性	REPLACEABLE PART 代替部品	
								PART NO. 部品番号	Q' TY 数量
00	3110326	HARNESS:WIRE	ハーネス:ワイヤ	1					
01	4656278	HARNESS:WIRE	ハーネス:ワイヤ	1					
02	4436534	RELAY	リレー	1					
04	4658819	SWITCH	スイッチ	1					
05	2058776	CASE	ケース	1					
06	3121182	CAP	キャップ	3					
08	4055312	CLIP;BAND	クリップ ;バンド	2					
09	4323613	CLIP;BAND	クリップ ;バンド	2					

STAND PARTS スタンド用品

Applicable Model (適用機種): -
 Mark(記号): -
 Serial No. (適用号機): 061702-

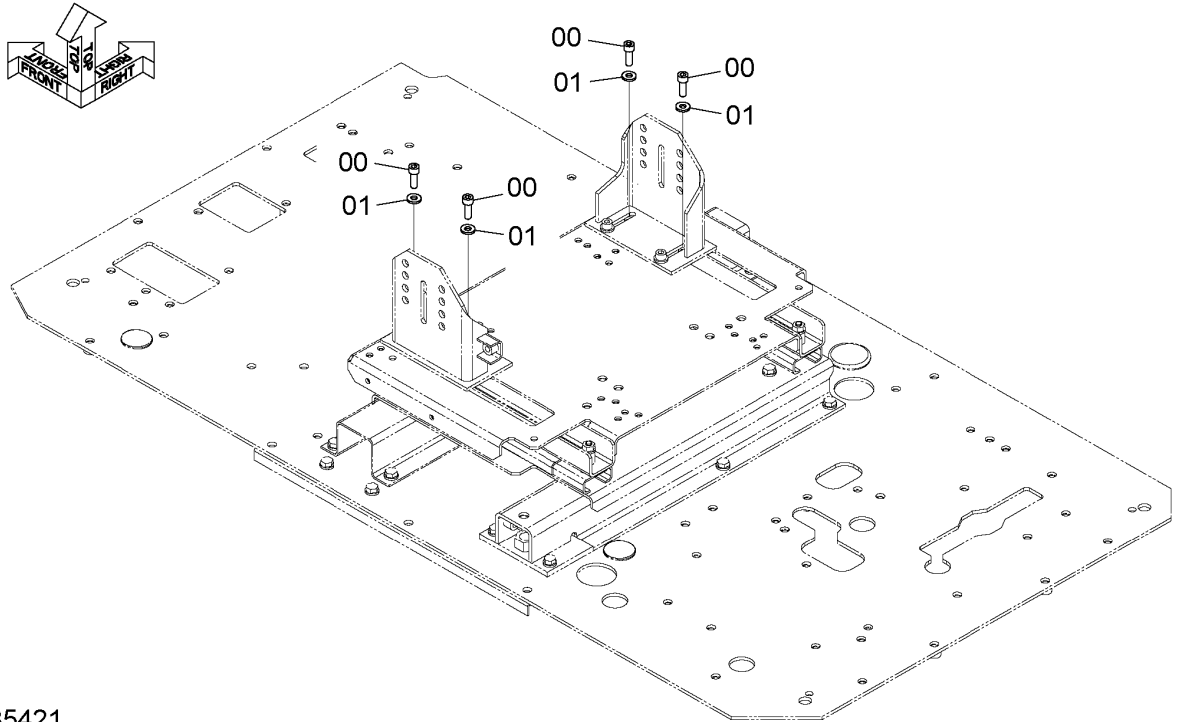

DC9285421

ITEM 符号	PART NO. 部品番号	PART NAME	部 品 名	Q' TY 数量	S. C サービス コード	SERIAL NO. 適用号機	ICA 互 換 性	REPLACEABLE PART 代替部品	
								PART NO. 部品番号	Q' TY 数量
00	J781030	BOLT; SOCKET	ボルト;ソケット	4					
01	J222010	WASHER	ワッシャ	4					

SEAT STAND (AIR SUSPENSION) シートスタンド (エアサスペンション)

Applicable Model (適用機種): -
Mark(記号): -
Serial No. (適用号機): 061702-

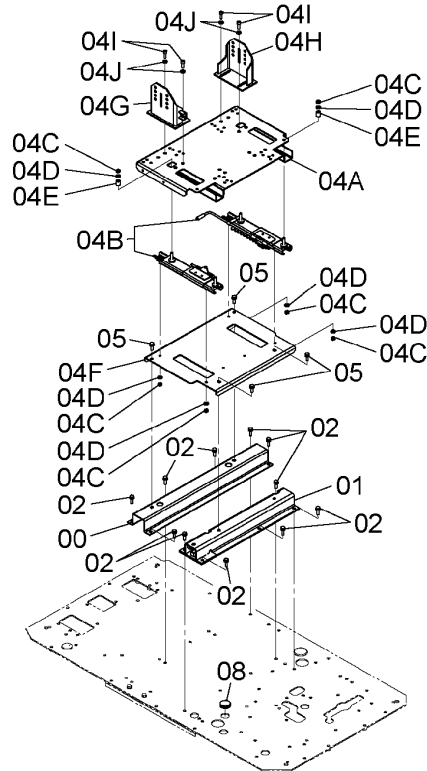
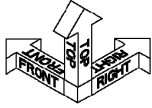

DC9307431

ITEM 符号	PART NO. 部品番号	PART NAME	部 品 名	Q'TY 数量	S.C サービスク コード	SERIAL NO. 適用号機	ICA 互 換 性	REPLACEABLE PART 代替部品	
								PART NO. 部品番号	Q'TY 数量
00	7057119	STAND	スタンド	1					
01	7057594	STAND	スタンド	1					
02	J271035	BOLT;SEMS	ボルト;セムス	11					
04	9307430	CARRIER	キャリア	1					
04A	6027603	* CARRIER	* キャリア	1					
04B	4706817	* SLIDER	* スライダー	1					
04C	J952010	* NUT	* ナット	8					
04D	J222010	* WASHER	* ワッシャ	8					
04E	4702991	* SPACER	* スパ-サ	4					
04F	8118287	* PLATE	* プレート	1					
04G	7057117	* STAND	* スタンド	1					
04H	7057118	* STAND	* スタンド	1					
04I	J781030	* BOLT; SOCKET	* ボルト;ソケット	4					
04J	J222010	* WASHER	* ワッシャ	4					
05	J271030	BOLT;SEMS	ボルト;セムス	4					
08	4288445	BUSHING; RUBBER	ブッシング;ラバ-	1					

STAND COVER スタンドカバー

Applicable Model (適用機種): -
 Mark(記号): -
 Serial No. (適用号機): 061702-

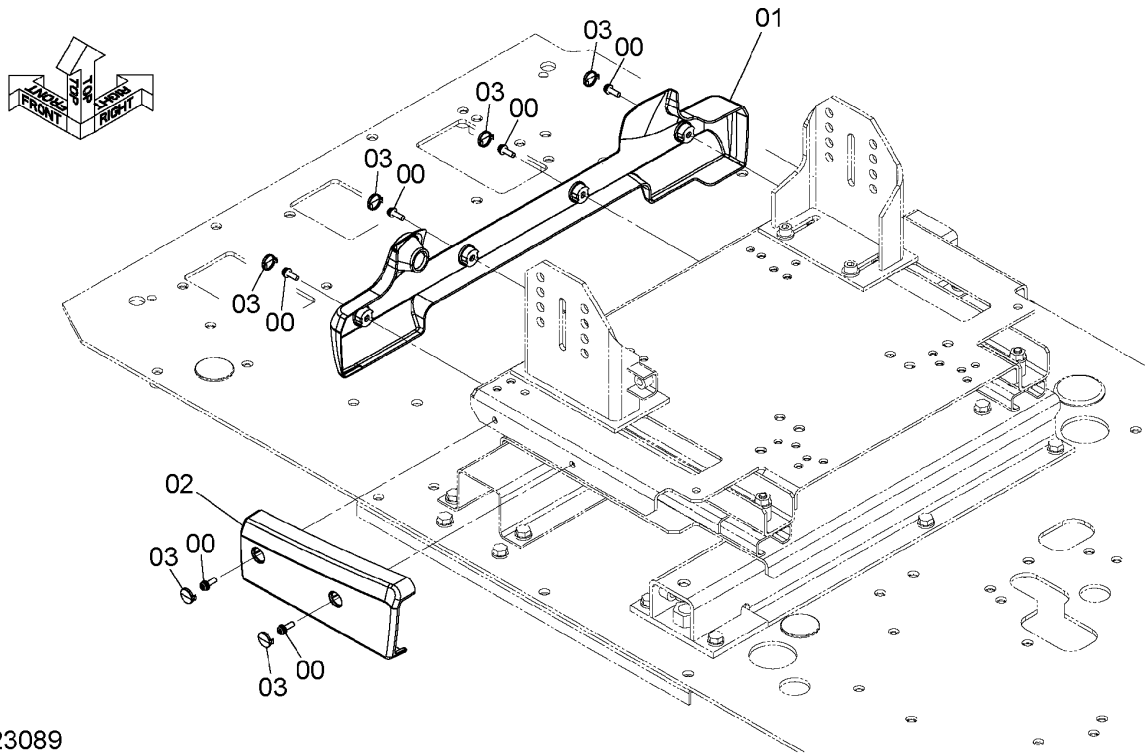

DC9323089

ITEM 符号	PART NO. 部品番号	PART NAME	部 品 名	Q' TY 数量	S. C サービス コード	SERIAL NO. 適用号機	ICA 互 換 性	REPLACEABLE PART 代替部品	
								PART NO. 部品番号	Q' TY 数量
00	J460620	SCREW; SEMS	スクリュ;セムス	6					
01	2058778	COVER	カバー	1					
02	2058779	COVER	カバー	1					
03	3118337	CAP	キャップ	6					

FLOOR MAT フロアマット

Applicable Model (適用機種): -

Mark(記号): -

Serial No. (適用号機): 061702-

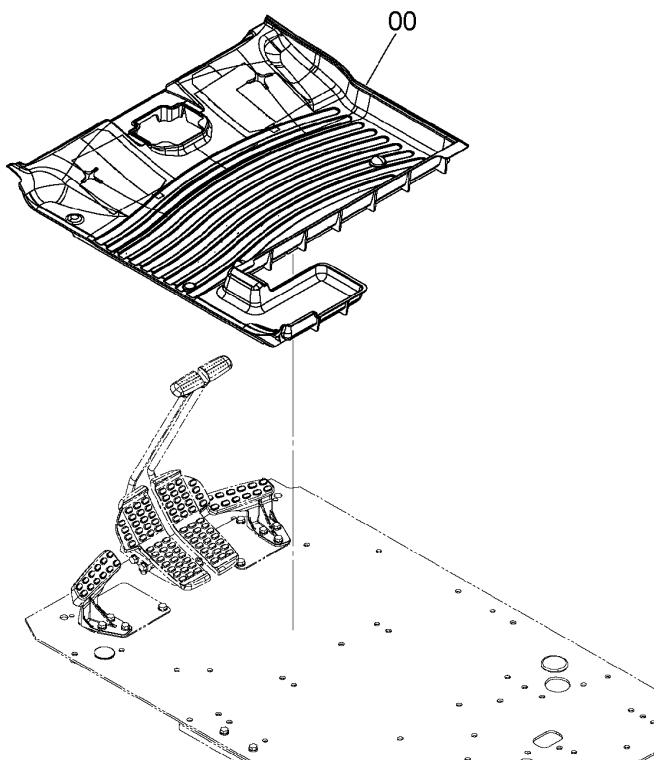
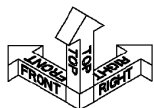

DC1035919

ITEM 符号	PART NO. 部品番号	PART NAME	部 品 名	Q' TY 数量	S. C サービス コード	SERIAL NO. 適用号機	ICA 互 換 性	REPLACEABLE PART 代替部品	
								PART NO. 部品番号	Q' TY 数量
00	1035919	MAT:FLOOR	マット;フロア	1					

AIR CONDITIONER (1)

エアコンディショナ (1)

Applicable Model (適用機種): -
 Mark(記号): -
 Serial No. (適用号機): 061702-

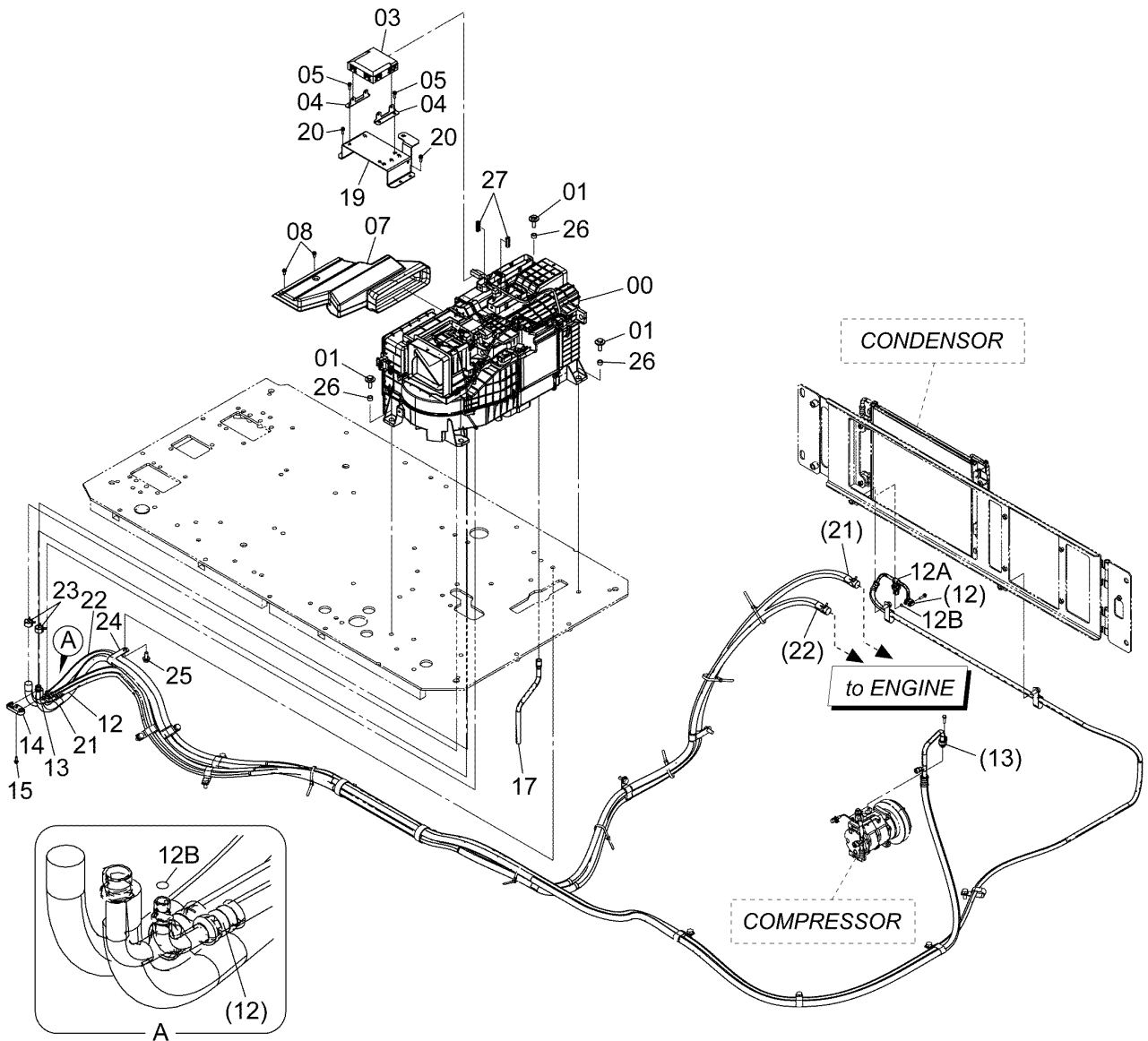
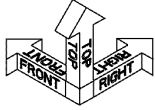

DC9309899D

CODE: SDC9309899-009-1

AIR CONDITIONER (1) エアコンディショナ (1)

Applicable Model (適用機種): -
Mark(記号): -
Serial No. (適用号機): 061702-

ITEM 符号	PART NO. 部品番号	PART NAME	部 品 名	Q' TY 数量	S. C サービスク コード	SERIAL NO. 適用号機	ICA 互 換 性	REPLACEABLE PART 代 替 部 品	
								PART NO. 部品番号	Q' TY 数量
00	YA00042254	UNIT;AIRCON <for details see "AIR-CONDITIONER UNIT"> <詳細は "エアコンディショナユニット" 参照>	ユニット;エアコン	1					
01	J281035	BOLT;SEMS	ボルト;セムス	6					
03	YA00048010	CONTROLLER	コントローラ	1					
04	4704925	BRACKET	ブラケット	2					
05	J460616	SCREW;SEMS	スクリュー;セムス	4					
07	7058406	DUCT	ダクト	1					
08	J460616	SCREW;SEMS	スクリュー;セムス	2					
12	4710160	HOSE;COOLER	ホース;クーラ	1					
12A	4469059	* SWITCH;PRES.	* スイッチ;プレッシャ	1					
12A1	4475346	** O-RING	** O-リング	1					
12B	4350187	* O-RING	* O-リング	2					
13	4710161	HOSE;COOLER	ホース;クーラ	1					
13A	4350206	* O-RING	* O-リング	2					
13B	4475235	* CAP	* キャップ	1					
14	4632325	CONNECTOR	コネクタ	1					
15	J260620	BOLT;SEMS	ボルト;セムス	1					
17	4706775	HOSE;WATER	ホース;ウォーター	1					
19	8119300	BRACKET	ブラケット	1					
20	J460616	SCREW;SEMS	スクリュー;セムス	4					
21	4287435	HOSE;WATER	ホース;ウォーター	1					
22	4397170	HOSE;WATER	ホース;ウォーター	1					
23	4717624	CLIP;HOSE	クリップ;ホース	2					
24	4192034	CLIP	クリップ	1					
25	J271025	BOLT;SEMS	ボルト;セムス	1					
26	YA00008897	SPACER	スペーサ	6					
27	4692607	TRIM (L=35mm)	トリム (L=35mm)	2			I	4708913	1
27	4708913	TRIM (L=1000mm, Please cut TRIM to appropriate length after installation.) (L=1000mm, トリムを取付け後、適切な長さに切断してください。)	トリム	1	SW				

AIR CONDITIONER UNIT エアコンディショナユニット

Applicable Model (適用機種): -

Mark(記号): -

Serial No. (適用号機): 061702-

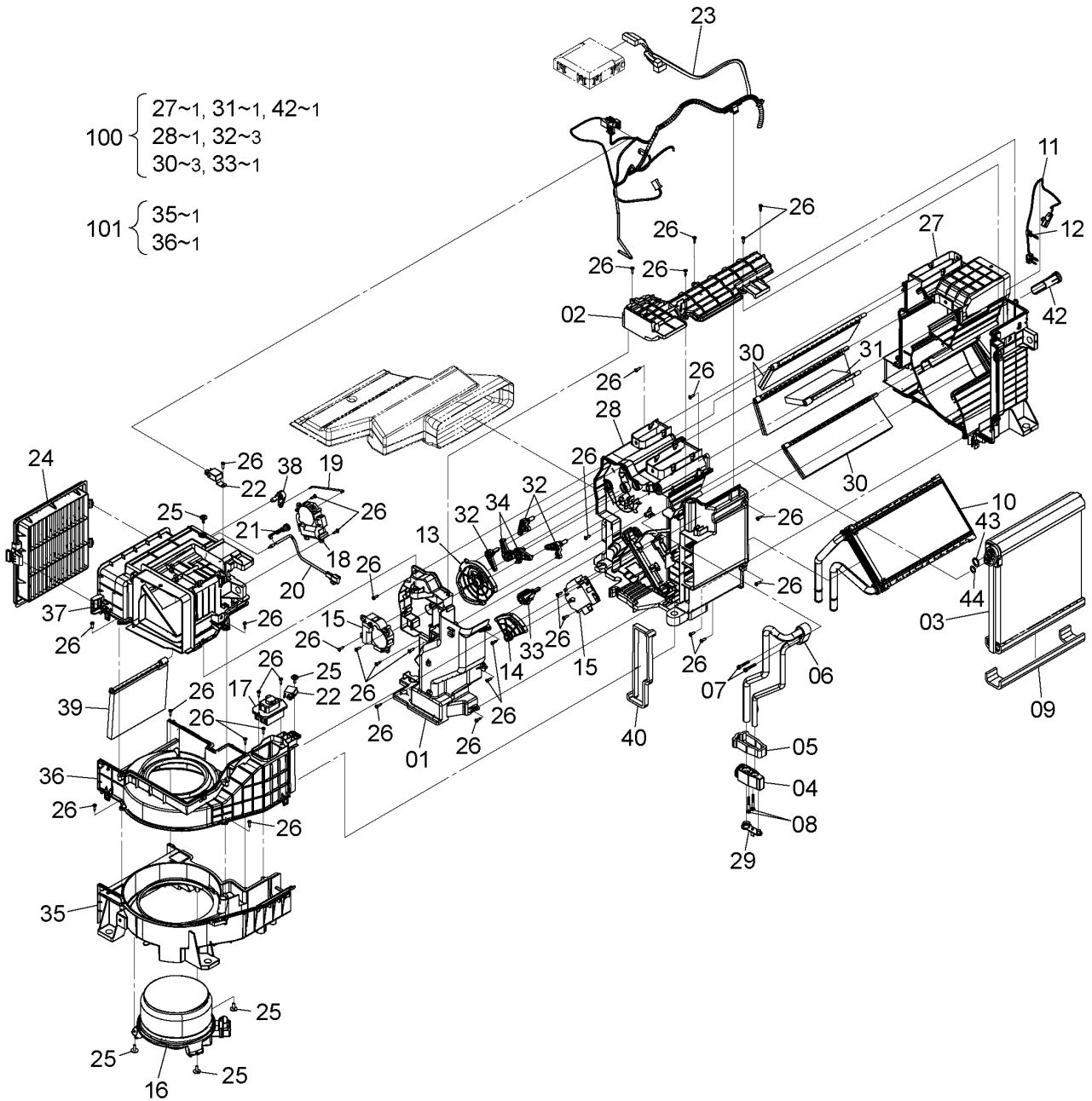
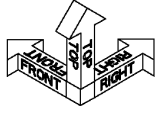

DCYA00042254D

CODE: SDCYA00042254-001_DC460-3

255A

PJAG61-1-1

AIR CONDITIONER UNIT

エアコンディショナユニット

Applicable Model (適用機種): -

Mark(記号): -

Serial No. (適用号機): 061702-

ITEM 符号	PART NO. 部品番号	PART NAME	部 品 名	Q' TY 数量	S. C サービスマ コード	SERIAL NO. 適用号機	ICA 互 換 性	REPLACEABLE PART 代 替 部 品	
								PART NO. 部品番号	Q' TY 数量
01	YA00042254	UNIT;AIRCON	ユニット;エアコン	1					
	XB00001042	* CASE	* ケース	1					
02	XB00001043	* PLATE	* プレート	1					
03	XB00001044	* EVAPORATOR	* エバポレーター	1					
04	XB00001045	* VALVE	* バルブ	1					
05	XB00001046	* PACKING	* パッキン	1					
06	XB00001047	* TUBE	* チューブ	1					
07	XB00001048	* BOLT	* ボルト	2					
08	XB00001049	* BOLT	* ボルト	2					
09	XB00001050	* PACKING	* パッキン	1					
10	XB00001051	* CORE	* コア	1					
11	XB00017942	* SENSOR;THERMO	* センサ;サーモ	1					
12	XB00001053	* CLAMP	* クランプ	1					
13	XB00001054	* PLATE	* プレート	1					
14	XB00001055	* PLATE	* プレート	1					
15	XB00001056	* MOTOR	* モータ	2					
16	XB00001057	* MOTOR	* モータ	1					
17	XB00001058	* TRANSISTOR	* トランジスタ	1					
18	XB00001059	* MOTOR	* モータ	1					
19	XB00001060	* SHAFT	* シャフト	1					
20	XB00001061	* SENSOR;THERMO	* センサ;サーモ	1					
21	XB00001062	* BRACKET	* ブラケット	1					
22	XB00001063	* RELAY	* リレー	2					
23	XB00001064	* HARNESS;WIRE	* ハーネス;ワイヤ	1					
24	YA00054032	* ELEMENT;FILTER	* エLEMENT;フィルタ	1					
		(PERIODIC REPLACEMENT PARTS) (定期交換部品)							
25	XB00001065	* SCREW;TAPPING	* スクリュ;タッピング	5					
26	4382883	* SCREW;TAPPING	* スクリュ;タッピング	35					
27	+++++	* CASE	* ケース	1	DK1				
28	+++++	* CASE	* ケース	1	DK1				
29	XB00001068	PLUG	プラグ	1					
30	XB00001069	* DOOR	* ドア	3	K1				
31	XB00001070	* DOOR	* ドア	1	K1				
32	XB00001071	* LEVER	* レバー	3	K1				
33	XB00001072	* LEVER	* レバー	1	K1				
34	XB00001073	* LEVER	* レバー	2					
35	+++++	* CASE	* ケース	1	DK2				
36	+++++	* CASE	* ケース	1	DK2				
37	XB00001076	* CASE	* ケース	1					
38	XB00001077	* LEVER	* レバー	1					
39	XB00001078	* DOOR	* ドア	1					
40	XB00001079	* PACKING	* パッキン	1					
42	YA00045626	* GUIDE	* ガイド	1	K1				
43	4350206	* O-RING	* O-リング	2					

CODE: SDCYA00042254-001_DC460-3

PJAG61-1-1

AIR CONDITIONER UNIT エアコンディショナユニット

Applicable Model (適用機種): -
 Mark(記号): -
 Serial No. (適用号機): 061702-

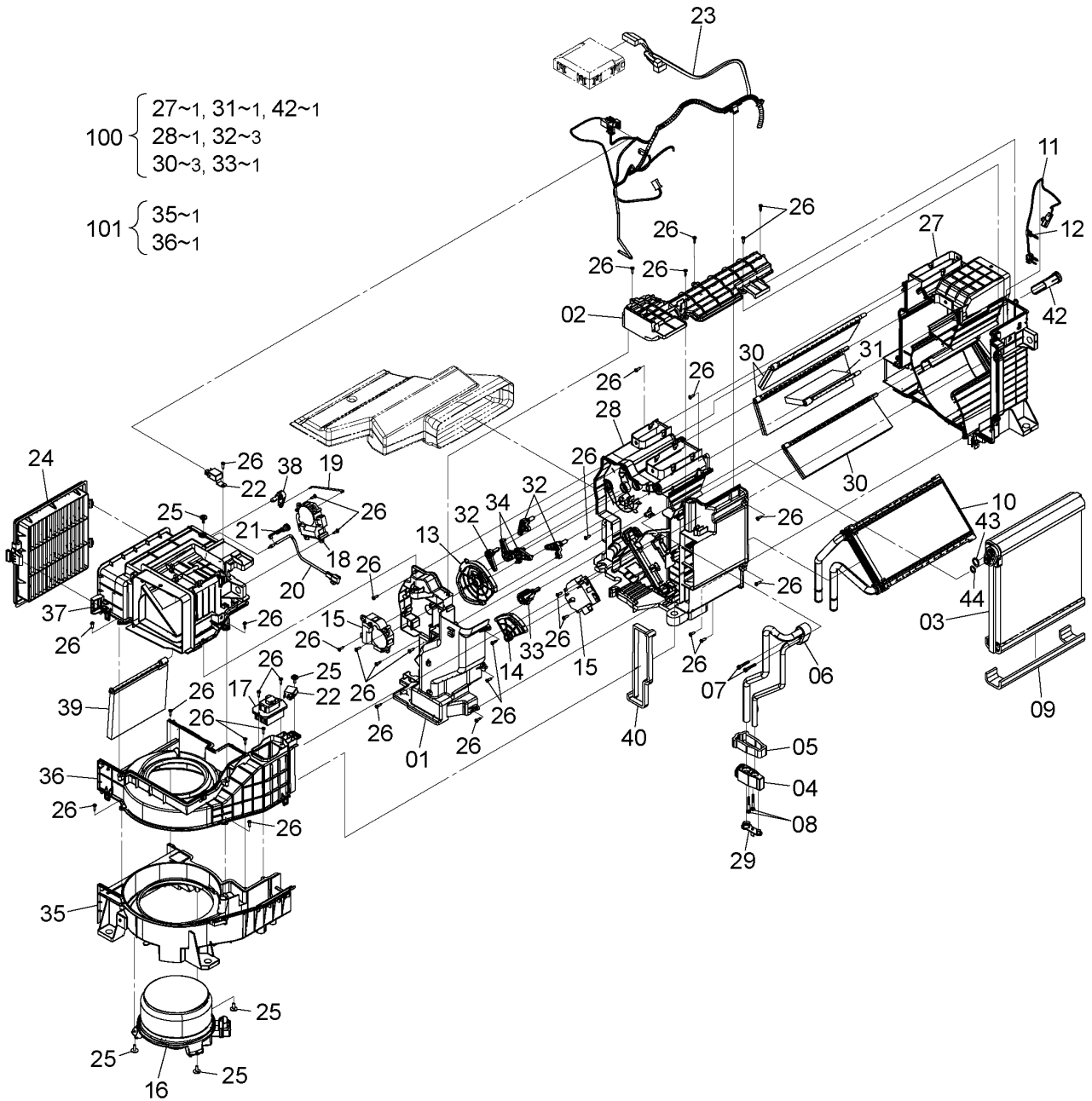
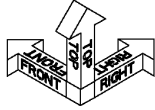

DCYA00042254D

CODE: SDCYA00042254-001_DC460-3

AIR CONDITIONER UNIT エアコンディショナユニット

Applicable Model (適用機種): -

Mark(記号): -

Serial No. (適用号機): 061702-

ITEM 符号	PART NO. 部品番号	PART NAME	部 品 名	Q' TY 数量	S. C サービス コード	SERIAL NO. 適用号機	ICA 互 換 性	REPLACEABLE PART 代 替 部 品	
								PART NO. 部品番号	Q' TY 数量
44	4350207	* O-RING	* O-リング	2					
100	YA00042370	CASE	ケース	1	K1				
101	YA00002305	CASE	ケース	1	K2				

AIR CONDITIONER (2-1) エアコンディショナ (2-1)

Applicable Model (適用機種): -
Mark(記号): -
Serial No. (適用号機): 061702-

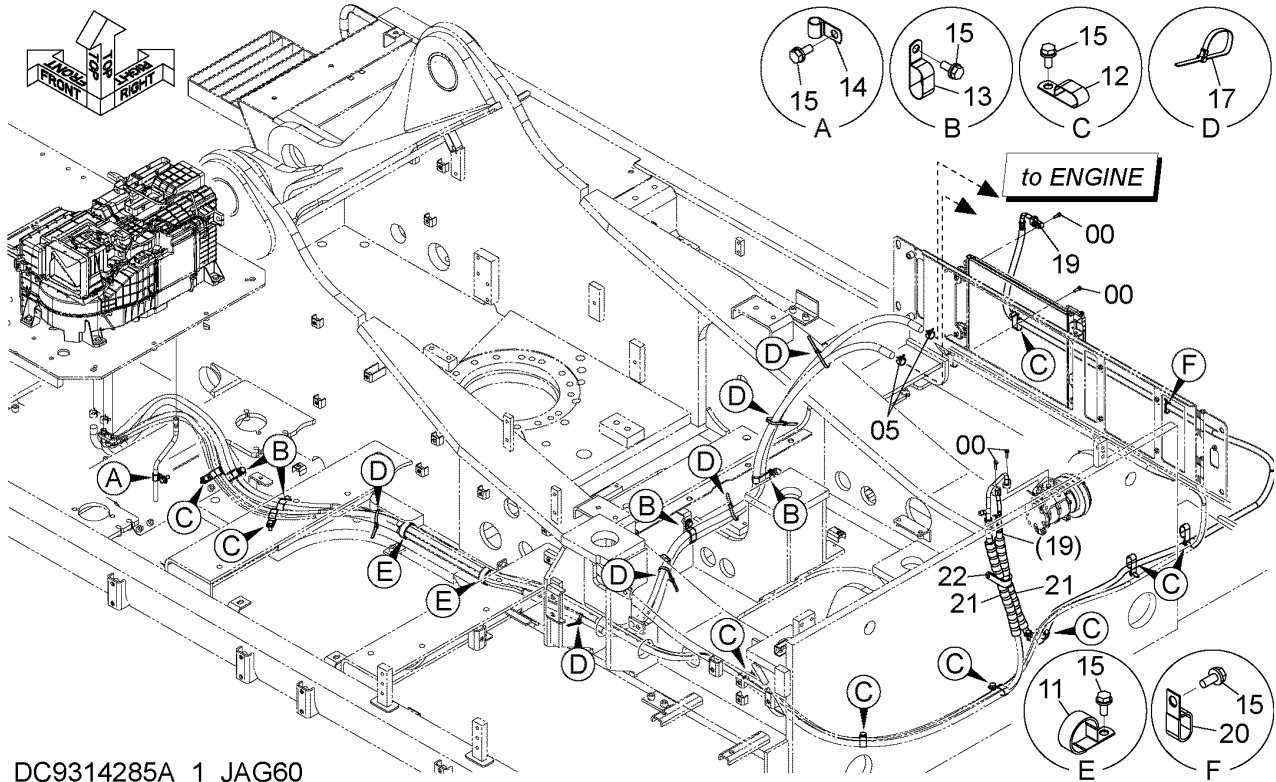

DC9314285A_1_JAG60

ITEM 符号	PART NO. 部品番号	PART NAME	部 品 名	Q'TY 数量	S.C サービスクード	SERIAL NO. 適用号機	ICA 互 換 性	REPLACEABLE PART 代替部品	
								PART NO. 部品番号	Q'TY 数量
00	J260625	BOLT;SEMS	ボルト;セムス	4					
05	4717624	CLIP;HOSE	クリップ;ホース	2					
11	4190265	CLIP	クリップ	2					
12	4190266	CLIP	クリップ	9					
13	4192034	CLIP	クリップ	4					
14	4190253	CLIP	クリップ	1					
15	J271025	BOLT;SEMS	ボルト;セムス	17					
17	4055312	CLIP;BAND	クリップ;バンド	6	R				
19	4710159	HOSE;COOLER	ホース;クーラ	1					
19A	4350207	* O-RING	* O-リング	2					
19B	4475232	* CAP	* キャップ	1					
20	4190282	CLIP	クリップ	1					
21	4327293	TUBE;SPIRAL	チューブ;スパイラル	2					
22	YA00045784	CLIP;HOSE	クリップ;ホース	1					

AIR CONDITIONER (2-2)

エアコンディショナ (2-2)

Applicable Model (適用機種): -

Mark(記号): -

Serial No. (適用号機): 061702-

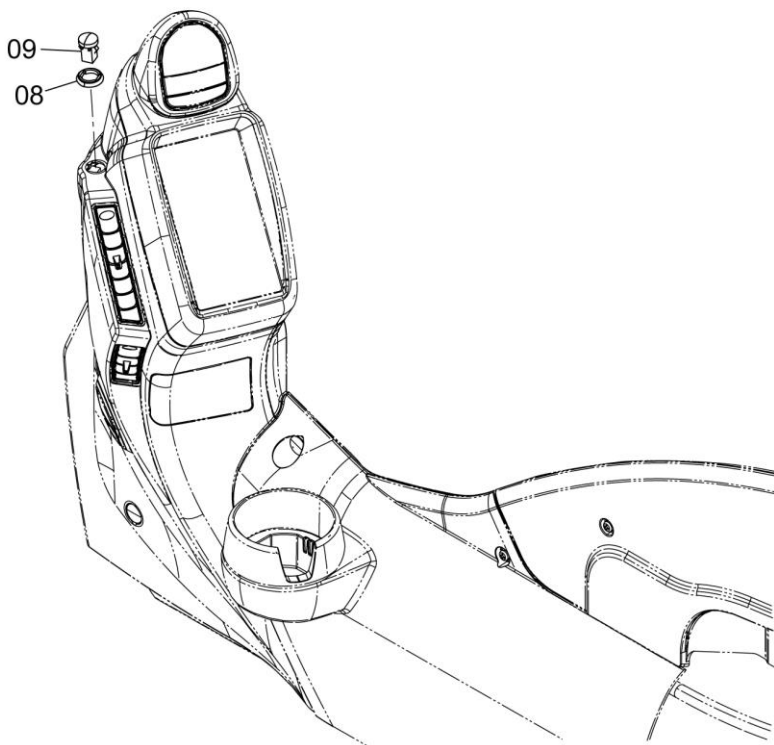

DC9314285_2

ITEM 符号	PART NO. 部品番号	PART NAME	部 品 名	Q' TY 数量	S. C サービス コード	SERIAL NO. 適用号機	ICA 互 換 性	REPLACEABLE PART 代替 部 品	
								PART NO. 部品番号	Q' TY 数量
08	4405194	SPACER	スぺーサ	1					
09	4405814	SENSOR	センサ	1					

AIR CONDITIONER (3)

エアコンディショナ (3)

Applicable Model (適用機種): -
 Mark(記号): -
 Serial No. (適用号機): 061702-

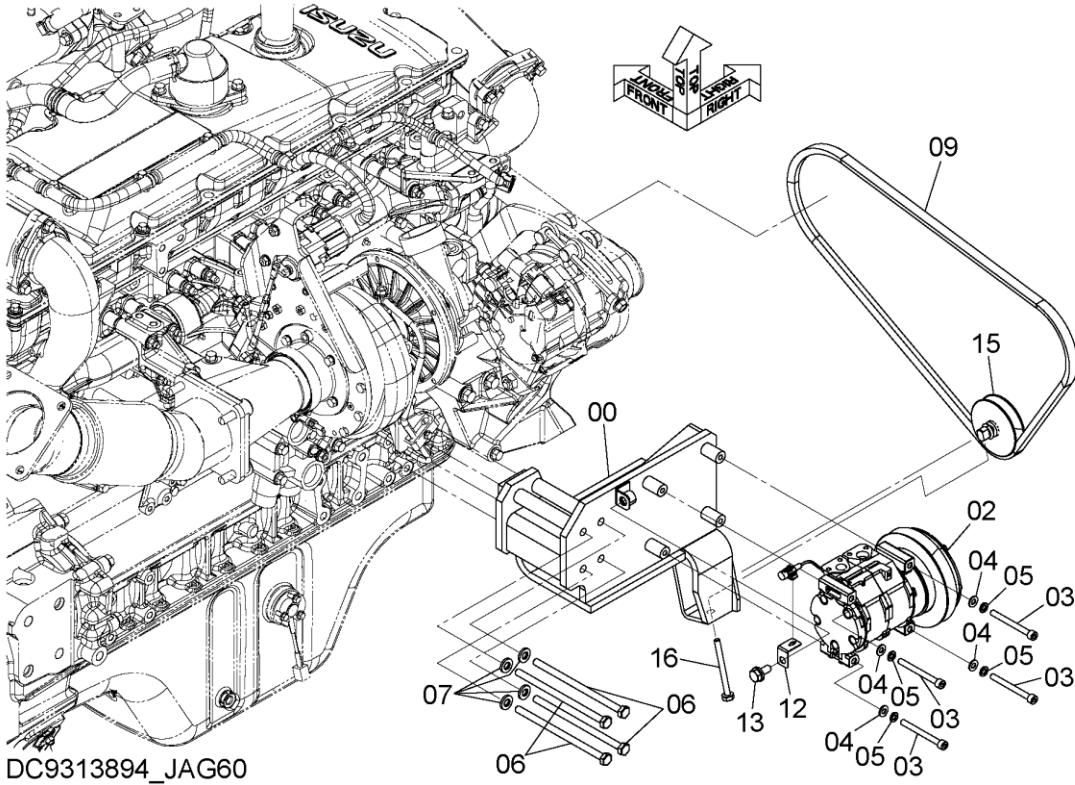

ITEM 符号	PART NO. 部品番号	PART NAME	部 品 名	Q' TY 数量	S. C サービス コード	SERIAL NO. 適用号機	ICA 互 換 性	REPLACEABLE PART 代替部品	
								PART NO. 部品番号	Q' TY 数量
00	7057988	BRACKET	ブ ラケ ッ ト	1					
02	4709228	COMPRESSOR <for details see "COMPRESSOR"> <詳細は "コンプレッサ" 参照>	コ ン プ レ ッ サ	1					
03	J780880	BOLT; SOCKET	ボ ル ト ; ソ ケ ッ ト	4					
04	A590108	WASHER; PLANE	ワ ッ シ ャ ; フ レ ー ン	4					
05	A590908	WASHER; SPRING	ワ ッ シ ャ ; ス プ リ ン グ	4					
06	J901013	BOLT	ボ ル ト	4					
07	J222010	WASHER	ワ ッ シ ャ	4					
09	4612763	BELT; V	ベ ル ト ; V	1					
		(PERIODIC REPLACEMENT PARTS) (定期交換部品)							
12	4709793	BRACKET	ブ ラケ ッ ト	1					
13	J271025	BOLT; SEMS	ボ ル ト ; セ ム ス	1					
15	YA00023056	PULLEY	プ ー リ	1					
16	YA00023057	BOLT	ボ ル ト	1					

COMPRESSOR コンプレッサ

Applicable Model (適用機種): -
 Mark(記号): -
 Serial No. (適用号機): 061702-

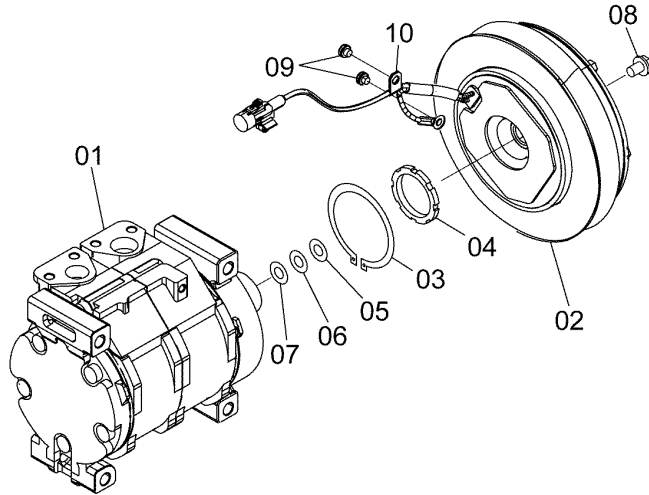
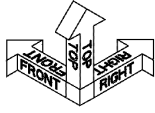

DC4709228A

ITEM 符号	PART NO. 部品番号	PART NAME	部 品 名	Q' TY 数量	S. C サービス コード	SERIAL NO. 適用号機	ICA 互 換 性	REPLACEABLE PART 代 替 部 品	
								PART NO. 部品番号	Q' TY 数量
	4709228	COMPRESSOR	コンプレッサ	1					
00	XB00001601	* COMPRESSOR	* コンプレッサ	1					
01	XB00001602	* CLUTCH:MAGNET	* クラッチ;マグネット	1					
02	4475230	* RING	* リング	1					
03	4475236	* RING	* リング	1					
04	4475237	* WASHER	* ワッシャ	1					
05	4475242	* WASHER	* ワッシャ	1					
06	4475243	* WASHER	* ワッシャ	1					
07	4475244	* BOLT	* ボルト	1					
08	4475245	* SCREW	* スクリュー	2					
09	XB00001603	* CLAMP	* クランプ	1					

AIR CONDITIONER (4) エアコンディショナ (4)

Applicable Model (適用機種): -
Mark(記号): -
Serial No. (適用号機): 061702-

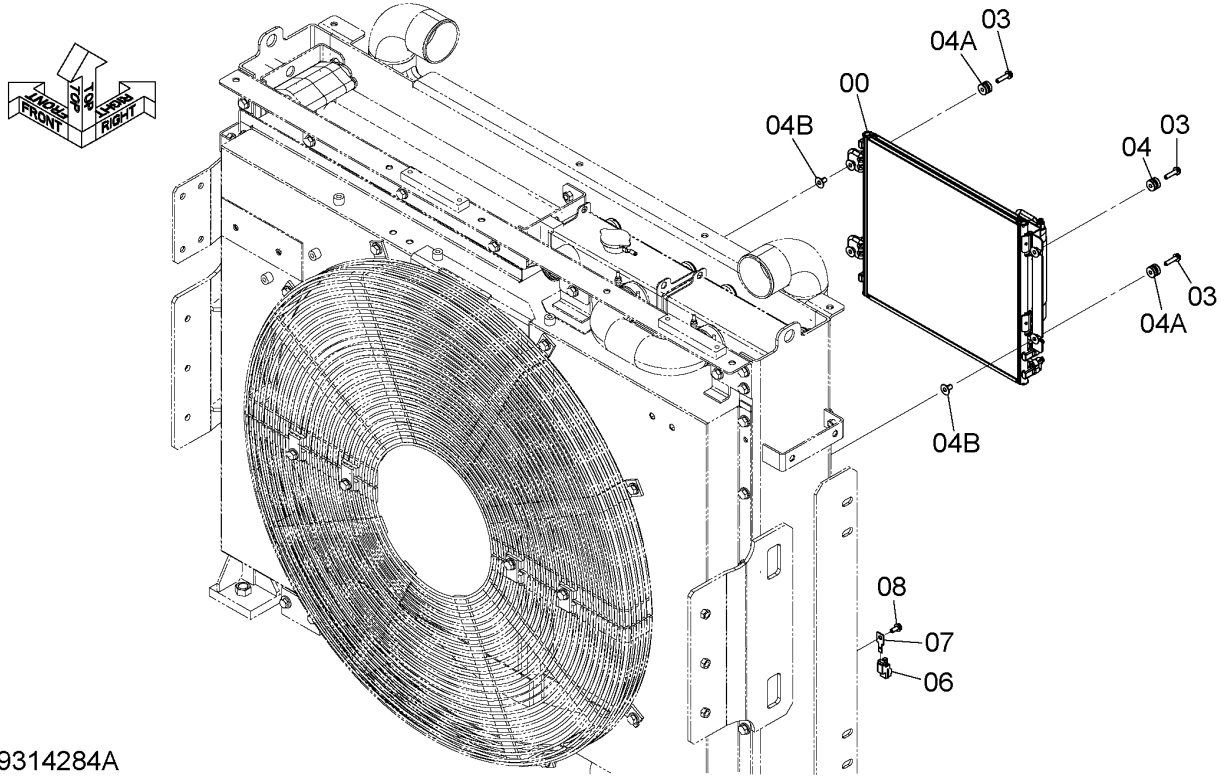

DC9314284A

ITEM 符号	PART NO. 部品番号	PART NAME	部 品 名	Q' TY 数量	S. C サービス コード	SERIAL NO. 適用号機	ICA 互 換 性	REPLACEABLE PART 代替 部 品	
								PART NO. 部品番号	Q' TY 数量
00	4704924	CONDENSER <for details see "CONDENSER UNIT"> <詳細は "コンデンサユニット" 参照>	コンデンサ	1					
03	J260835	BOLT;SEMS	ボルト;セムス	4					
04	4618721	BUSHING;RUBBER	ブッシング;ラバ-	4					
04A	+++++++	* CUSHION;RUBBER	* クッション;ラバ-	1	D				
04B	4618719	* SPACER	* スパ-サ	1					
06	4405815	SENSOR	センサ	1					
07	4411931	BRACKET	ブラケット	1					
08	J260820	BOLT;SEMS	ボルト;セムス	1					

CONDENSER UNIT コンデンサユニット

Applicable Model (適用機種): -

Mark(記号): -

Serial No. (適用号機): 061702-

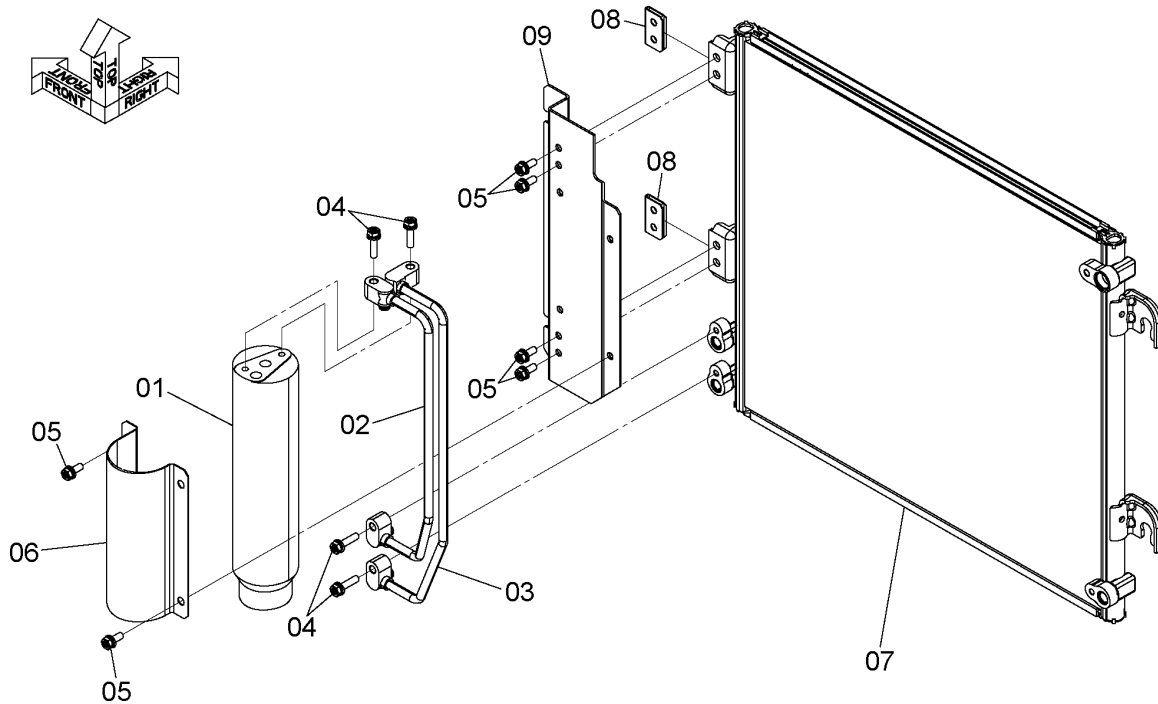

DC4704924_DAGF0

ITEM 符号	PART NO. 部品番号	PART NAME	部 品 名	Q' TY 数量	S. C サービス コード	SERIAL NO. 適用号機	ICA 互 換 性	REPLACEABLE PART 代替部品	
								PART NO. 部品番号	Q' TY 数量
	4704924	CONDENSER	コンデ ンサ	1					
01	4333461	* TANK; RECEIVER	* タンク; レシーバ	1					
02	XB00001031	* TUBE	* チューブ	1					
03	XB00001032	* TUBE	* チューブ	1					
04	XB00001033	* BOLT; SEMS	* ボルト; セムス	4					
05	XB00001034	* BOLT; SEMS	* ボルト; セムス	8					
06	XB00001035	* HOLDER	* ホルダ	1					
07	XB00001036	* CORE	* コア	1					
08	XB00001037	* BRACKET	* ブ ラケッ	2					
09	XB00001038	* BRACKET	* ブ ラケッ	1					

CODE: SDC4704924-002-2

DUCT (WITH AIR-CONDITIONER) ダクト (エアコンディショナ付)

Applicable Model (適用機種): -

Mark (記号): -

Serial No. (適用号機): 061702-

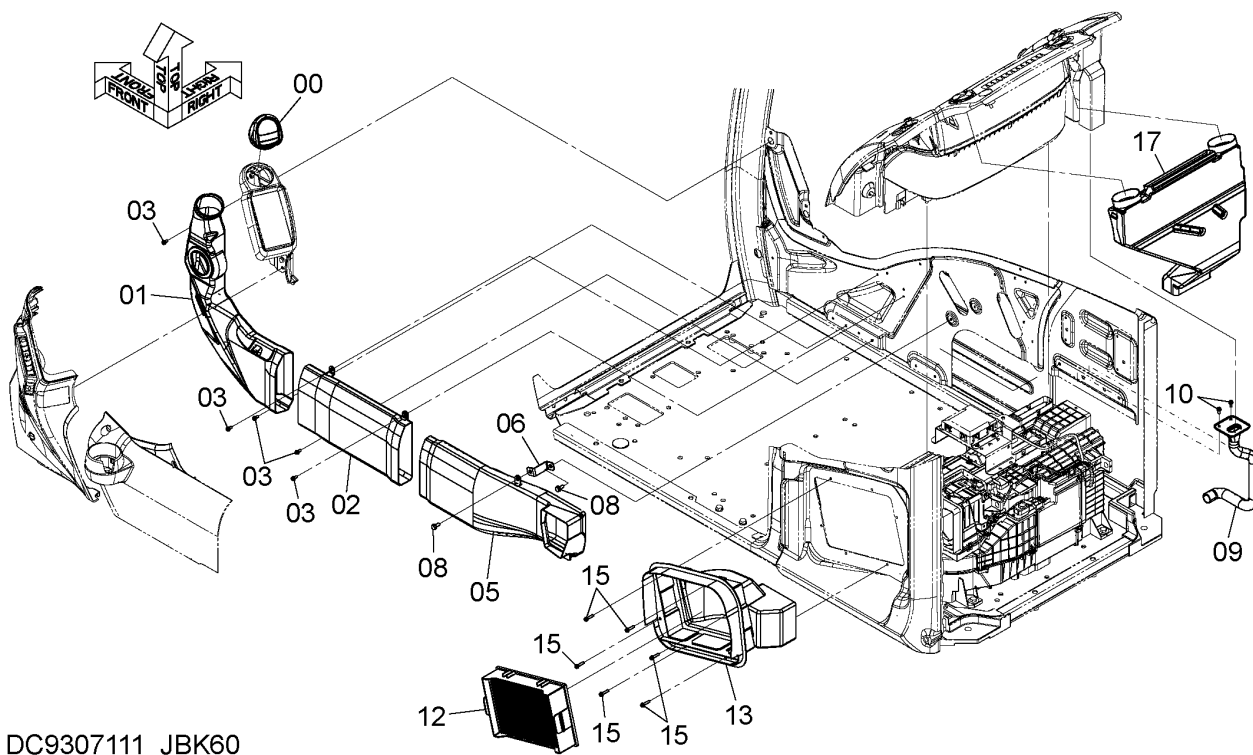

DC9307111_JBK60

DUCT (WITH AIR-CONDITIONER)
ダクト (エアコンディショナ付)

Applicable Model (適用機種): -

Mark(記号): -

Serial No. (適用号機): 061702-

ITEM 符号	PART NO. 部品番号	PART NAME	部 品 名	Q' TY 数量	S. C サービスマ コード	SERIAL NO. 適用号機	ICA 互 換 性	REPLACEABLE PART 代替部品	
								PART NO. 部品番号	Q' TY 数量
00	7058382	GRILLE	グリル	1					
01	7058363	DUCT	ダクト	1					
02	7058364	DUCT	ダクト	1					
03	J680616	SCREW;SEMS	スクリュー;セムス	5					
05	7058402	DUCT	ダクト	1					
06	8100576	BRACKET	ブラケット	1					
08	J260820	BOLT;SEMS	ボルト;セムス	2					
09	YA40018525	DUCT	ダクト	1					
10	J680616	SCREW;SEMS	スクリュー;セムス	2					
12	YA00032683	ELEMENT;FILTER	エレメント;フィルタ	1	D		I	YA00022308	1
		(PERIODIC REPLACEMENT PARTS) (定期交換部品)							
12	YA00022308	FILTER;AIR	フィルタ;エア	1	S				
		(PERIODIC REPLACEMENT PARTS) (定期交換部品)							
12	YA00063727	FILTER;AIR	フィルタ;エア	1	S				
		(PERIODIC REPLACEMENT PARTS) (HIGH DUST COLLECTION TYPE) (MERV-16) (定期交換部品) (高集塵タイプ) (MERV-16適合品)							
13	7058400	DUCT	ダクト	1					
15	J460630	SCREW;SEMS	スクリュー;セムス	6					
17	7058365	DUCT	ダクト	1					

TRACK CENTER FRAME トラックセンタフレーム

Applicable Model (適用機種): -
 Mark(記号): -
 Serial No. (適用号機): 061702-

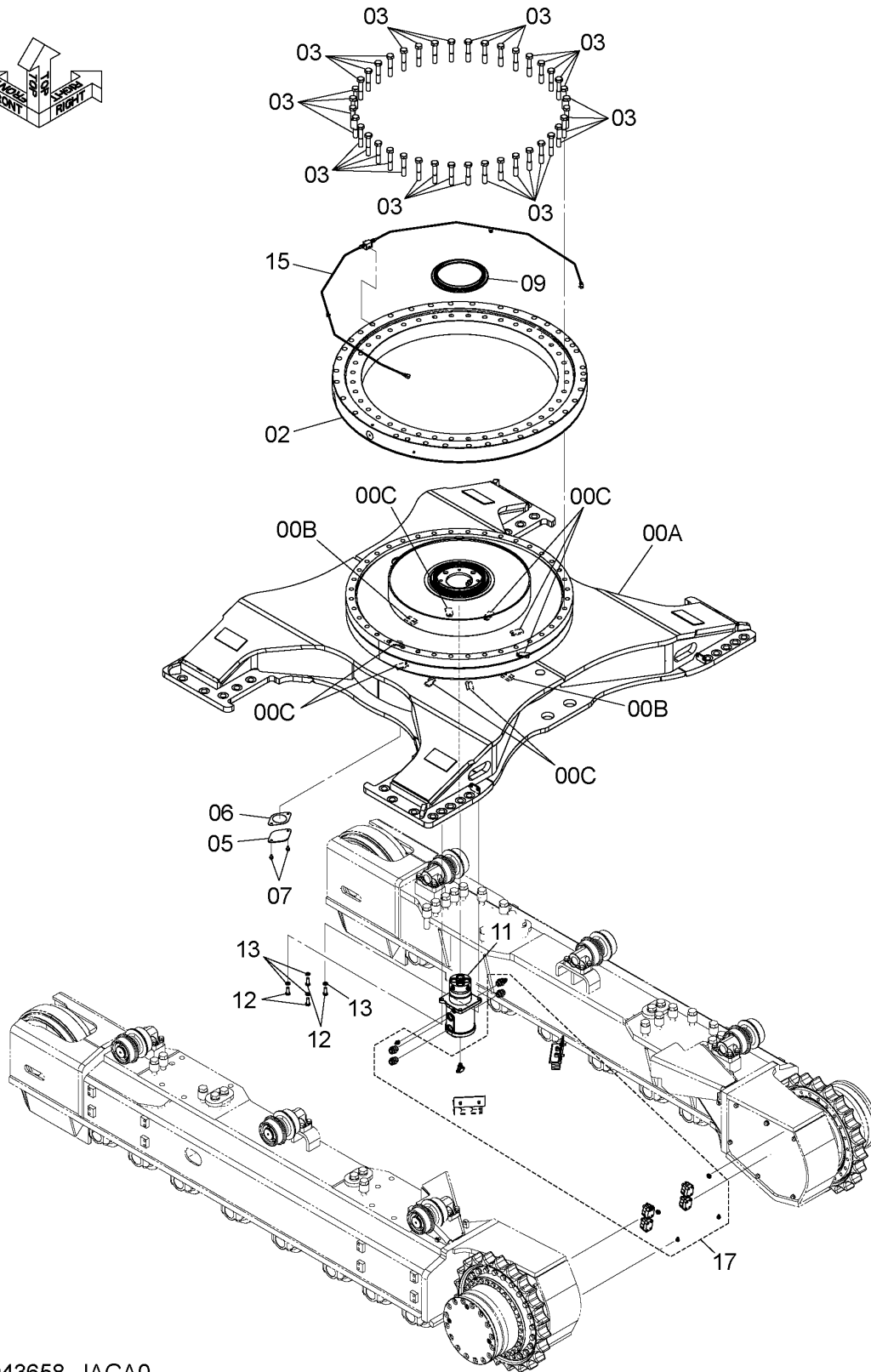
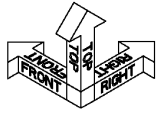

DCYA60043658_JAGA0

CODE:SDCYA60043658-002-1

TRACK CENTER FRAME

トラックセンタフレーム

Applicable Model (適用機種): -

Mark(記号): -

Serial No. (適用号機): 061702-

ITEM 符号	PART NO. 部品番号	PART NAME	部 品 名	Q' TY 数量	S. C サービスク コード	SERIAL NO. 適用号機	ICA 互 換 性	REPLACEABLE PART 代替部品	
								PART NO. 部品番号	Q' TY 数量
00	YA40022224	FRAME;TRACK	フレーム;トラック	1					
00A	YA40029017	* FRAME;TRACK	* フレーム;トラック	1					
00B	4257964	* SEAT;SCREW	* シート;スクリュー	2	W				
00C	4257965	* SEAT;SCREW	* シート;スクリュー	8	W				
02	YB60000055	SWING;CIRCLE	スイング;サークル	1	D		I	YB60000925	1
		(for assembly of machine)<for details see "SWING BEARING"> (本体組付用)<詳細は "旋回輪" 参照>							
02	YB60000925	SWING;CIRCLE	スイング;サークル	1	S				
		(for transportation)<for details see "SWING BEARING"> (輸送用)<詳細は "旋回輪" 参照>							
03	J932709	BOLT	ボルト	40					
05	4013896	COVER	カバー	1					
06	4244172	PACKING	パッキング	1					
07	J271020	BOLT;SEMS	ボルト;セムス	2					
09	4610571	SEAL	シール	1					
11	YB60001117	JOINT;CENTER	ジョイント;センタ	1	DH		I	YB60001191	1
		(for assembly of machine)<for details see "CENTER JOINT"> (本体組付用)<詳細は "センタジョイント" 参照>							
11	YB60001191	JOINT;CENTER	ジョイント;センタ	1	S				
		(for transportation)<for details see "CENTER JOINT"> (輸送用)<詳細は "センタジョイント" 参照>							
12	J901640	BOLT	ボルト	4					
13	J222016	WASHER	ワッシャー	4					
15	9297563	LUBRICATE PIPING	キューシハイカン	1	D				
		<for details see "LUBRICATE PIPING (SWING BEARING)">							
		<詳細は "給脂配管 (旋回輪)" 参照>							
17	YA60053736	TRAVEL;PIPING	ソコウハイカン (ウマワリ)	1	D				
		<for details see "TRAVEL PIPING PARTS (1)"> <詳細は "走行配管用品 (1)" 参照>							

SWING BEARING 旋回輪

Applicable Model (適用機種): -

Mark(記号): -

Serial No. (適用号機): 061702-

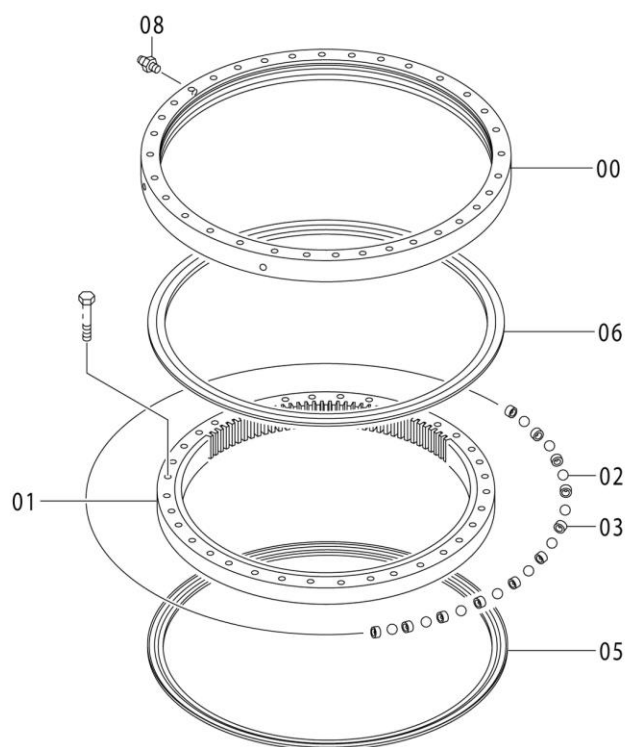

DCYB60000055

SWING BEARING 旋回輪

Applicable Model (適用機種): -

Mark(記号): -

Serial No. (適用号機): 061702-

ITEM 符号	PART NO. 部品番号	PART NAME	部 品 名	Q'TY 数量	S. C サービスク コード	SERIAL NO. 適用号機	ICA 互 換 性	REPLACEABLE PART 代 替 部 品	
								PART NO. 部品番号	Q'TY 数量
	YB60000055	SWING;CIRCLE (for assembly of machine) (本体組付用)	スイング;サークル	1	D		I	YB60000925	1
	YB60000925	SWING;CIRCLE (for transportation) (輸送用)	スイング;サークル	1	S				
00	+++++	* RACE; OUTER	* レース;アウター	1	D				
01	+++++	* RACE; INNER	* レース;インナ	1	D				
02	YB00001846	* BALL; STEEL	* ボール;スチール	86					
03	4631382	* SUPPORT	* サポート	86					
05	+++++	* SEAL; DUST (INNER RACE SIDE)	* シール;ダスト (インナーレース側)	1	D		I	YB00001597	1
05	YB00001597	* SEAL; DUST (INNER RACE SIDE) (L=4780mm, Please cut SEAL to appropriate length after installation.) (インナーレース側) (L=4780mm, シールを取付け後、適切な長さに切断してください。)	* シール;ダスト	1	SW				
06	+++++	* SEAL; DUST (OUTER RACE SIDE)	* シール;ダスト (アウターレース側)	1	D		I	YB00002485	1
06	YB00002485	* SEAL; DUST (OUTER RACE SIDE) (L=4780mm, Please cut SEAL to appropriate length after installation.) (アウターレース側) (L=4780mm, シールを取付け後、適切な長さに切断してください。)	* シール;ダスト	1	SW				
08	J75481	* FITTING; GREASE	* フィッティング;グリース	1					

CENTER JOINT センタジョイント

Applicable Model (適用機種): -

Mark(記号): -

Serial No. (適用号機): 061702-

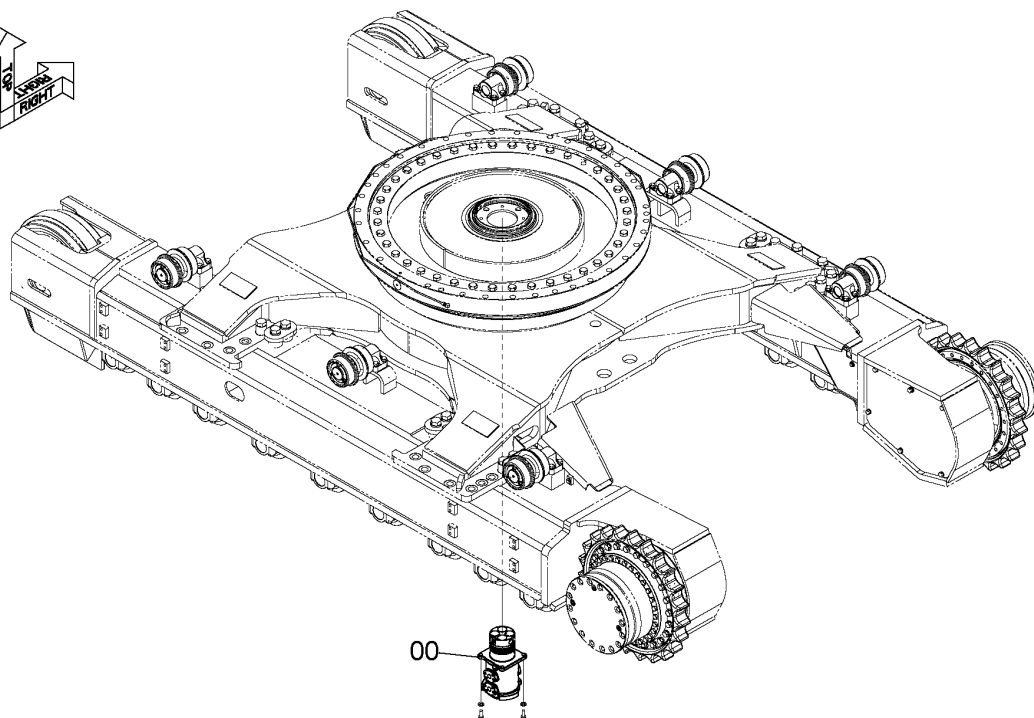
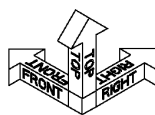

DCYB60001117

ITEM 符号	PART NO. 部品番号	PART NAME	部 品 名	Q' TY 数量	S. C サービス コード	SERIAL NO. 適用号機	ICA 互 換 性	REPLACEABLE PART 代 替 部 品	
								PART NO. 部品番号	Q' TY 数量
00	YB60001117	JOINT;CENTER (for assembly of machine) (本体組付用)	ジョイント;センタ	1	DH		I	YB60001191	1
00	YB60001191	JOINT;CENTER (for transportation) (輸送用)	ジョイント;センタ	1	S				

LUBRICATE PIPING (SWING BEARING)

給脂配管 (旋回輪)

Applicable Model (適用機種): -

Mark(記号): -

Serial No. (適用号機): 061702-

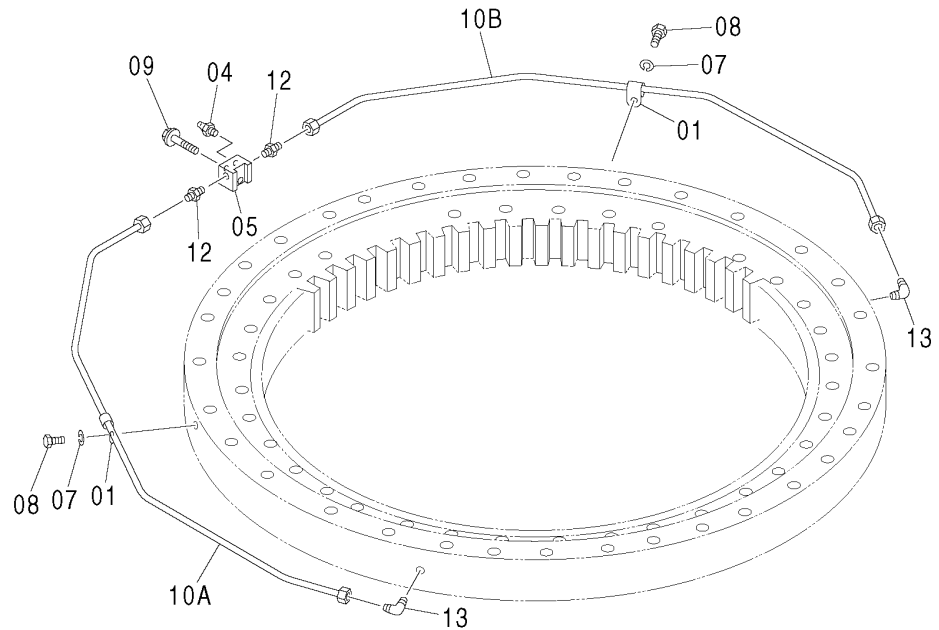
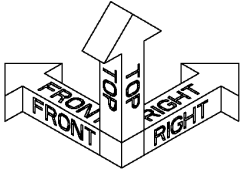

DC9297563

ITEM 符号	PART NO. 部品番号	PART NAME	部 品 名	Q' TY 数量	S. C サービス コード	SERIAL NO. 適用号機	ICA 互 換 性	REPLACEABLE PART 代 替 部 品	
								PART NO. 部品番号	Q' TY 数量
	9297563	LUBRICATE PIPING	キューンハイカン	1	D				
01	Z484827	* CLAMP	* クランプ	2					
04	J75481	* FITTING: GREASE	* フィッティング: グリース	2					
05	4219720	* BLOCK	* ブロック	1					
07	A590910	* WASHER: SPRING	* ワッシャ: スプリング	2					
08	J901016	* BOLT	* ボルト	2					
09	J271045	* BOLT: SEMS	* ボルト: セムス	1					
10	+++++	* PIPE ASSY	* パイプアッセン	1	D				
10A	3099674	** PIPE	** パイプ	1					
10B	3099675	** PIPE	** パイプ	1					
12	4018355	* ADAPTER: S	* アダプタ: S	2					
13	4345297	* FITTING: PIPE	* フィッティング: パイプ	2					

CODE: SDC9297563-001-1

PJAG61-1-1

TRAVEL PIPING PARTS (1) 走行配管用品 (1)

Applicable Model (適用機種): -
Mark(記号): -
Serial No. (適用号機): 061702-

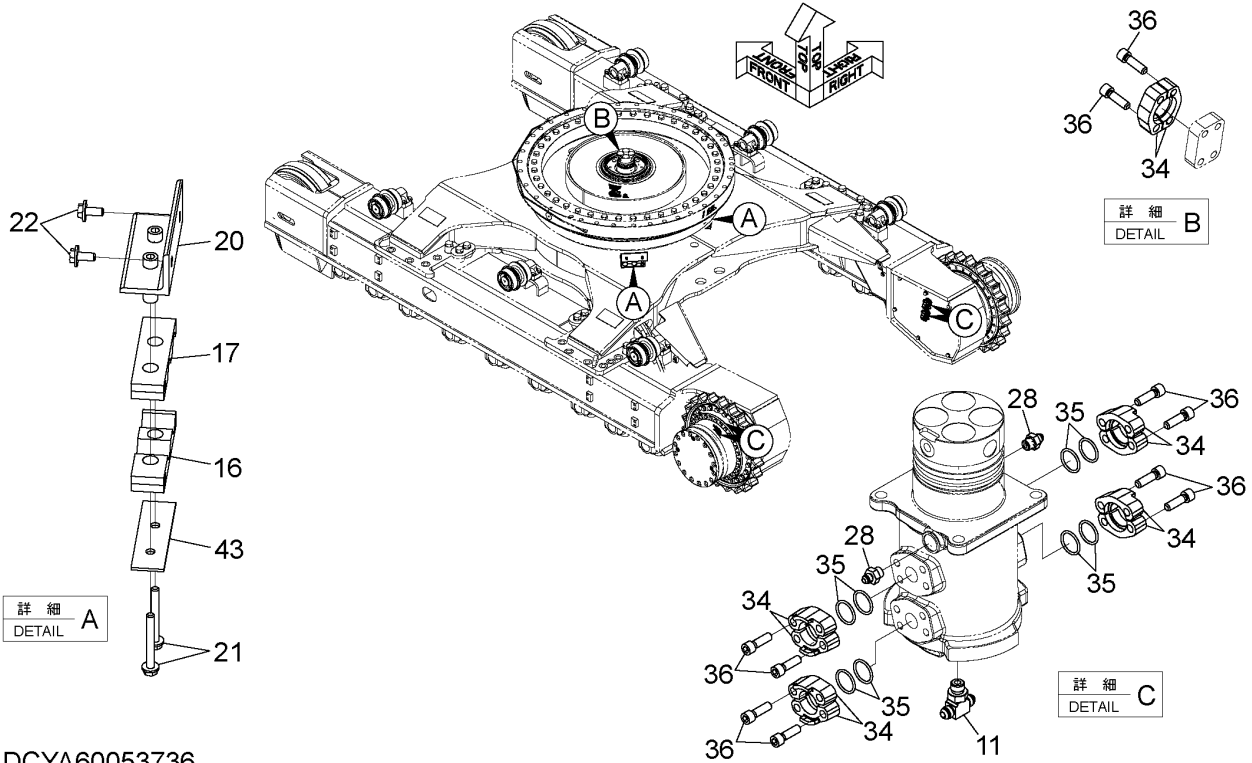

DCYA60053736

ITEM 符号	PART NO. 部品番号	PART NAME	部 品 名	Q'TY 数量	S. C サービス コード	SERIAL NO. 適用号機	ICA 互 換 性	REPLACEABLE PART 代替部品	
								PART NO. 部品番号	Q'TY 数量
	YA60053736	TRAVEL; PIPING	ソウコウハイカン(サマワリ)	1	D				
11	A852544	* TEE;S	* テー;S	1					
11A	4506418	** O-RING	** O-リング	1					
16	4339413	* CLAMP; HOSE	* クランプ;ホース	2					
17	4267673	* CLAMP; HOSE	* クランプ;ホース	2					
20	8061456	* BRACKET	* ブラケット	2					
21	J271200	* BOLT; SEMS	* ボルト;セムス	4					
22	J281230	* BOLT; SEMS	* ボルト;セムス	4					
28	A852133	* ADAPTER; S	* アダプタ;S	2					
28A	4509180	** O-RING	** O-リング	1					
34	4085560	* FLANGE; SPLIT	* フランジ;スプリット	16					
35	Z966993	* O-RING	* O-リング	8					
36	M341240	* BOLT; SOCKET	* ボルト;ソケット	32					
43	4725689	* PLATE	* プレート	2					

SWING BEARING PARTS (UPPERSTRUCTURE) 旋回輪取付部品 (上部旋回体)

Applicable Model (適用機種): -
 Mark(記号): -
 Serial No. (適用号機): 061702-

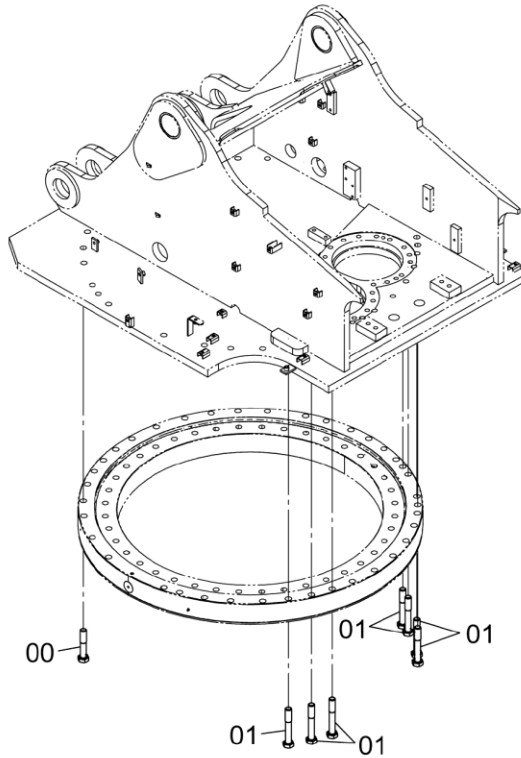
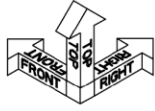

DCYA60014162

ITEM 符号	PART NO. 部品番号	PART NAME	部 品 名	Q' TY 数量	S. C サービス コード	SERIAL NO. 適用号機	ICA 互 換 性	REPLACEABLE PART 代替部品	
								PART NO. 部品番号	Q' TY 数量
00	J833011	BOLT	ボルト	29					
01	J833015	BOLT	ボルト	7					

TRAVEL PIPING 走行配管

Applicable Model (適用機種): -
 Mark(記号): -
 Serial No. (適用号機): 061702-

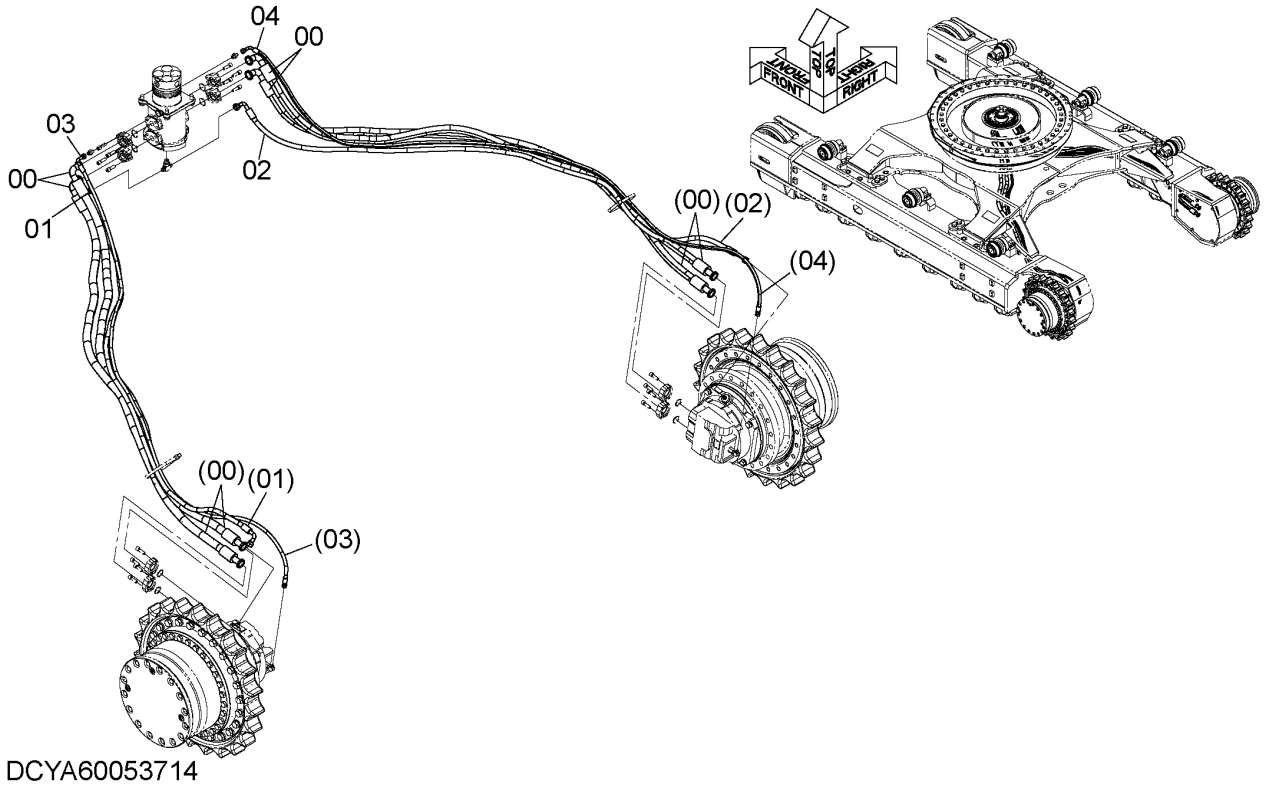

ITEM 符号	PART NO. 部品番号	PART NAME	部 品 名	Q' TY 数量	S. C サービス コード	SERIAL NO. 適用号機	ICA 互 換 性	REPLACEABLE PART 代替部品	
								PART NO. 部品番号	Q' TY 数量
00	YA00055687	HOSE	ホース	4					
01	4639753	HOSE (LABEL:DL)	ホース (ラベル:DL)	1					
02	4640204	HOSE (LABEL:DR)	ホース (ラベル:DR)	1					
03	4639749	HOSE	ホース	1					
04	4344526	HOSE	ホース	1					

TRACK SIDE FRAME トラックサイドフレーム

Applicable Model (適用機種): -
Mark(記号): -
Serial No. (適用号機): 061702-

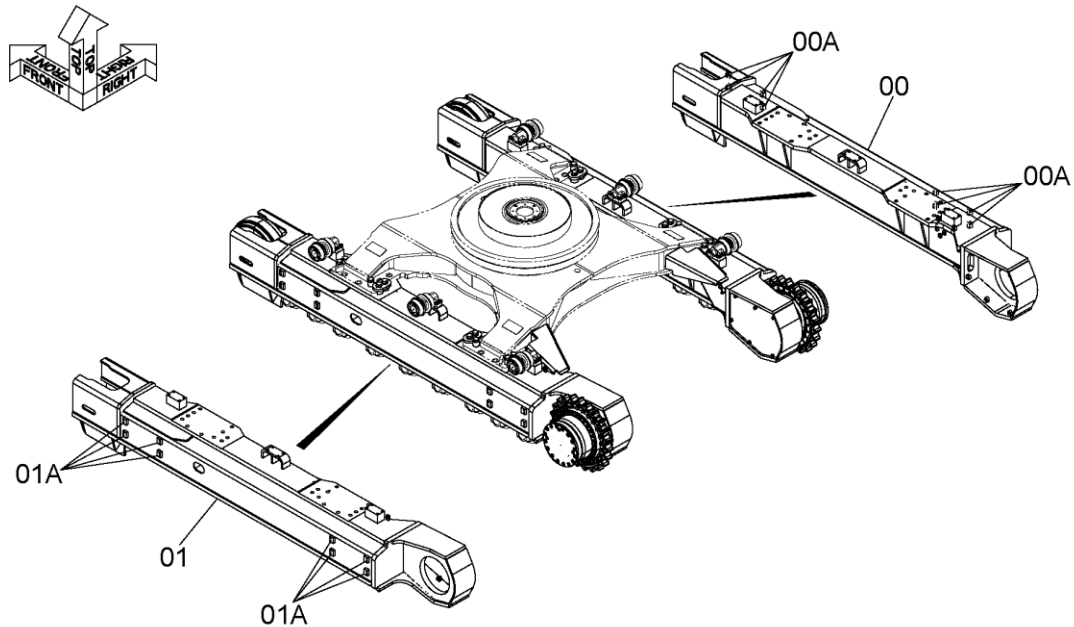

DCYA60032655

ITEM 符号	PART NO. 部品番号	PART NAME	部 品 名	Q' TY 数量	S. C サービス コード	SERIAL NO. 適用号機	ICA 互 換 性	REPLACEABLE PART 代替部品	
								PART NO. 部品番号	Q' TY 数量
00	YA40002947	FRAME; SIDE (R)	フレーム; サイド (R)	1					
00A	4219513	* SEAT; SCREW	* シート; スクリュ	8	W				
01	YA40002948	FRAME; SIDE (L)	フレーム; サイド (L)	1					
01A	4219513	* SEAT; SCREW	* シート; スクリュ	8	W				

TRACK SIDE FRAME PARTS (1) トラックサイドフレーム用品 (1)

Applicable Model (適用機種): -
Mark(記号): -
Serial No. (適用号機): 061702-

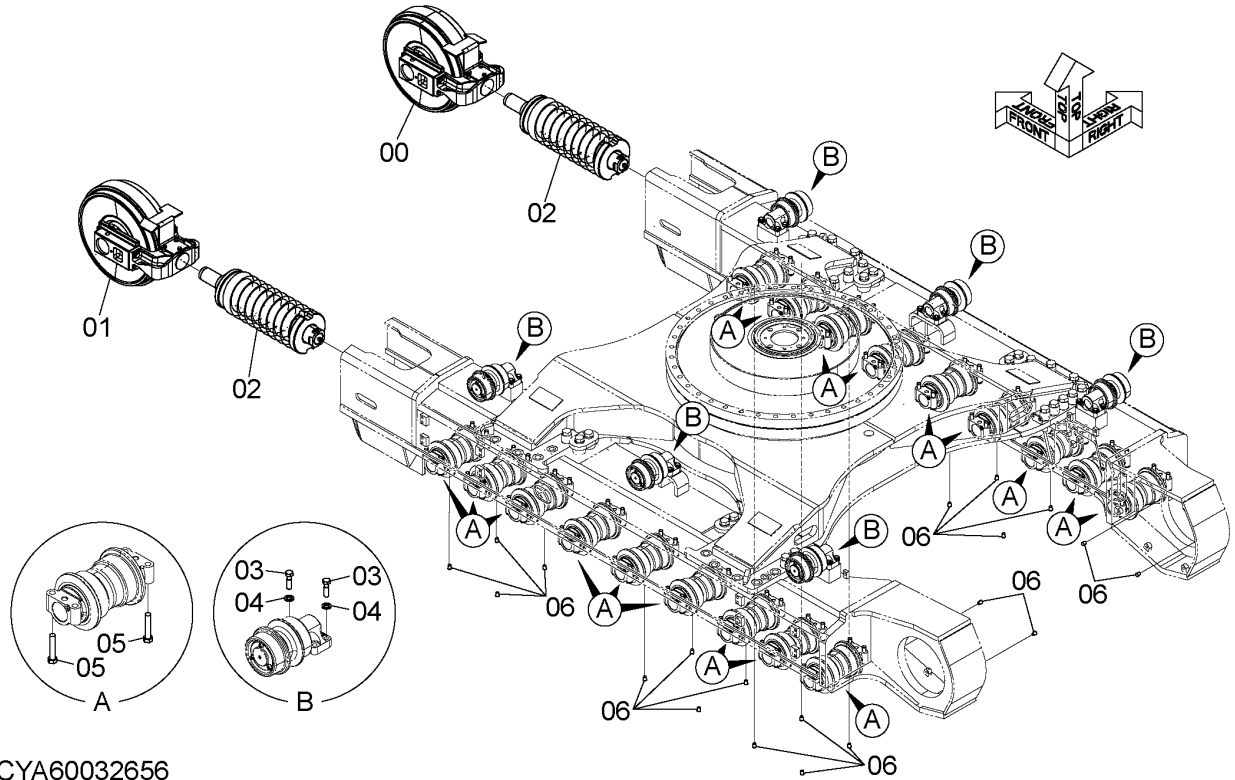

DCYA60032656

ITEM 符号	PART NO. 部品番号	PART NAME	部 品 名	Q' TY 数量	S. C サービス コード	SERIAL NO. 適用号機	ICA 互 換 性	REPLACEABLE PART 代替 部 品	
								PART NO. 部品番号	Q' TY 数量
00	YA60051746	IDLER;R <for details see "FRONT IDLER (R)"> <詳細は "フロントアイドラー (右)" 参照>	アイドラー;R	1					
01	YA60051747	IDLER;L <for details see "FRONT IDLER (L)"> <詳細は "フロントアイドラー (左)" 参照>	アイドラー;L	1					
02	YA60052564	SPRING; TRACK <for details see "ADJUSTER"> <詳細は "アジャスタ" 参照>	スプリング;トラック	2					
03	J931865	BOLT	ボルト	24					
04	4114406	WASHER	ワッシャ	24					
05	J932202	BOLT	ボルト	72					
06	Z431578	CORK	コルク	20					

CODE:SDCYA60032656-002-1

FRONT IDLER (R) フロントアイドル (右)

Applicable Model (適用機種): -
Mark(記号): -
Serial No. (適用号機): 061702-

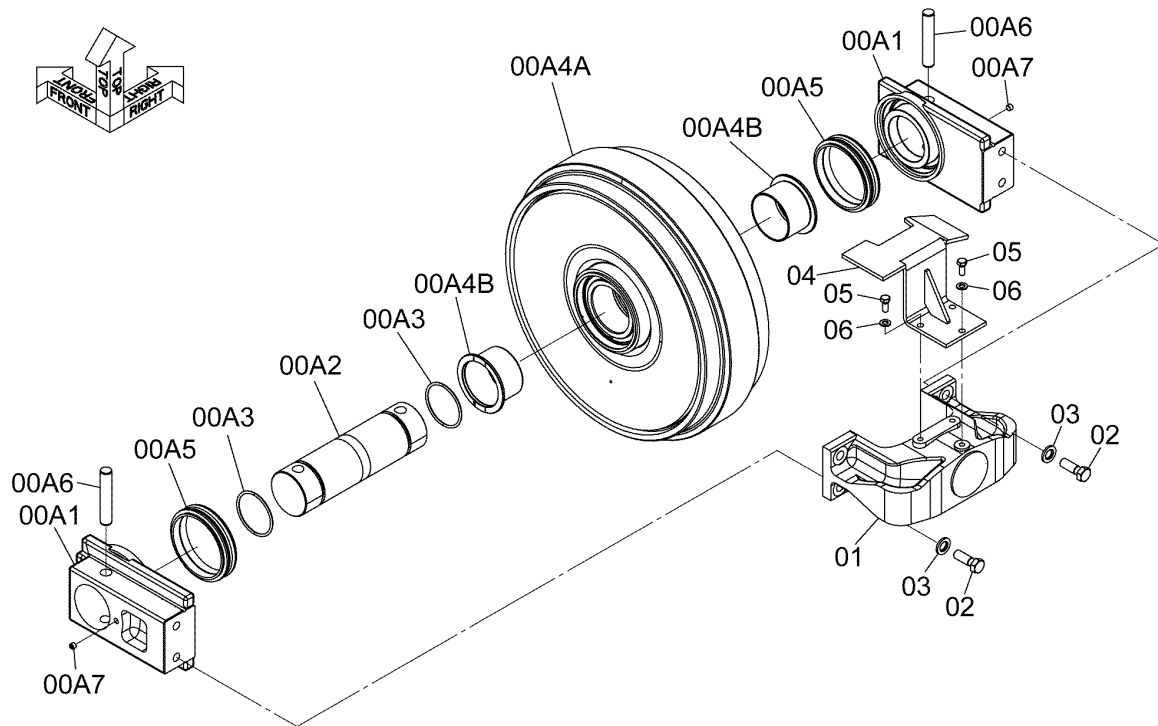

DCYA60051746

ITEM 符号	PART NO. 部品番号	PART NAME	部 品 名	Q'TY 数量	S.C サービス コード	SERIAL NO. 適用号機	ICA 互 換 性	REPLACEABLE PART 代替部品	
								PART NO. 部品番号	Q'TY 数量
00	YA60051746	IDLER;R	アイドル;R	1					
	9244297	* IDLER	* アイドラ	1					
00A	+++++	** IDLER	** アイドラ	1	D		I	9244297	1
00A1	2051605	*** BRG.	*** ベアリング	2					
00A2	2030997	*** AXLE	*** アクスル	1					
00A3	4513526	*** O-RING	*** O-リング	2					
00A4	9165600	*** IDLER	*** アイドラ	1					
00A4A	+++++	**** IDLER	**** アイドラ	1	D		I	9165600	1
00A4B	3037466	**** BUSHING	**** ブッシング	2					
00A5	4344810	*** SEAL;GROUP	*** シール;グループ	2					
00A6	4153956	*** PIN	*** ピン	2					
00A7	94-2011	*** PLUG	*** プラグ	2					
01	2051606	* YOKE	* ヨーク	1					
02	J912060	* BOLT	* ボルト	4					
03	4018545	* WASHER	* ワッシャ	4					
04	YA40034728	* GUARD	* ガード	1					
05	J901230	* BOLT	* ボルト	3					
06	A590112	* WASHER;PLANE	* ワッシャ;プレーン	3					

CODE:SDCYA60051746-00-1

PJAG61-1-1

FRONT IDLER (L) フロントアイドル (左)

Applicable Model (適用機種): -
Mark(記号): -
Serial No. (適用号機): 061702-

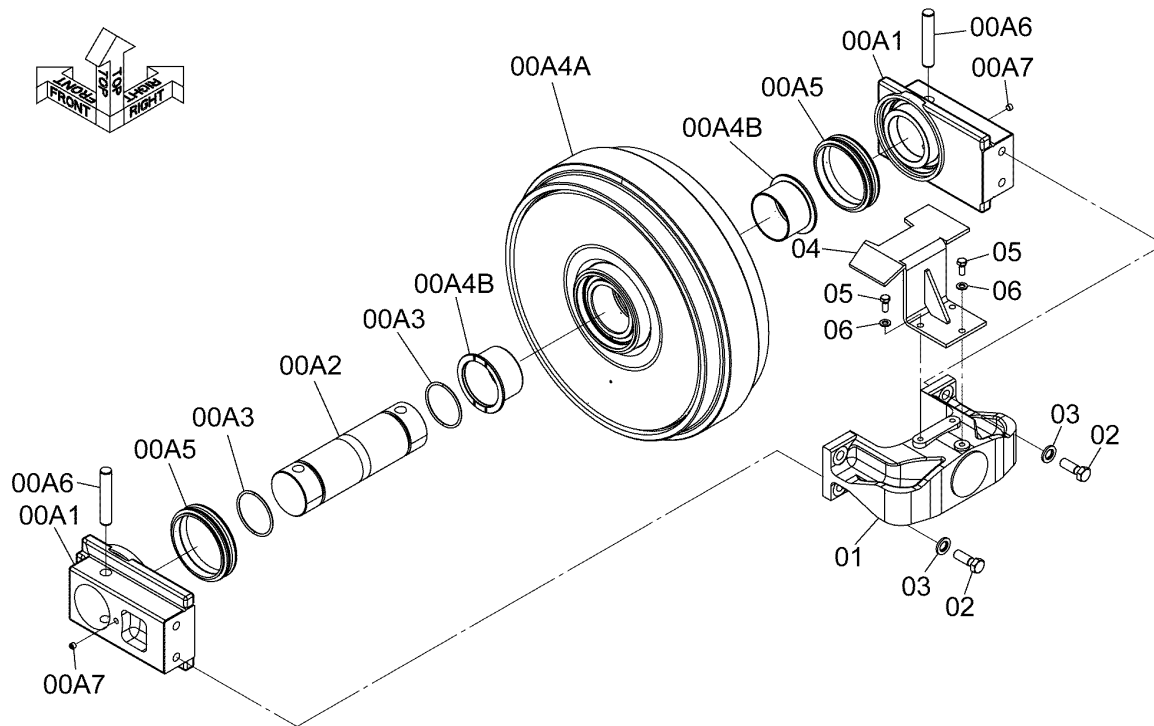

DCYA60051747

ITEM 符号	PART NO. 部品番号	PART NAME	部 品 名	Q'TY 数量	S.C サービス コード	SERIAL NO. 適用号機	ICA 互 換 性	REPLACEABLE PART 代 替 部 品	
								PART NO. 部品番号	Q'TY 数量
00	YA60051747	IDLER;R	アイドル;L	1					
	9244297	* IDLER	* アイドラ	1					
00A	+++++++	** IDLER	** アイドラ	1	D		I	9244297	1
00A1	2051605	*** BRG.	*** ベアリング	2					
00A2	2030997	*** AXLE	*** アクスル	1					
00A3	4513526	*** O-RING	*** O-リング	2					
00A4	9165600	*** IDLER	*** アイドラ	1					
00A4A	+++++	**** IDLER	**** アイドラ	1	D		I	9165600	1
00A4B	3037466	**** BUSHING	**** ブッシング	2					
00A5	4344810	*** SEAL;GROUP	*** シール;グループ	2					
00A6	4153956	*** PIN	*** ピン	2					
00A7	94-2011	*** PLUG	*** プラグ	2					
01	2051606	* YOKE	* ヨーク	1					
02	J912060	* BOLT	* ボルト	4					
03	4018545	* WASHER	* ワッシャ	4					
04	YA40034727	* GUARD	* ガード	1					
05	J901230	* BOLT	* ボルト	3					
06	A590112	* WASHER;PLANE	* ワッシャ;プレーン	3					

CODE:SDCYA60051747-000-1

PJAG61-1-1

ADJUSTER アジャスタ

Applicable Model (適用機種): -
 Mark(記号): -
 Serial No. (適用号機): 061702-

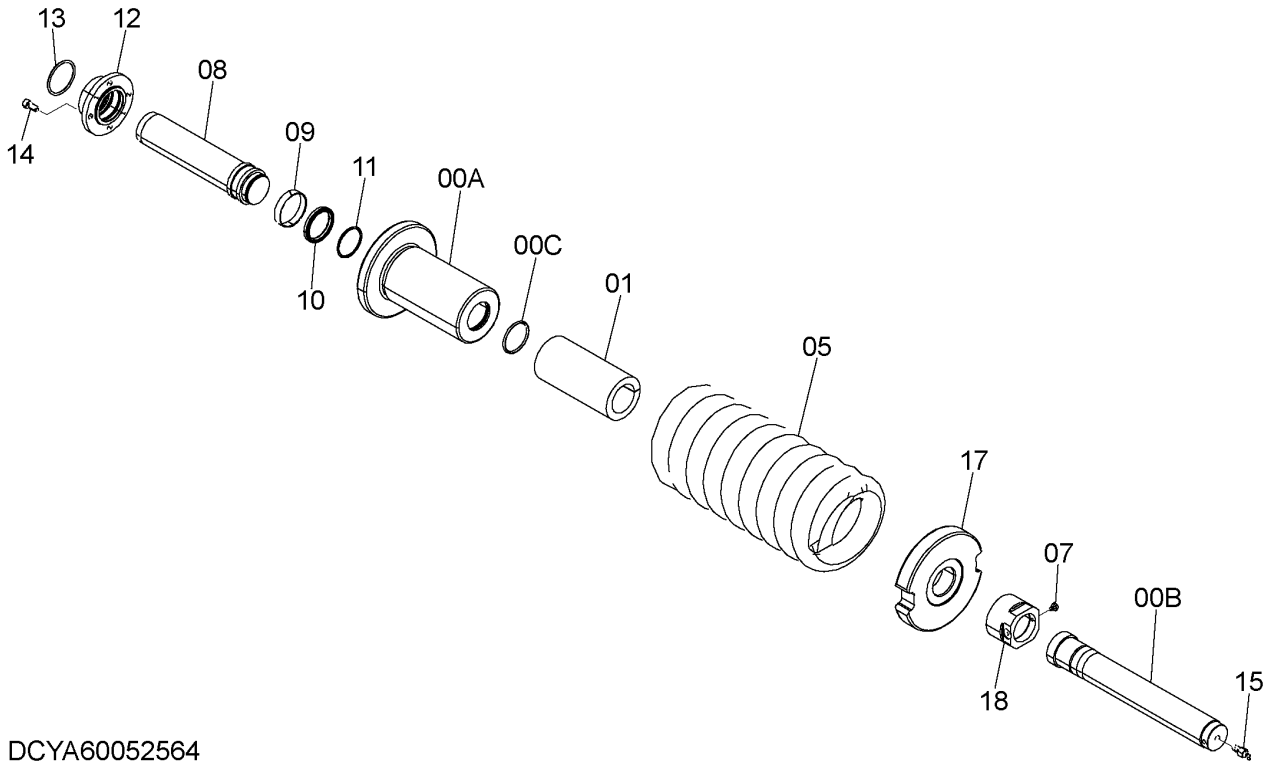

DCYA60052564

ITEM 符号	PART NO. 部品番号	PART NAME	部 品 名	Q' TY 数量	S. C サービス コード	SERIAL NO. 適用号機	ICA 互 換 性	REPLACEABLE PART 代 替 部 品	
								PART NO. 部品番号	Q' TY 数量
	YA60052564	SPRING; TRACK	スプリング; トラック	1					
00	YA60052563	CYL. ASSY	シリンダ; アッセン	1					
00A	2040241	* CYL.	* シリンダ	1					
00B	YA00054840	* ROD	* ロッド	1					
00C	4377558	* O-RING	* O-リング	1					
01	4627531	SPACER	スペーサ	1					
05	YA00047946	SPRING; COMPRESSION	スプリング; コンプレッション	1					
07	4186691	BOLT	ボルト	1					
08	3103495	ROD; PISTON	ロッド; ピストン	1					
09	4150804	RING	リング	1					
10	4152609	PACKING; U-RING	パッキン; U-リング	1					
11	4150805	RING; RETAINING	リング; リテーニング	1					
12	3053628	GUIDE	ガイド	1					
13	4071223	O-RING	O-リング	1					
14	M341430	BOLT; SOCKET	ボルト; ソケット	4					
15	YA00030338	VALVE	バルブ	1					
17	YA00054843	BRACKET	ブラケット	1					
18	YA00048160	NUT	ナット	1					

TRACK SIDE FRAME PARTS (2) トラックサイドフレーム用品 (2)

Applicable Model (適用機種): -

Mark(記号): -

Serial No. (適用号機): 061702-

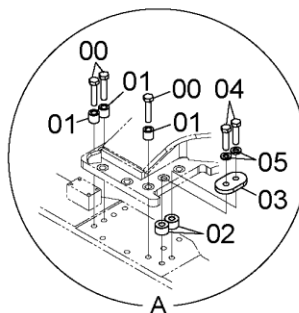
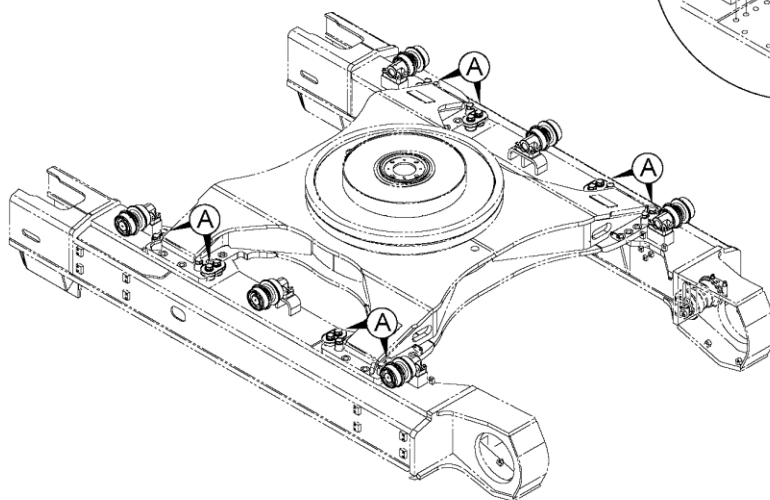

DCYA60032659

ITEM 符号	PART NO. 部品番号	PART NAME	部 品 名	Q' TY 数量	S. C サービスクード	SERIAL NO. 適用号機	ICA 互 換 性	REPLACEABLE PART 代 替 部 品	
								PART NO. 部品番号	Q' TY 数量
00	J833310	BOLT	ボルト	12					
01	4320218	SPACER	スペーサ	12					
02	4269567	SPACER	スペーサ	8					
03	4269566	PLATE;LOCK	プレート;ロック	4					
04	J833306	BOLT	ボルト	8					
05	4083438	WASHER	ワッシャ	8					

UPPER ROLLER 上ローラ

Applicable Model (適用機種): -
 Mark(記号): -
 Serial No. (適用号機): 061702-

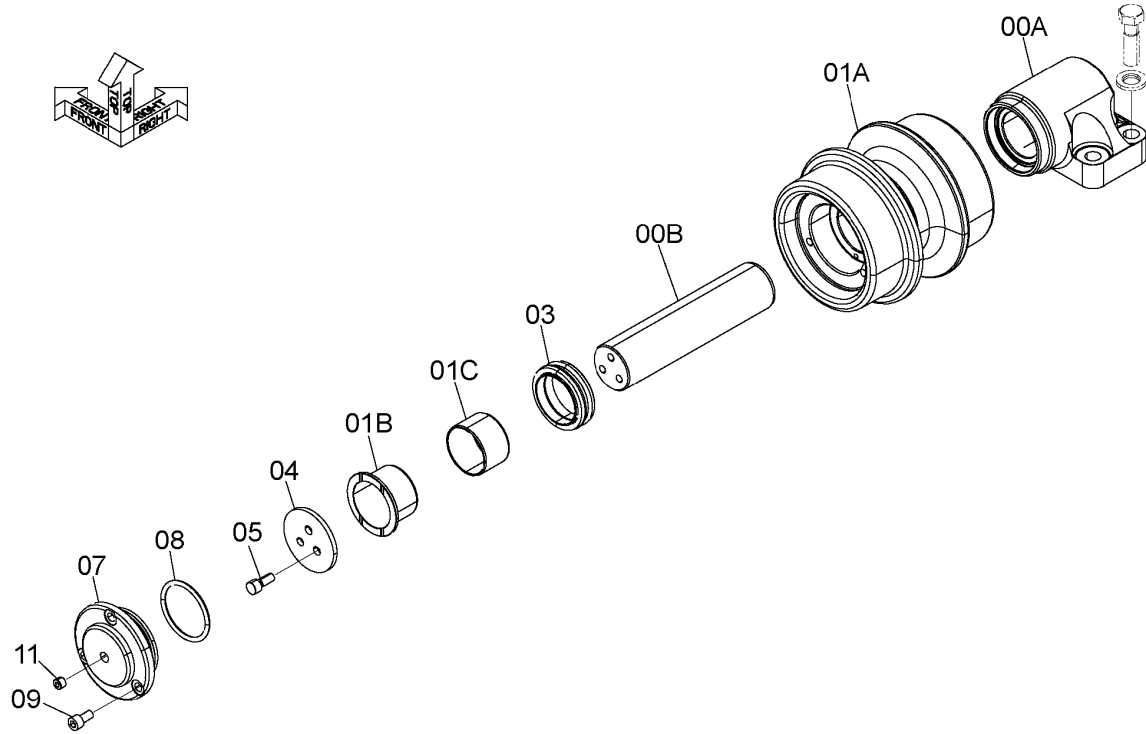

SDCYA60037846-000

ITEM 符号	PART NO. 部品番号	PART NAME	部 品 名	Q' TY 数量	S. C サービスクード	SERIAL NO. 適用号機	ICA 互 換 性	REPLACEABLE PART 代 替 部 品	
								PART NO. 部品番号	Q' TY 数量
00	9250478	ROLLER; UPPER	ローラ; アッパ	6					
	9250476	* BRACKET; ASS' Y	* フラケットアッセン	1					
00A	++++++	** BRACKET	** フラケット	1	D				
00B	++++++	** AXLE	** アクスル	1	D				
01	9250477	* ROLLER; ASS' Y	* ローラ; アッセン	1					
01A	7048431	** ROLLER	** ローラ	1					
01B	3104812	** BUSHING	** ブッシング	1					
01C	3104813	** BUSHING	** ブッシング	1					
03	4479926	* SEAL; GROUP	* シール; グループ	1					
04	4636735	* PLATE; THRUST	* プレート; スラスト	1					
05	M341020	* BOLT; SOCKET	* ボルト; ソケット	3					
07	3104814	* COVER	* カバー	1					
08	Z955046	* O-RING	* O-リング	1					
09	M341025	* BOLT; SOCKET	* ボルト; ソケット	3					
11	94-2011	* PLUG	* プラグ	1					

LOWER ROLLER 下ローラ

Applicable Model (適用機種): -
 Mark(記号): -
 Serial No. (適用号機): 061702-

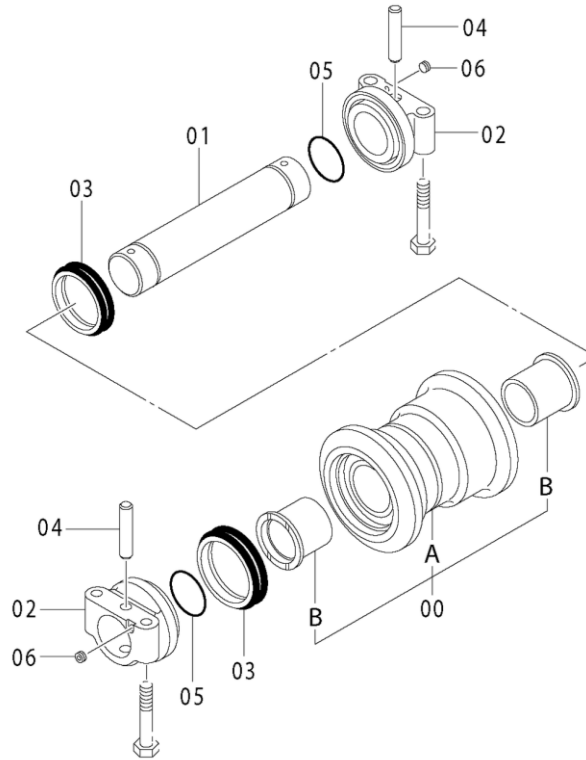

DCYA60004574

ITEM 符号	PART NO. 部品番号	PART NAME	部 品 名	Q' TY 数量	S. C サービス コード	SERIAL NO. 適用号機	ICA 互 換 性	REPLACEABLE PART 代 替 部 品	
								PART NO. 部品番号	Q' TY 数量
	YA00005129	ROLLER; LOWER	ローラ; ロア	18					
00	+++++	* ROLLER	* ローラ	1	D				
00A	+++++	** ROLLER	** ローラ	1	D				
00B	3037465	** BUSHING	** ブッシング	2					
01	3022815	* AXLE	* アクスル	1					
02	+++++	* COLLAR	* カラー	2	D				
03	YA00002478	* SEAL; GROUP	* シール; グループ	2					
04	4153955	* PIN	* ピン	2					
05	A810080	* O-RING	* O-リング	2					
06	4315607	* PLUG	* プラグ	2					

TRAVEL DEVICE 走行装置

Applicable Model (適用機種): -

Mark(記号): -

Serial No.(適用号機):061702-

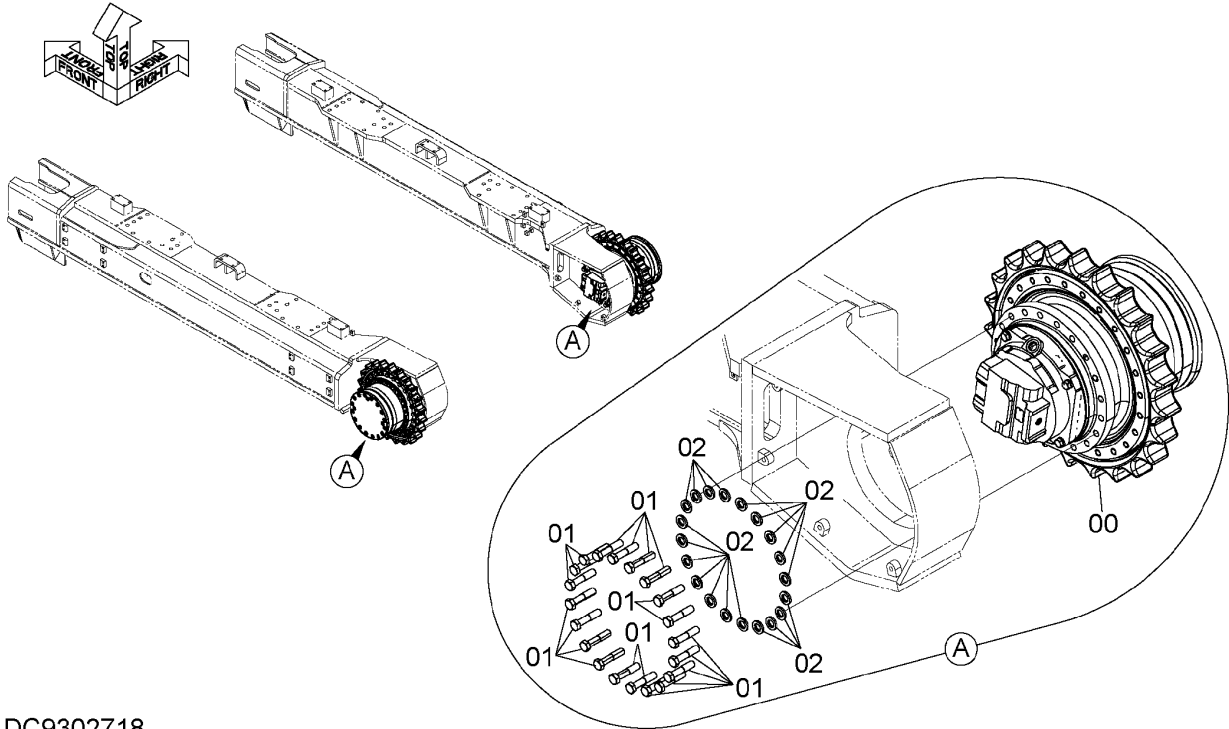

DC9302718

ITEM 符号	PART NO. 部品番号	PART NAME	部 品 名	Q'TY 数量	S.C サービス コード	SERIAL NO. 適用号機	ICA 互 換 性	REPLACEABLE PART 代替部品	
								PART NO. 部品番号	Q'TY 数量
00	+++++++ YB60002199	TRAVEL-DEVICE * TRAVEL-DEVICE (for assembly of machine) (本体組付用)	ソコウソウチ * ソコウソウチ	2 1	D DH		I	YB60002229	1
00	YB60002229	* TRAVEL-DEVICE (for transportation) (輸送用)	* ソコウソウチ	1	S				
01	J932200	* BOLT	* ボルト	20					
02	4089822	* WASHER	* ワッシャ	20					

TRAVEL PIPING PARTS (2) 走行配管用品 (2)

Applicable Model (適用機種): -
Mark(記号): -
Serial No. (適用号機): 061702-

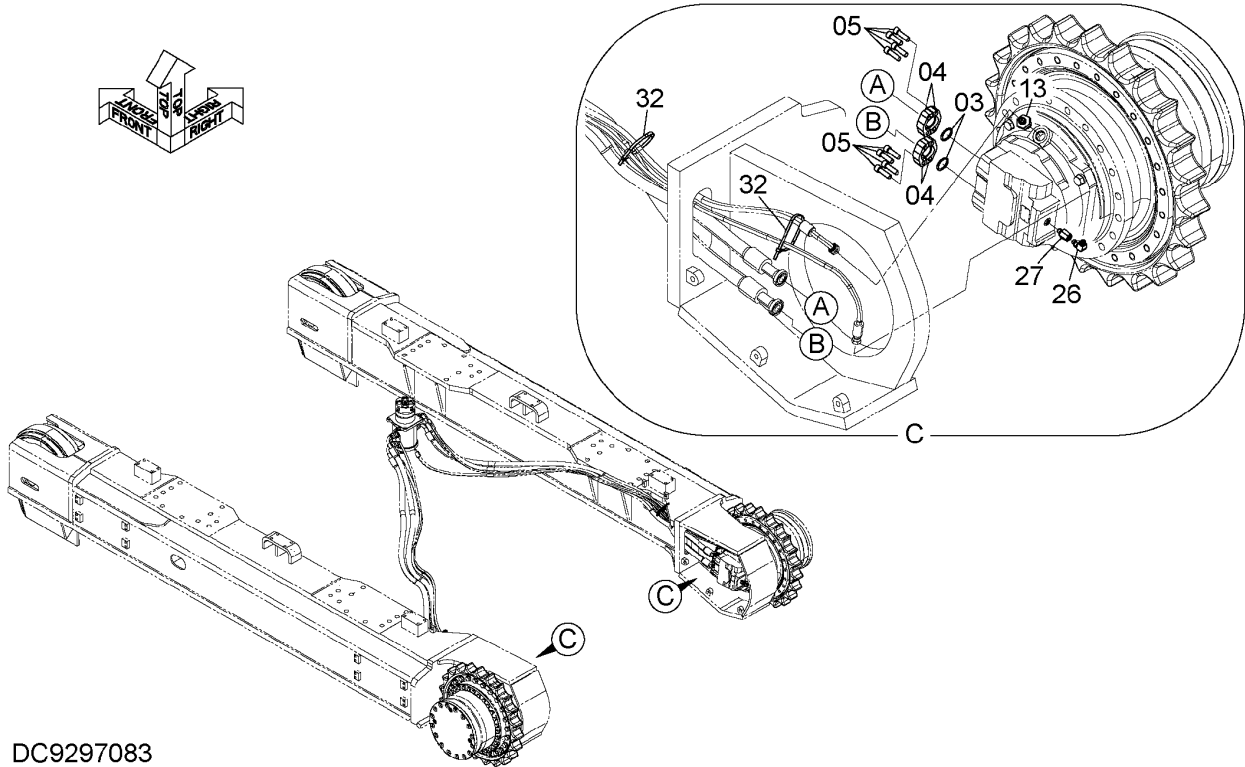

DC9297083

ITEM 符号	PART NO. 部品番号	PART NAME	部 品 名	Q' TY 数量	S. C サービス コード	SERIAL NO. 適用号機	ICA 互 換 性	REPLACEABLE PART 代替部品	
								PART NO. 部品番号	Q' TY 数量
03	Z966993	* O-RING	* O-リング	4					
04	4085560	* FLANGE:SPLIT	* フランジ:スプリット	8					
05	M341240	* BOLT:SOCKET	* ボルト:ソケット	16					
13	4279302	* ADAPTER:S	* アダプタ:S	2					
13A	4506424	** O-RING	** O-リング	1					
26	A852323	* ELBOW:S	* エルボ:S	2					
26A	Z957366	** O-RING	** O-リング	1					
27	4202564	* ADAPTER:S	* アダプタ:S	2					
27A	Z957366	** O-RING	** O-リング	1					
32	4055312	* CLIP:BAND	* クリップ:バンド	6					

TRAVEL MOTOR COVER 走行モータカバー

Applicable Model (適用機種): -
 Mark(記号): -
 Serial No. (適用号機): 061702-

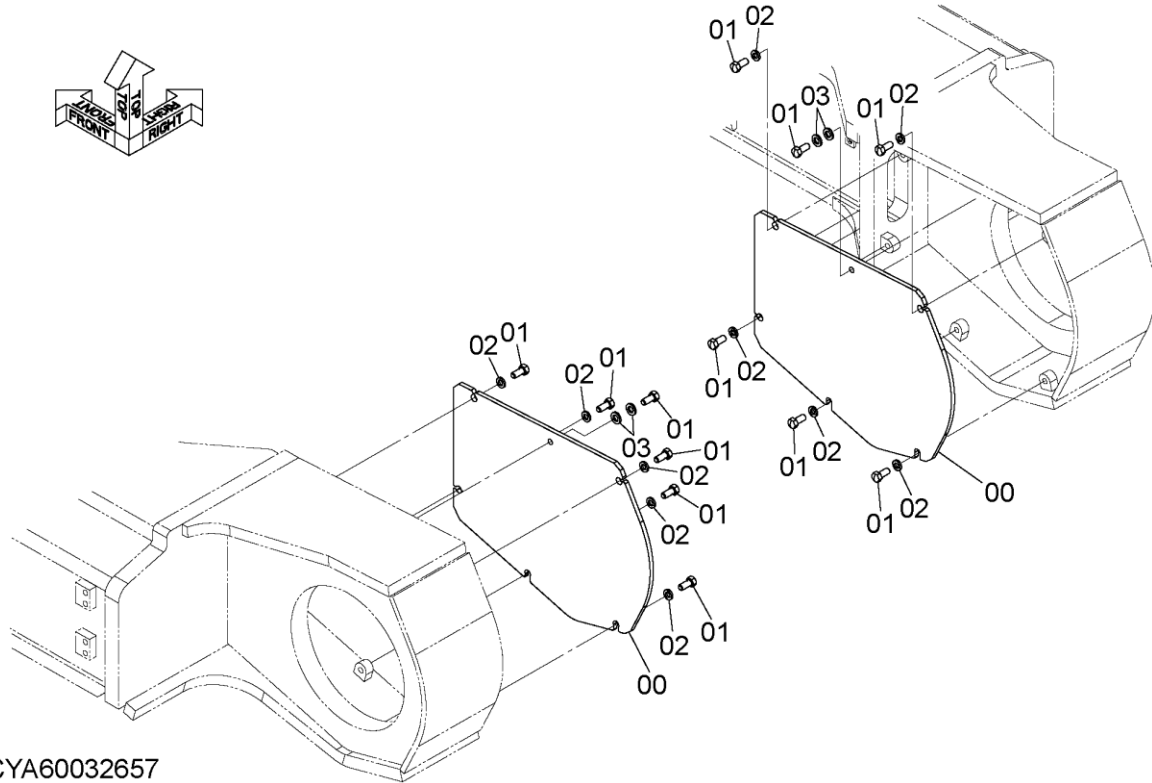
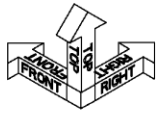

DCYA60032657

ITEM 符号	PART NO. 部品番号	PART NAME	部 品 名	Q'TY 数量	S.C サービス コード	SERIAL NO. 適用号機	ICA 互 換 性	REPLACEABLE PART 代替部品	
								PART NO. 部品番号	Q'TY 数量
00	3088005	* COVER	* カバ-	2					
01	4257968	* BOLT; SHOE	* ボルト; シュー	12					
02	A590916	* WASHER; SPRING	* ワッシャ; スプリング	10					
03	J222016	* WASHER	* ワッシャ	4					

TRAVEL PIPING COVER 走行配管カバー

Applicable Model (適用機種): -
Mark(記号): -
Serial No. (適用号機): 061702-

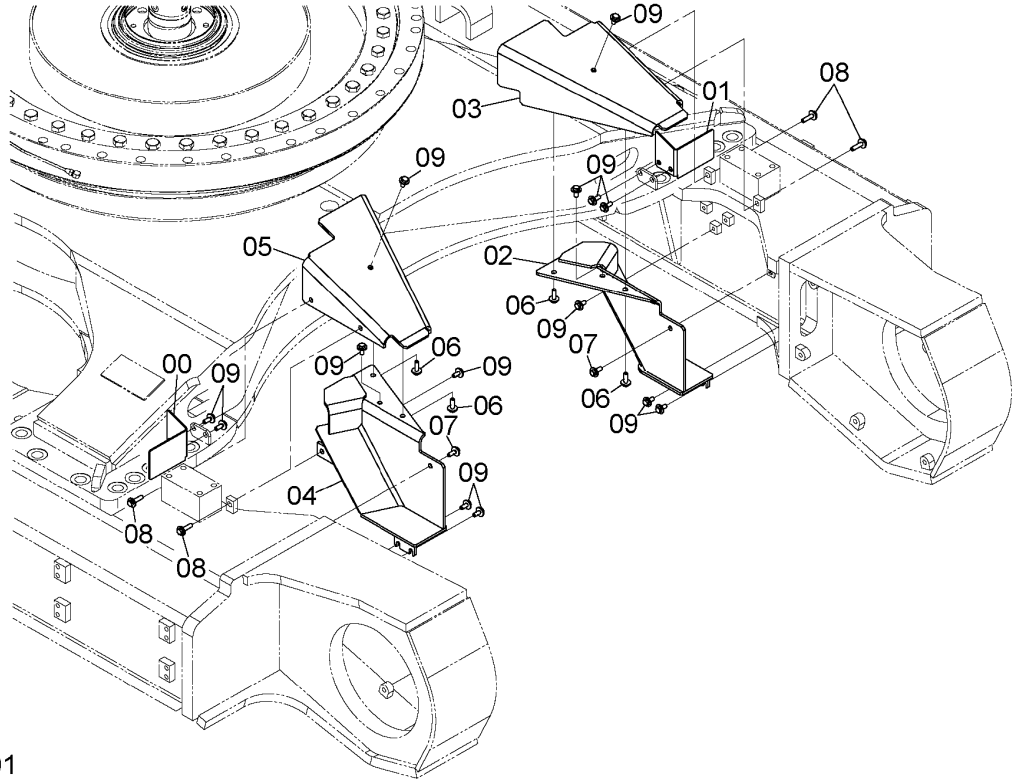

SDCYA60032658-001

ITEM 符号	PART NO. 部品番号	PART NAME	部 品 名	Q' TY 数量	S. C サービス コード	SERIAL NO. 適用号機	ICA 互 換 性	REPLACEABLE PART 代替部品	
								PART NO. 部品番号	Q' TY 数量
00	8061383	COVER	カバー	1					
01	8061384	COVER	カバー	1					
02	7054991	COVER	カバー	1					
03	6026430	COVER	カバー	1					
04	7054992	COVER	カバー	1					
05	6026431	COVER	カバー	1					
06	J281240	BOLT; SEMS	ボルト; セムス	4					
07	J281235	BOLT; SEMS	ボルト; セムス	2					
08	J281250	BOLT; SEMS	ボルト; セムス	4					
09	J281230	BOLT; SEMS	ボルト; セムス	14					

TRACK SIDE STEP トラックサイドステップ

Applicable Model (適用機種): -
 Mark(記号): -
 Serial No. (適用号機): 061702-

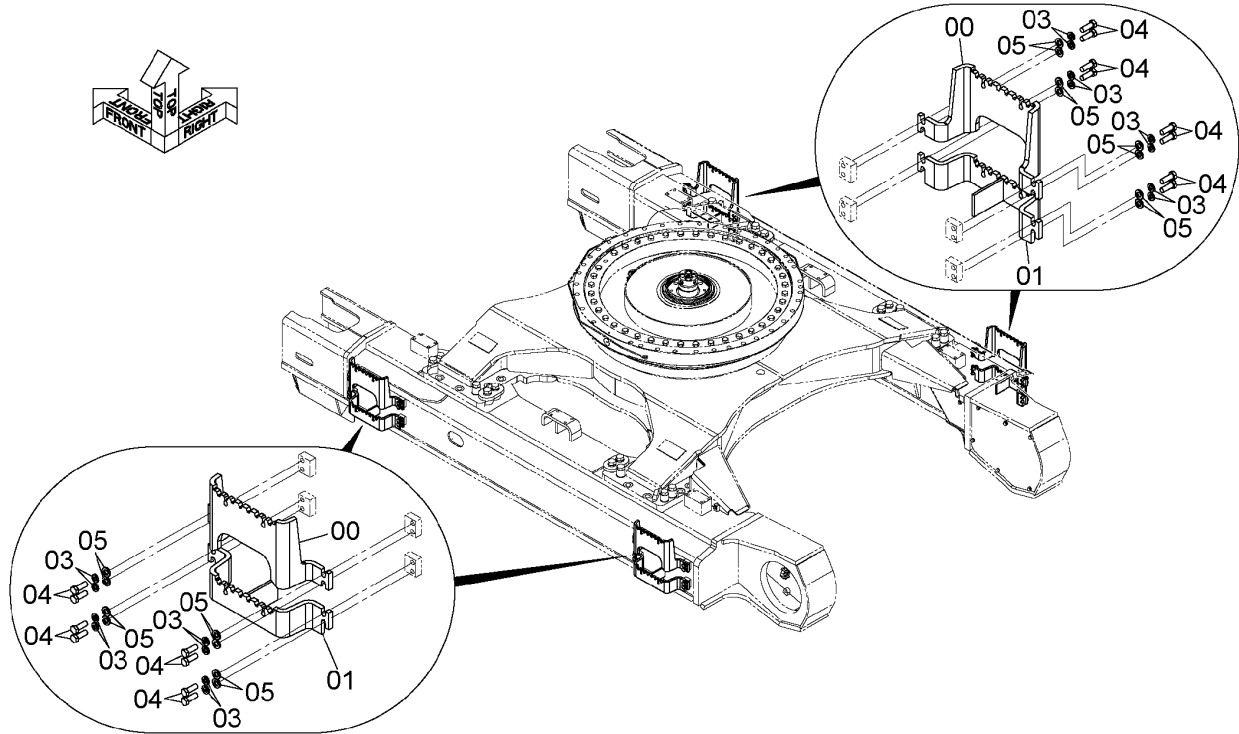

DCYA60002274

ITEM 符号	PART NO. 部品番号	PART NAME	部 品 名	Q' TY 数量	S. C サービス コード	SERIAL NO. 適用号機	ICA 互 換 性	REPLACEABLE PART 代替部品	
								PART NO. 部品番号	Q' TY 数量
00	YA00003325	STEP	ステップ	4					
01	YA40002172	STEP	ステップ	4					
03	A590916	WASHER: SPRING	ワッシャ:スプリング	32					
04	J901645	BOLT	ボルト	32					
05	J222016	WASHER	ワッシャ	32					

ADDITIONAL STEP 追加ステップ

Applicable Model (適用機種): -
 Mark(記号): -
 Serial No. (適用号機): 061702-

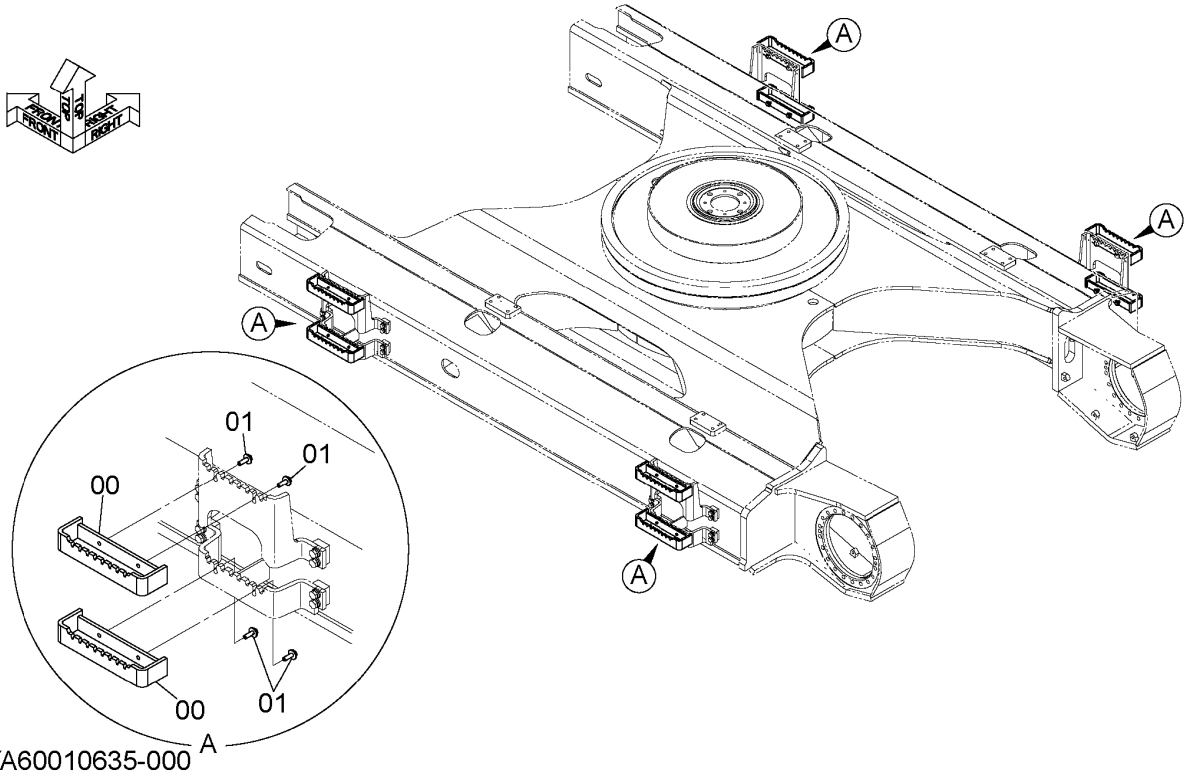

ITEM 符号	PART NO. 部品番号	PART NAME	部 品 名	Q' TY 数量	S. C サービス コード	SERIAL NO. 適用号機	ICA 互 換 性	REPLACEABLE PART 代替部品	
								PART NO. 部品番号	Q' TY 数量
00	9755978	STEP	ステップ	8					
01	J281240	BOLT;SEMS	ボルト;セムス	16					

ADDITIONAL TRACK GUARD 追加トラックガード

Applicable Model (適用機種): -

Mark(記号): -

Serial No. (適用号機): 061702-

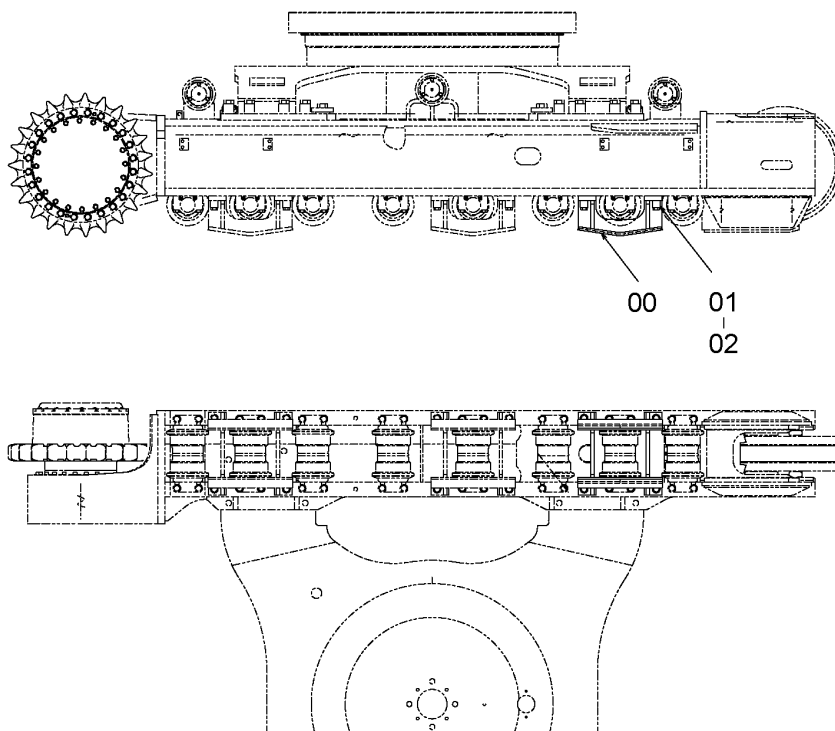

DC9277512

ITEM 符号	PART NO. 部品番号	PART NAME	部 品 名	Q'TY 数量	S. C サービス コード	SERIAL NO. 適用号機	ICA 互 換 性	REPLACEABLE PART 代替部品	
								PART NO. 部品番号	Q'TY 数量
00	8100798	GUARD	ガード	2					
01	4375092	SPACER	スペーサ	8					
02	J932200	BOLT	ボルト	8					

TRACK GUARD トラックガード

Applicable Model (適用機種): -
 Mark(記号): -
 Serial No. (適用号機): 061702-

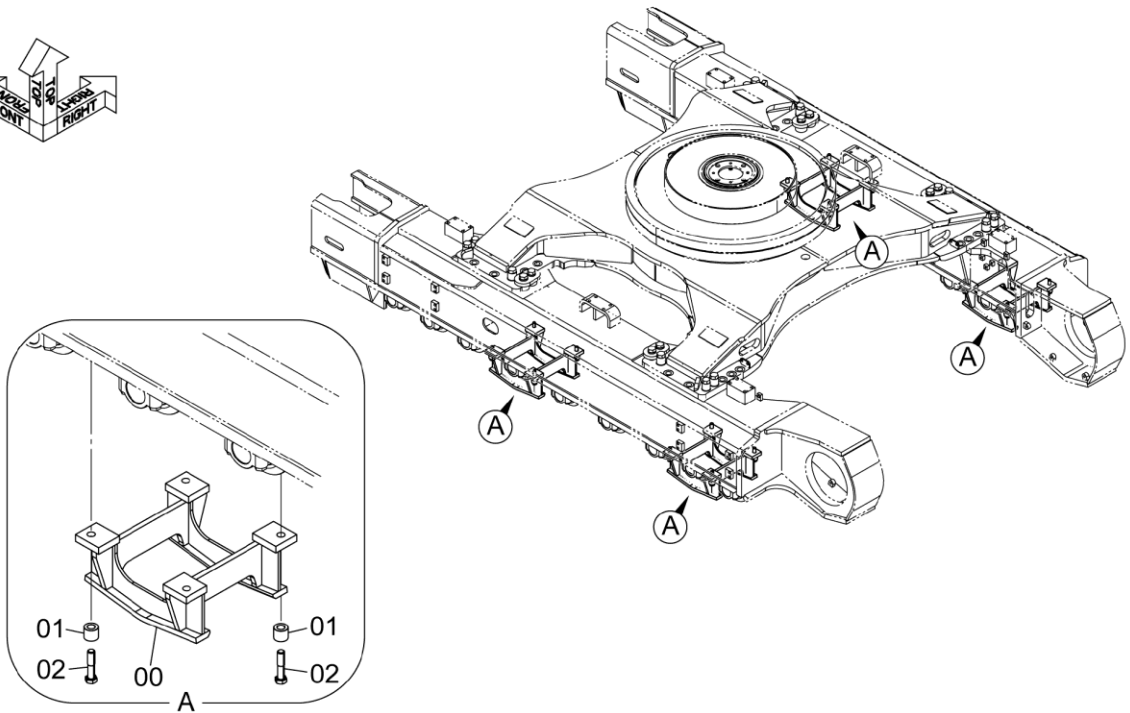
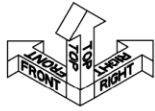

DC9297587

ITEM 符号	PART NO. 部品番号	PART NAME	部 品 名	Q'TY 数量	S.C サービス コード	SERIAL NO. 適用号機	ICA 互 換 性	REPLACEABLE PART 代替部品	
								PART NO. 部品番号	Q'TY 数量
00	8100798	GUARD	ガード	4					
01	4375092	SPACER	スペーサ	16					
02	J932200	BOLT	ボルト	16					

TRACK LINK 600mmG トラックリンク 600mmG

Applicable Model (適用機種): -
Mark(記号): -
Serial No. (適用号機): 061702-

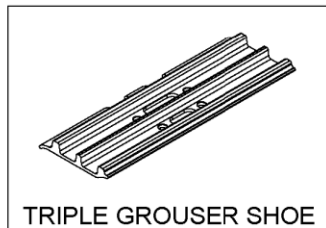

矢示 A
VIEW

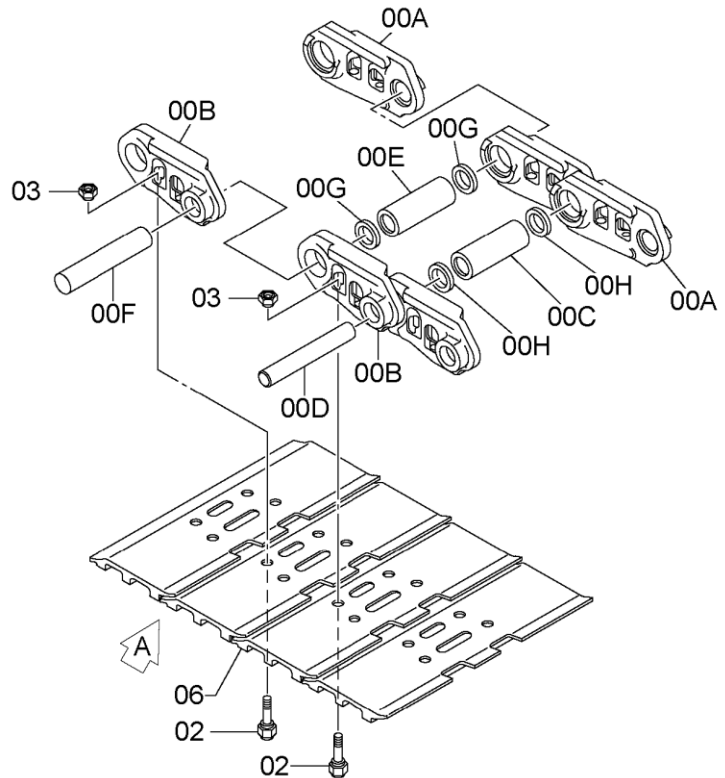

SDC9260580-001

ITEM 符号	PART NO. 部品番号	PART NAME	部 品 名	Q' TY 数量	S. C サービスク コード	SERIAL NO. 適用号機	ICA 互 換 性	REPLACEABLE PART 代 替 部 品	
								PART NO. 部品番号	Q' TY 数量
	9260580	SHOE-ASSY (900G : 900mm TRIPLE GROUSER SHOE) (900G : 900mm トリプルグロウサシュー)	シューアッセン	2					
00	9251219	* TRACK-LINK-ASSY	* トラックリンクアッセン	1					
00A	4637797	** TRACK-LINK	** トラックリンク	53					
00B	4637798	** TRACK-LINK	** トラックリンク	53					
00C	4637799	** BUSHING; TRACK	** ブッシング; トラック	52					
00D	4155607	** PIN	** ピン	52					
00E	4207487	** BUSHING; MASTER	** ブッシング; マスタ	1					
00F	4637800	** PIN; MASTER	** ピン; マスター	1					
00F	4661248	** PIN; MASTER	** ピン; マスター	1	0S				
00G	4328032	** COLLAR	** カラー	2					
00H	4631358	** SEAL; DUST	** シール; ダスト	104					
02	4328034	* BOLT; SHOE	* ボルト; シュー	212					
03	4328035	* NUT	* ナット	212					
06	4409428	* SHOE; GROUSER	* シュー; グロウサ	53					

H BOOM 7.0m
Hブーム 7.0m

Applicable Model (適用機種): -
Mark(記号): -
Serial No. (適用号機): 061702-

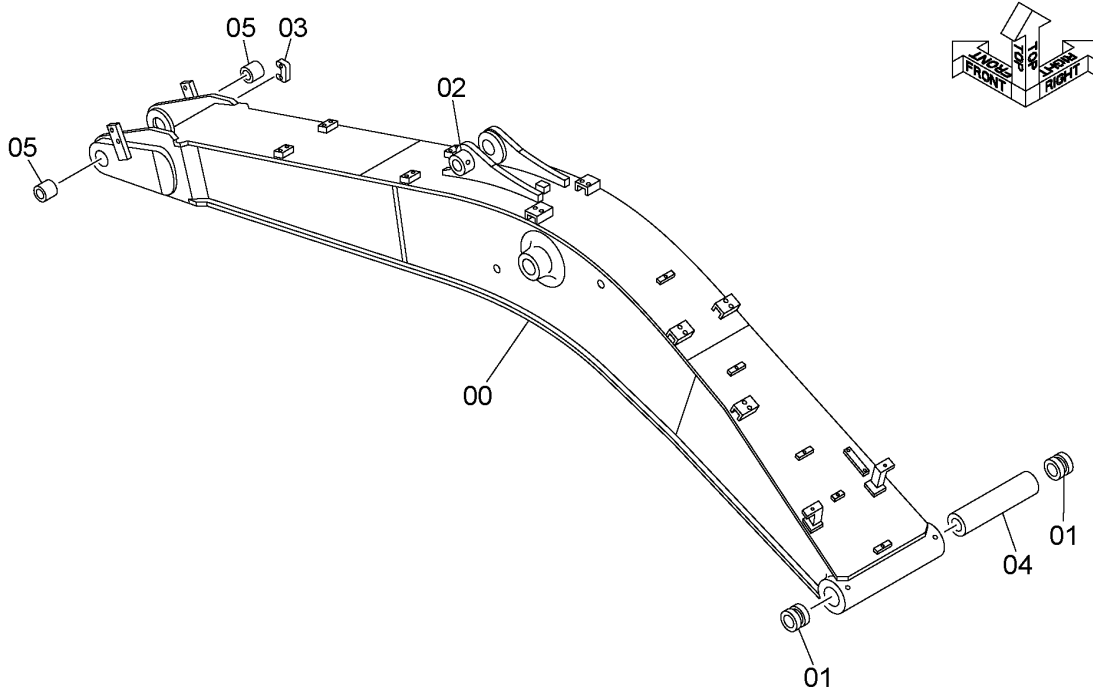

DCYA60003210B

ITEM 符号	PART NO. 部品番号	PART NAME	部 品 名	Q' TY 数量	S. C サービスクード	SERIAL NO. 適用号機	ICA 互 換 性	REPLACEABLE PART 代替部品	
								PART NO. 部品番号	Q' TY 数量
00	7056226	BOOM	ブーム	1					
	+++++++	* BOOM	* ブーム	1	D		I	7056226	1
01	3055205	* BUSHING	* ブッシング	2					
02	4205110	* STOPPER	* ストッパ	1	W				
03	4299048	* STOPPER	* ストッパ	1	W				
04	4334120	* SPACER	* スペース	1					
05	4439033	* BUSHING	* ブッシング	2					

M E M O

Lined area for writing the memorandum content.

BOOM PARTS ブーム用品

Applicable Model (適用機種): -

Mark(記号): -

Serial No. (適用号機): 061702-

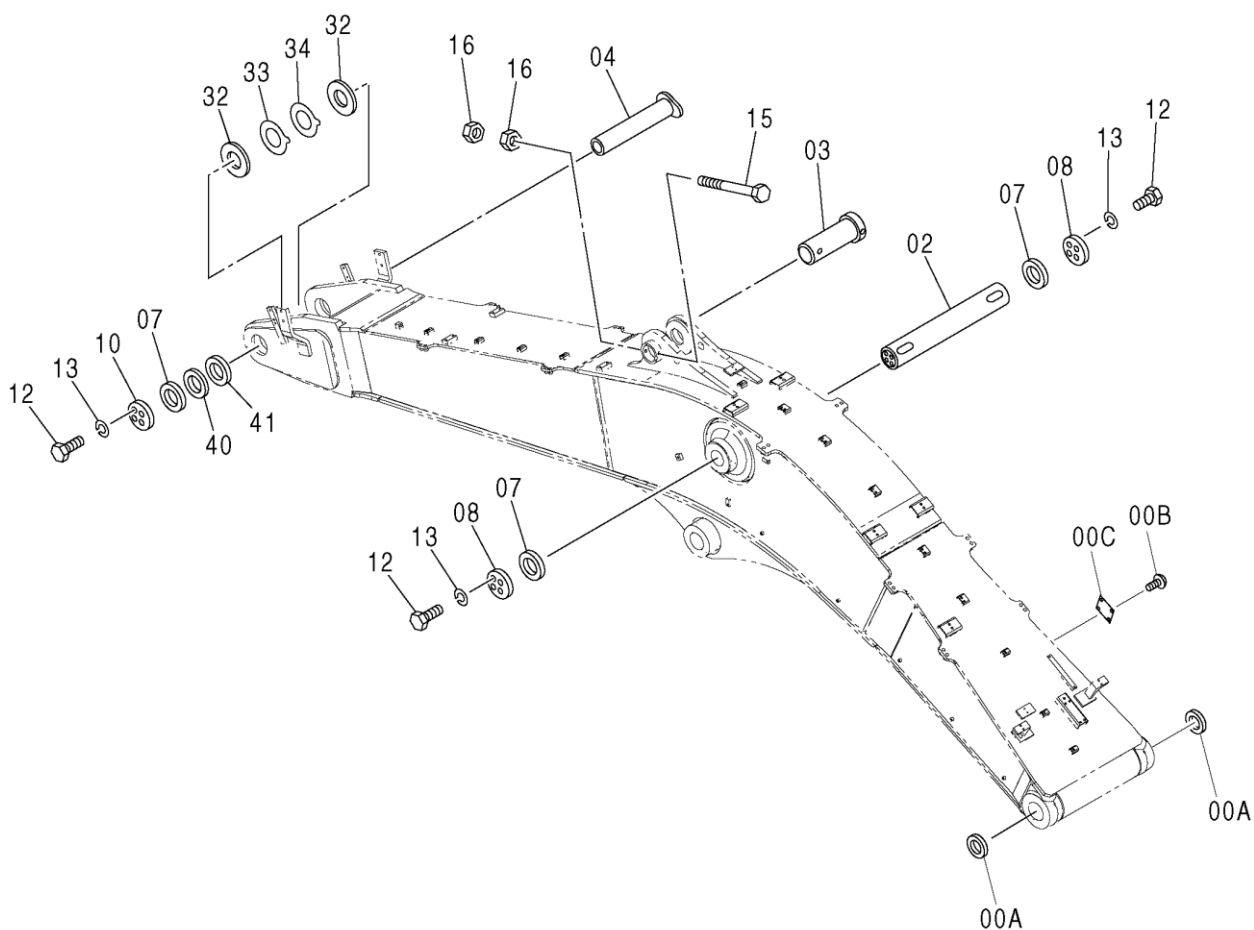

DCYA60040916

CODE: SDCYA60040916-000-1

BOOM PARTS ブーム用品

Applicable Model (適用機種): -

Mark(記号): -

Serial No. (適用号機): 061702-

ITEM 符号	PART NO. 部品番号	PART NAME	部 品 名	Q' TY 数量	S. C サービスク コード	SERIAL NO. 適用号機	ICA 互 換 性	REPLACEABLE PART 代 替 部 品	
								PART NO. 部品番号	Q' TY 数量
00	+++++++	BOOM	ブーム	1	D				
00A	4251752	* SEAL; DUST	* シール;ダスト	2					
00B	M492564	* SCREW; DRIVE	* スクリュー;ドライブ	4					
00C	+++++++	* NAME-PLATE (FRONT NO.)	* ネームプレート (フロント NO.)	1	D				
02	3104745	PIN	ピン	1					
03	3104744	PIN	ピン	1					
04	8100447	PIN	ピン	1					
07	4040931	WASHER	ワッシャ	3					
08	4117700	STOPPER	ストッパ	2					
10	4206989	STOPPER	ストッパ	1					
12	J912050	BOLT	ボルト	11					
13	J222020	WASHER	ワッシャ	11					
15	4435584	PIN; STOPPER	ピン;ストッパ	1					
16	J951020	NUT	ナット	2					
32	4479444	PLATE	プレート	2					
33	4651551	SHIM (t=1.0mm)	シム (t=1.0mm)	1	R				
34	4651552	SHIM (t=2.0mm)	シム (t=2.0mm)	2	R				
40	4637470	SHIM (t=2.3mm)	シム (t=2.3mm)	1	R				
41	4637471	SHIM (t=3.2mm)	シム (t=3.2mm)	1	R				

FRONT PIPING (BOOM) フロント配管 (ブーム)

Applicable Model (適用機種): -
Mark (記号): -
Serial No. (適用号機): 061702-

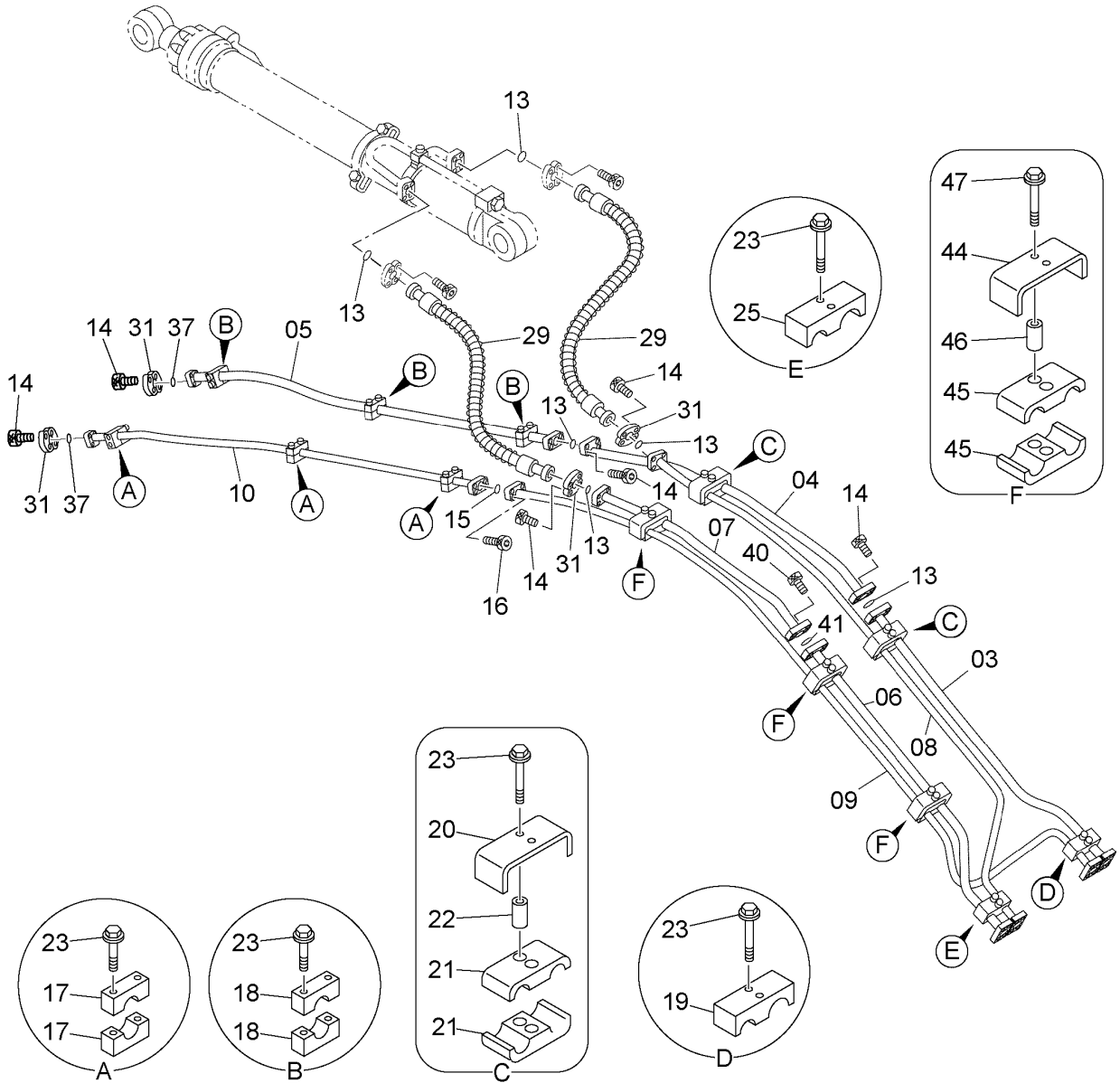
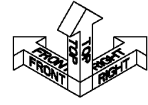

DCYA60003288B_JAG60

CODE: SDCYA60003288-002-1

FRONT PIPING (BOOM)
フロント配管 (ブーム)

Applicable Model (適用機種): -
Mark(記号): -
Serial No. (適用号機): 061702-

ITEM 符号	PART NO. 部品番号	PART NAME	部 品 名	Q' TY 数量	S. C サービスマ コート	SERIAL NO. 適用号機	ICA 互 換 性	REPLACEABLE PART 代替部品	
								PART NO. 部品番号	Q' TY 数量
03	7048716	PIPE	パイプ	1					
04	YA40003232	PIPE	パイプ	1					
05	YA40022799	PIPE	パイプ	1					
06	7048718	PIPE	パイプ	1					
07	7048719	PIPE	パイプ	1					
08	7048720	PIPE	パイプ	1					
09	7048721	PIPE	パイプ	1					
10	YA40022800	PIPE	パイプ	1					
13	4508805	O-RING	O-リング	6					
14	M341450	BOLT; SOCKET	ボルト;ソケット	24					
15	Z966993	O-RING	O-リング	1					
16	M341240	BOLT; SOCKET	ボルト;ソケット	4					
17	4334363	CLAMP; PIPE	クランプ;パイプ	6					
18	4334364	CLAMP; PIPE	クランプ;パイプ	6					
19	4249565	CLAMP; PIPE	クランプ;パイプ	1					
20	4304481	CLAMP; PIPE	クランプ;パイプ	2					
21	4337125	CLAMP	クランプ	4					
22	4304539	SPACER	スペーサ	4					
23	J271285	BOLT; SEMS	ボルト;セムス	20					
25	4639233	CLAMP; PIPE	クランプ;パイプ	1					
29	4639172	HOSE	ホース	2					
31	4089703	FLANGE; SPLIT	フランジ;スプリット	8					
37	4508805	O-RING	O-リング	2					
40	M341650	BOLT; SOCKET	ボルト;ソケット	4					
41	4510169	O-RING	O-リング	1					
44	4342695	CLAMP; PIPE	クランプ;パイプ	3					
45	4639234	CLAMP	クランプ	6					
46	4342699	SPACER	スペーサ	6					
47	J271200	BOLT; SEMS	ボルト;セムス	6					

LUBRICATE PIPING (H-BOOM 7.0m) 集中給脂配管 (Hブーム 7.0m)

Applicable Model (適用機種): -
Mark(記号): -
Serial No. (適用号機): 061702-

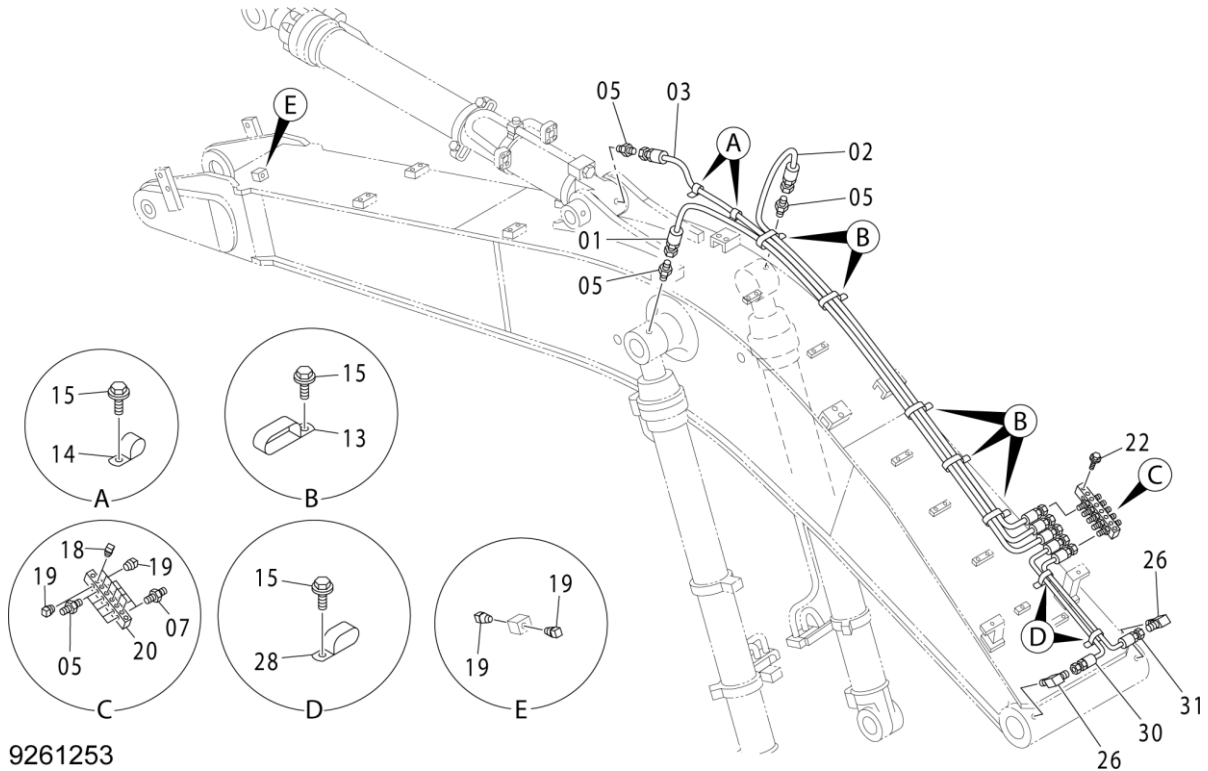

9261253

ITEM 符号	PART NO. 部品番号	PART NAME	部 品 名	Q' TY 数量	S. C サービス コード	SERIAL NO. 適用号機	I C A 互 換 性	REPLACEABLE PART 代 替 部 品	
								PART NO. 部品番号	Q' TY 数量
01	4218064	HOSE; NYLON	ホース; ナイロン	1					
02	4297236	HOSE; NYLON	ホース; ナイロン	1					
03	4289772	HOSE; NYLON	ホース; ナイロン	1					
05	4154651	ADAPTER; S	アダプタ; S	8					
07	J75482	FITTING; GREASE	フィッティング; グレース	5					
13	4252877	CLIP	クリップ	5					
14	4190261	CLIP	クリップ	2					
15	J271025	BOLT; SEMS	ボルト; セムス	9					
18	94-2022	PLUG	プラグ	5					
19	94-2023	PLUG	プラグ	6					
20	4646046	BLOCK	ブロック	1					
22	J271050	BOLT; SEMS	ボルト; セムス	2					
26	4154656	ELBOW; S	エルボ; S	2					
28	4192018	CLIP	クリップ	2					
30	4317872	HOSE; NYLON	ホース; ナイロン	1					
31	4450779	HOSE; PLASTIC	ホース; プラスチック	1					

ARM 3.9m
 アーム 3.9m

Applicable Model (適用機種): -
 Mark(記号): -
 Serial No. (適用号機): 061702-

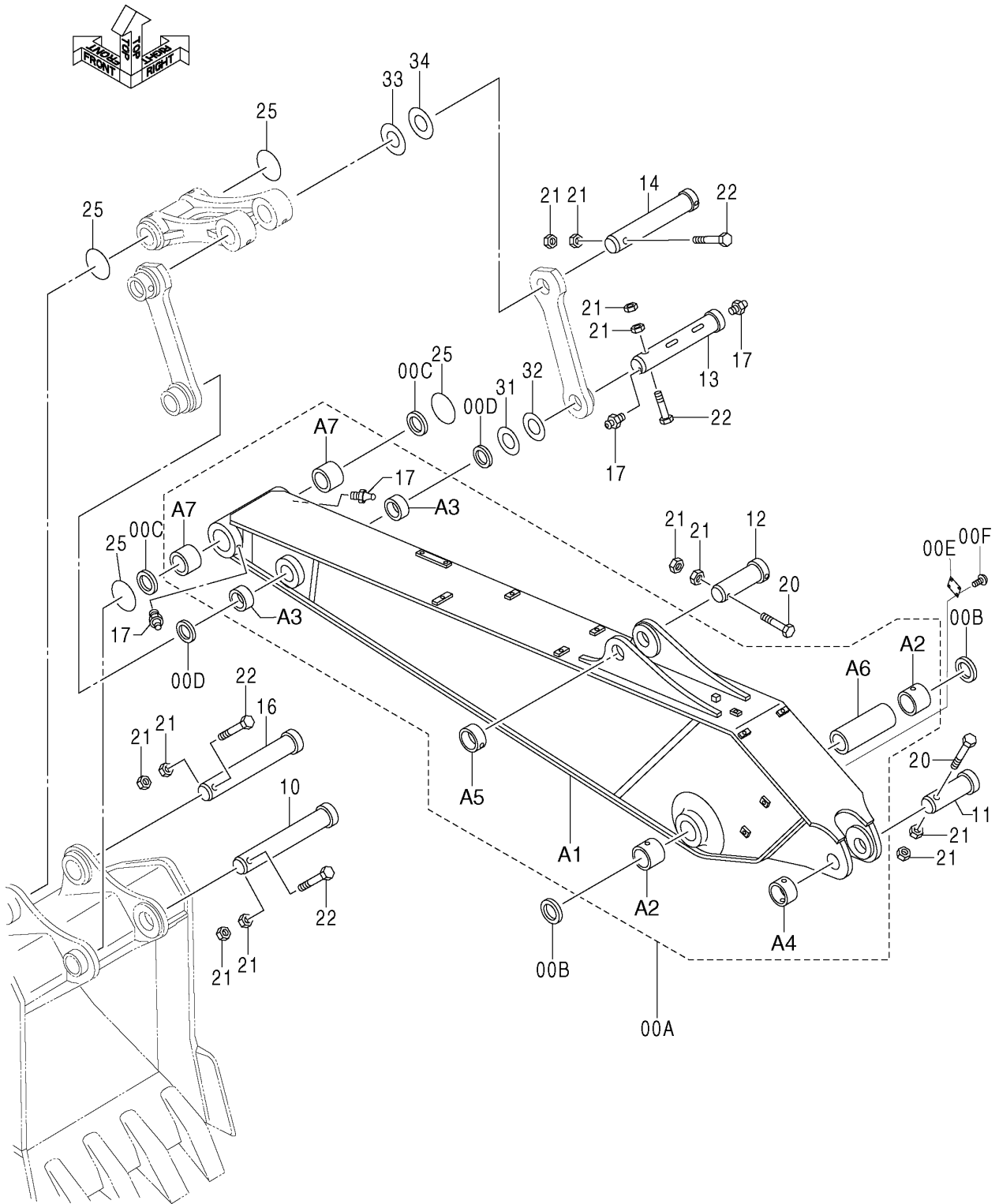

DCYA60001524A_1

CODE:SDCYA60001524-003_1-2

ARM 3.9m
アーム 3.9m

Applicable Model (適用機種): -
Mark(記号): -
Serial No. (適用号機): 061702-

ITEM 符号	PART NO. 部品番号	PART NAME	部 品 名	Q'TY 数量	S. C サービスマ コード	SERIAL NO. 適用号機	ICA 互 換 性	REPLACEABLE PART 代 替 部 品	
								PART NO. 部品番号	Q'TY 数量
00A-F	YA60001523	ARM	アーム	1					
00A	+++++	* ARM	* アーム	1	D		I	YA60001523	1
00A1	+++++	** ARM	** アーム	1	D		I	YA60001523	1
00A2	3055205	** BUSHING	** フッシング	2					
00A3	3026075	** BUSHING	** フッシング	2					
00A4	4205110	** STOPPER	** ストッパ	1	W				
00A5	4143531	** STOPPER	** ストッパ	1	W				
00A6	4334122	** SPACER	** スパース	1					
00A7	3079233	** BUSHING	** フッシング	2					
00B	4074008	* SEAL;DUST	* シール;ダスト	2					
00C	4251752	* SEAL;DUST	* シール;ダスト	2					
00D	4251212	* SEAL;DUST	* シール;ダスト	2					
00E	+++++	* NAME-PLATE	* ネームプレート	1	D				
00F	M492564	* SCREW;DRIVE	* スクリュードライブ	4					
10	3104742	PIN	ピン	1					
11	3104744	PIN	ピン	1					
12	3038820	PIN	ピン	1					
13	3055219	PIN	ピン	1					
14	3084263	PIN	ピン	1					
16	3093215	PIN	ピン	1					
17	J75481	FITTING;GREASE	フィッティング;グリース	4					
20	4435584	PIN;STOPPER	ピン;ストッパ	2					
21	J951020	NUT	ナット	12					
22	4276312	BOLT	ボルト	4					
25	4487682	O-RING	Oリング	4					
31	4134370	SHIM (t=1.0mm)	シム (t=1.0mm)	1	R				
32	4134371	SHIM (t=1.6mm)	シム (t=1.6mm)	1	R				
33	4134372	SHIM (t=1.0mm)	シム (t=1.0mm)	1	R				
34	4134373	SHIM (t=1.6mm)	シム (t=1.6mm)	1	R				

FRONT PIPING (ARM 3.9m)
 フロント配管 (アーム 3.9m)

Applicable Model (適用機種): -
 Mark(記号): -
 Serial No. (適用号機): 061702-

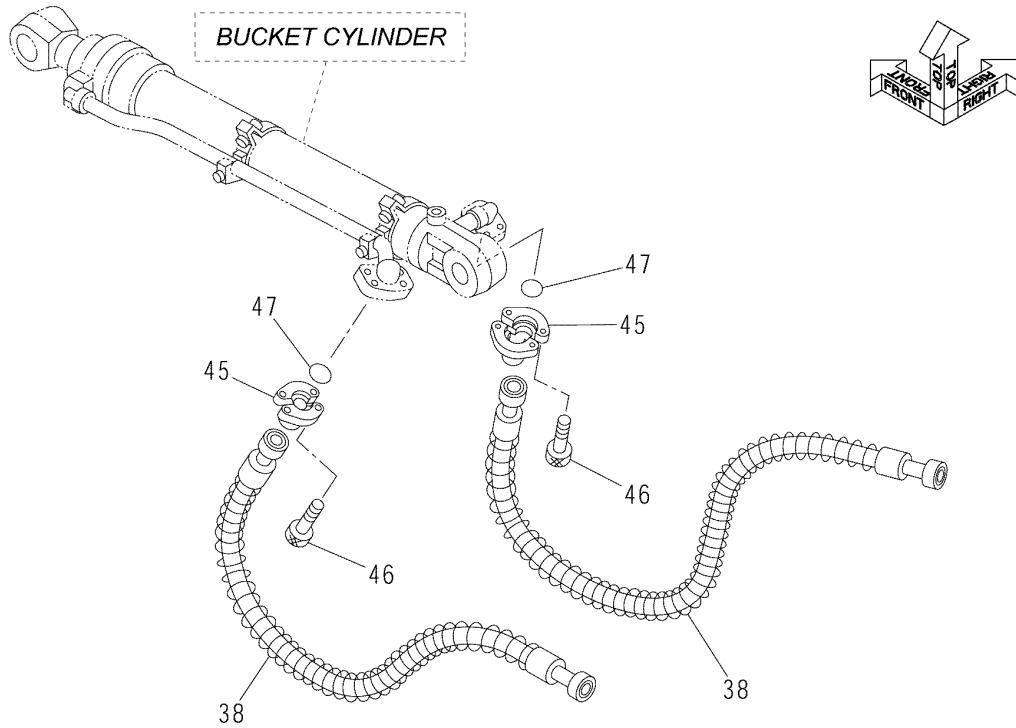

DCYA60001524_2

ITEM 符号	PART NO. 部品番号	PART NAME	部 品 名	Q' TY 数量	S. C サービス コード	SERIAL NO. 適用号機	ICA 互 換 性	REPLACEABLE PART 代替 部 品	
								PART NO. 部品番号	Q' TY 数量
38	4659744	HOSE	ホース	2					
45	4085560	FLANGE; SPLIT	フランジ; スプリット	4					
46	M341240	BOLT; SOCKET	ボルト; ソケット	8					
47	Z966993	O-RING	O-リング	2					

M E M O

A series of horizontal dotted lines for writing a memorandum.

LUBRICATE PIPING (ARM 3.9m) 集中給脂配管 (アーム 3.9m)

Applicable Model (適用機種): -
Mark(記号): -
Serial No. (適用号機): 061702-

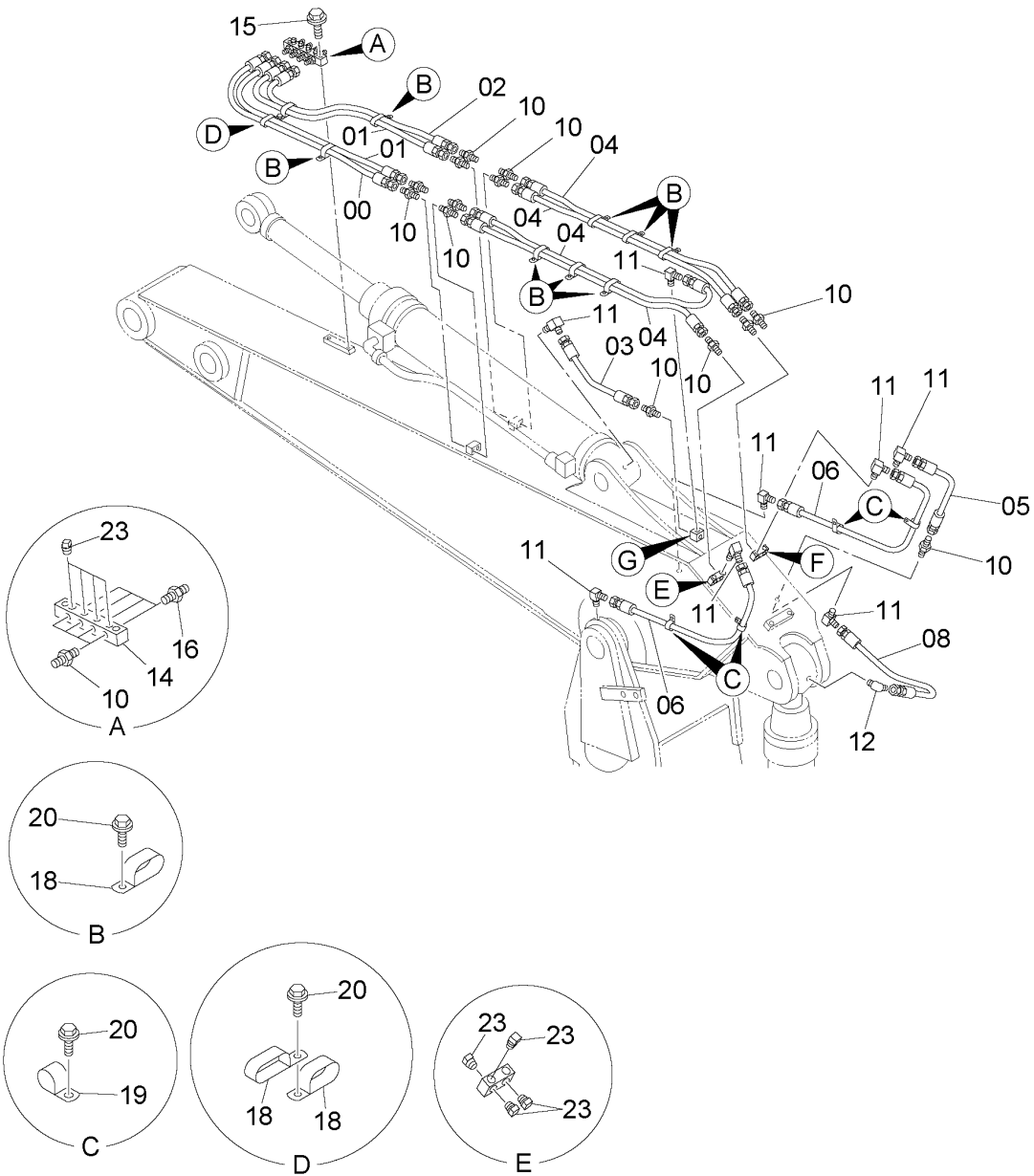
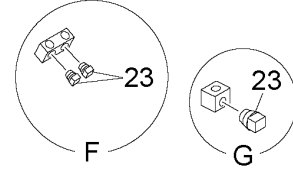
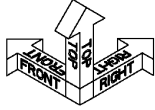

DC9267770A

CODE: SDC9267770-000-1

LUBRICATE PIPING (ARM 3.9m)
集中給脂配管 (アーム 3.9m)

Applicable Model (適用機種): -

Mark(記号): -

Serial No.(適用号機):061702-

ITEM 符号	PART NO. 部品番号	PART NAME	部 品 名	Q' TY 数量	S. C サービスマ コード	SERIAL NO. 適用号機	ICA 互 換 性	REPLACEABLE PART 代替部品	
								PART NO. 部品番号	Q' TY 数量
00	4298763	HOSE;NYLON	ホース;ナイロン	1					
01	4223550	HOSE;NYLON	ホース;ナイロン	2					
02	4449548	HOSE;PLASTIC	ホース;プラスチック	1					
03	4251909	HOSE;NYLON	ホース;ナイロン	1					
04	4453706	HOSE;PLASTIC	ホース;プラスチック	4					
05	4251960	HOSE;NYLON	ホース;ナイロン	1					
06	4221265	HOSE;NYLON	ホース;ナイロン	2					
08	4269797	HOSE	ホース	1					
10	4154651	ADAPTER;S	アダプタ;S	17					
11	4154656	ELBOW;S	エルボ;S	8					
12	4154655	ELBOW;S	エルボ;S	1					
14	4646047	BLOCK	ブロック	1					
15	J271050	BOLT;SEMS	ボルト;セムス	2					
16	J75482	FITTING;GREASE	フィッティング;グリース	4					
18	4192018	CLIP	クリップ	10					
19	4190261	CLIP	クリップ	4					
20	J271025	BOLT;SEMS	ボルト;セムス	13					
23	94-2022	PLUG	プラグ	11					

A LINK Aリンク

Applicable Model (適用機種): -

Mark(記号): -

Serial No. (適用号機): 061702-

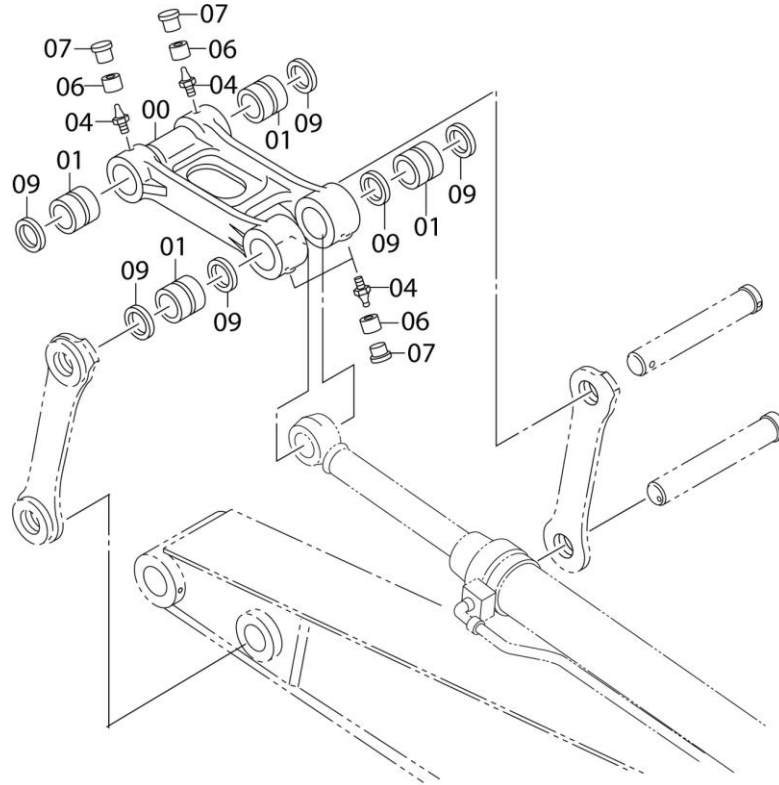

DCYA60003299

ITEM 符号	PART NO. 部品番号	PART NAME	部 品 名	Q' TY 数量	S. C サービス コード	SERIAL NO. 適用号機	ICA 互 換 性	REPLACEABLE PART 代 替 部 品	
								PART NO. 部品番号	Q' TY 数量
	9206398	LINK A	リンクA	1					
00	+++++++	* LINK	* リンク	1	D		I	9206398	1
01	3060476	* BUSHING	* ブッシング	4					
04	J75481	* FITTING; GREASE	* フィッティング ; グリース	4					
06	4130686	* COLLAR	* カラー	4					
07	4105912	* CAP	* キャップ	4					
09	4251212	* SEAL; DUST	* シール; ダスト	6					

B LINK Bリンク

Applicable Model (適用機種): -
 Mark(記号): -
 Serial No. (適用号機): 061702-

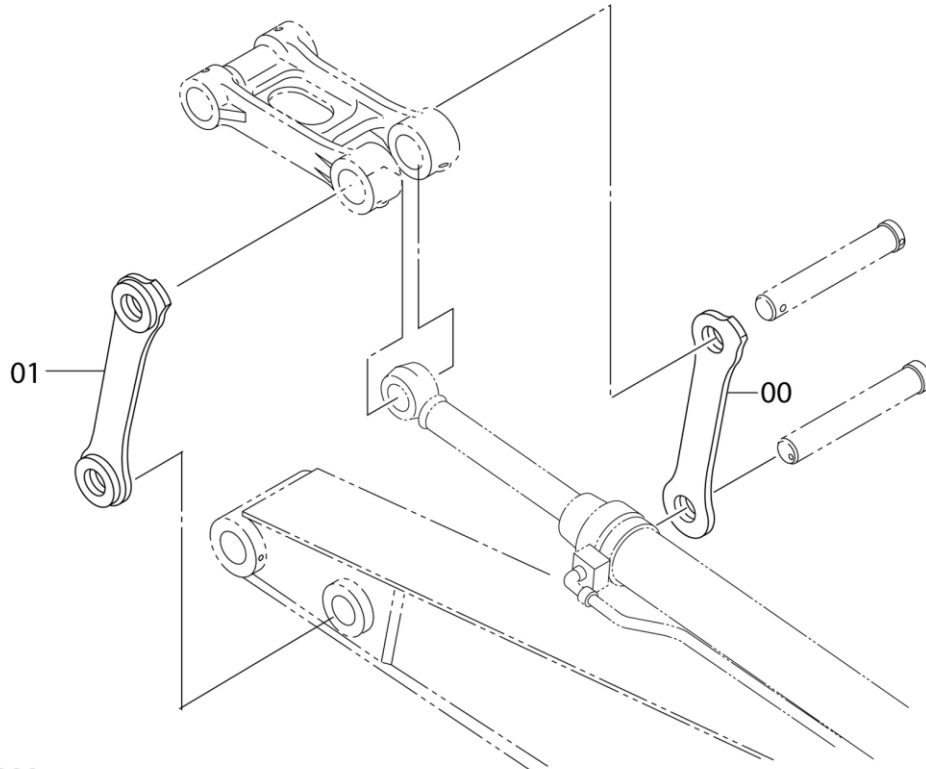

DCYA60003293

ITEM 符号	PART NO. 部品番号	PART NAME	部 品 名	Q' TY 数量	S. C サービス コード	SERIAL NO. 適用号機	ICA 互 換 性	REPLACEABLE PART 代替部品	
								PART NO. 部品番号	Q' TY 数量
00	8050176	LINK	リンク	1					
01	8050178	LINK	リンク	1					

BOOM CYLINDER ブームシリンダ

Applicable Model (適用機種): -
Mark(記号): -
Serial No. (適用号機): 061702-

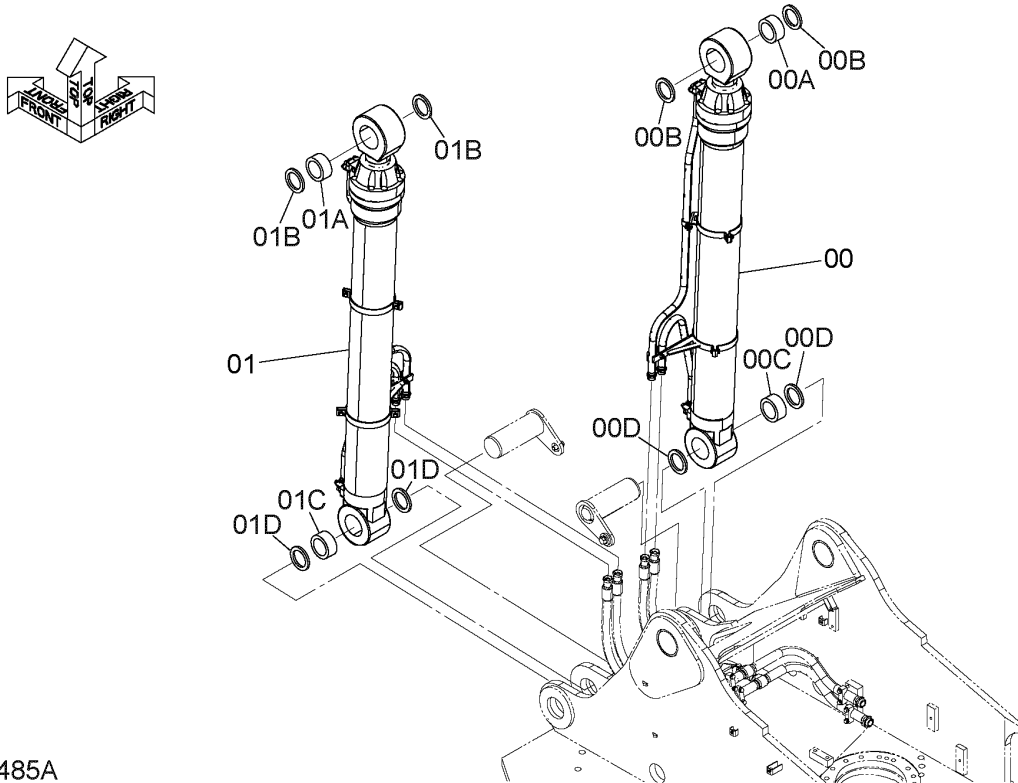

DC9302485A

ITEM 符号	PART NO. 部品番号	PART NAME	部 品 名	Q' TY 数量	S. C サービス コード	SERIAL NO. 適用号機	ICA 互 換 性	REPLACEABLE PART 代 替 部 品	
								PART NO. 部品番号	Q' TY 数量
00	4698938	CYL. ;BOOM (R)	シリンダ ;ブーム (右側)	1	H				
00A	0420104	* BUSHING;PIN	* ブッシュンク ;ピン	1					
00B	0420111	* RING;WIPER	* リンク ;ワイパ	2					
00C	0420112	* BUSHING;PIN	* ブッシュンク ;ピン	1					
00D	0420110	* RING;WIPER	* リンク ;ワイパ	2					
01	4698939	CYL. ;BOOM (L)	シリンダ ;ブーム (左側)	1	H				
01A	0420104	* BUSHING;PIN	* ブッシュンク ;ピン	1					
01B	0420111	* RING;WIPER	* リンク ;ワイパ	2					
01C	0420112	* BUSHING;PIN	* ブッシュンク ;ピン	1					
01D	0420110	* RING;WIPER	* リンク ;ワイパ	2					

ARM CYLINDER アームシリンダ

Applicable Model (適用機種): -
 Mark(記号): -
 Serial No. (適用号機): 061702-

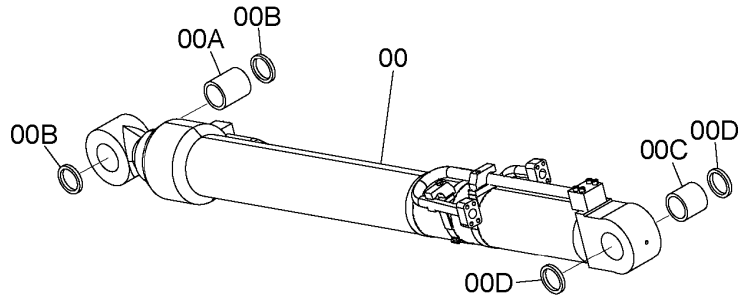

SDCYA60025517-000

ITEM 符号	PART NO. 部品番号	PART NAME	部 品 名	Q' TY 数量	S. C サービス コード	SERIAL NO. 適用号機	ICA 互 換 性	REPLACEABLE PART 代替 部 品	
								PART NO. 部品番号	Q' TY 数量
00	YA00044049	CYL. ; ARM	シリンダ ; アーム	1	H				
00A	0420102	* BUSHING; PIN	* ブ ッ シ ン グ ; ピ ン	1					
00B	0420110	* RING; WIPER	* リ ン グ ; ワ イ パ	2					
00C	0420102	* BUSHING; PIN	* ブ ッ シ ン グ ; ピ ン	1					
00D	0420110	* RING; WIPER	* リ ン グ ; ワ イ パ	2					

BUCKET CYLINDER バケットシリンダ

Applicable Model (適用機種): -
 Mark(記号): -
 Serial No. (適用号機): 061702-

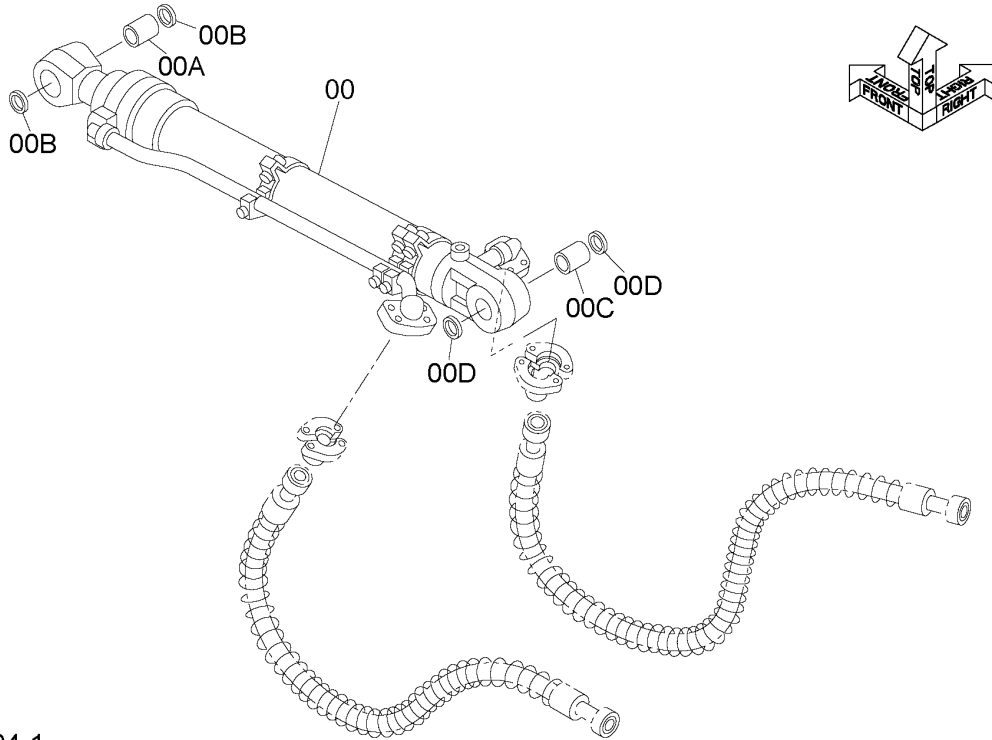

DCYA60003304-1

ITEM 符号	PART NO. 部品番号	PART NAME	部 品 名	Q' TY 数量	S. C サービス コード	SERIAL NO. 適用号機	ICA 互 換 性	REPLACEABLE PART 代替部品	
								PART NO. 部品番号	Q' TY 数量
00	YA00044323	CYL. ; BUCKET	シリンダ ; バケット	1	H				
00A	0420102	* BUSHING ; PIN	* ブッシング ; ピン	1					
00B	0420110	* RING ; WIPER	* リング ; ワイパ	2					
00C	0352905	* BUSHING ; PIN	* ブッシング ; ピン	1					
00D	4074008	* SEAL ; DUST	* シール ; ダスト	2					

BOOM LIGHT (L, R) (LED)
ブームライト (左, 右) (LED)

Applicable Model (適用機種): -
Mark(記号): -
Serial No. (適用号機): 061702-

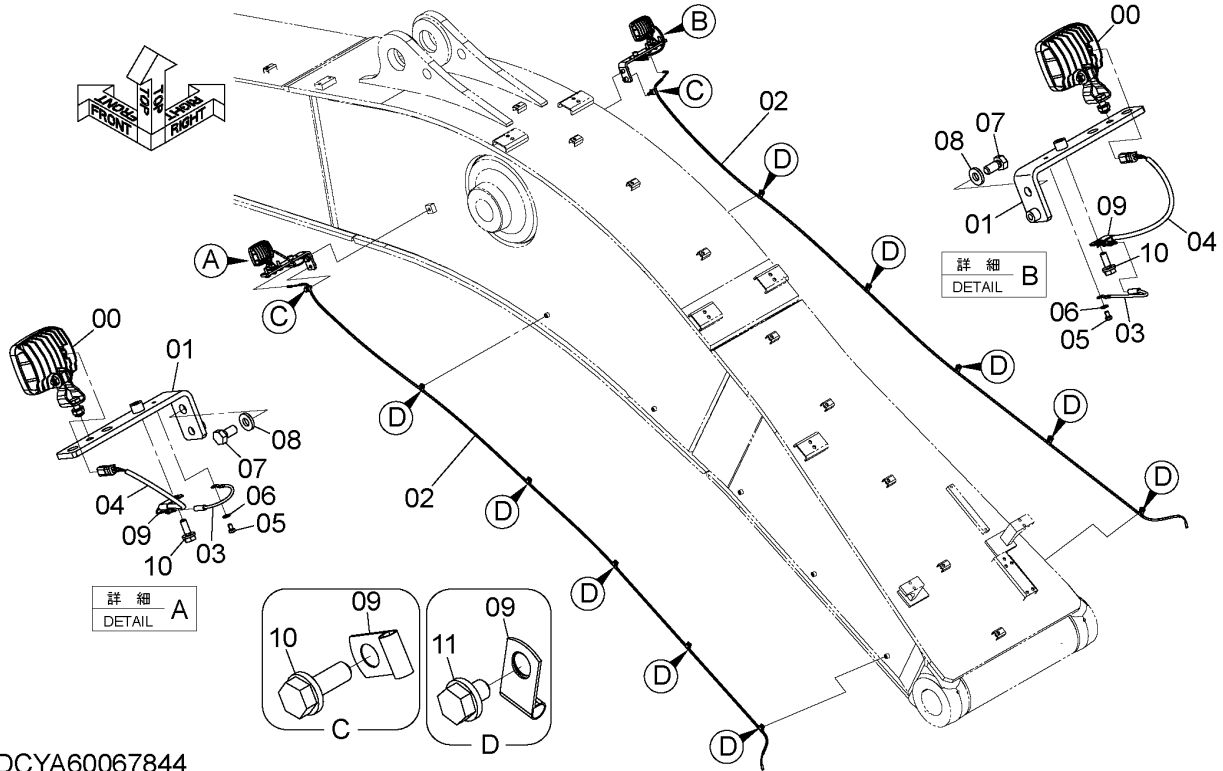

DCYA60067844

ITEM 符号	PART NO. 部品番号	PART NAME	部 品 名	Q' TY 数量	S. C サービス コード	SERIAL NO. 適用号機	ICA 互 換 性	REPLACEABLE PART 代替部品	
								PART NO. 部品番号	Q' TY 数量
00	YA00049494	LAMP; WORKING	ランプ ;ワーキング	2					
01	YA40046769	BRACKET	ブ ラケッ ト	2					
02	4271787	HARNESS; WIRE	ハーネ ス;ワイ ヤ	2					
03	4271788	HARNESS; WIRE	ハーネ ス;ワイ ヤ	2					
04	YA00030796	HARNESS; WIRE	ハーネ ス;ワイ ヤ	2					
05	M430610	SCREW	スクリ ュ	2					
06	A590106	WASHER; PLANE	ワッシャ ;フ レ ー ン	2					
07	J901430	BOLT	ボ ル ト	2					
08	J222014	WASHER	ワッシャ	2					
09	4190271	CLIP	クリ ッ プ	14					
10	J271030	BOLT; SEMS	ボ ル ト ;セ ム ス	4					
11	J271016	BOLT; SEMS	ボ ル ト ;セ ム ス	10					

BOOM RIGHT COVER (L, R) (FOR LED)
 ブームライトカバー (左, 右) (LED用)

Applicable Model (適用機種): -
 Mark(記号): -
 Serial No. (適用号機): 061702-

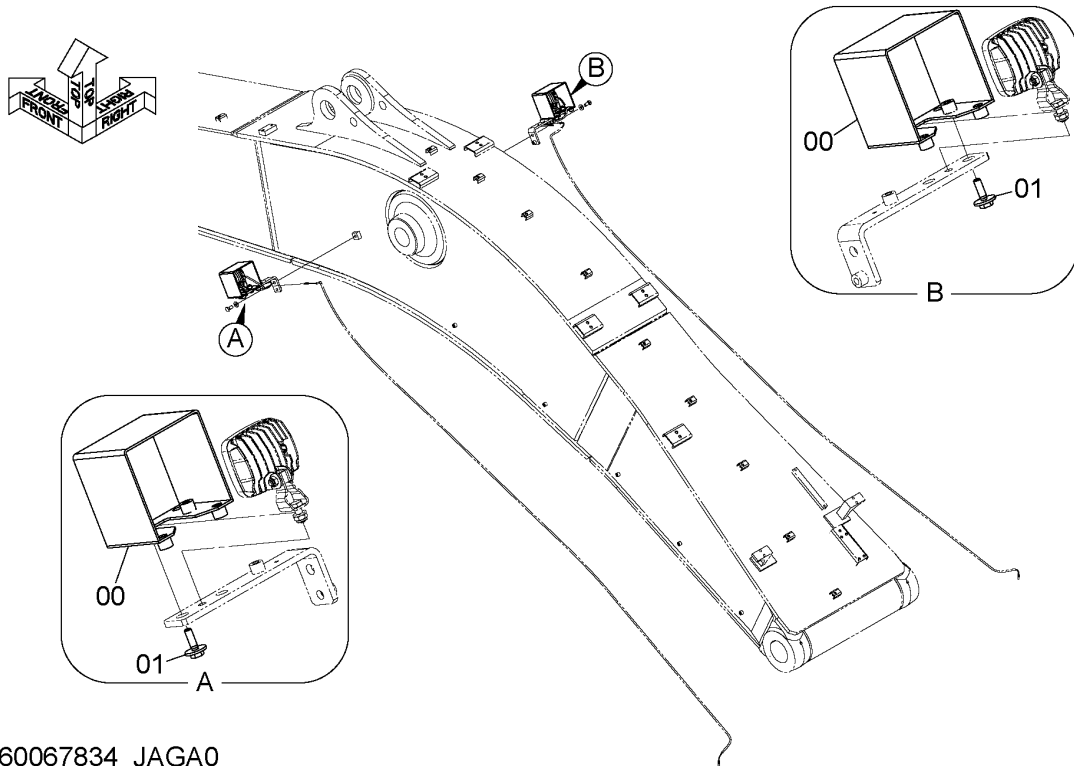

DCYA60067834_JAGA0

ITEM 符号	PART NO. 部品番号	PART NAME	部 品 名	Q' TY 数量	S. C サービス コード	SERIAL NO. 適用号機	ICA 互 換 性	REPLACEABLE PART 代替部品	
								PART NO. 部品番号	Q' TY 数量
00	YA40037824	COVER	カバ-	2					
01	J281035	BOLT;SEMS	ボルト;セムス	4					

M E M O

COUNTERWEIGHT REMOVAL DEVICE

カウンタウエイト脱着装置

Applicable Model (適用機種): -
 Mark(記号): -
 Serial No. (適用号機): 061702-

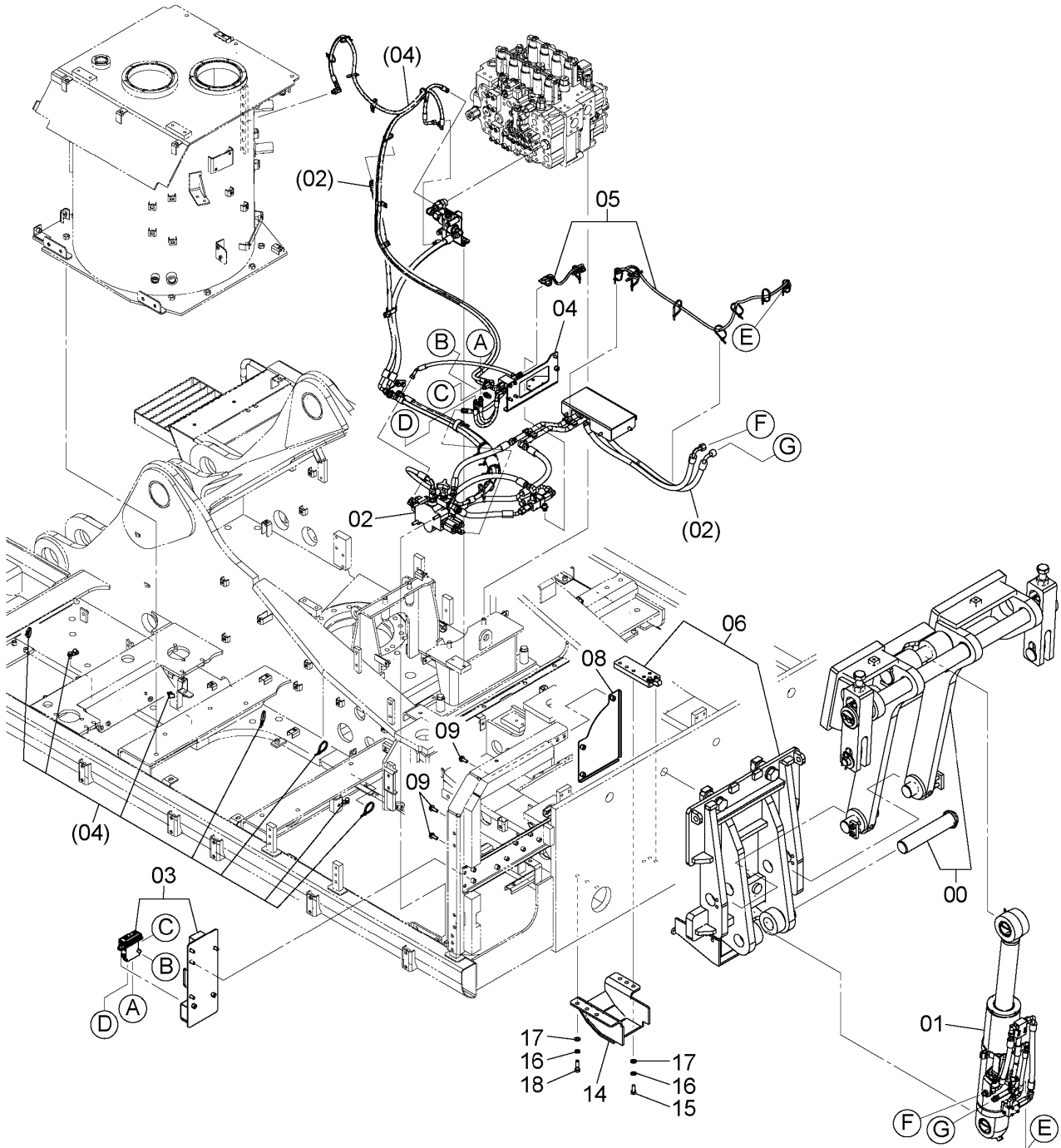
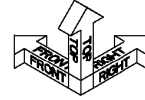

SDCYA60074647-000

CODE:SDCYA60074647-000-1

COUNTERWEIGHT REMOVAL DEVICE

カウンタウエイト脱着装置

Applicable Model (適用機種): -

Mark(記号): -

Serial No. (適用号機): 061702-

ITEM 符号	PART NO. 部品番号	PART NAME	部 品 名	Q'TY 数量	S. C サービスク コード	SERIAL NO. 適用号機	ICA 互 換 性	REPLACEABLE PART 代替部品	
								PART NO. 部品番号	Q'TY 数量
00	YA60074648	LIFTING-DEVICE <for details see "COUNTERWEIGHT LIFTING DEVICE"> <詳細は "カウンタウエイト吊上装置" 参照>	ツリアゲソウチ	1	D				
01	YA60029240	CYLINDER;ASSY <for details see "CYLINDER (REMOVAL DEVICE)"> <詳細は "シリンダ (脱着装置)" 参照>	シリンダ;アッセン	1	D				
02	YA60028833	PIPING (REM CW) <for details see "HIGH-PRESSURE PIPING (REMOVAL DEVICE)"> <詳細は "高压配管 (脱着装置)" 参照>	CWダ ッチャクハイカン	1	D				
03	9323254	CONTROL-DEVICE <for details see "CONTROL SYSTEM (REMOVAL DEVICE)"> <詳細は "操作装置 (脱着装置)" 参照>	ソウサウチ	1	D				
04	YA60008867	PIPING;PILOT <for details see "PILOT PIPING (REMOVAL DEVICE) (1)"> <詳細は "パイロット配管 (脱着装置) (1)" 参照>	パイロットハイカン	1	D				
05	YA60028038	PARTS;ELECTRIC <for details see "ELECTRIC PARTS (REMOVAL DEVICE) (1)"> <詳細は "電気部品 (脱着装置) (1)" 参照>	パーツ;エレクトリック	1	D				
06	YA60018799	CW-REMOVAL-DEVICE-PARTS <for details see "COUNTERWEIGHT PARTS (REMOVAL DEVICE)"> <詳細は "カウンタウエイト用品 (脱着装置)" 参照>	CWダ ッチャクソウチフビン	1	D				
08	YA40001779	BRACKET	ブラケット	1					
09	J271235	BOLT;SEMS	ボルト;セムス	3					
14	YA40000948	COVER	カバー	1					
15	J901435	BOLT	ボルト	3					
16	A590914	WASHER; SPRING	ワッシャ;スプリング	6					
17	A590114	WASHER; PLANE	ワッシャ;プレーン	6					
18	J901450	BOLT	ボルト	3					

COUNTERWEIGHT LIFTING DEVICE カウンタウエイト吊上装置

Applicable Model (適用機種): -
Mark(記号): -
Serial No. (適用号機): 061702-

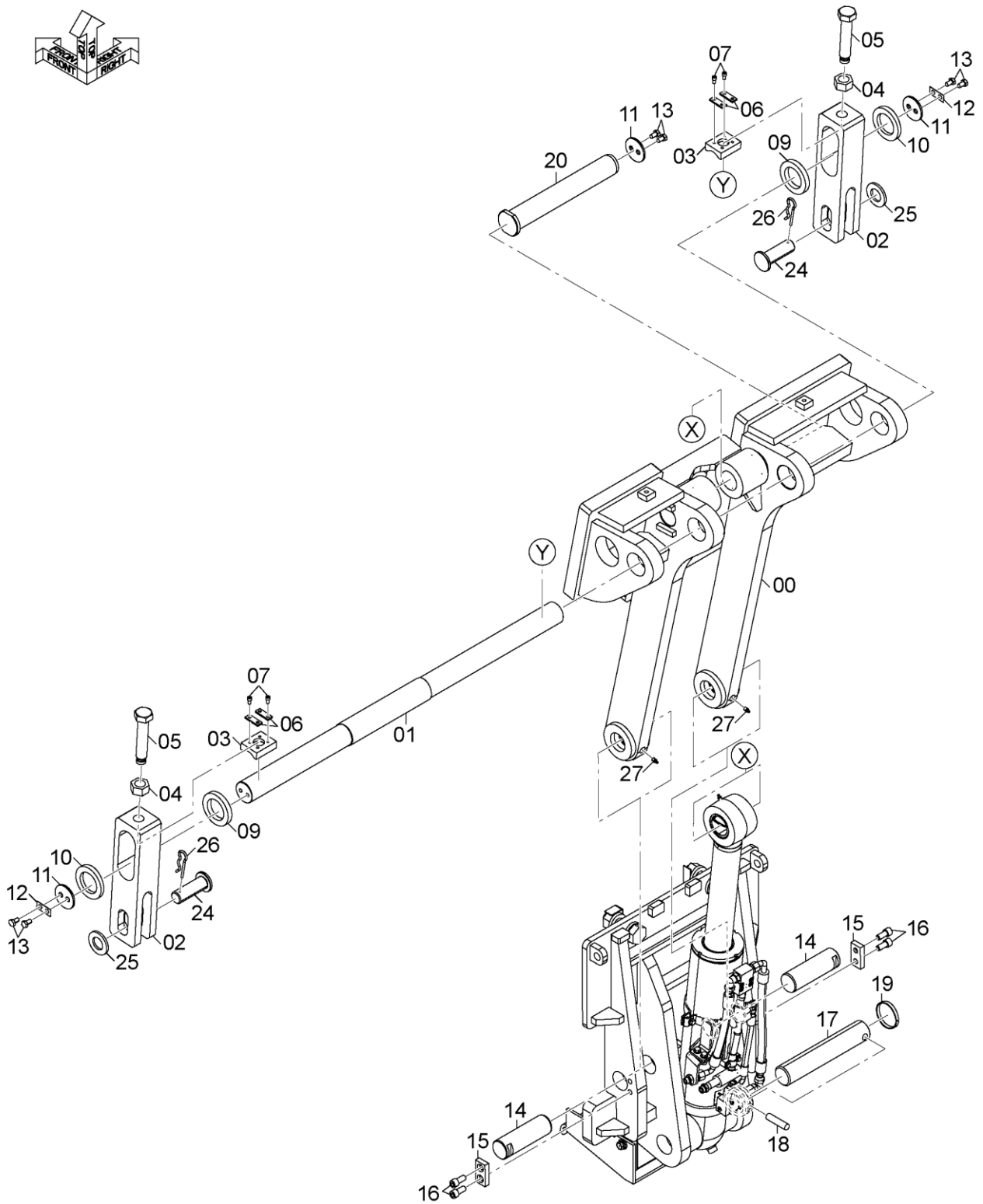

SDCYA60074648-001

CODE:SDCYA60074648-001-1

COUNTERWEIGHT LIFTING DEVICE

カウンタウエイト吊上装置

Applicable Model (適用機種): -

Mark(記号): -

Serial No. (適用号機): 061702-

ITEM 符号	PART NO. 部品番号	PART NAME	部 品 名	Q' TY 数量	S. C サービス コード	SERIAL NO. 適用号機	ICA 互 換 性	REPLACEABLE PART 代 替 部 品	
								PART NO. 部品番号	Q' TY 数量
00	YA60074648	LIFTING-DEVICE	ツリアケ [°] ソウチ	1	D				
01	YA40050553	LINK	リンク	1					
02	YA00076790	PIN	ピン	1					
03	4706871	FORK	フォーク	2					
04	4720747	STOPPER	ストッパ [°]	2					
05	J953033	NUT	ナット	2					
06	4720748	BOLT; ADJUSTING	ボルト; アジ [°] ヤスティング [°]	2					
07	4127656	PLATE; LOCK	プレート; ロック	4					
08	J780816	BOLT; SOCKET	ボルト; ソケット	8					
09	YA00077323	SPACER	スペーサ	2					
10	4720750	SPACER	スペーサ	2					
11	Z492067	RETAINER	リテーナ	3					
12	Z442687	PLATE; LOCK	プレート; ロック	2					
13	J901220	BOLT	ボルト	6					
14	4337837	PIN	ピン	2					
15	4063340	PLATE; LOCK	プレート; ロック	2					
16	M341636	BOLT; SOCKET	ボルト; ソケット	4					
17	4720751	PIN	ピン	1					
18	4107899	PIN	ピン	1					
19	4065688	RING	リング [°]	1					
20	4720752	PIN	ピン	1					
24	4337833	PIN	ピン	2					
25	A590142	WASHER; PLANE	ワッシャ; フ [°] レーン	2					
26	Z414322	PIN; LOCK	ピン; ロック	2					
27	J75481	FITTING; GREASE	フィッティング [°] ; グ [°] リース	2					

CYLINDER (REMOVAL DEVICE) シリンダ (脱着装置)

Applicable Model (適用機種): -
Mark (記号): -
Serial No. (適用号機): 061702-

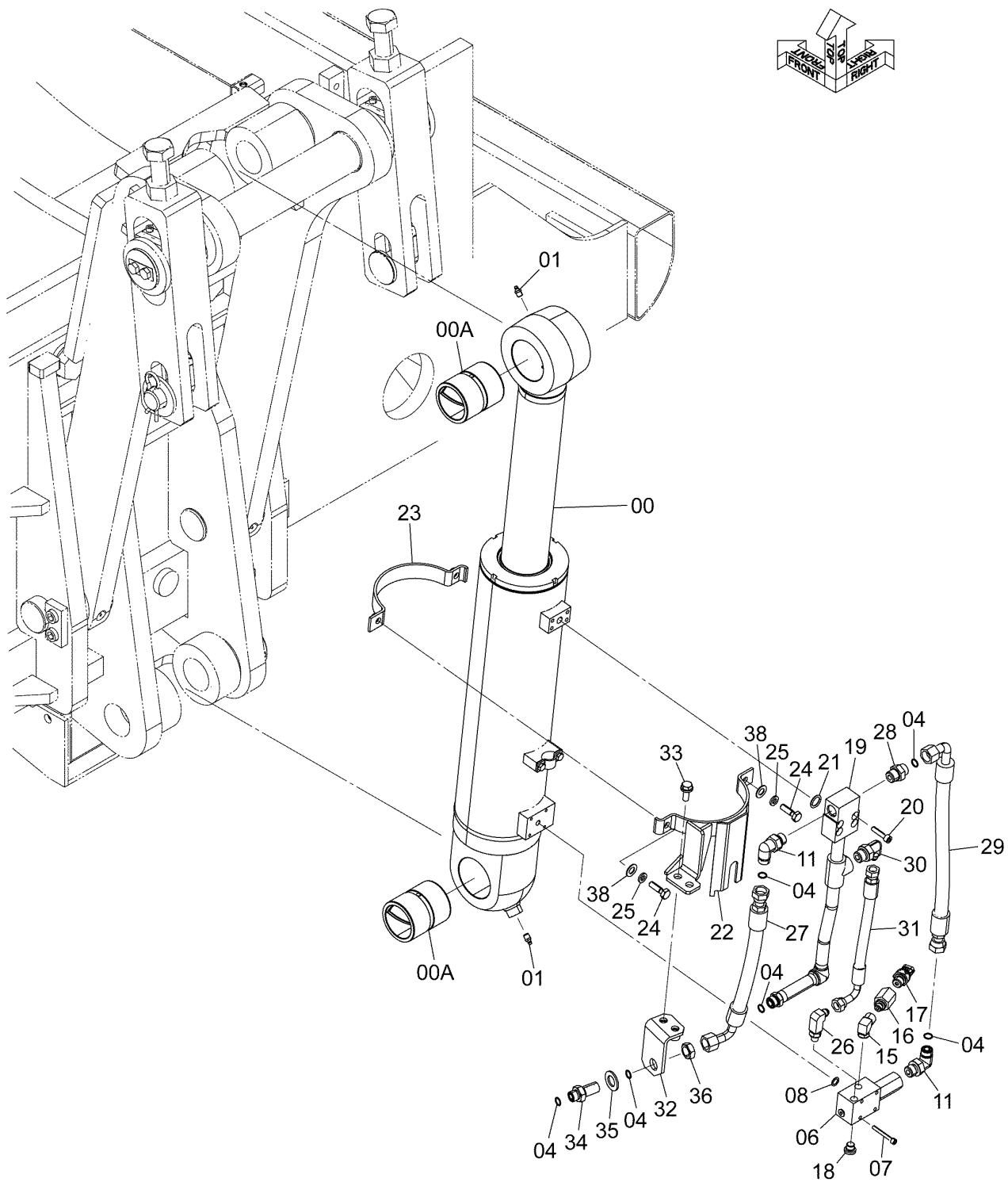

DCYA60029240A

CODE : SDCYA60029240-007-1

CYLINDER (REMOVAL DEVICE)

シリンダ (脱着装置)

Applicable Model (適用機種): -

Mark(記号): -

Serial No. (適用号機): 061702-

ITEM 符号	PART NO. 部品番号	PART NAME	部 品 名	Q' TY 数量	S. C サービスマ コード	SERIAL NO. 適用号機	ICA 互 換 性	REPLACEABLE PART 代 替 部 品	
								PART NO. 部品番号	Q' TY 数量
00	YA60029240	CYLINDER: ASSY	シリンダ ; アッセン	1	D				
	4723756	* CYL.	* シリンダ	1	H				
00A	XB00001823	** BUSHING: PIN	** フッティング ; ピン	2					
01	J75481	* FITTING: GREASE	* フィッティング ; グリース	2					
04	4138938	* O-RING	* O-リング	6					
06	4721199	* VALVE: HOLDING	* ハルブ ; ホールディング	1					
07	J780650	* BOLT: SOCKET	* ボルト ; ソケット	4					
08	4154237	* O-RING	* O-リング	1					
11	A853344	* ELBOW: S	* エルボ ; S	2					
11A	4506418	** O-RING	** O-リング	1					
15	4376846	* ELBOW: S	* エルボ ; S	1					
15A	Z957366	** O-RING	** O-リング	1					
16	4269537	* REDUCER	* レジューサ	1					
16A	Z957366	** O-RING	** O-リング	1					
17	4436271	* SENSOR: PRESSURE	* センサ ; プレッシヤ	1					
17A	4365826	** O-RING	** O-リング	1					
18	9134110	* PLUG	* プラグ	1					
19	YA40022226	* PIPE	* パイプ	1					
20	J780835	* BOLT: SOCKET	* ボルト ; ソケット	4					
21	4510167	* O-RING	* O-リング	1					
22	YA00038495	* BAND: CYL.	* バンド ; シリンダ	1					
23	YA00030327	* BAND: CYL.	* バンド ; シリンダ	1					
24	J901035	* BOLT	* ボルト	2					
25	A590910	* WASHER: SPRING	* ワッシャ ; スプリング	2					
26	4312102	* ELBOW: S	* エルボ ; S	1					
26A	Z957366	** O-RING	** O-リング	1					
27	YA00011728	* HOSE	* ホース	1					
28	A853144	* ADAPTER: S	* アダプタ ; S	1					
28A	4506418	** O-RING	** O-リング	1					
29	4660839	* HOSE	* ホース	1					
30	A852343	* ELBOW: S	* エルボ ; S	1					
30A	4506418	** O-RING	** O-リング	1					
31	XV00001595	* HOSE	* ホース	1					
32	YA40018029	* BRACKET	* ブラケット	1					
33	J271030	* BOLT: SEMS	* ボルト ; セムス	2					
34	4217505	* ADAPTER: S	* アダプタ ; S	1					
35	A590120	* WASHER: PLANE	* ワッシャ ; プレーン	1					
36	4217504	* NUT	* ナット	1					
38	A590110	* WASHER: PLANE	* ワッシャ ; プレーン	2					

HIGH PRESSURE PIPING (REMOVAL DEVICE) 高压配管 (脱着装置)

Applicable Model (適用機種): -
 Mark(記号): -
 Serial No. (適用号機): 061702-

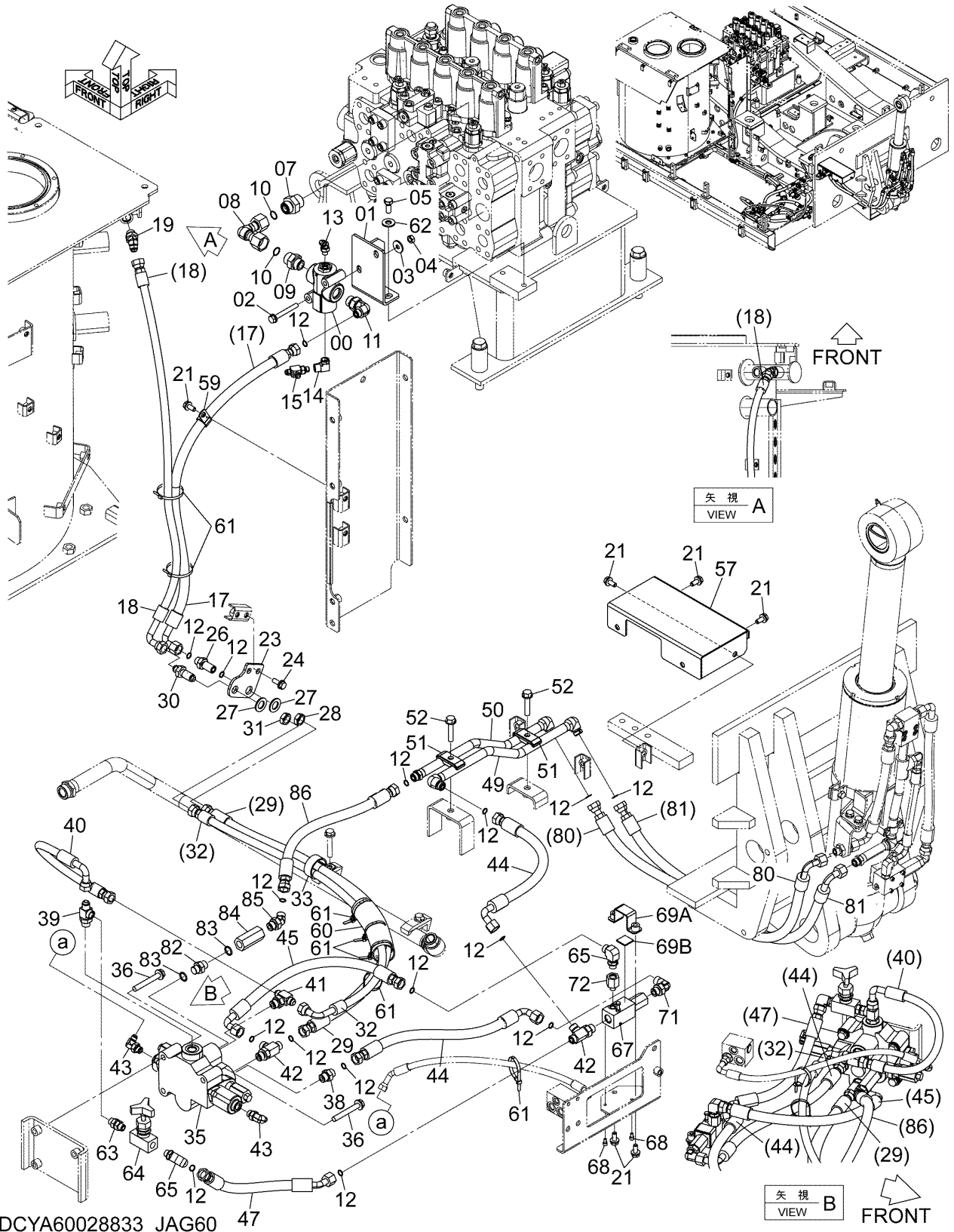

DCYA60028833_JAG60 47

HIGH PRESSURE PIPING (REMOVAL DEVICE)

高圧配管 (脱着装置)

Applicable Model (適用機種): -

Mark(記号): -

Serial No. (適用号機): 061702-

ITEM 符号	PART NO. 部品番号	PART NAME	部 品 名	Q' TY 数量	S. C サービスマ コード	SERIAL NO. 適用号機	ICA 互 換 性	REPLACEABLE PART 代 替 部 品	
								PART NO. 部品番号	Q' TY 数量
	YA60028833	PIPING(REM CW)	CWタ ッチャクハイカン	1	D				
00	4629744	* VALVE; STOP	* バ ルブ ; ストッ	1					
01	9773186	* BRACKET	* フ ラケツト	1					
02	J271085	* BOLT; SEMS	* ボ ルト ; セムス	2					
03	J217083	* WASHER	* ワッシャ	2					
04	J950010	* NUT	* ナツト	2					
05	J921230	* BOLT	* ボ ルト	2					
07	A853186	* ADAPTER; S	* アダ プ タ ; S	1					
07A	4506429	** O-RING	** O-リング	1					
08	9773182	* PIPE	* パ イプ	1					
09	A853166	* ADAPTER; S	* アダ プ タ ; S	1					
09A	4506424	** O-RING	** O-リング	1					
10	4187308	* O-RING	* O-リング	2					
11	A853364	* ELBOW; S	* エルボ ; S	1					
11A	4506424	** O-RING	** O-リング	1					
12	4138938	* O-RING	* O-リング	16					
13	A852223	* ELBOW; S	* エルボ ; S	1					
13A	Z957366	** O-RING	** O-リング	1					
14	4376846	* ELBOW; S	* エルボ ; S	1					
14A	Z957366	** O-RING	** O-リング	1					
15	A852423	* TEE; S	* チ- ; S	1					
15A	Z957366	** O-RING	** O-リング	1					
17	4667389	* HOSE	* ホ-ス	1					
18	4331727	* HOSE	* ホ-ス	1					
19	A852244	* ELBOW; S	* エルボ ; S	1					
19A	4506418	** O-RING	** O-リング	1					
21	J271025	* BOLT; SEMS	* ボ ルト ; セムス	6					
23	4724519	* PLATE	* プ レ-ト	1					
24	J271030	* BOLT; SEMS	* ボ ルト ; セムス	2					
26	4217505	* ADAPTER; S	* アダ プ タ ; S	1					
27	A590120	* WASHER; PLANE	* ワッシャ ; プ レ-ン	2					
28	4217504	* NUT	* ナツト	1					
29	4250055	* HOSE	* ホ-ス	1					
30	4315207	* ADAPTER; S	* アダ プ タ ; S	1					
31	4316589	* NUT	* ナツト	1					
32	4441431	* HOSE	* ホ-ス	1					
33	4190265	* CLIP	* クリッ	1					
35	4651909	* VALVE; CONTROL	* バ ルブ ; コントロ-ル	1	H				
36	J271290	* BOLT; SEMS	* ボ ルト ; セムス	3					
38	A853144	* ADAPTER; S	* アダ プ タ ; S	1					
38A	4506418	** O-RING	** O-リング	1					
39	4285109	* TEE; S	* チ- ; S	1					
39A	4506418	** O-RING	** O-リング	1					
40	4313421	* HOSE	* ホ-ス	1					
41	A852544	* TEE; S	* チ- ; S	1					

CODE: SDCYA60028833-001-1

PJAG61-1-1

HIGH PRESSURE PIPING (REMOVAL DEVICE) 高压配管 (脱着装置)

Applicable Model (適用機種): -
 Mark(記号): -
 Serial No. (適用号機): 061702-

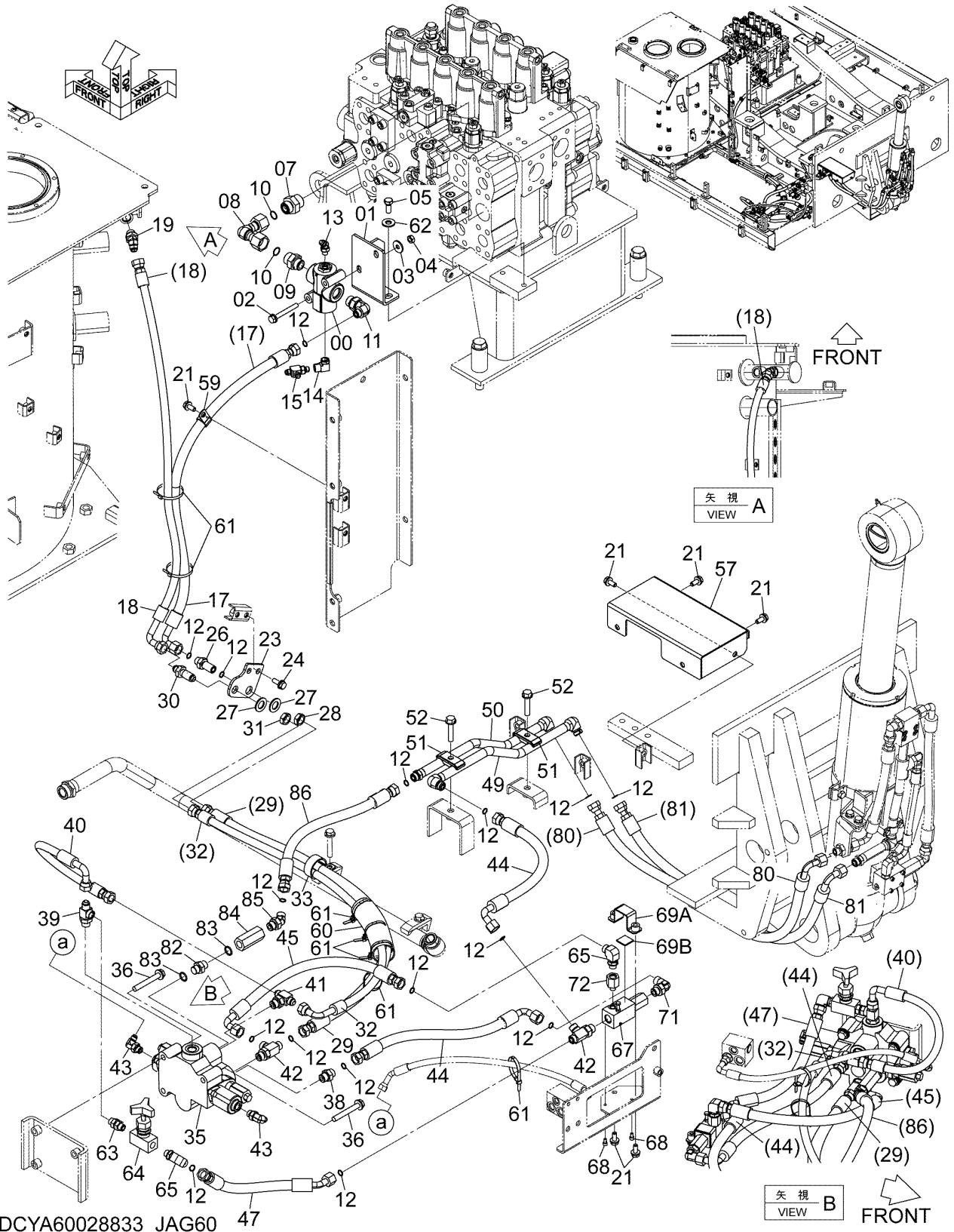

HIGH PRESSURE PIPING (REMOVAL DEVICE) 高圧配管 (脱着装置)

Applicable Model (適用機種): -

Mark(記号): -

Serial No. (適用号機): 061702-

ITEM 符号	PART NO. 部品番号	PART NAME	部 品 名	Q' TY 数量	S. C サービスマ コード	SERIAL NO. 適用号機	ICA 互 換 性	REPLACEABLE PART 代替部品	
								PART NO. 部品番号	Q' TY 数量
41A	4506418	** O-RING	** O-リング	1					
42	A853444	* TEE;S	* テー;S	2					
42A	4506418	** O-RING	** O-リング	1					
43	A852333	* ELBOW;S	* エルボ;S	2					
43A	4509180	** O-RING	** O-リング	1					
44	4359143	* HOSE	* ホース	2					
45	4345278	* HOSE	* ホース	1					
47	4351101	* HOSE	* ホース	1					
49	YA40007733	* PIPE	* パイプ	1					
50	8125006	* PIPE	* パイプ	1					
51	4189858	* CLAMP;PIPE	* クランプ;パイプ	2					
52	J271260	* BOLT;SEMS	* ボルト;セムス	2					
57	YA40001839	* COVER	* カバー	1					
59	4190263	* CLIP	* クリップ	1					
60	4219918	* BUSHING;RUBBER	* ブッシング;ラバー	1					
61	4055312	* CLIP;BAND	* クリップ;バンド	7					
62	4249324	* WASHER	* ワッシャ	2					
63	4198472	* ADAPTER;S	* アダプタ;S	1					
63A	4509180	** O-RING	** O-リング	2					
64	4620787	* VALVE;STOP	* バルブ;ストップ	1					
65	4202112	* ELBOW;S	* エルボ;S	2					
65A	4509180	** O-RING	** O-リング	1					
67	YA00016565	* VALVE;HOLDING	* バルブ;ホルディング	1					
68	J780612	* BOLT;SOCKET	* ボルト;ソケット	2					
69	YA60008701	* CLAMP	* クランプ	1					
69A	YA40007804	** CLAMP	** クランプ	1					
69B	YA00011088	** PLATE;RUBBER	** プレート;ラバー	1					
71	4200580	* ELBOW;S	* エルボ;S	1					
71A	4506418	** O-RING	** O-リング	1					
72	4621470	* REDUCER	* レジューサ	1					
72A	4140469	** O-RING	** O-リング	1					
80	4623896	* HOSE	* ホース	1					
81	4411128	* HOSE	* ホース	1					
82	4362457	* ADAPTER;S	* アダプタ;S	1					
83	4506418	* O-RING	* O-リング	2					
84	YA00006354	* VALVE;SLOWRETURN	* バルブ;スロリターン	1					
85	A853244	* ELBOW;S	* エルボ;S	1					
85A	4506418	** O-RING	** O-リング	1					
86	XV00001472	* HOSE	* ホース	1					

CONTROL SYSTEM (REMOVAL DEVICE) 操作装置 (脱着装置)

Applicable Model (適用機種): -

Mark(記号): -

Serial No. (適用号機): 061702-

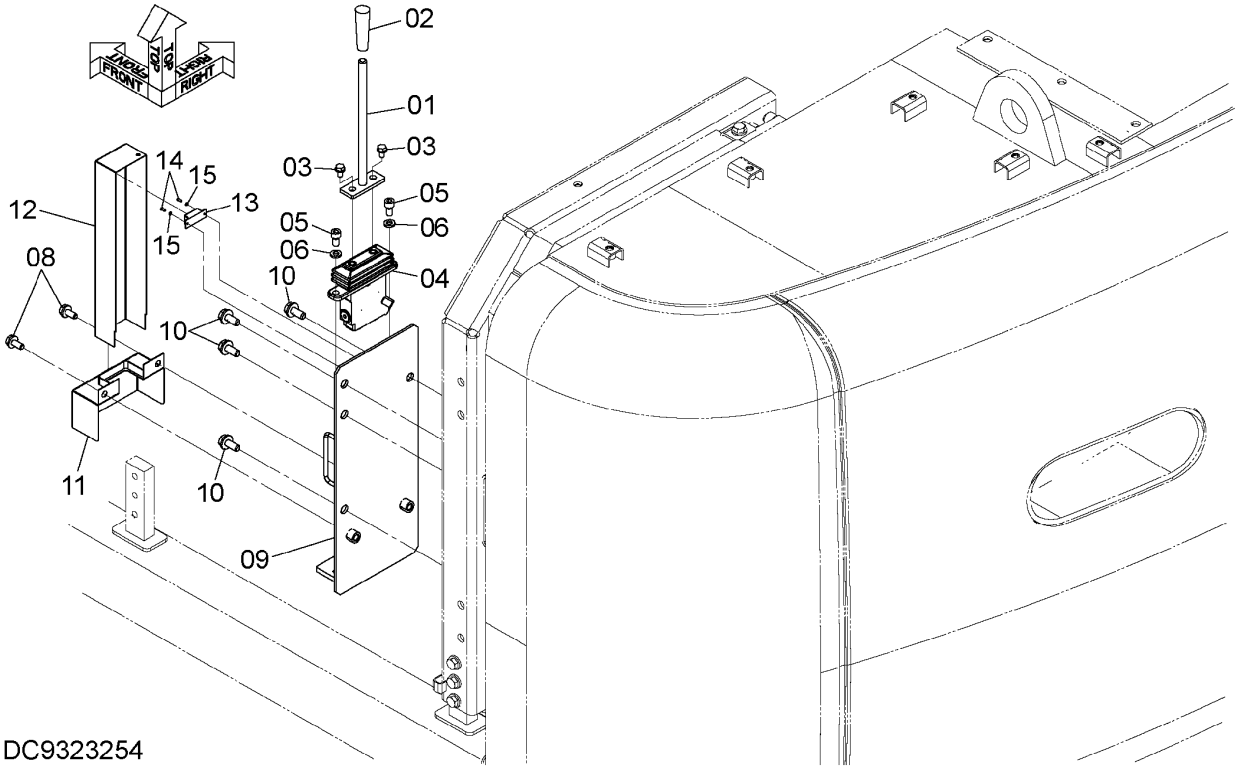

DC9323254

ITEM 符号	PART NO. 部品番号	PART NAME	部 品 名	Q' TY 数量	S. C サービス コード	SERIAL NO. 適用号機	ICA 互 換 性	REPLACEABLE PART 代替部品	
								PART NO. 部品番号	Q' TY 数量
	9323254	CONTROL-DEVICE	ソウサソウチ	1	D				
01	9766630	* LEVER	* レバ-	1					
02	4122424	* GRIP	* グリップ	1					
03	J260816	* BOLT; SEMS	* ボルト; セムス	2					
04	YB6000024	* VALVE; PILOT	* バルブ; パイロット	1	H				
05	J781020	* BOLT; SOCKET	* ボルト; ソケット	2					
06	A590910	* WASHER; SPRING	* ワッシャ; スプリング	2					
08	J271025	* BOLT; SEMS	* ボルト; セムス	2					
09	7060496	* PLATE	* プレート	1					
10	J271230	* BOLT; SEMS	* ボルト; セムス	4					
11	8106188	* COVER	* カバ-	1					
12	4658672	* COVER	* カバ-	1					
13	4240985	* MAGNET	* マグネット	1					
14	M430308	* SCREW	* スクリュー	2					
15	A590903	* WASHER; SPRING	* ワッシャ; スプリング	2					

CODE: SDC9323254-001-1

PJAG61-1-1

PILOT PIPING (REMOVAL DEVICE) (1) パイロット配管 (脱着装置) (1)

Applicable Model (適用機種): -
Mark(記号): -
Serial No. (適用号機): 061702-

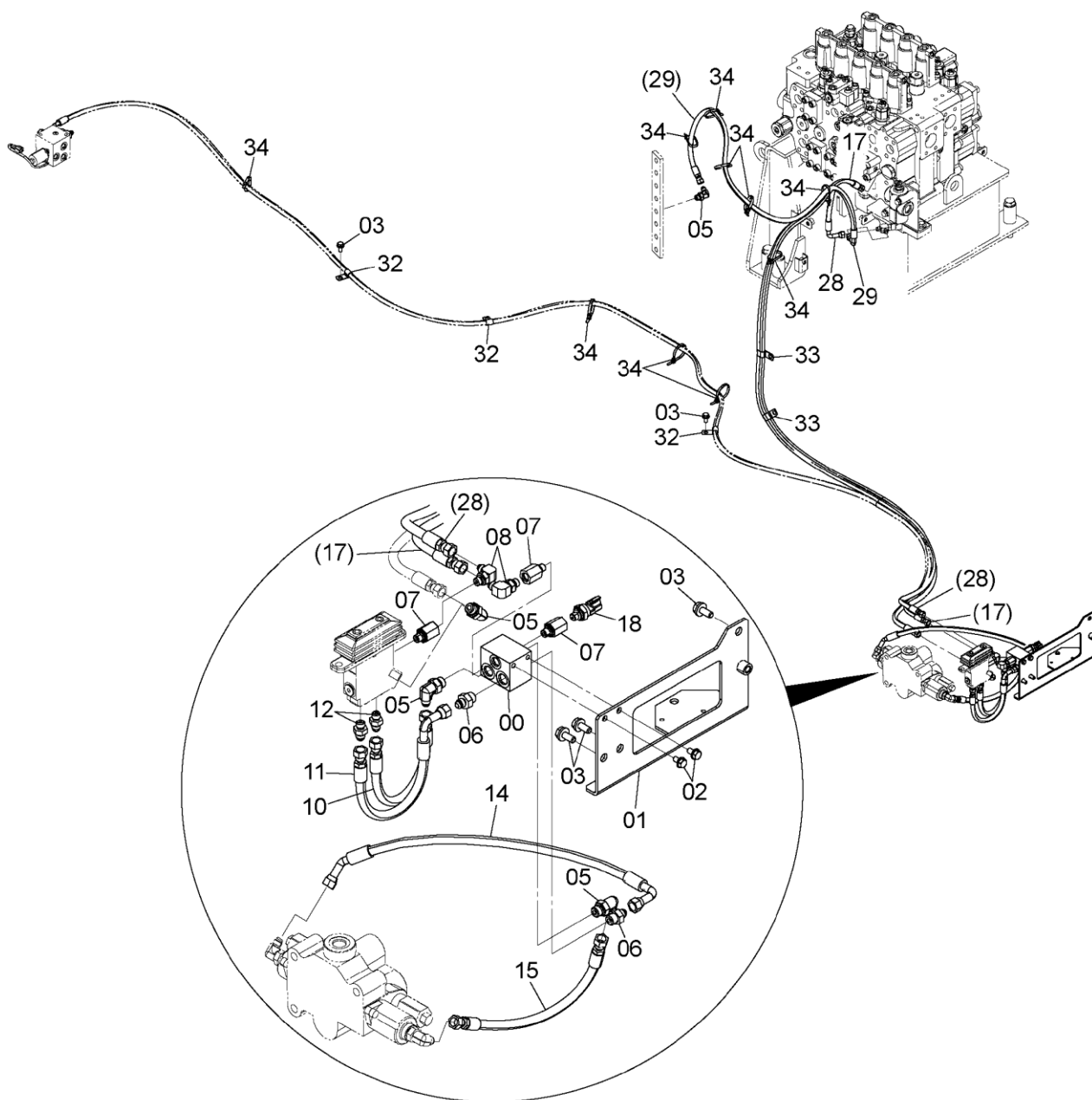

DCYA60008867

CODE: SDCYA60008867-001-1

PILOT PIPING (REMOVAL DEVICE) (1)

パイロット配管 (脱着装置) (1)

Applicable Model (適用機種): -

Mark(記号): -

Serial No. (適用号機): 061702-

ITEM 符号	PART NO. 部品番号	PART NAME	部 品 名	Q' TY 数量	S. C サービス コード	SERIAL NO. 適用号機	ICA 互 換 性	REPLACEABLE PART 代 替 部 品	
								PART NO. 部品番号	Q' TY 数量
00	YA60008867	PIPING;PILOT	パイロットパイプ	1	D				
01	4330230	* VALVE;SHUTTLE	* バルブ;シャトル	1	H				
02	YA40007734	* BRACKET	* フラケット	1					
03	J260816	* BOLT;SEMS	* ボルト;セムス	2					
05	J271025	* BOLT;SEMS	* ボルト;セムス	5					
05A	A852333	* ELBOW;S	* エルボウ;S	4					
06	4509180	** O-RING	** O-リング	1					
06A	A852133	* ADAPTER;S	* アダプタ;S	2					
07	4509180	** O-RING	** O-リング	1					
07A	4202564	* ADAPTER;S	* アダプタ;S	3					
08	Z957366	** O-RING	** O-リング	1					
08A	A852323	* ELBOW;S	* エルボウ;S	2					
10	Z957366	** O-RING	** O-リング	1					
11	4714557	* HOSE	* ホース	1					
12	4317863	* HOSE	* ホース	1					
12A	(LABEL:PA)	* ADAPTER;S	(ラベル:PA) * アダプタ;S	2					
14	Z957366	** O-RING	** O-リング	1					
15	4682787	* HOSE	* ホース	1					
17	4269832	* HOSE	* ホース	1					
18	4468540	* HOSE	* ホース	1					
18A	(LABEL:P)	* SENSOR;PRESSURE	(ラベル:P) * センサ;プレッシャ	1					
28	4436535	** O-RING	** O-リング	1					
29	4655588	* HOSE	* ホース	1					
32	(LABEL:PF)	* HOSE	(ラベル:PF) * ホース	1					
33	(LABEL:C7)	* CLIP	(ラベル:C7) * クリップ	3					
34	4190275	* CLIP	* クリップ	2					
	4190292	* CLIP	* クリップ	2					
	4055312	* CLIP;BAND	* クリップ;バンド	10					

ELECTRIC PARTS (REMOVAL DEVICE) (1)

電気部品 (脱着装置) (1)

Applicable Model (適用機種): -
 Mark(記号): -
 Serial No. (適用号機): 061702-

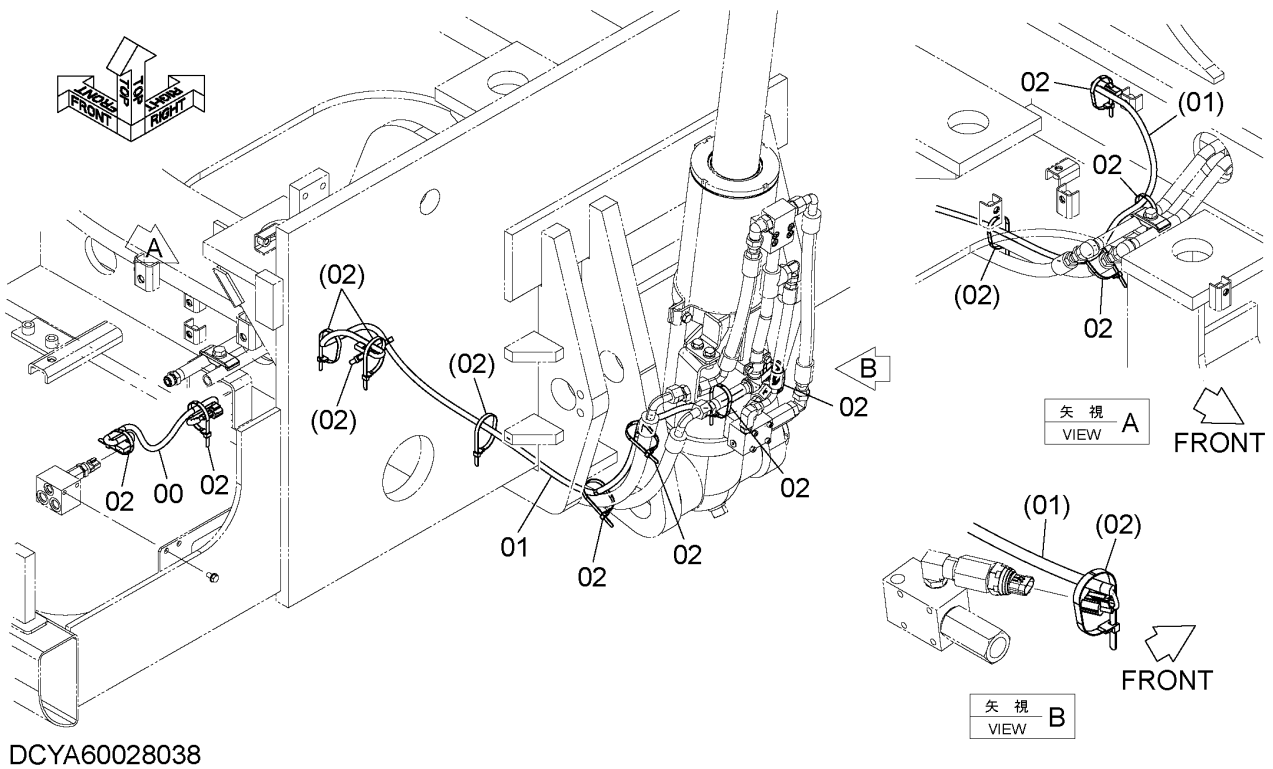

ITEM 符号	PART NO. 部品番号	PART NAME	部 品 名	Q'TY 数量	S.C サービス コード	SERIAL NO. 適用号機	ICA 互 換 性	REPLACEABLE PART 代替部品	
								PART NO. 部品番号	Q'TY 数量
	YA60028038	PARTS;ELECTRIC	ハーツ;エレクトリック	1	D				
00	4658574	* HARNESS;WIRE	* ハーネス;ワイヤ	1					
01	YA00029682	* HARNESS;WIRE	* ハーネス;ワイヤ	1					
02	4055312	* CLIP;BAND	* クリップ;バンド	10	R				

M E M O

COUNTERWEIGHT PARTS (REMOVAL DEVICE) カウンタウエイト用品 (脱着装置)

Applicable Model (適用機種): -

Mark (記号): -

Serial No. (適用号機): 061702-

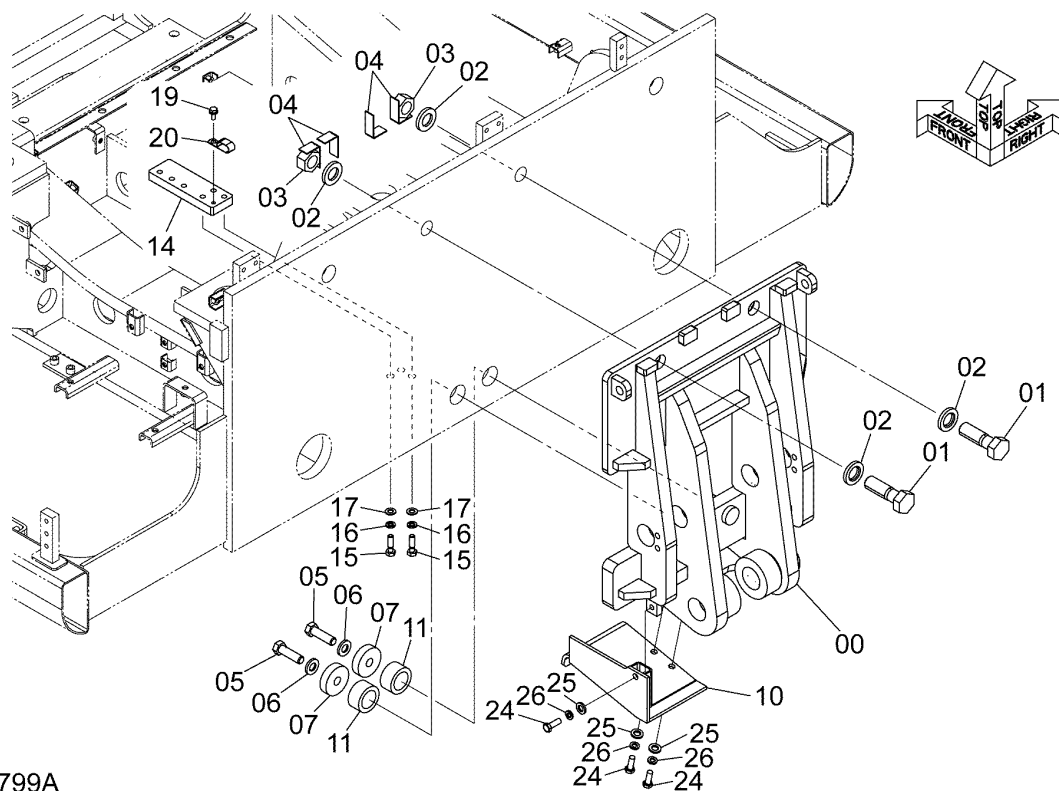

DCYA60018799A

COUNTERWEIGHT PARTS (REMOVAL DEVICE)

カウンタウエイト用品 (脱着装置)

Applicable Model (適用機種): -

Mark(記号): -

Serial No. (適用号機): 061702-

ITEM 符号	PART NO. 部品番号	PART NAME	部 品 名	Q' TY 数量	S. C サービスマ コード	SERIAL NO. 適用号機	ICA 互 換 性	REPLACEABLE PART 代 替 部 品	
								PART NO. 部品番号	Q' TY 数量
00	YA60018799	CW-REMOVAL-DEVICE-PARTS	CWダ ッチャクソウチフ ヒン	1	D				
01	YA40002463	* BRACKET	* ブ ラケツト	1					
02	J933604	* BOLT	* ボ ルト	2					
03	4114410	* WASHER	* ワ ッｼﾞヤ	4					
04	J951036	* NUT	* ナ ット	2					
05	4345741	* SHIM (t=2.3mm)	* シ ム (t=2.3mm)	8	R				
06	J932275	* BOLT	* ボ ルト	2					
07	4089822	* WASHER	* ワ ッｼﾞヤ	2					
10	YA00033377	* PLATE	* プ レート	2					
11	YA40003216	* COVER	* カバ ー	1					
14	YA00033376	* SPACER	* スペ ーサ	2					
15	YA00031675	* BRACKET	* ブ ラケツト	1					
16	J901450	* BOLT	* ボ ルト	3					
17	A590914	* WASHER: SPRING	* ワ ッｼﾞヤ; スﾌﾟ リﾝｸﾞ	3					
19	A590114	* WASHER: PLANE	* ワ ッｼﾞヤ; プ レーン	3					
20	J271025	* BOLT: SEMS	* ボ ルト; セムス	1					
24	4190266	* CLIP	* クリｯﾌﾟ	1					
25	J901440	* BOLT	* ボ ルト	3					
26	J222016	* WASHER	* ワ ッｼﾞヤ	3					
	A590914	* WASHER: SPRING	* ワ ッｼﾞヤ; スﾌﾟ リﾝｸﾞ	3					

COVER (REMOVAL DEVICE) カバー (脱着装置)

Applicable Model (適用機種): -
Mark(記号): -
Serial No. (適用号機): 061702-

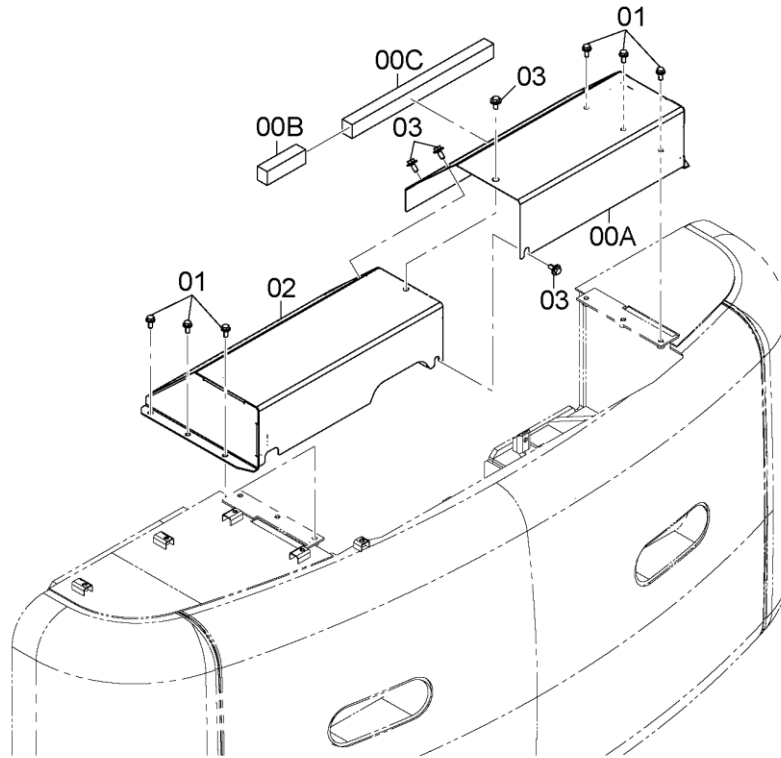

SDCYA60074650-000

ITEM 符号	PART NO. 部品番号	PART NAME	部 品 名	Q'TY 数量	S. C サービス コード	SERIAL NO. 適用号機	ICA 互 換 性	REPLACEABLE PART 代替部品	
								PART NO. 部品番号	Q'TY 数量
00	YA60073133	COVER	カバー	1					
00A	+++++	* COVER	* カバー	1	D				
00B	XV00000711	* SEAL; RUBBER	* シール; ラバー	1					
00C	YD00003834	* SEAL; RUBBER	* シール; ラバー	1					
01	J271230	BOLT; SEMS	ボルト; セムス	6					
02	YA60073134	COVER	カバー	1					
03	J281230	BOLT; SEMS	ボルト; セムス	4					

COUNTERWEIGHT (REMOVAL DEVICE) カウンタウエイト (脱着装置)

Applicable Model (適用機種): -
Mark(記号): -
Serial No. (適用号機): 061702-

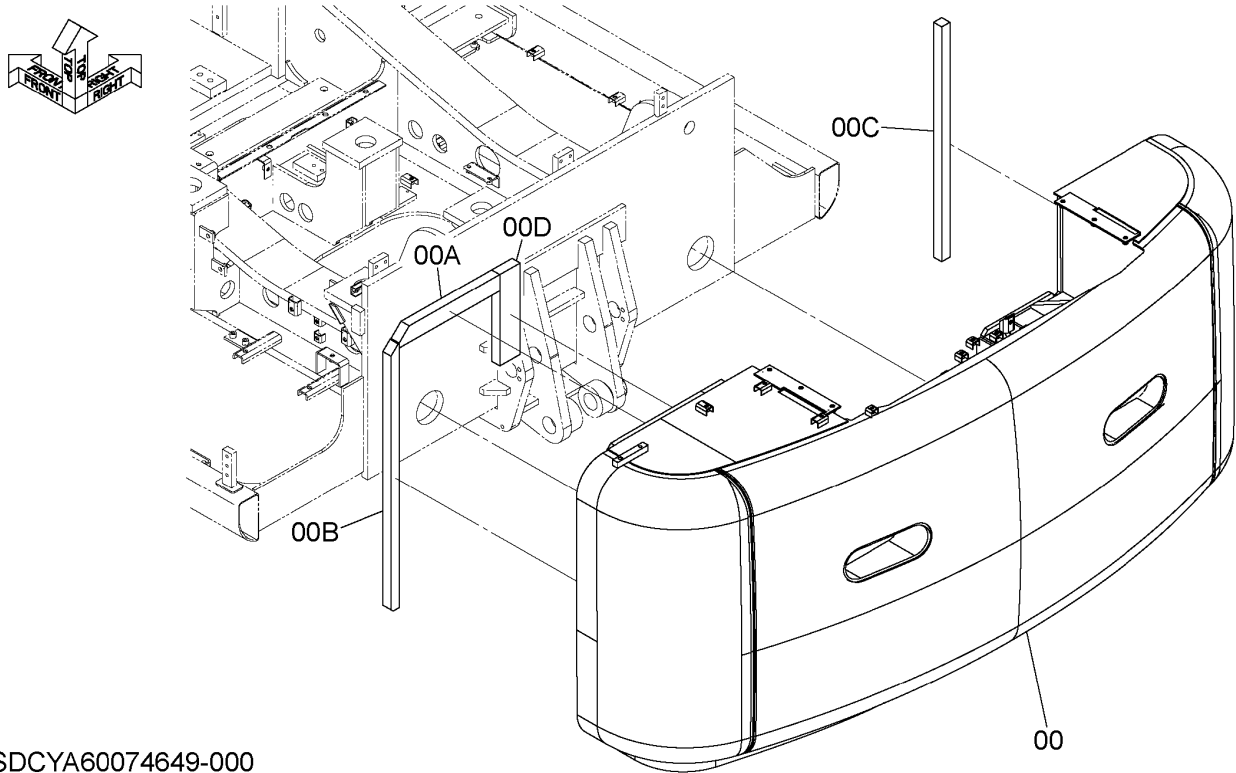

SDCYA60074649-000

ITEM 符号	PART NO. 部品番号	PART NAME	部 品 名	Q' TY 数量	S. C サービス コード	SERIAL NO. 適用号機	ICA 互 換 性	REPLACEABLE PART 代替部品	
								PART NO. 部品番号	Q' TY 数量
00	YA40050645	WEIGHT; COUNTER (8.16t)	ウエイト; カウンタ (8.16t)	1					
00A	4651868	* RUBBER	* ラバ -	1					
00B	4652472	* RUBBER	* ラバ -	1					
00C	4723202	* RUBBER	* ラバ -	1					
00D	YA00003873	* SEAL; RUBBER	* シール; ラバ -	1					

COUNTERWEIGHT SUPPORT (REMOVAL DEVICE) カウンタウエイト取付部品 (脱着装置)

Applicable Model (適用機種): -
Mark(記号): -
Serial No. (適用号機): 061702-

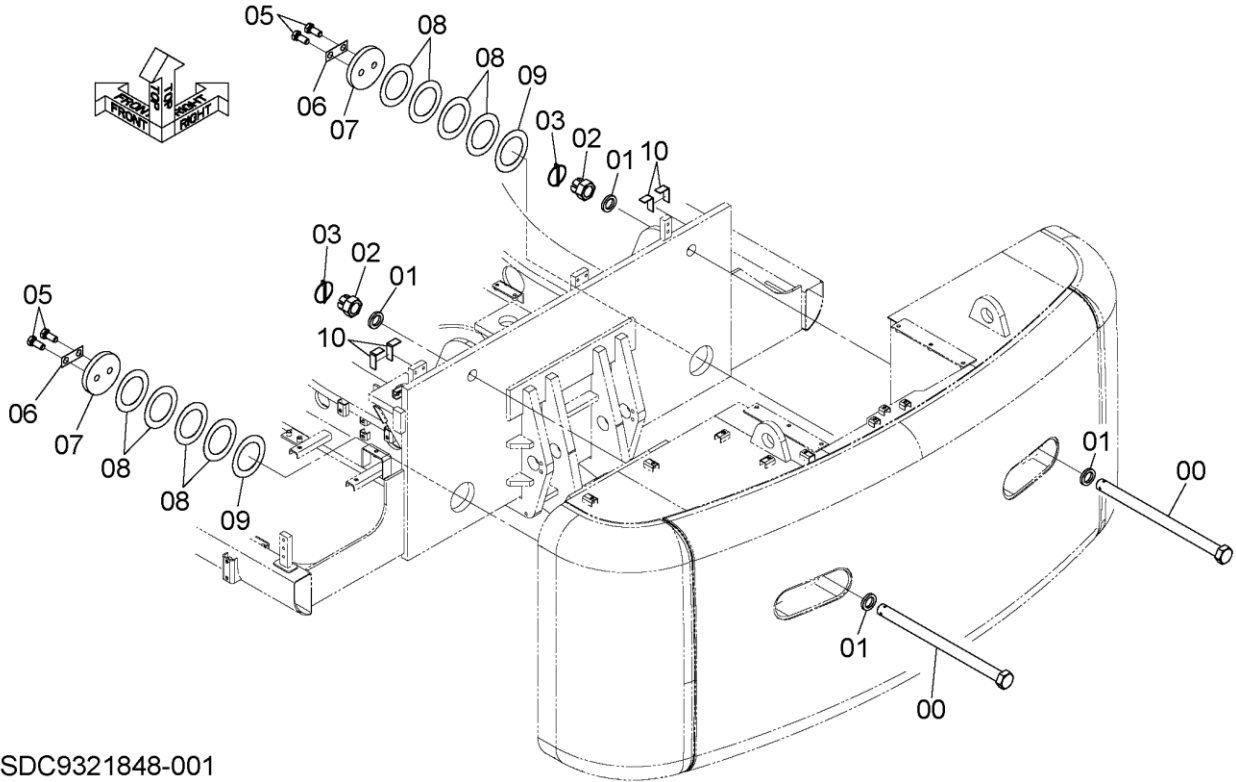

SDC9321848-001

ITEM 符号	PART NO. 部品番号	PART NAME	部 品 名	Q' TY 数量	S. C サービス コード	SERIAL NO. 適用号機	ICA 互 換 性	REPLACEABLE PART 代 替 部 品	
								PART NO. 部品番号	Q' TY 数量
00	4658786	BOLT	ボルト	2					
01	4103743	WASHER	ワッシャ	4					
02	4246150	NUT; CASTLE	ナット; キャツスル	2					
03	9701925	PIN; RING	ピン; リング	2					
05	J912455	BOLT	ボルト	4					
06	4070952	WASHER; LOCK	ワッシャ; ロック	2					
07	4070953	PLATE	プレート	2					
08	4070951	SHIM (t=1.0mm)	シム (t=1.0mm)	8	R				
09	4071071	SHIM (t=0.5mm)	シム (t=0.5mm)	2	R				
10	4345741	SHIM (t=2.3mm)	シム (t=2.3mm)	4	R				

PILOT PIPING (REMOVAL DEVICE) (2)
パイロット配管 (脱着装置) (2)

Applicable Model (適用機種): -
Mark(記号): -
Serial No. (適用号機): 061702-

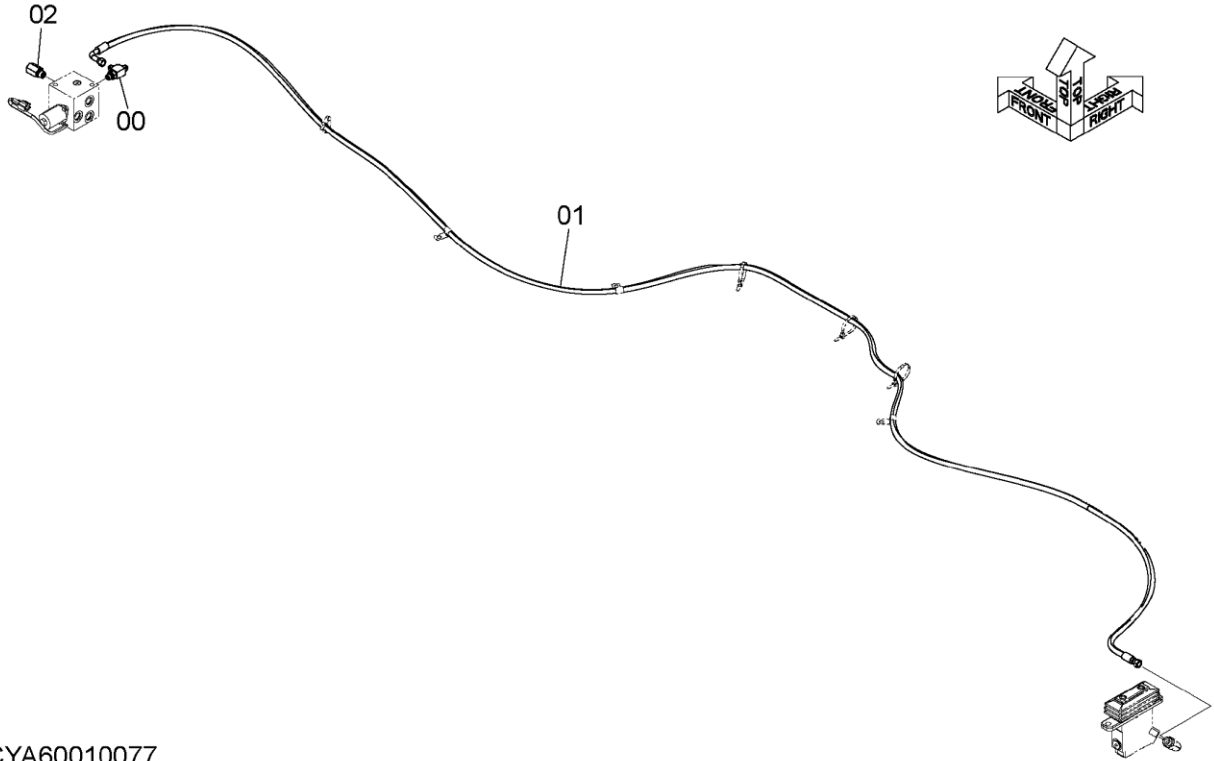

DCYA60010077

ITEM 符号	PART NO. 部品番号	PART NAME	部 品 名	Q' TY 数量	S. C サービス コード	SERIAL NO. 適用号機	ICA 互 換 性	REPLACEABLE PART 代替部品	
								PART NO. 部品番号	Q' TY 数量
00	A852423	TEE;S	チー;S	1					
00A	Z957366	* O-RING	* O-リング	1					
01	4696413	HOSE	ホース	1					
02	4214603	ADAPTER;S	アダプタ;S	1					
02A	4509180	* O-RING	* O-リング	1					

ELECTRIC PARTS (REMOVAL DEVICE) (2)

電気部品 (脱着装置) (2)

Applicable Model (適用機種): -
 Mark(記号): -
 Serial No. (適用号機): 061702-

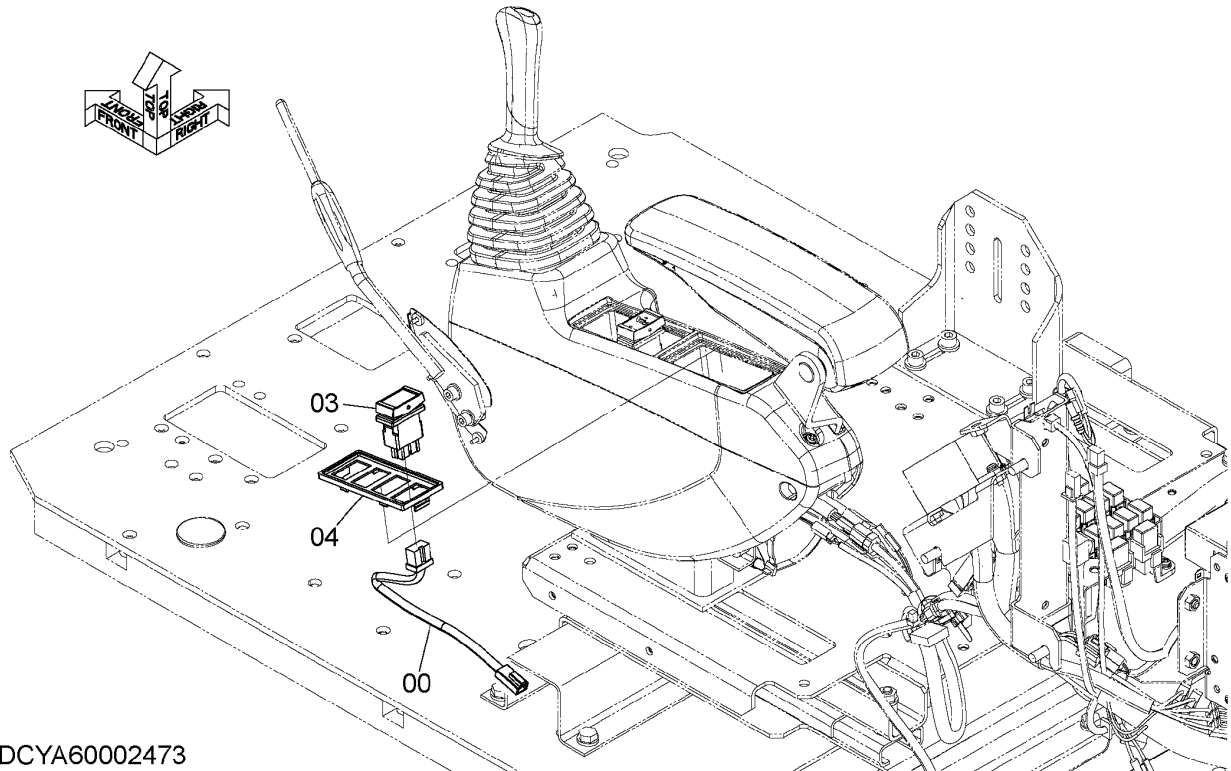

ITEM 符号	PART NO. 部品番号	PART NAME	部 品 名	Q' TY 数量	S. C サービス コード	SERIAL NO. 適用号機	ICA 互 換 性	REPLACEABLE PART 代替部品	
								PART NO. 部品番号	Q' TY 数量
00	YA00003052	HARNESS:WIRE	ハーネス:ワイヤ	1					
03	YA00003098	SWITCH	スイッチ	1					
04	2058776	CASE	ケース	1					

M E M O

[Ruled area for memo content]

UNDER COVER (COUNTERWEIGHT REMOVAL DEVICE) アンダーカバー (カウンタウエイト脱着装置)

Applicable Model (適用機種): -
Mark (記号): -
Serial No. (適用号機): 061702-

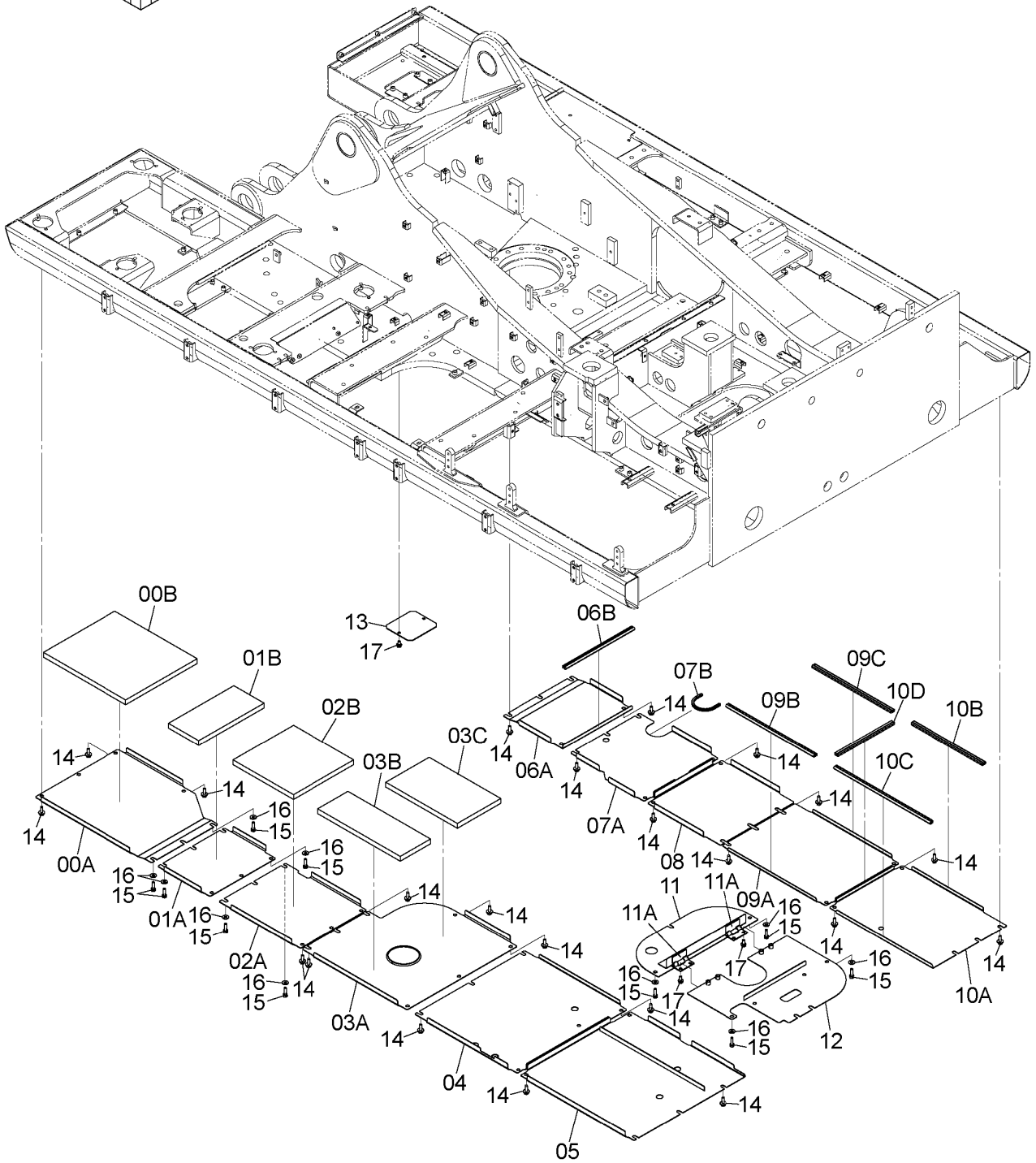

SDCYA60007100-007

CODE:SDCYA60007100-007-1

UNDER COVER (COUNTERWEIGHT REMOVAL DEVICE)
アンダーカバー (カウンタウエイト脱着装置)

Applicable Model (適用機種): -
Mark(記号): -
Serial No. (適用号機): 061702-

ITEM 符号	PART NO. 部品番号	PART NAME	部 品 名	Q'TY 数量	S. C サ-ビ-ス コ-ド	SERIAL NO. 適用号機	ICA 互 換 性	REPLACEABLE PART 代 替 部 品	
								PART NO. 部品番号	Q'TY 数量
00	YA60000816	COVER	カバー	1					
00A	YA00001152	* COVER	* カバー	1					
00B	YA00001079	* RUBBER	* ラバー	1					
01	YA60000817	COVER	カバー	1					
01A	YA00001153	* COVER	* カバー	1					
01B	4715962	* RUBBER	* ラバー	1					
02	YA60000818	COVER	カバー	1					
02A	YA00001154	* COVER	* カバー	1					
02B	YA00001080	* RUBBER	* ラバー	1					
03	YA60000819	COVER	カバー	1					
03A	YA00001155	* COVER	* カバー	1					
03B	YA00000829	* RUBBER	* ラバー	1					
03C	4718871	* SEAL; RUBBER	* シール; ラバー	1					
04	YA00044864	COVER	カバー	1					
05	YA40000841	COVER	カバー	1					
06	YA60021688	COVER	カバー	1					
06A	YA00030999	* COVER	* カバー	1					
06B	4481305	* TRIM; SEAL (L=500mm)	* トリム; シール (L=500mm)	1			I	4651534	1
06B	4651534	* TRIM; SEAL	* トリム; シール	1	SW				
		(L=1000mm, Please cut TRIM to appropriate length after installation.) (L=1000mm, トリムを取付け後、適切な長さに切断してください。)							
07	YA60049335	COVER	カバー	1					
07A	YA00052182	* COVER	* カバー	1					
07B	YA00002748	* TRIM	* トリム	1			I	XV00005270	1
07B	XV00005270	* TRIM	* トリム	1	SW				
		(L=270mm) (L=270mm)							
		(L=1000mm, Please cut TRIM to appropriate length after installation.) (L=1000mm, トリムを取付け後、適切な長さに切断してください。)							
08	YA00001159	COVER	カバー	1					
09	YA60000824	COVER	カバー	1					
09A	YA00001200	* COVER	* カバー	1					
09B	4704915	* TRIM; SEAL (L=640mm)	* トリム; シール (L=640mm)	1			I	4651534	1
09B	4651534	* TRIM; SEAL	* トリム; シール	1	SW				
		(L=1000mm, Please cut TRIM to appropriate length after installation.) (L=1000mm, トリムを取付け後、適切な長さに切断してください。)							
09C	4704912	* TRIM; SEAL (L=580mm)	* トリム; シール (L=580mm)	1			I	4651534	1
09C	4651534	* TRIM; SEAL	* トリム; シール	1	SW				
		(L=1000mm, Please cut TRIM to appropriate length after installation.) (L=1000mm, トリムを取付け後、適切な長さに切断してください。)							
10	YA60037435	COVER	カバー	1					
10A	YA00038326	* COVER	* カバー	1					
10B	4704917	* TRIM; SEAL	* トリム; シール	1			I	4651534	1

UNDER COVER (COUNTERWEIGHT REMOVAL DEVICE) アンダーカバー (カウンタウエイト脱着装置)

Applicable Model (適用機種): -
Mark (記号): -
Serial No. (適用号機): 061702-

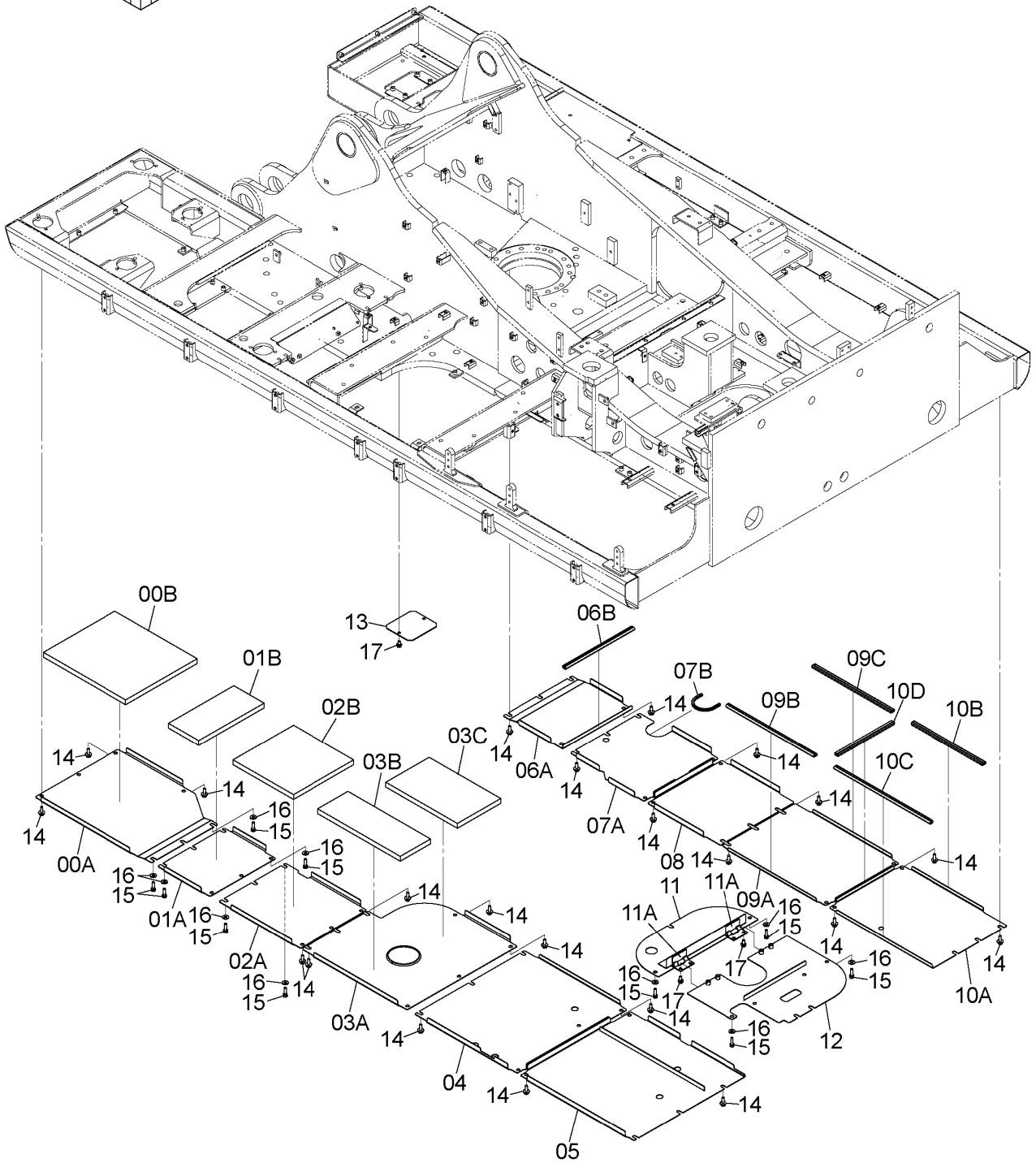

SDCYA60007100-007

CODE:SDCYA60007100-007-1

UNDER COVER (COUNTERWEIGHT REMOVAL DEVICE)
 アンダーカバー (カウンタウエイト脱着装置)

Applicable Model (適用機種): -
 Mark(記号): -
 Serial No. (適用号機): 061702-

ITEM 符号	PART NO. 部品番号	PART NAME	部 品 名	Q' TY 数量	S. C サービスク コード	SERIAL NO. 適用号機	ICA 互 換 性	REPLACEABLE PART 代 替 部 品	
								PART NO. 部品番号	Q' TY 数量
10B	4651534	(L=520mm) * TRIM;SEAL	(L=520mm) * トリム;シール	1	SW				
		(L=1000mm, Please cut TRIM to appropriate length after installation.) (L=1000mm, トリムを取付け後、適切な長さに切断してください。)							
10C	4704918	* TRIM;SEAL	* トリム;シール	1			I	4651534	1
10C	4651534	(L=700mm) * TRIM;SEAL	(L=700mm) * トリム;シール	1	SW				
		(L=1000mm, Please cut TRIM to appropriate length after installation.) (L=1000mm, トリムを取付け後、適切な長さに切断してください。)							
10D	4667811	* TRIM;SEAL	* トリム;シール	1			I	4651534	1
10D	4651534	(L=410mm) * TRIM;SEAL	(L=410mm) * トリム;シール	1	SW				
		(L=1000mm, Please cut TRIM to appropriate length after installation.) (L=1000mm, トリムを取付け後、適切な長さに切断してください。)							
11	YA40000879	COVER	カバー	1					
11A	YA00023554	* HINGE	* ヒンジ	2	W				
12	YA40023864	COVER	カバー	1					
13	YA00032022	COVER	カバー	1					
14	4643112	BOLT;SEMS	ボルト;セムス	49					
15	4609018	BOLT;SEMS	ボルト;セムス	18					
16	4249324	WASHER	ワッシャ	18					
17	J271230	BOLT;SEMS	ボルト;セムス	6					

TOOLS 工具

Applicable Model (適用機種): -

Mark(記号): -

Serial No. (適用号機): 061702-

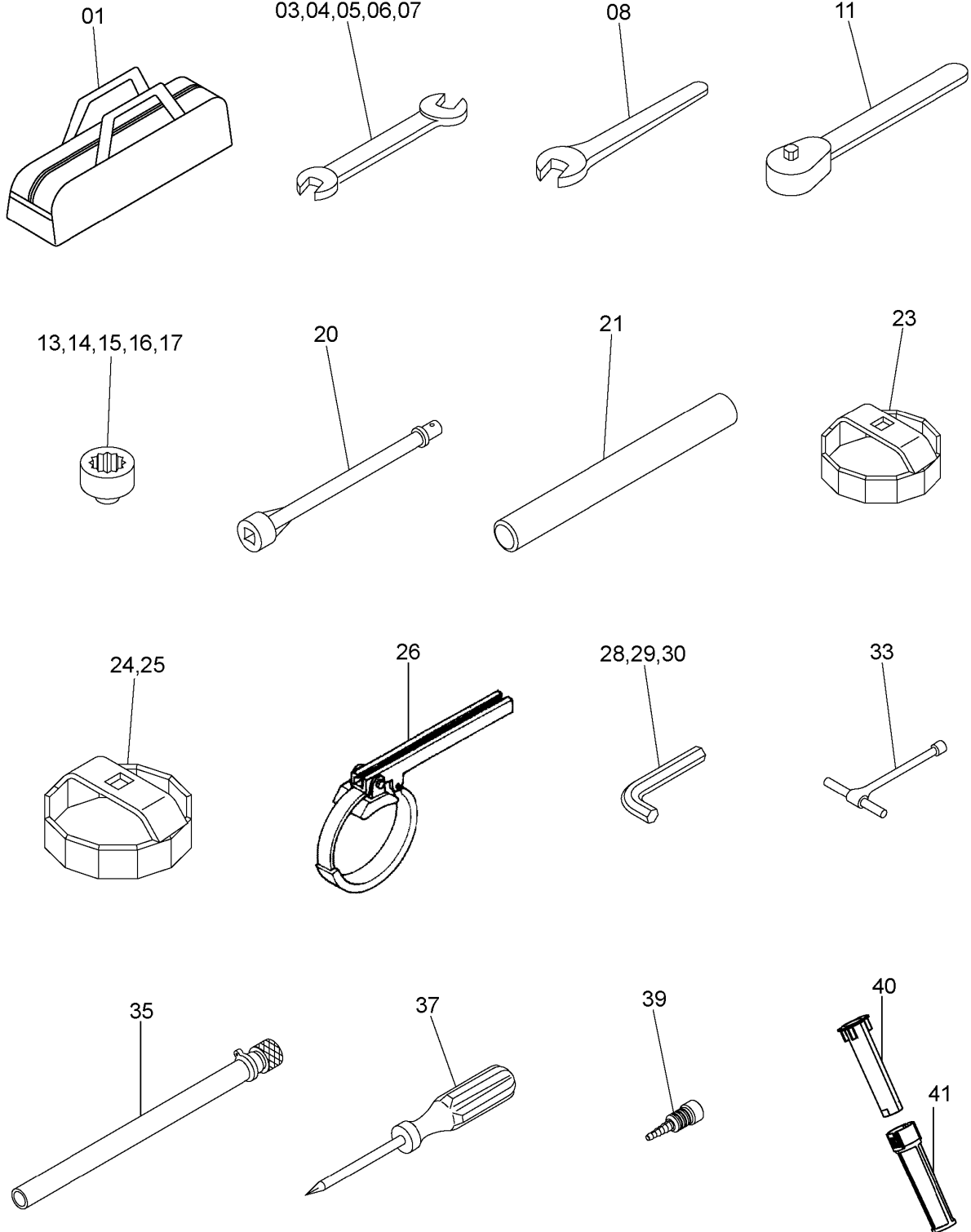

SDCYA60062824-001

CODE: SDCYA60062824-001-1

TOOLS
工具

Applicable Model (適用機種): -

Mark(記号): -

Serial No. (適用号機): 061702-

ITEM 符号	PART NO. 部品番号	PART NAME	部 品 名	Q' TY 数量	S. C サービスマ コート	SERIAL NO. 適用号機	ICA 互 換 性	REPLACEABLE PART 代 替 部 品	
								PART NO. 部品番号	Q' TY 数量
01	4601587	BAG	バ ッ ク	1					
03	4200435	SPANNER (WRENCH SIZE:10X12mm) (二面幅:10X12mm)	ス パ ナ	1					
04	4200436	SPANNER (WRENCH SIZE:13X17mm) (二面幅:13X17mm)	ス パ ナ	1					
05	Z989858	SPANNER (WRENCH SIZE:19X22mm) (二面幅:19X22mm)	ス パ ナ	1					
06	Z989859	SPANNER (WRENCH SIZE:24X27mm) (二面幅:24X27mm)	ス パ ナ	1					
07	Z989860	SPANNER (WRENCH SIZE:30X32mm) (二面幅:30X32mm)	ス パ ナ	1					
08	Z989861	SPANNER (WRENCH SIZE:36mm)	ス パ ナ (二面幅:36mm)	1					
11	Z985706	HANDLE; RATCHET (12.7sq.)	ハン ド ル; ラ チ ョ ッ ト (12.7sq.)	1					
13	4200437	WRENCH; SOCKET (WRENCH SIZE:24mm)	レンチ; ソ ケ ッ ト (二面幅:24mm)	1					
14	D99055	WRENCH; SOCKET (WRENCH SIZE:17mm)	レンチ; ソ ケ ッ ト (二面幅:17mm)	1					
15	D99056	WRENCH; SOCKET (WRENCH SIZE:19mm)	レンチ; ソ ケ ッ ト (二面幅:19mm)	1					
16	Z989848	WRENCH; SOCKET (WRENCH SIZE:22mm)	レンチ; ソ ケ ッ ト (二面幅:22mm)	1					
17	Z989850	WRENCH; SOCKET (WRENCH SIZE:27mm)	レンチ; ソ ケ ッ ト (二面幅:27mm)	1					
20	Z936010	BAR; EXTENSION (LENGHT:250mm)	バ ー; エ ク ス テ ン シ ョ ン (長さ:250mm)	1					
21	4202312	PIPE; M	パ イ プ; マ テ リ ア ル	1					
23	4213356	WRENCH (Dia. 94mm)	レンチ (直径 94mm)	1					
24	4279799	WRENCH (Dia. 120mm)	レンチ (直径 120mm)	1					
25	4646133	WRENCH (Dia. 110mm)	レンチ (直径 110mm)	1					
26	YA00012859	WRENCH; FILTER (Dia. :73.7-137.0mm)	レンチ; フ ィ ル タ (直径:73.7-137.0mm)	1					
28	Z985710	WRENCH; BAR (WRENCH SIZE:6mm)	レンチ; バ ー (二面幅:6mm)	1					
29	4045580	WRENCH; BAR (WRENCH SIZE:12mm)	レンチ; バ ー (二面幅:12mm)	1					

CODE: SDCYA60062824-001-1

PJAG61-1-1

TOOLS 工具

Applicable Model (適用機種): -

Mark(記号): -

Serial No. (適用号機): 061702-

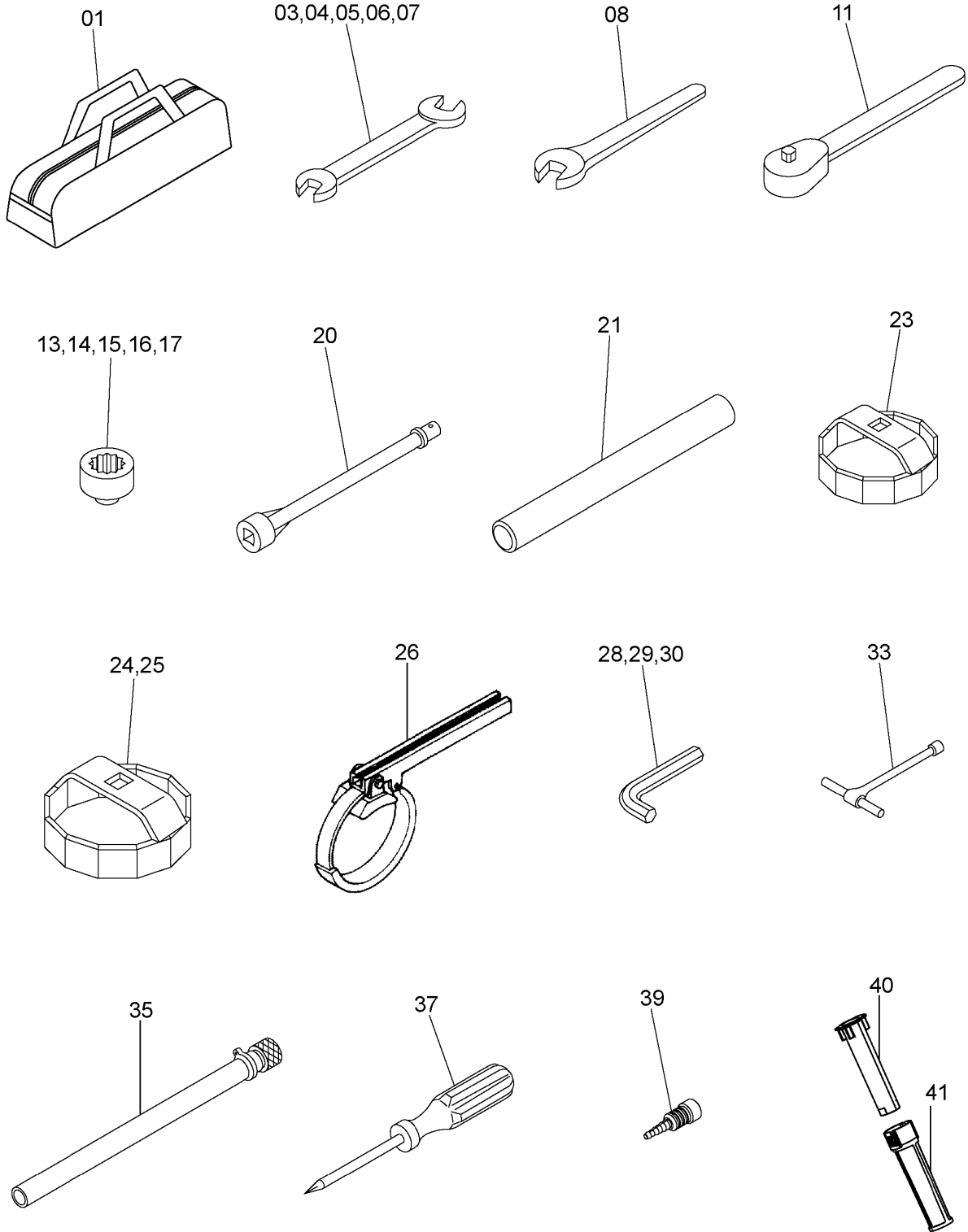

SDCYA60062824-001

CODE: SDCYA60062824-001-1

TOOLS 工具

Applicable Model (適用機種): -
Mark(記号): -
Serial No. (適用号機): 061702-

ITEM 符号	PART NO. 部品番号	PART NAME	部 品 名	Q'TY 数量	S. C サービスマ コート	SERIAL NO. 適用号機	ICA 互 換 性	REPLACEABLE PART 代替部品	
								PART NO. 部品番号	Q'TY 数量
30	4004229	WRENCH; BAR (WRENCH SIZE:14mm)	レンチ:バ (二面幅:14mm)	1					
33	Z958407	WRENCH; T (WRENCH SIZE:10mm)	レンチ:T (二面幅:10mm)	1					
35	YA00000355	COUPLING	カップリング	1					
37	4200434	SCREW-DRIVER(+)	スクレットライハ(+)	1					
39	YA00056409	PUSHER	プッシャー	1					
40	YA00073016	FILLER	フィラー	1					
41	YA00073017	STRAINER	ストレーナ	1					

GREASE GUN グリースガン

Applicable Model (適用機種): -
 Mark(記号): -
 Serial No. (適用号機): 061702-

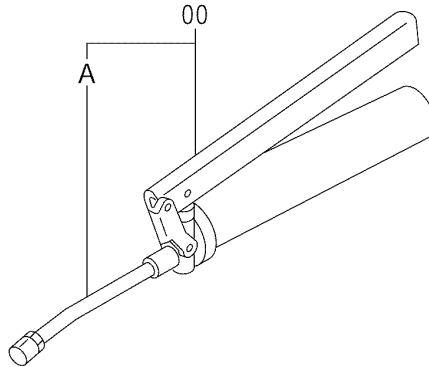

DCYD60002770

ITEM 符号	PART NO. 部品番号	PART NAME	部 品 名	Q' TY 数量	S. C サービス コード	SERIAL NO. 適用号機	ICA 互 換 性	REPLACEABLE PART 代 替 部 品	
								PART NO. 部品番号	Q' TY 数量
00	XV00000107	GUN; GREASE	ガン; グリース	1					
00A	XV00000109	* NOZZLE	* ノズル	1					

NAME PLATE (1) ネームプレート (1)

Applicable Model (適用機種): -
Mark(記号): -
Serial No. (適用号機): 061702-

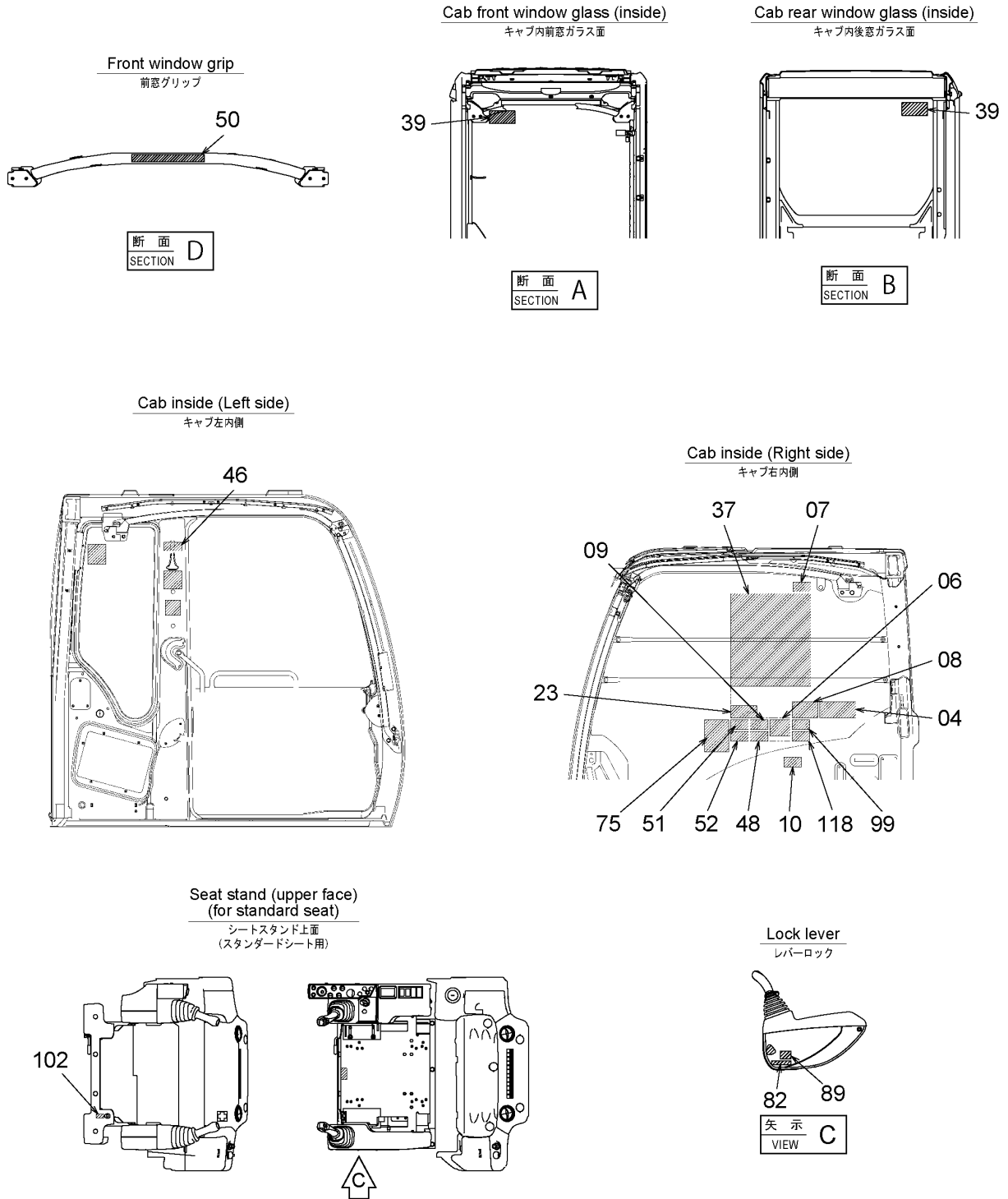

SDCYA00035845-015

CODE:SDCYA00035845-015-1

NAME PLATE (1)

ネームプレート (1)

Applicable Model (適用機種): -

Mark(記号): -

Serial No. (適用号機): 061702-

ITEM 符号	PART NO. 部品番号	PART NAME	部 品 名	Q'TY 数量	S. C サービスマ コード	SERIAL NO. 適用号機	ICA 互 換 性	REPLACEABLE PART 代 替 部 品	
								PART NO. 部品番号	Q'TY 数量
04	4371273	NAME-PLATE (INSPECTION MANUAL)	ネームプレート (取説注意)	1					
06	4318016	NAME-PLATE (CAUTION FOR BUCKET COLLISION:BACKHOE) (バケツ当り:バックホウ)	ネームプレート	1					
07	4420335	SAFETY-SIGN (FRONT WINDOW LOCK)	セフティサイン (前窓ロック)	1					
08	4388147	NAME-PLATE (SIDE FRAME WARK POSITION) (サイドフレーム伸縮注意)	ネームプレート	1					
09	4420334	SAFETY-SIGN (PREVENTION FROM ELECTRIC SHOCK) (感電防止)	セフティサイン	1					
10	4459990	SAFETY-SIGN (CAUTION TO RIGHT WINDOW) (右窓注意)	アテンションハウジング	1					
23	YA00031089	NAME-PLATE (OPERATION OF LEVER) (レバ-操作要領)	ネームプレート	1					
37	YA00088983	NAME-PLATE (LIFTING CAPACITY)	ネームプレート (リフティングキャパシティ)	1					
39	4359076	NAME-PLATE (EMERGENCY HAMMER)	ネームプレート (脱出用ハンマ)	2					
46	+++++	NAME-PLATE (TOP GUARD CERTIFICATION) (ヘッドガード証明書)	ネームプレート	1	D				
48	4654287	SAFETY-SIGN (SEAT BELT)	セフティサイン (シートベルト)	1					
50	YA00040415	SAFETY-SIGN (CAUTION FOR WINDSHIELD STAY) (前窓ステー注意)	セフティサイン	1					
51	4420332	SAFETY-SIGN (INTENSIVE READING MANUAL) (取説熟読)	セフティサイン	1					
52	4420333	SAFETY-SIGN (GRAND LOCK AND ENGINE STOP) (ロック, エンジンストップ)	セフティサイン	1					
75	YA00010777	NAME-PLATE (OPERATION PROCEDURE) (操作要領)	ネームプレート	1					
82	+++++	NAME-PLATE (JCMG) (BIG)	ネームプレート (JCMG) (大)	1	D				
89	4449508	NAME-PLATE (ANTIFREEZE 30%)	ネームプレート (不凍液混入率 30%)	1					
89	4458256	NAME-PLATE	ネームプレート	1					

CODE: SDCYA00035845-015-1

PJAG61-1-1

NAME PLATE (1) ネームプレート (1)

Applicable Model (適用機種): -
Mark(記号): -
Serial No. (適用号機): 061702-

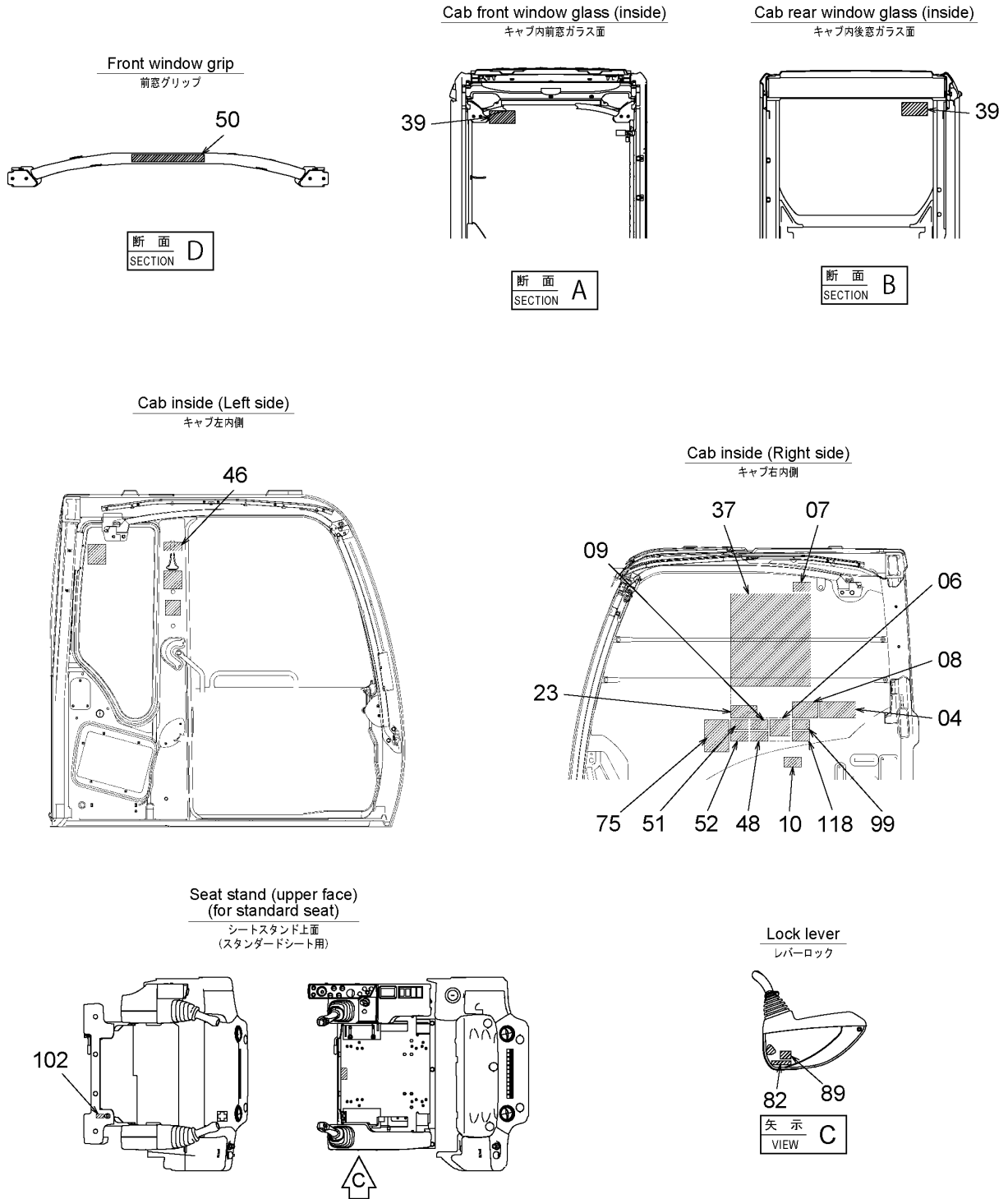

SDCYA00035845-015

CODE:SDCYA00035845-015-1

341B

PJAG61-1-1

NAME PLATE (1)
 ネームプレート (1)

Applicable Model (適用機種): -

Mark(記号): -

Serial No. (適用号機): 061702-

ITEM 符号	PART NO. 部品番号	PART NAME	部 品 名	Q' TY 数量	S. C サービス コード	SERIAL NO. 適用号機	ICA 互 換 性	REPLACEABLE PART 代 替 部 品	
								PART NO. 部品番号	Q' TY 数量
89	4458260	(ANTIFREEZE 50%) NAME-PLATE	(不凍液混入率 50%) ネームプレート	1					
99	YA00040416	(ANTIFREEZE 60%) SAFETY-SIGN (CAUTION FOR PACEMAKER)	(不凍液混入率 60%) セフティサイン	1					
102	4650142	(ペーサーカ注意) NAME-PLATE (ENGINE STOP SWITCH) (エンジン停止スイッチ)	ネームプレート	1					
118	YA00040417	SAFETY-SIGN (CAUTION OF MISTAKEN EXPLOSION) (誤爆注意)	セフティサイン	1					

NAME PLATE (2) ネームプレート (2)

Applicable Model (適用機種): -
Mark (記号): -
Serial No. (適用号機): 061702-

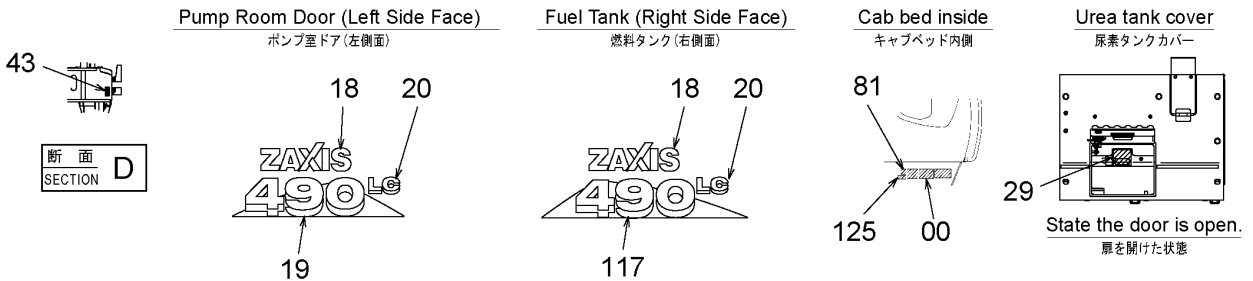
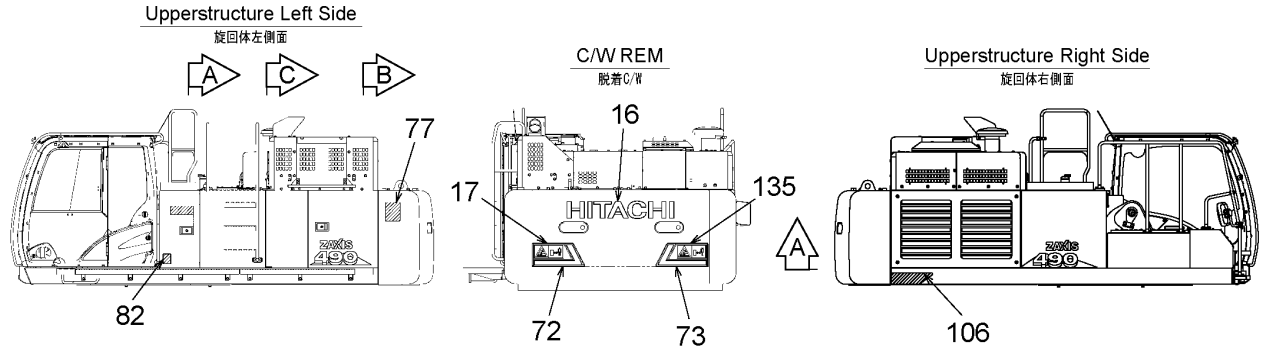

Attention to accumulator
アキュムレータ注意銘板

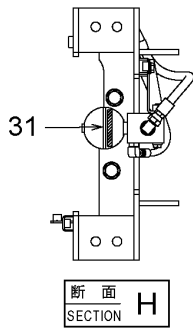

Arm side face
アーム側面

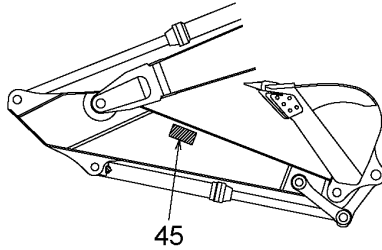

Boom (Left side face)
ブーム左側面

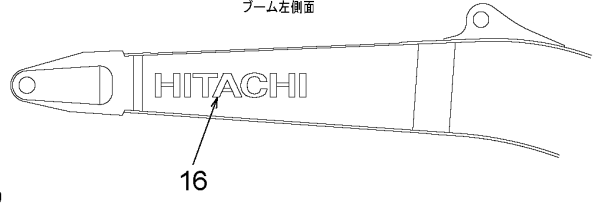

Boom (Right side face)
ブーム右側面

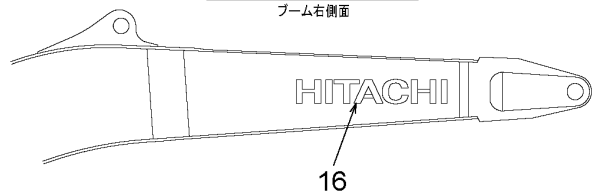

Pump room (rear)
(with CW REMOVAL DEVICE)
ポンプ室 (車体後側) (C/W脱着装置付き)

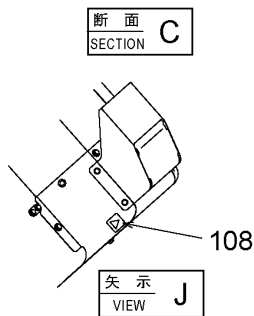
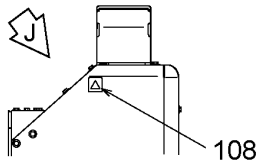
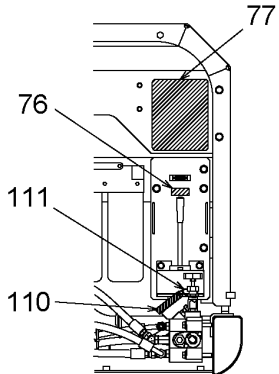

Undercarriage (outside)
トラック外側

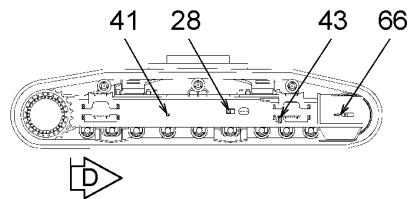

Undercarriage (inside)
トラック内側

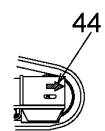

SDCYA00039066-015_1

NAME PLATE (2)
ネームプレート (2)

Applicable Model (適用機種): -
Mark(記号): -
Serial No. (適用号機): 061702-

ITEM 符号	PART NO. 部品番号	PART NAME	部 品 名	Q' TY 数量	S. C サービスマ コード	SERIAL NO. 適用号機	ICA 互 換 性	REPLACEABLE PART 代 替 部 品	
								PART NO. 部品番号	Q' TY 数量
00	+++++++	NAME-PLATE (MACHINE MFG. NO.)	ネームプレート (号機)	1	D				
16	2053770	NAME-PLATE (NAME OF COMPANY)	ネームプレート (社名)	3					
17	YA00074266	SAFETY-SIGN (CAUTION FOR SWING) (L) (旋回注意) (左)	セフティサイン	1					
18	1033793	NAME-PLATE (NAME OF MACHINE: ZAXIS) (機種名: ZAXIS)	ネームプレート	2					
19	YA00041595	DECAL (NAME OF MACHINE: 490) (機種名: 490)	デカ	1					
20	YA00038598	DECAL (NAME OF MACHINE: LC) (機種名: LC)	デカ	2					
28	3086091	SAFETY-SIGN (WARNING: TRACK-ADJUSTER) (警告:トラックアジャスタ)	セフティサイン	2					
29	YA00034414	DECAL (ATTENTION TO UREA WATER) (尿素水注意)	デカ	1					
31	4334076	NAME-PLATE (CAUTION : ACCUMULATOR) (アキュムレータ注意)	ネームプレート	1					
41	4201787	MARK (CENTER OF GRAVITY) (Includes 2 Labels) (重心位置) (1図番で2枚)	マーク	1					
43	YA00028559	MARK (LIFTING POINT)	マーク (吊り位置)	4					
44	4658927	MARK (AN ARROW)	マーク (矢印)	2					
45	3092124	SAFETY-SIGN (CAUTION FOR ARM)	セフティサイン (アーム注意)	2					
66	4201788	MARK (AN ARROW)	マーク (矢印)	1					
72	YA00076271	REFLECTOR (L)	リフレクタ (左)	1					
73	YA00076272	REFLECTOR (R)	リフレクタ (右)	1					
76	4241586	NAME-PLATE (UP/DOWN)	ネームプレート (UP/DOWN)	1					
77	YA00078149	NAME-PLATE (OPERATION PROCEDURE) (操作要領)	ネームプレート	2					

NAME PLATE (2) ネームプレート (2)

Applicable Model (適用機種): -
Mark (記号): -
Serial No. (適用号機): 061702-

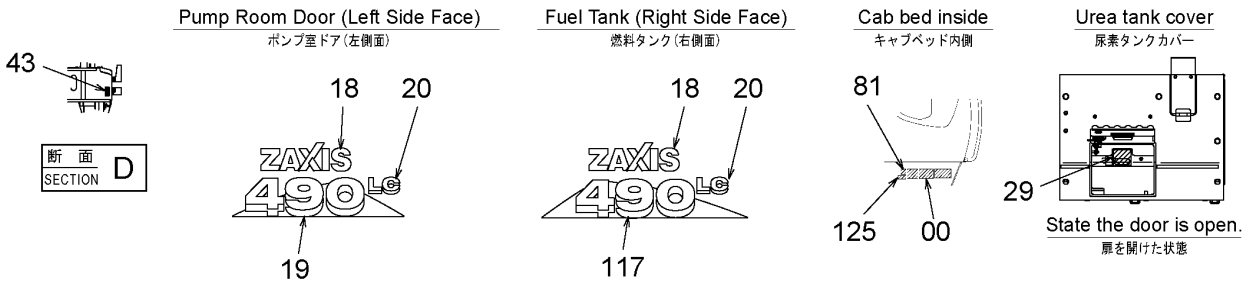
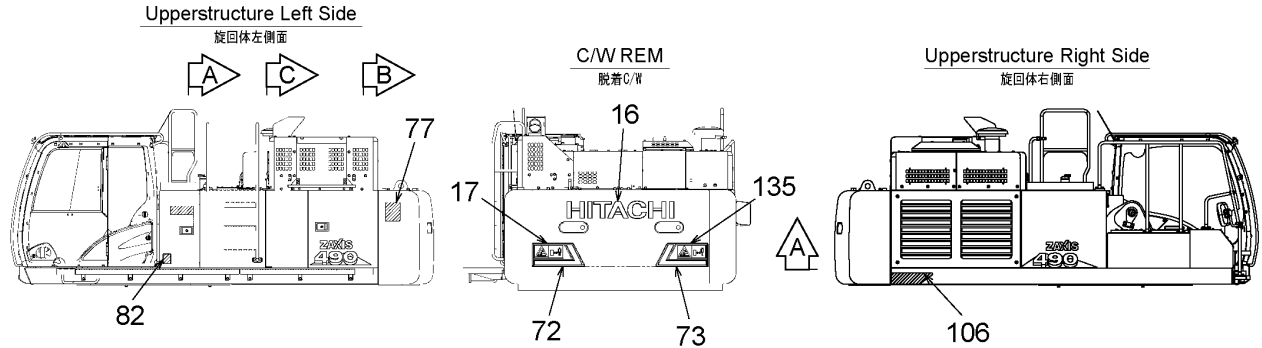

Attention to accumulator
アキュムレータ注意銘板

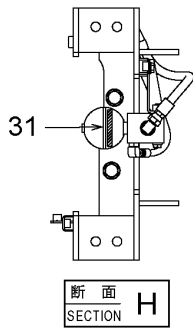

Arm side face
アーム側面

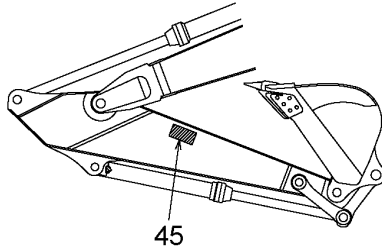

Boom (Left side face)
ブーム左側面

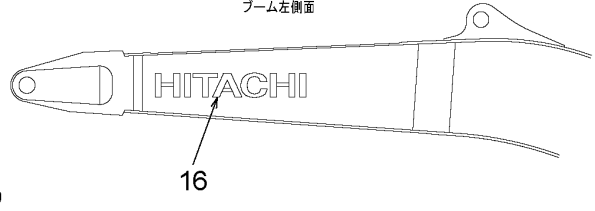

Boom (Right side face)
ブーム右側面

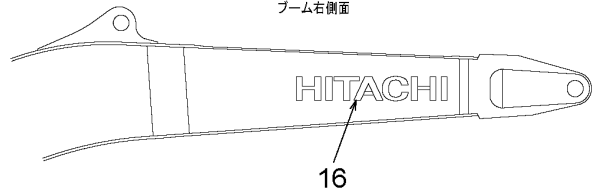

Pump room (rear)
(with CW REMOVAL DEVICE)
ポンプ室 (車体後側) (C/W脱着装置付き)

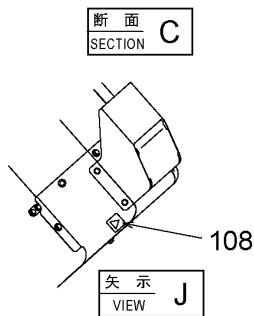
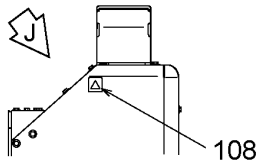
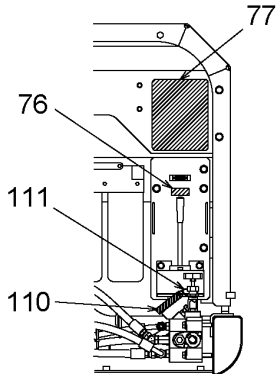

Undercarriage (outside)
トラック外側

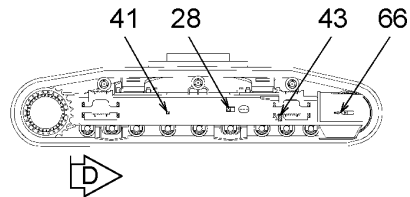

Undercarriage (inside)
トラック内側

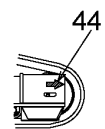

SDCYA00039066-015_1

NAME PLATE (2)

ネームプレート (2)

Applicable Model (適用機種): -

Mark(記号): -

Serial No. (適用号機):061702-

ITEM 符号	PART NO. 部品番号	PART NAME	部 品 名	Q'TY 数量	S.C サービスク コード	SERIAL NO. 適用号機	ICA 互 換 性	REPLACEABLE PART 代 替 部 品	
								PART NO. 部品番号	Q'TY 数量
81	+++++++	NAME-PLATE (JCMG) (SMALL))	ネームプレート (JCMG) (小)	1	D				
82	+++++++	NAME-PLATE (JCMG) (BIG)	ネームプレート (JCMG) (大)	1	D				
106	YA00039149	DECAL (ACCENT)	デカ (アクセント)	1					
108	YA00036144	SAFETY-SIGN (CAUTION TO HOT SURFACE) (高温注意)	セフティサイン	2					
110	YA00013390	NAME-PLATE (STOP VALVE;OPEN ONLY WHEN CW REMOVED) (ストップバルブ;CW脱着時のみ使用)	ネームプレート	1					
111	YA00014545	WIRE	ワイヤ	1					
117	YA00041596	DECAL (NAME OF MACHINE: 490) (機種名: 490)	デカ	1					
125	YA00051856	NAME-PLATE (CANADA EMC)	ネームプレート (カナダ EMC)	1					
135	YA00074267	SAFETY-SIGN (CAUTION FOR SWING) (R) (旋回注意) (右)	セフティサイン	1					

NAME PLATE (3) ネームプレート (3)

Applicable Model (適用機種): -
Mark(記号): -
Serial No. (適用号機): 061702-

Engine (Upper face)
エンジン上面

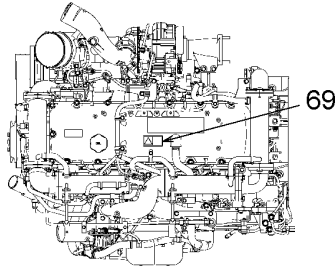

Cab (left side face)
キャブ左側面

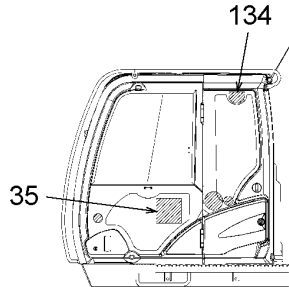

Tool Box (Inside of Cover)
工具箱カバー裏

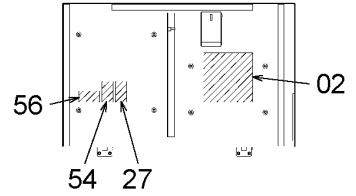

Track center lower plate
トラックセンターフレーム下板

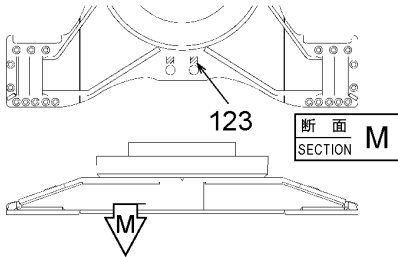

Batter cover
バッテリーカバー

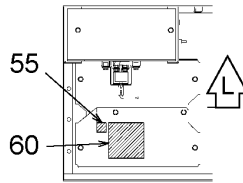

Battery disconnect switch
バッテリーディスコネクトスイッチ

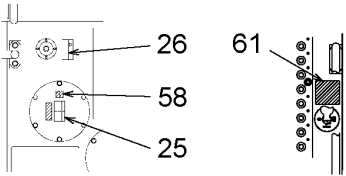
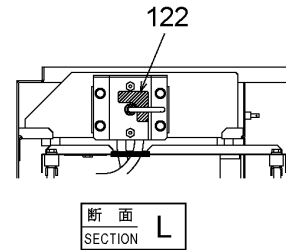

詳細
DETAIL a

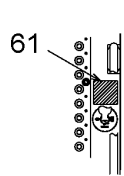

詳細
DETAIL b

Engine room front
エンジンルーム前側

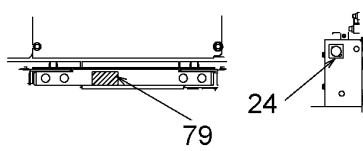

詳細
DETAIL c

Expansion tank(upper face)
エクステンションタンク上面

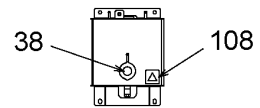

詳細
DETAIL d

Caution on inspection
点検整備注意銘板

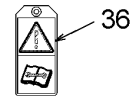

Upperstructure Top
旋回体上面

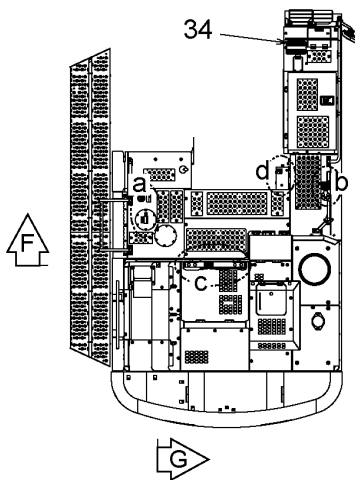

Engine room
エンジンルーム内

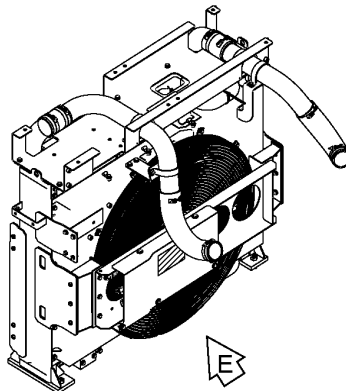

Fan drive inside
ファンドライブ内側

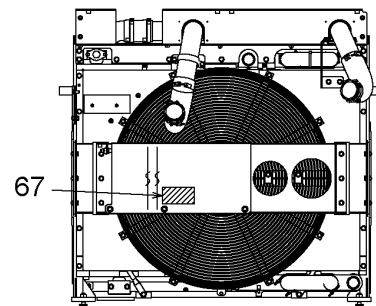

矢示
VIEW E

SDCYA00039066-015_2

NAME PLATE (3)
ネームプレート (3)

Applicable Model (適用機種): -
Mark(記号): -
Serial No. (適用号機): 061702-

ITEM 符号	PART NO. 部品番号	PART NAME	部 品 名	Q' TY 数量	S. C サービスマ コード	SERIAL NO. 適用号機	ICA 互 換 性	REPLACEABLE PART 代 替 部 品	
								PART NO. 部品番号	Q' TY 数量
02	YA00026987	NAME-PLATE (LUBRICATION)	ネームプレート (給油脂)	1					
24	YA00036143	MARK (DON'T STEP)	マーク (乗るな)	1					
25	4459928	SAFETY-SIGN (AIR VENT)	アンセクション (エアキ)	1					
26	4420336	SAFETY-SIGN (CAUTION FOR TANK CAP) (タンクキャップ注意)	セフティサイン	1					
27	4460067	SAFETY-SIGN (BATTERY EXPLODE)	セフティサイン (バッテリー爆発)	1					
34	4386735	TAPE (ANTI-SKID TAPE)	テープ (滑り止め)	2					
35	YA00010829	NAME-PLATE (LIFTING METHOD)	ネームプレート (吊上げ要領)	1					
36	2045102	NAME-PLATE (INSPECTION)	ネームプレート (点検注意)	1					
38	YA00036802	SAFETY-SIGN (RADIATOR CAP)	セフティサイン (ラジエータキャップ)	1					
54	4460056	SAFETY-SIGN (DANGER: BATTERY)	セフティサイン (危険: バッテリ)	1					
55	4465472	MARK (DON'T STEP)	マーク (踏むな)	1					
56	4459714	SAFETY-SIGN (CAUTION FOR BATTERY CABLE) (感電ケーブル取扱注意)	セフティサイン	1					
58	4408799	MARK (HYDRAULIC OIL ONLY) (作動油)	マーク	1					
60	YA00018864	NAME-PLATE (CAUTION FOR BATTERY UPPER COVER) (バッテリー上カバー注意)	ネームプレート	1					
61	YA00040414	DECAL (ATTENTION TO FUEL TANK) (燃料タンク注意)	デカル	1					
67	3092127	SAFETY-SIGN (CAUTION FOR INVOLVED VELT) (ベルト巻き込まれ注意)	セフティサイン	1					
69	YA00015796	SAFETY-SIGN (CAUTION FOR HOT OF ENGINE) (エンジン熱注意)	セフティサイン	1					
79	YA00040413	DECAL (ATTENTION TO ENGINE OIL) (エンジンオイル注意)	デカル	1					
108	YA00036144	SAFETY-SIGN	セフティサイン	1					

NAME PLATE (3) ネームプレート (3)

Applicable Model (適用機種): -
Mark(記号): -
Serial No. (適用号機): 061702-

Engine (Upper face)
エンジン上面

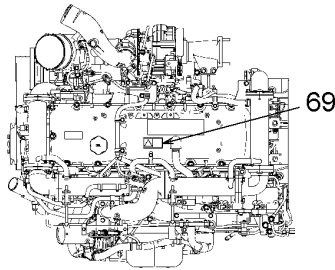

Cab (left side face)
キャブ左側面

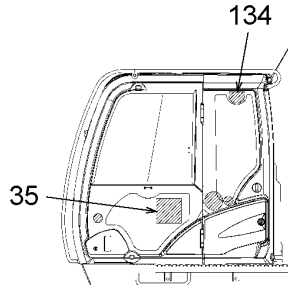

Tool Box (Inside of Cover)
工具箱カバー裏

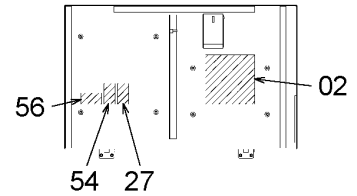

Track center lower plate
トラックセンターフレーム下板

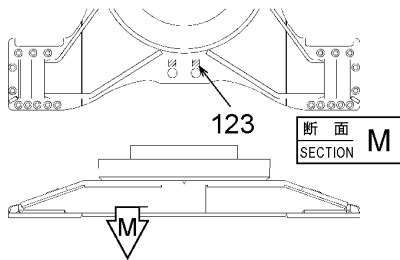

Batter cover
バッテリーカバー

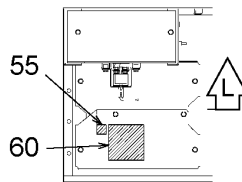

Battery disconnect switch
バッテリーディスコネクトスイッチ

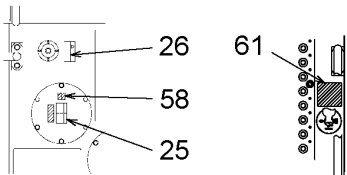
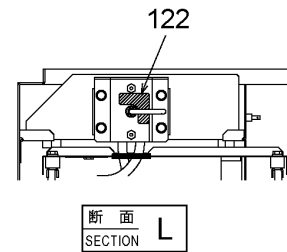

詳細
DETAIL a

詳細
DETAIL b

Engine room front
エンジンルーム前側

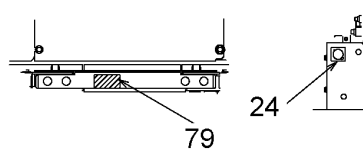

詳細
DETAIL c

詳細
DETAIL d

Expansion tank(upper face)
エクステンションタンク上面

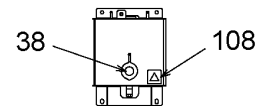

Caution on inspection
点検整備注意銘板

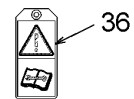

Upperstructure Top
旋回体上面

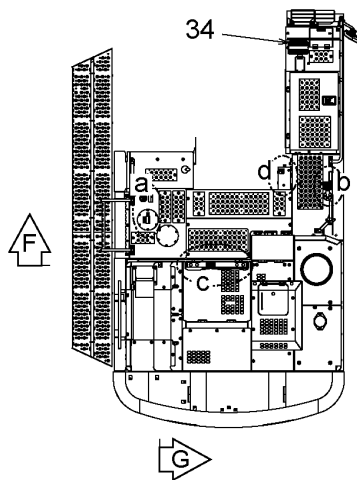

Engine room
エンジンルーム内

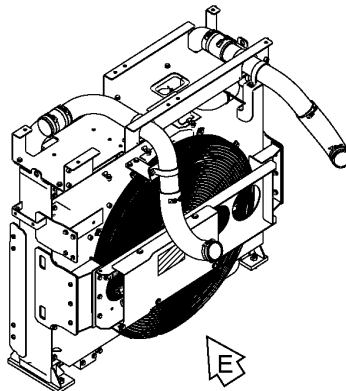

Fan drive inside
ファンドライブ内側

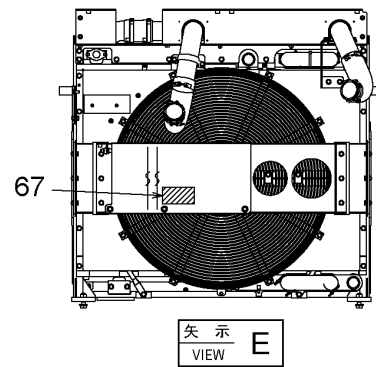

SDCYA00039066-015_2

NAME PLATE (3)

ネームプレート (3)

Applicable Model (適用機種): -

Mark(記号): -

Serial No. (適用号機): 061702-

ITEM 符号	PART NO. 部品番号	PART NAME	部 品 名	Q'TY 数量	S. C サービスマ コート	SERIAL NO. 適用号機	ICA 互 換 性	REPLACEABLE PART 代 替 部 品	
								PART NO. 部品番号	Q'TY 数量
122	YA00044660	(CAUTION TO HOT SURFACE) (高温注意) DECAL (OPERATION OF THE DISCONNECT SWITCH) (ディスconnectスイッチ操作)	デカ ル	1					
123	4657778	NAME-PLATE (POSITION TO FIX MACHINE) (車体固定位置)	ネームプ レート	4					
134	YA00067690	DECAL (OPERATOR SUPPORT)	デカ ル (オペレータサ ポート銘板)	1					

PARTS INDEX

PART NO.	PAGE	ITEM	PART NO.	PAGE	ITEM	PART NO.	PAGE	ITEM
0352905.....	309	00C	3079233.....	300	00A7	4022701.....	026A	24
0420102.....	308	00A	3079728.....	142	09	4040826.....	006	29
	308	00C		144	06	4040931.....	294	07
	309	00A	3080209.....	020A	10A2	4045580.....	338A	29
0420104.....	307	00A	3084263.....	300	14	4053598.....	108	01
	307	01A	3086091.....	344A	28	4053697.....	102	10
0420110.....	307	00D	3088005.....	284	00	4053865.....	051	01
	307	01D	3091337.....	029	40	4055311.....	091	17
	308	00B	3091338.....	029	41		154B	70
	308	00D	3092124.....	344A	45		158A	21
	309	00B	3092127.....	346A	67		176	00J
0420111.....	307	00B	3093215.....	300	16		178	11
	307	01B	3099674.....	270	10A		179	08
0420112.....	307	00C	3099675.....	270	10B		183	02
	307	01C	3103495.....	278	08		220	04
	226	00	3104742.....	300	10		228	15
1033298.....	225	00	3104744.....	294	03	4055312.....	058	24
1033299.....	344A	18		300	11		064	22
1033793.....	00	00	3104745.....	294	02		066	16
1035919.....	251	00	3104812.....	280	01B		068A	13
2030997.....	276	00A2		280	01C		080B	42
	277	00A2	3104813.....	280	07		108	24
2038764.....	196	09	3104814.....	280	07		124	72
2040241.....	278	00A	3105989.....	236	02		138	25
2045102.....	346A	36	3106733.....	219	06		154A	26
2051605.....	276	00A1	3109101.....	228	23			
	277	00A1	3110326.....	247	00		158A	22
2051606.....	276	01	3111567.....	014A	03A		158B	43
	277	01	3114446.....	018A	07		162	12
2052912.....	222	04	3116610.....	051	03		163	04
2053770.....	344A	16	3116611.....	051	04		167	05
	225	02	3116612.....	051	05		171	05
2054674.....	226	02	3116790.....	052	02		172	03
	042	01	3116833.....	034A	04A		174	12
2057741.....	242	02	3116834.....	034A	05A		178	17
2058236.....	233	07	3116844.....	034A	03A		179	13
2058731.....								
2058732.....	233	03	3116896.....	024	06		180	07
2058733.....	233	04	3116901.....	018A	08		181	02
2058735.....	233	10B	3117588.....	158B	31		185	07
2058736.....	233	15	3118217.....	176	03		186	07
2058745.....	235	00	3118298.....	233	11		187	01
	235	01	3118328.....	235	06		188	08
2058746.....	235	02	3118329.....	235	03A		189	06
2058747.....	182	01	3118337.....	233	05		190	09
2058776.....	185	01		250	03		192	05
	189	01	3118721.....	154A	32		224	05
	191	03	3118836.....	072A	10		236	04
	232	16	3119959.....	020A	00B		238	01
	247	05	3119960.....	020A	00C		239	03
	333	04	3120862.....	029	39		243	17
2058778.....	250	01	3121182.....	182	02		247	08
	250	02		185	02		257	17
2058779.....	220	06		189	02		283	32
2058780.....	281	01		191	04		320B	61
3022815.....	300	00A3		232	17		324	34
3026075.....	281	00B		247	06		325	02
3037465.....								
3037466.....	276	00A4B	3121279.....	059	07	4063340.....	316	15
	277	00A4B	3122701.....	158B	54	4065688.....	316	19
3038820.....	300	12	3122702.....	191	00	4067834.....	102	24
3053628.....	278	12	4004229.....	338B	30	4069801.....	097	08
3054856.....	094A	16	4004589.....	085	02	4070948.....	006	08
	291	01	4013896.....	266	05	4070951.....	331	08
3055205.....	300	00A2	4018355.....	270	12	4070952.....	331	06
	300	13	4018545.....	276	03	4070953.....	331	07
3055219.....	014B	22		277	03	4071071.....	331	09
3058180.....	305	01	4022697.....	020B	29	4071223.....	278	13
3060476.....								
3077611.....	026A	26B		026A	20	4074008.....	300	00B
	026A	27B		032	00F		309	00D
3077612.....	026A	26A		038A	11	4083438.....	279	05
3077613.....	026A	27A		040A	06	4085560.....	271	34
3078970.....	116	15		208	17		283	04

PARTS INDEX

PART NO.	PAGE	ITEM	PART NO.	PAGE	ITEM	PART NO.	PAGE	ITEM
4085560.....	301	45	4155607.....	290	00D		328	20
4085857.....	042	08	4156886.....	026A	00H	4190271.....	076	10
4086894.....	055	02		028	05C		310	09
4087462.....	008	41		028	07C	4190272.....	058	08
4089703.....	098	02	4157562.....	109	12		122	15
	113	04	4165068.....	190	02		176	00G
	114	06	4172172.....	218	04		176	06
	116	05	4173485.....	006	22		178	09
	118	05	4184582.....	008	43		179	07
	296	31		024	21	4190273.....	080A	31
4089822.....	042	17	4186691.....	278	07		154A	13
	084	06	4186854.....	046	01	4190274.....	090	15
	282	02	4187308.....	090	19	4190275.....	058	11
	328	06		097	14		066	34
4100967.....	062	33A		102	19		154A	11
	094A	18A		103	11		178	12
4103743.....	331	01		109	08		324	32
4105912.....	305	07		112	03	4190277.....	154A	43
4107899.....	316	18		119	03	4190282.....	154A	12
4113447.....	064	25		320A	10		257	20
4114404.....	008	16	4187328.....	096A	69	4190291.....	058	09
4114405.....	042	03		099	02		080A	30
4114406.....	275	04		105	01		138	22
4114410.....	328	02		108	04		154A	19
4116300.....	214	05		113	09		158A	01
4117700.....	294	08		116	12	4190292.....	122	13
4121497.....	062	01A		118	12		179	11
4121859.....	066	17	4187329.....	116	02		324	33
	134	41		118	02	4191280.....	006	23
	142	12	4188138.....	118	25	4192018.....	297	28
	144	09	4189095.....	118	26		304	18
	158B	34	4189858.....	320B	51	4192034.....	254	24
	162	00	4189860.....	112	08		257	13
	166	03	4190127.....	036	07	4192035.....	042	22
	182	04	4190246.....	096A	54		066	10
	185	04	4190253.....	058	10		068A	11
	190	07		080A	29		072B	36
	196	20		154A	14		080A	27
4122424.....	321	02	4190261.....	058	07		096A	64
4127656.....	316	06		064	20		122	39
				068B	27		154A	15
4130686.....	305	06		091	18	4192421.....	148A	00
4134370.....	300	31		154A	10	4193816.....	066	12
4134371.....	300	32		158A	18		135	17
4134372.....	300	33		163	02	4193848.....	108	20
4134373.....	300	34		166	01		124	47
4138938.....	318	04		186	08		126	47
	320A	12		297	14		134	31
4140469.....	320B	72A		304	19		135	11
4140471.....	064	03A					158B	41
4143531.....	300	00A5						
4143607.....	006	30	4190262.....	096A	52		162	05
4150759.....	085	07		108	22	4196261.....	102	24A
4150804.....	278	09		122	12	4198472.....	320B	63
4150805.....	278	11	4190263.....	055	13	4199393.....	118	27
4152609.....	278	10		154A	20	4200176.....	008	35
4153091.....	186	09A		162	06	4200434.....	338B	37
4153095.....	149	02A		320B	59	4200435.....	338A	03
	150	01A	4190264.....	064	17	4200436.....	338A	04
4153108.....	042	21A		080B	32	4200437.....	338A	13
	045	04A		126	46	4200580.....	320B	71
	186	02A		154A	16	4201253.....	050A	02C
4153955.....	281	04		158A	05	4201787.....	344A	41
4153956.....	276	00A6		162	07	4201788.....	344A	66
	277	00A6	4190265.....	108	25	4201986.....	008	37
4154237.....	318	08		135	10	4202103.....	112	21
4154651.....	297	05		257	11	4202112.....	320B	65
	304	10		320A	33	4202312.....	338A	21
4154655.....	304	12	4190266.....	080B	33	4202564.....	283	27
4154656.....	297	26		108	19		324	07
	304	11		257	12	4204135.....	080A	26

PARTS INDEX

PART NO.	PAGE	ITEM	PART NO.	PAGE	ITEM	PART NO.	PAGE	ITEM
4204558.....	206A	07	4250055.....	320A	29		220	05
4204579.....	206A	17	4250261.....	094A	41		228	14
4205110.....	291	02	4251212.....	300	00D	4303099.....	128A	56
	300	00A4		305	09	4304473.....	108	08
4205476.....	008	14	4251752.....	294	00A	4304481.....	296	20
4205614.....	113	12		300	00C	4304539.....	296	22
4205615.....	113	11	4251909.....	304	03	4305137.....	108	16
4206101.....	148A	02	4251960.....	304	05	4305142.....	108	17A
4206288.....	008	34	4252877.....	064	19	4306106.....	058	33
4206989.....	294	10		297	13	4308038.....	097	15
4207036.....	098	10	4254600.....	158A	04	4308657.....	096A	62
	114	13		158B	51	4312102.....	318	26
4207037.....	098	11		162	19	4312517.....	052	03
	114	14	4255530.....	008	36	4313421.....	320A	40
4207038.....	098	12	4255762.....	148A	20	4315207.....	320A	30
	114	15	4257159.....	154A	28	4315323.....	154A	57A
4207240.....	062	46		183	08	4315324.....	154A	57B
4207487.....	290	00E	4257964.....	266	00B	4315607.....	281	06
4207839.....	008	44	4257965.....	266	00C	4316589.....	320A	31
4207845.....	006	21	4257968.....	284	01	4317008.....	094A	03A
4207890.....	006	28	4259220.....	178	15	4317863.....	324	11
4208279.....	008	40		180	06	4317872.....	297	30
4208479.....	130	30		183	07	4318016.....	342A	06
	135	09	4259787.....	058	32	4320218.....	279	01
4208909.....	128A	40	4263764.....	051	06	4322500.....	122	27
4208910.....	124	41	4263766.....	046	13	4322539.....	154A	35
4208913.....	124	35	4264170.....	102	20	4323030.....	096A	59
	126	35	4267673.....	271	17	4323613.....	144	18
4209782.....	066	28	4269537.....	318	16		189	04
	072A	27	4269566.....	279	03		191	07
	094A	21	4269567.....	279	02		247	09
4210485.....	014B	21	4269607.....	062	31	4325519.....	192	00
4213356.....	338A	23	4269797.....	304	08	4326095.....	192	00A
4214603.....	332	02	4269832.....	324	15	4326309.....	124	22A
4215878.....	116	20	4270315.....	113	08	4327293.....	108	17B
4215879.....	118	20	4271000.....	094A	14		122	35B
	116	21	4271001.....	094A	15		126	18B
	118	21	4271787.....	310	02		130	21B
4215880.....	116	22	4271788.....	310	03		132	39
	118	22	4273335.....	192	04		257	21
4216361.....	004	00A	4274593.....	113	07	4327294.....	045	10
4217504.....	318	36	4275174.....	008	47		085	13
	320A	28	4276312.....	300	22		112	24
4217505.....	318	34	4279302.....	283	13		113	01B
	320A	26	4279799.....	338A	24		114	01B
4218064.....	297	01	4282485.....	046	05		114	03B
4218657.....	176	00I	4282486.....	046	14	4327315.....	068A	23
4219513.....	274	00A	4282488.....	097	11	4328032.....	290	00G
	274	01A	4283028.....	188	10	4328034.....	290	02
4219720.....	270	05	4283535.....	046	12	4328035.....	290	03
4219918.....	320B	60	4285109.....	320A	39	4330230.....	324	00
4221265.....	304	06	4286808.....	099	01	4331727.....	320A	18
4221399.....	192	03	4287435.....	254	21	4333461.....	262	01
4223518.....	124	74	4287746.....	008	72	4333835.....	243	04
4223550.....	304	01	4287903.....	196	25	4334076.....	344A	31
4226533.....	008	38	4288445.....	240	02	4334120.....	291	04
4227045.....	108	13		249	08	4334122.....	300	00A6
4234398.....	138	24	4289772.....	297	03	4334138.....	084	10
4240985.....	321	13	4292762.....	008	39	4334363.....	036	15
4241586.....	344A	76	4294508.....	026A	01		296	17
4244172.....	266	06		028	01	4334364.....	116	17
4245115.....	119	00	4294694.....	148A	33		118	17
4246150.....	331	02	4297188.....	155	01		296	18
4246672.....	138	23	4297236.....	297	02	4335757.....	006	26
4247426.....	042	14	4297280.....	148A	15	4336875.....	058	28
4249324.....	024	12	4298763.....	304	00		091	16
	032	10	4299048.....	291	03		154A	52
	320B	62	4299059.....	232	21		158A	17
	336B	16	4299864.....	176	00K	4337125.....	296	21
4249565.....	296	19	4300351.....	190	04	4337833.....	316	24

PARTS INDEX

PART NO.	PAGE	ITEM	PART NO.	PAGE	ITEM	PART NO.	PAGE	ITEM
4337837.....	316	14	4376631.....	045	11	4425139.....	058	15
4338575.....	032	20		064	14	4426981.....	026B	44G
4339413.....	271	16		112	13B	4427429.....	158A	00J
4341413.....	202	13	4376846.....	318	15	4428910.....	158A	00E
4341415.....	202	22		320A	14	4428911.....	158A	00F
4341450.....	204	10	4376895.....	038A	38	4432965.....	237	00
4341788.....	032	00D	4377519.....	026A	26	4434017.....	094A	05
4341877.....	135	14	4377558.....	278	00C	4435575.....	020A	03
	139	07	4377569.....	026A	27	4435584.....	294	15
	142	06	4377820.....	206B	41		300	20
4342290.....	122	33A		210	85	4436271.....	149	01
4342692.....	144	16	4379618.....	109	03		318	17
4342695.....	296	44	4380534.....	243	15	4436534.....	158A	06
4342699.....	296	46	4382554.....	243	14		181	01
4343333.....	032	03	4382883.....	256A	26		185	08
4343336.....	084	08	4386343.....	192	00B		224	04
4343376.....	094A	03B	4386577.....	040A	02J		247	02
4343427.....	094A	03	4386735.....	346A	34	4436535.....	150	00
4343991.....	235	14	4388147.....	342A	08		163	01
	242	05	4391699.....	124	24		324	18
4344526.....	273	04	4392798.....	246	01A4	4436536.....	149	02
4344810.....	276	00A5	4392801.....	246	01G		150	01
	277	00A5	4392805.....	246	01H3	4436736.....	158A	00H
4345278.....	320B	45	4392812.....	246	01H2	4436737.....	158A	00A
4345297.....	270	13	4397170.....	254	22	4437075.....	126	25A
4345741.....	328	04	4400426.....	038A	41	4437833.....	094A	05A
	331	10	4404208.....	014A	08A1	4437836.....	094A	05E
4347433.....	032	22	4404209.....	092	07	4437837.....	094A	05C
4350187.....	254	12B	4405194.....	258	08	4437838.....	002A	02
4350206.....	254	13A	4405814.....	258	09		094A	05B
	256A	43	4405815.....	261	06	4437978.....	144	12
4350207.....	256B	44	4408799.....	346A	58	4438015.....	158A	00G
	257	19A	4409395.....	014A	08A3	4439033.....	291	05
4351101.....	320B	47		015	01-06	4440208.....	040B	15B
4351774.....	142	11		038A	06A3	4441431.....	320A	32
	144	08	4409396.....	014A	08B	4442051.....	324	29
4353477.....	008	45		015	08-12	4442484.....	066	18
4355515.....	064	21		020A	10B	4443443.....	202	33
	072B	32		021	08-12	4443487.....	034B	11
4358031.....	040A	02A1A		038A	06C	4443904.....	042	21
	040A	02A2	4409428.....	290	06	4443907.....	045	04
4359076.....	342A	39	4409447.....	020A	10A1	4445464.....	028	58
4359143.....	320B	44		021	01-06	4446847.....	144	00
4359384.....	158B	39	4410536.....	029	56	4447072.....	235	08
4361302.....	196	05		059	10	4447540.....	179	00B
4361458.....	040A	02H	4411027.....	134	40	4449250.....	068A	24
4361747.....	072A	15	4411128.....	320B	81	4449508.....	342A	89
4362444.....	096A	66	4411682.....	200A	03G	4449509.....	218	07
4362457.....	320B	82	4411829.....	200A	01A31	4449548.....	304	02
4362700.....	196	08		200B	09	4450008.....	236	00
4363399.....	002A	03	4411911.....	066	11	4450779.....	297	31
	096A	66A		068A	15	4452613.....	228	27
4364413.....	126	21	4411931.....	261	07	4452734.....	128A	19A
4365826.....	149	01A	4414857.....	200A	01A16	4453609.....	102	01
	318	17A	4415024.....	232	14	4453706.....	304	04
4367375.....	158B	40	4416793.....	008	46	4453874.....	243	13
4367481.....	206B	54	4418301.....	154A	30	4454269.....	228	03
4369619.....	208	15	4420332.....	342A	51	4454860.....	014A	12
4369653.....	200A	03D	4420333.....	342A	52	4456191.....	020A	04
4369817.....	158B	101	4420334.....	342A	09	4456227.....	206A	21
4371273.....	342A	04	4420335.....	342A	07	4456237.....	202	31
4371318.....	044	00M	4420336.....	346A	26	4456428.....	196	10
4371706.....	228	04	4420526.....	042	20		209	01N
4371825.....	094A	05D		045	05	4456735.....	158A	00D
4372091.....	200A	01A11		186	03	4456778.....	158A	00L
4372200.....	243	03	4420531.....	200A	03C	4458256.....	342A	89
4372523.....	112	14	4420871.....	053	00	4458260.....	342B	89
4372608.....	196	01	4421803.....	040A	00H	4459714.....	346A	56
4375092.....	288	01	4423699.....	216	03	4459928.....	346A	25
	289	01	4424185.....	222	05	4459990.....	342A	10

PARTS INDEX

PART NO.	PAGE	ITEM	PART NO.	PAGE	ITEM	PART NO.	PAGE	ITEM
4460037.....	158B	102	4481331.....	058	34		094A	30A
4460056.....	346A	54	4484593.....	124	13		094A	32A
4460067.....	346A	27	4485892.....	198	06		108	11A
4460771.....	119	08		206A	18		108	12A
4461337.....	015	08	4487511.....	038A	02		122	08A
	021	08	4487682.....	300	25		122	09A
4461338.....	015	09	4488326.....	171	04		122	17A
	021	09	4488400.....	050A	11		124	35A
4461339.....	015	10	4489396.....	066	27		124	41A
	021	10	4504367.....	085	08		124	71A
4461340.....	015	11	4505243.....	064	13		126	30A
	021	11	4506418.....	096A	43DA		126	35A
4461341.....	015	12		096A	54A		126	60A
	021	12		096A	55A		128A	30A
4461342.....	014A	08C		096B	72A		128A	38A
	020A	10C		096B	73A		128A	40A
	038A	06D		108	15A		128A	44A
4461343.....	015	01		119	01A		128A	60A
	021	01		138	01A		135	06A
4461344.....	015	02		271	11A		138	05A
	021	02		318	11A		140	05A
4461345.....	015	03		318	28A		140	06A
	021	03		318	30A		142	03A
4461346.....	015	04		320A	19A		142	04A
	021	04		320A	38A		144	03A
4461347.....	015	05		320A	39A		144	04A
	021	05		320B	41A		145	01A
4461348.....	015	06		320B	42A		145	02A
	021	06		320B	71A		271	28A
4464075.....	158A	13		320B	83		320B	43A
4464273.....	202	15		320B	85A		320B	63A
4464305.....	202	14	4506424.....	062	42A		320B	65A
4464309.....	202	18		064	04A		324	05A
4464394.....	206B	51		064	26		324	06A
4464401.....	206A	29		090	18A		332	02A
4464697.....	002A	10		091	08A	4510167.....	318	21
	052	00B		091	10A	4510169.....	102	13
4465051.....	090	12		096A	56A		104	04
4465189.....	090	13		097	13A		296	41
4465377.....	142	05		102	08A	4513526.....	276	00A3
4465472.....	346A	55		102	17A		277	00A3
4465723.....	026A	44B		102	18A	4514699.....	055	12
4466269.....	002A	09		103	13A		066	08
	052	00C		105	00A		066	32
4466383.....	045	100		109	07A		068A	10
4466815.....	202	20		109	12A		072A	24
4468540.....	324	17		112	02A	4514700.....	072B	39
4469059.....	254	12A		119	02A	4600795.....	142	13
4470169.....	045	12		283	13A	4600797.....	142	14
	066	13		320A	09A	4600798.....	142	15
4471211.....	052	00F		320A	11A	4600799.....	142	16
4474476.....	208	08K	4506429.....	096A	68A	4601587.....	338A	01
4474482.....	208	08M		103	09A	4602034.....	216	00
4475230.....	260	02		103	10A	4602624.....	006	09
4475232.....	257	19B		113	07A	4607054.....	204	09
4475235.....	254	13B		113	08A	4607546.....	232	23
4475236.....	260	03		320A	07A		243	09
4475237.....	260	04	4508805.....	098	04	4607646.....	206A	25
4475242.....	260	05		112	05		214	06
4475243.....	260	06		113	06	4607775.....	214	12
4475244.....	260	07		114	08	4607776.....	214	13
4475245.....	260	08		116	07	4609018.....	336B	15
4475346.....	254	12A1		118	07	4609122.....	091	14
4476561.....	028	57D		296	13	4609135.....	126	14
	040A	02G		296	37	4609479.....	202	28
4477077.....	145	06	4509122.....	085	04		212	01
4477185.....	052	00H	4509180.....	090	11A	4609630.....	140	02
4479444.....	294	32		091	13A	4610571.....	266	09
4479926.....	280	03		094A	26A	4610640.....	246	01D
4481305.....	336A	06B		094A	27A	4610641.....	246	01E

PARTS INDEX

PART NO.	PAGE	ITEM	PART NO.	PAGE	ITEM	PART NO.	PAGE	ITEM
4611526.....	158A	00K	4642023.....	218	03	4653698.....	210	83
4612763.....	002B	52	4642264.....	128A	58	4653895.....	073	03
	259	09	4642575.....	228	16	4653906.....	235	07
4618075.....	036	04	4643112.....	336B	14	4654039.....	148A	08
4618099.....	036	03	4644056.....	090	20B	4654287.....	342A	48
4618116.....	036	05	4644285.....	046	09	4654745.....	002A	01
4618409.....	166	00	4645082.....	010	00A		094A	100
4618719.....	261	04B	4645227.....	072A	06	4654749.....	020B	24
4618721.....	261	04	4646046.....	297	20	4654872.....	066	00A
4620787.....	320B	64	4646047.....	304	14	4654945.....	210	86
4621470.....	320B	72	4646133.....	338A	25	4654979.....	018A	22B
4622454.....	154B	71	4646226.....	219	07	4654980.....	018A	22C
4623896.....	320B	80	4647195.....	020B	17	4654984.....	050A	07
4624738.....	178	00B		026A	16	4655018.....	050A	08
4624974.....	108	05		032	00E	4655588.....	324	28
4626289.....	020B	18	4648087.....	140	08	4655770.....	091	15
4626882.....	059	05	4648394.....	066	23	4655793.....	064	12
4627531.....	278	01		072A	26	4655968.....	062	44
4629717.....	096A	43	4648439.....	026A	18	4656227.....	243	08
4629744.....	320A	00	4649317.....	142	00	4656278.....	247	01
4629782.....	142	10	4649377.....	236	03	4656300.....	235	05
	144	07		241	05	4657240.....	066	00B
4630331.....	094A	12	4649401.....	066	25	4657654.....	191	02
4630525.....	002A	04		072B	29	4657778.....	346B	123
	096A	43A	4649422.....	020A	11E	4657942.....	044	00K
4630532.....	217	04		064	02B	4658052.....	002A	13
4631103.....	228	02	4650142.....	342B	102		072A	06A
4631358.....	290	00H	4650482.....	124	64	4658053.....	072A	06B
4631382.....	268	03	4650571.....	206A	26	4658091.....	206A	33
4631616.....	114	01A	4650572.....	003	01	4658095.....	206A	34
4631815.....	217	03		206A	27		206B	55
4631921.....	032	01B	4650573.....	206A	31	4658110.....	204	23
4632325.....	254	14	4651278.....	224	01		206A	14
4633971.....	042	05	4651295.....	224	00		208	14
4634370.....	126	10	4651531.....	048	00A		209	01D
4634371.....	126	11	4651534.....	030	15B	4658574.....	325	00
4636735.....	280	04		336A	06B	4658672.....	321	12
4636765.....	228	07		336A	09B	4658786.....	331	00
4636820.....	114	03A		336A	09C	4658818.....	189	00
4636821.....	116	11		336B	10B	4658819.....	247	04
4636859.....	118	11		336B	10C	4658821.....	182	00
4637175.....	109	10		336B	10D		185	00
4637328.....	228	01	4651537.....	232	12	4658927.....	344A	44
4637328.....	097	10	4651551.....	294	33	4659092.....	182	03
4637470.....	294	40	4651552.....	294	34		185	03
4637471.....	294	41	4651654.....	198	07	4659117.....	032	01B
4637521.....	099	05	4651742.....	158B	53		032	02B
4637645.....	034B	09	4651806.....	113	01A	4659592.....	198	11
4637646.....	034B	10	4651807.....	113	00		200B	05
4637797.....	290	00A	4651809.....	113	03	4659593.....	198	12
4637798.....	290	00B	4651868.....	330	00A	4659594.....	198	13
4637799.....	290	00C	4651909.....	320A	35	4659595.....	198	14
4637800.....	290	00F	4651943.....	044	00J		200B	06
4637841.....	096A	70	4651944.....	151	04	4659744.....	301	38
4638275.....	087	07	4652472.....	330	00B	4660025.....	206A	30
4638604.....	158A	20	4653156.....	232	20	4660468.....	090	20C
4639102.....	091	04	4653189.....	072A	00C	4660475.....	185	06
4639112.....	020B	15	4653190.....	068A	03G	4660717.....	246	01A2
	026A	15		072A	00D	4660720.....	246	01A5
4639136.....	158A	00I	4653191.....	068A	03B	4660732.....	246	01H5A1
4639172.....	296	29		072A	00E	4660783.....	018A	24B
4639233.....	296	25	4653192.....	068A	03C	4660784.....	018A	24C
4639234.....	296	45		072A	00F	4660839.....	318	29
4639668.....	032	00A1A	4653193.....	068A	03F	4660873.....	085	03
4639749.....	273	03		072A	00G	4661248.....	290	00F
4639753.....	273	01	4653194.....	068A	03A3	4662026.....	050A	10
4640204.....	273	02		072A	00A3		050A	15
4640410.....	158A	16	4653195.....	072A	00A2		050A	18
4640745.....	040A	00F	4653213.....	062	01B		050B	20
4641263.....	064	11	4653309.....	014A	03B		050B	25

PARTS INDEX

PART NO.	PAGE	ITEM	PART NO.	PAGE	ITEM	PART NO.	PAGE	ITEM
4662223.....	206A	24	4666385.....	206A	09	4700231.....	042	13
4662224.....	202	34	4667075.....	066	31	4700232.....	042	04
4662226.....	206A	35	4667389.....	320A	17	4700462.....	026B	44H
4662227.....	202	03	4667806.....	109	04	4700645.....	096A	71
	206A	37	4667811.....	336B	10D	4700646.....	098	00
4662230.....	202	06	4667868.....	154A	51	4700647.....	098	01
4662231.....	202	07	4669084.....	026A	00A1	4700790.....	112	13A
4662232.....	202	08		026A	44A1	4700792.....	112	15
4662233.....	202	09	4669486.....	134	18	4700793.....	112	16
4662242.....	202	02	4669722.....	058	02	4700794.....	113	02
4662243.....	206A	23	4670618.....	090	00	4700795.....	114	00
4662244.....	206A	01E	4671400.....	085	06	4700796.....	114	02
4662245.....	202	10	4671593.....	148A	39C	4700798.....	114	10
4662246.....	206A	36	4671802.....	241	11	4700799.....	114	11
4662250.....	206A	11	4672098.....	050A	12	4701196.....	109	11
4662251.....	206A	22	4673485.....	148A	31	4701322.....	102	21
4662252.....	200A	01A23	4673598.....	214	10	4701323.....	102	12
	208	13	4673627.....	214	18	4701876.....	103	04
4662356.....	208	08I	4674191.....	148A	37	4702220.....	046	03
4662357.....	208	08J	4676385.....	002A	07	4702221.....	046	08
4662358.....	208	08E		072A	00A	4702551.....	014A	01
4662360.....	208	08B	4677300.....	020A	11B	4702958.....	048	00B
4662361.....	208	08G	4677467.....	020A	11C	4702959.....	048	00C
4662362.....	208	08F	4678903.....	132	07	4702960.....	048	00D
4662364.....	208	08R	4679165.....	072A	00	4702961.....	048	01C
4662366.....	208	08H	4679166.....	068A	12	4702962.....	048	01D
4662368.....	196	21		072A	21	4702963.....	048	01E
	208	08P	4679167.....	068A	09	4702991.....	249	04E
	214	17	4679169.....	072A	13	4703121.....	034A	00B
4662448.....	154A	50	4679170.....	072A	14	4703122.....	034A	00C
4662560.....	206A	01B	4679240.....	068A	14A	4703124.....	034A	00E
4662718.....	208	02	4679241.....	068A	14B	4703198.....	034A	01B
4662721.....	209	01J	4680435.....	066	06A	4703199.....	034A	01C
4662722.....	209	01G	4680516.....	158B	48	4703200.....	034A	01D
4662724.....	209	01B	4681233.....	148B	56	4703201.....	034A	01E
4662725.....	209	01H	4681751.....	068A	21B	4703262.....	034A	04B
4662726.....	209	01M	4681878.....	069	08	4703263.....	034A	04C
4662727.....	209	01F	4682058.....	020B	21		034A	05C
4662728.....	209	01E	4682787.....	324	14	4703264.....	034A	04D
4662735.....	198	19	4683285.....	072A	00B		034A	05D
4662741.....	202	17	4683847.....	206A	01A	4703265.....	034A	05B
4662744.....	210	90	4683856.....	206A	01	4703330.....	162	03
4662747.....	198	18	4684382.....	064	16	4703336.....	034A	03B
4662751.....	204	13	4685086.....	214	14	4703337.....	034A	03C
4662755.....	202	01	4685090.....	214	19	4703338.....	034A	03D
	204	02	4685091.....	208	20	4703339.....	034A	03E
4662758.....	196	16	4685180.....	196	30	4703392.....	046	11
	206B	56	4689355.....	068A	04	4703711.....	026A	00E
	210	89	4689585.....	225	03	4703723.....	026A	00C
4662759.....	206B	52		226	03	4703755.....	028	07B
4662763.....	204	14	4689862.....	068A	17	4703774.....	030	15B
4662770.....	204	15	4690092.....	068A	18	4704912.....	336A	09C
4662867.....	206A	01D	4690289.....	026A	00F	4704915.....	336A	09B
4662868.....	206A	32	4690841.....	040A	00G	4704917.....	336A	10B
4662869.....	206A	01F	4692542.....	155	06	4704918.....	336B	10C
4662871.....	206A	01C		170	04	4704924.....	261	00
4664335.....	032	01C		224	06		262	
4664343.....	040A	01B	4692607.....	254	27	4704925.....	254	04
4664900.....	050B	21	4696390.....	128A	23	4705608.....	220	02
4665490.....	200A	01A24	4696413.....	332	01	4705785.....	228	11
4665500.....	200A	01A04	4697482.....	094A	40	4705786.....	228	13
4665501.....	200A	01A05	4697745.....	050A	05	4705919.....	159	02
4665503.....	200A	01A19	4697752.....	050A	04	4706566.....	200A	01A07
4665689.....	204	16	4697753.....	050A	03		209	01Q
4666052.....	246	01H1	4697755.....	050A	06	4706775.....	254	17
4666054.....	246	01H6	4698745.....	004	00B	4706817.....	249	04B
4666056.....	246	01A7	4698938.....	307	00	4706871.....	316	02
4666059.....	246	01H5B	4698939.....	307	01	4707468.....	158A	10
4666087.....	246	01A6	4699615.....	081	11	4708031.....	066	30
4666369.....	206B	53	4700006.....	006	04	4708351.....	202	11

PARTS INDEX

PART NO.	PAGE	ITEM	PART NO.	PAGE	ITEM	PART NO.	PAGE	ITEM
4708387.....	200A	01A09	4714161.....	072A	20		026B	44C
	208	080	4714180.....	072A	18		026B	44G
4708451.....	155	02	4714235.....	072B	35		040A	00F
4708459.....	220	00	4714259.....	072A	19		040A	00G
4708537.....	158B	36	4714346.....	048	23		148A	40C
4708913.....	148A	39C	4714376.....	234	00		179	00B
	178	00B	4714557.....	324	10	4730791.....	028	07D
	254	27	4714592.....	066	01A	4730792.....	028	07E
4709228.....	259	02	4714596.....	066	01B	5012361.....	004	00
	260		4714710.....	045	01	5012516.....	032	00A1
4709399.....	090	10B	4715792.....	132	12	6026430.....	285	03
4709478.....	139	00	4715962.....	336A	01B	6026431.....	285	05
4709479.....	139	01	4716973.....	228	09	6027592.....	241	00
4709480.....	139	02	4717201.....	045	02	6027593.....	241	04
4709481.....	139	03	4717473.....	026B	44E	6027603.....	249	04A
4709482.....	140	09	4717624.....	254	23	6027660.....	229	00
4709483.....	142	01		257	05	6027661.....	229	01
4709485.....	144	13	4717735.....	148A	40C	6028300.....	010	00
4709793.....	259	12	4717736.....	026B	44C	6028301.....	010	01
4710159.....	257	19	4717738.....	026B	44D	7048431.....	280	01A
4710160.....	254	12	4717798.....	020A	01B	7048716.....	296	03
4710161.....	254	13	4717799.....	020A	01C	7048718.....	296	06
4710255.....	066	03A	4718061.....	026A	00G	7048719.....	296	07
4710256.....	066	03B	4718276.....	124	03	7048720.....	296	08
4710257.....	066	02A	4718566.....	014A	08D	7048721.....	296	09
4710258.....	066	02B	4718567.....	014A	08E	7048931.....	014A	07
4710438.....	128A	61	4718792.....	020A	07B	7054991.....	285	02
4710439.....	126	62	4718793.....	014A	03C	7054992.....	285	04
4711050.....	113	13		020A	07C	7056226.....	291	
4712899.....	126	18A	4718871.....	336A	03C	7056982.....	130	01
4713138.....	144	01	4719003.....	076	05	7057117.....	249	04G
4713139.....	144	14	4720297.....	090	01	7057118.....	249	04H
4713140.....	145	07	4720315.....	014A	10C	7057119.....	249	00
4713141.....	145	08	4720342.....	090	03	7057278.....	028	07
4713333.....	109	13	4720567.....	162	16	7057339.....	018A	13
4713373.....	229	06	4720747.....	316	03	7057403.....	155	03
4713474.....	122	25	4720748.....	316	05	7057539.....	241	01
4713476.....	096A	60	4720750.....	316	10	7057594.....	249	01
4713477.....	122	32	4720751.....	316	17	7057988.....	259	00
4713480.....	124	07	4720752.....	316	20	7058099.....	073	05
4713481.....	126	08	4720798.....	124	05	7058363.....	264	01
4713482.....	124	09	4720846.....	024	20B	7058364.....	264	02
4713483.....	124	15	4721199.....	318	06	7058365.....	264	17
4713484.....	126	16	4721454.....	024	18B	7058382.....	264	00
4713485.....	128A	17	4721706.....	090	10A	7058384.....	233	00
4713487.....	128A	20	4721807.....	020A	10D	7058385.....	233	10
4713490.....	134	05	4721808.....	020A	10E	7058387.....	162	13
4713492.....	132	08	4722251.....	114	04	7058388.....	162	14
4713493.....	132	09	4722645.....	055	11	7058389.....	235	04
4713494.....	132	10	4722649.....	210	80	7058390.....	235	03
4713496.....	132	13	4722684.....	210	82	7058400.....	264	13
4713497.....	132	14	4722991.....	014A	10D	7058402.....	264	05
4713499.....	134	17	4723058.....	014A	06B	7058406.....	254	07
4713500.....	130	19	4723202.....	330	00C	7060496.....	321	09
4713501.....	130	20	4723247.....	068A	22	8033923.....	062	33
4713502.....	130	21A	4723756.....	318	00	8039014.....	008	15
4713503.....	130	22	4724371.....	085	10	8039138.....	006	27
4713504.....	130	23	4724376.....	135	02	8050176.....	306	00
4713506.....	130	25	4724388.....	138	11	8050178.....	306	01
4713507.....	130	26	4724519.....	320A	23	8053499.....	094A	18
4713508.....	138	13	4725431.....	066	04A	8061383.....	285	00
4713509.....	138	16	4725432.....	066	05A	8061384.....	285	01
4713510.....	138	17	4725433.....	066	04B	8061456.....	271	20
4713511.....	138	18		066	05B	8099799.....	222	01
4713617.....	096A	61	4725689.....	271	43	8099800.....	222	00
4713810.....	128A	26	4726496.....	055	09	8100446.....	006	20
4713857.....	048	01B	4730755.....	189	03	8100447.....	294	04
4713922.....	064	04	4730756.....	026A	00D	8100576.....	264	06
4714039.....	014A	05B		026A	00G	8100633.....	094A	02
4714151.....	072A	12		026A	44B	8100798.....	288	00

PARTS INDEX

PART NO.	PAGE	ITEM	PART NO.	PAGE	ITEM	PART NO.	PAGE	ITEM
8100798.....	289	00	9307430.....	249	04	A590114.....	099	07
8101043.....	032	05	9314072.....	122	41		151	09
8101399.....	091	01	9316292.....	122	44		314	17
8103785.....	218	02	9316551.....	122	41		328	17
8104059.....	094A	04	9323254.....	314	03	A590120.....	090	14
8104772.....	219	03		321			318	35
8105307.....	064	09	94-0602.....	085	01		320A	27
8106188.....	321	11	94-1702.....	066	26	A590142.....	316	25
8108103.....	018A	03		072A	28	A590903.....	321	15
8108104.....	018A	04		094A	22	A590905.....	062	06
8110106.....	148A	13	94-1703.....	085	00	A590908.....	020B	33
8111226.....	030	07	94-2011.....	276	00A7		188	02
8111246.....	042	10		277	00A7		259	05
81117845.....	098	06	94-2022.....	280	11	A590910.....	038A	32
81117866.....	116	00		297	18		081	18
	118	00		304	23		270	07
81117867.....	116	01	94-2023.....	118	28		318	25
	118	01		297	19		321	06
81117900.....	112	00	94-2024.....	062	43	A590912.....	010	04
81117901.....	112	01	94-2816.....	048	01F		024	11
81117994.....	124	00	9701925.....	331	03		032	19
8118038.....	109	00	9727633.....	112	25		036	19
8118045.....	087	03	9727822.....	112	20		081	08
8118175.....	032	00B	9746541.....	028	57A1		104	09
8118209.....	018A	11		038A	06A1		112	11
8118287.....	249	04F	9755978.....	287	00	A590914.....	018B	44
8118496.....	034A	01A	9764887.....	004	00D		099	08
8118520.....	048	02	9765357.....	064	05		314	16
8118521.....	048	03	9766630.....	321	01		328	16
8118523.....	034A	02	9767591.....	109	01		328	26
8118566.....	018A	25	9767680.....	020B	27	A590916.....	284	02
8118665.....	090	06	9768265.....	068A	08		286	03
8118678.....	124	01		072A	22	A810040.....	097	06
8118679.....	124	02	9771063.....	098	07	A810060.....	094A	06
8118813.....	108	00	9771095.....	134	00	A810080.....	281	05
8119061.....	217	00	9771366.....	026A	22	A810100.....	097	01
8119300.....	254	19	9772475.....	030	08	A810160.....	062	19
8119301.....	241	08	9773182.....	320A	08	A810220.....	094A	07
8119329.....	167	01	9773186.....	320A	01	A811060.....	102	02
8119330.....	167	02	A590106.....	020B	28		103	01
8119409.....	228	00		310	06	A811075.....	103	05
8119897.....	228	20	A590108.....	020B	34	A811085.....	081	16
8120052.....	099	04		026A	19	A811105.....	081	12
8120617.....	073	06		029	55	A852122.....	096A	49
8120757.....	241	10		038A	10		119	06
8120758.....	018A	31		040A	05		122	06
8121359.....	138	03		059	09		126	28
8121829.....	072A	09		080B	40		128A	28
8123087.....	020A	01		176	00E	A852123.....	096A	50
8123712.....	176	00C		188	03		128A	29
8124524.....	014A	04		259	04		140	04
8125006.....	320B	50	A590110.....	028	33		324	12
8126604.....	170	02		045	08	A852132.....	122	08
9134110.....	318	18		064	24	A852133.....	094A	30
9165600.....	276	00A4		068A	05		122	09
	277	00A4		069	06		126	30
9206398.....	305			072A	02		128A	30
9241577.....	138	04		081	02		140	05
9244297.....	276	00		084	15		145	01
	277	00		091	06		271	28
9250476.....	280	00		124	53		324	06
9250477.....	280	01		148A	49	A852134.....	108	11
9250478.....	280			151	07	A852144.....	108	15
9251219.....	290	00		318	38		119	01
9260580.....	290		A590112.....	032	16	A852222.....	122	22
9297563.....	266	15		081	09		128A	33
	270			112	23	A852223.....	142	02
9301098.....	083	00		148A	05		144	02
9301113.....	082	00		276	06		320A	13
9304520.....	032	00		277	06	A852233.....	142	03

PARTS INDEX

PART NO.	PAGE	ITEM	PART NO.	PAGE	ITEM	PART NO.	PAGE	ITEM
A852233.	144	03		135	04	J260816.	064	10
A852234.	122	17		145	00		073	04
A852244.	320A	19	A885003.	094A	32		076	06
A852322.	119	05		128A	44		155	05
	122	18	A885004.	096A	43D		158A	03
	124	34		096B	73		158B	50
	126	34	A885006.	062	42		162	02
	128A	34		102	08		162	10
A852323.	091	12		103	13		178	08
	135	00	D99055.	338A	14		321	03
	139	06						
	283	26	D99056.	338A	15	J260820.	324	02
	324	08	J020820.	215	04		026A	28
A852332.	094A	27	J217083.	026A	03		064	06
	135	06		028	03		080A	21
				320A	03		128A	59
A852333.	091	13	J219167.	243	05		148A	18
	094A	26		243	16		235	13
	126	60	J222008.	220	09		242	04
	128A	60		228	18		261	08
	138	05		228	22		264	08
	140	06		229	07	J260825.	151	01
	142	04	J222010.	139	11	J260830.	148A	22
	144	04		154A	44		165	05
	145	02		216	10	J260835.	261	03
	320B	43		222	12	J260845.	072A	16
	324	05		248	01	J260850.	038A	39
A852334.	090	11		249	04D	J260855.	122	45
A852343.	318	30		249	04J	J271000.	096A	44
A852344.	096A	55	J222012.	259	07	J271016.	179	09
	096B	72		014B	19		310	11
	138	01		020B	13	J271020.	059	08
A852366.	096A	56		036	20		090	16
A852422.	119	04		042	12		135	15
	128A	37		055	05		139	08
A852423.	135	01		216	02		142	07
	320A	15	J222014.	018B	45		144	17
	332	00		018B	59		148A	38
A852433.	128A	38		040B	13		158A	14
A852434.	108	12		042	27		158A	19
A852522.	128A	39		310	08		162	09
A852544.	271	11	J222016.	026A	23		162	17
	320A	41		090	09		163	03
A853144.	318	28		216	04		166	02
	320A	38		266	13		176	04
A853166.	090	18		284	03		178	07
	091	08		286	05		202	12
	102	17	J222020.	328	25		266	07
	109	07		006	25	J271025.	006	10
	112	02		048	07		014B	14
	119	02		294	13		018B	41
	320A	09	J250008.	200A	01A06		032	23
A853186.	103	09		214	15		038A	16
	320A	07		215	03		040B	16
A853244.	320B	85	J250010.	214	11		042	23
A853266.	102	18	J250012.	218	05		045	13
A853344.	318	11	J251008.	214	16		055	14
A853364.	320A	11	J260616.	032	00C		058	12
A853366.	091	10		032	06		064	23
	097	13		076	14		066	14
A853368.	105	00		080B	37		066	35
	103	10		148A	09		068A	16
A853386.	096A	68		148A	16		072B	33
A853388.	320B	42		148A	45		072B	37
A853444.	102	06		232	04		080B	35
A885000.	096A	43C	J260620.	154A	37		094A	09
A885002.								
	097	03		165	04		096A	46
	102	07		243	10		096A	67
	122	21		254	15		108	21
	122	46	J260625.	257	00		122	04
	128A	43	J260814.	165	03		124	48

PARTS INDEX

PART NO.	PAGE	ITEM	PART NO.	PAGE	ITEM	PART NO.	PAGE	ITEM
J271025.	126	48		296	47		285	09
	130	32	J271220.	048	11		329	03
	134	02	J271225.	011	05	J281235.	020A	02
	134	32		018B	62		026A	12
	135	12		056	05		028	12
	138	21		112	27		030	11
	140	01		138	02		032	07
	148A	41	J271230.	179	10		038A	18
	154A	23		014A	13		069	02
	158A	09		018A	28		072A	04
	165	08		030	16		116	16
	176	01		038A	17		118	16
	178	14		040A	09		178	10
	204	04		048	10	J281240.	285	07
	211	01		064	01		285	06
	242	00		066	21		287	01
	254	25		090	04	J281245.	014B	16
	257	15		098	08	J281250.	285	08
	259	13		124	50	J460308.	171	02
	297	15		130	03	J460310.	158A	08
	304	20		148A	14	J460325.	228	10
	320A	21		184	02	J460410.	158B	32
	321	08		219	04	J460510.	154A	53
	324	03		321	10	J460514.	174	07
	328	19		329	01	J460520.	151	05
J271030.	018B	56	J271235.	336B	17	J460614.	174	02
	029	42		006	69	J460616.	158A	25
	046	02		018A	27		158B	29
	051	02		028	51		167	03
	052	01		030	10		232	03
	058	13		036	09		232	11
	062	36		040A	10		232	19
	076	11		058	14		254	05
	080A	20		068A	02		254	08
	094A	10		069	01		254	20
	158A	02		124	49	J460620.	158A	07
	180	03		217	01		170	01
	183	06		314	09		171	03
	241	02	J271245.	018B	60		190	05
	242	03		036	12		234	01
	249	05	J271260.	320B	52		236	01
	310	10	J271270.	036	08		241	09
	318	33		108	02	J460625.	250	00
	320A	24	J271275.	102	11		155	12
J271035.	026A	11		116	18		158A	11
	032	14		118	18		162	01
	128A	54	J271285.	113	14	J460630.	228	12
	216	06		296	23		264	15
	225	04	J271290.	036	16	J460820.	158B	28
	226	04		320A	36		170	03
	229	02	J271295.	116	23	J650614.	232	05
	249	02		118	23		232	13
J271040.	058	26	J281025.	014B	25	J680412.	028	57E
	122	42		148B	51		040A	02I
	154A	34	J281030.	018B	40	J680616.	155	04
J271045.	066	24		091	02		233	02
	270	09	J281035.	020B	23		233	08
J271050.	085	11		219	08		233	12
	222	09		254	01		233	16
	297	22		311	01		264	03
	304	15	J281060.	020B	25		264	10
J271055.	072B	30	J281225.	034B	12	J680820.	235	12
J271070.	109	06	J281230.	011	04	J75481.	268	08
J271085.	320A	02		014B	15		270	04
J271090.	109	05		020A	08		300	17
J271095.	138	20		034B	07		305	04
J271200.	098	13		040A	08		316	27
	103	02		073	01	J75482.	318	01
	114	16		090	21		297	07
	271	21		271	22		304	16

PARTS INDEX

PART NO.	PAGE	ITEM	PART NO.	PAGE	ITEM	PART NO.	PAGE	ITEM
J780510.....	062	05	J901425.....	040B	12	M341045.....	081	01
J780612.....	320B	68	J901430.....	310	07	M341236.....	090	02
J780616.....	094A	08	J901435.....	008	17		102	15
J780625.....	076	09		099	06		104	06
J780650.....	318	07		314	15	M341240.....	102	03
J780812.....	176	00D	J901440.....	042	28		103	06
J780816.....	316	07		328	24		271	36
J780820.....	220	08	J901445.....	018B	58		283	05
	228	21	J901450.....	314	18		296	16
J780835.....	318	20		328	15		301	46
J780880.....	259	03	J901640.....	266	12	M341430.....	278	14
J780885.....	080B	39	J901645.....	286	04	M341445.....	098	03
J781020.....	321	05	J901650.....	059	04		112	06
J781030.....	064	08	J912045.....	006	24		113	05
	112	18	J912050.....	294	12		114	07
	248	00	J912060.....	276	02		116	06
	249	04I		277	02		118	06
J781035.....	068A	06	J912455.....	331	05	M341450.....	296	14
	081	17	J921050.....	056	01	M341636.....	316	16
	139	10	J921230.....	032	08	M341650.....	097	02
	222	11		320A	05		296	40
J781040.....	124	52	J921235.....	036	18	M430308.....	321	14
	216	07	J921250.....	216	01	M430610.....	310	05
J781045.....	069	04	J921255.....	042	11	M492564.....	006	51
	072A	01	J921265.....	032	09		294	00B
J781065.....	216	08	J921440.....	018B	42		300	00F
J781080.....	069	05	J921450.....	018B	43	M500605.....	192	02
J781235.....	081	13		055	00		243	11
J833011.....	009	00	J921650.....	090	08	M520010.....	056	02
	272	00	J922065.....	048	06	M660022.....	042	16
J833015.....	009	01	J922204.....	217	05	M660027.....	042	07
	272	01	J931602.....	042	02	XB00000884.....	196	04
J833018.....	009	03	J931865.....	275	03	XB00000885.....	196	06
J833306.....	279	04	J931890.....	092	08	XB00000886.....	196	07
J833310.....	279	00	J932002.....	087	06	XB00000890.....	196	22
J850412.....	200A	03E	J932006.....	087	08	XB00000891.....	196	24
J900625.....	192	01	J932200.....	282	01	XB00000892.....	196	26
J900800.....	188	01		288	02	XB00000893.....	196	27
J900820.....	148A	30		289	02	XB00000894.....	196	28
J900830.....	235	15	J932202.....	084	09	XB00000895.....	196	29
	242	06		275	05	XB00000896.....	206B	57
J900835.....	020B	32	J932211.....	042	15	XB00000897.....	196	33
J901000.....	091	05	J932270.....	084	05	XB00000899.....	198	04
J901004.....	045	06	J932275.....	328	05	XB00000900.....	198	05
J901010.....	045	07	J932709.....	266	03	XB00000901.....	200B	07
J901013.....	259	06	J932713.....	042	06	XB00000902.....	198	17
J901016.....	084	14	J933604.....	328	01	XB00000905.....	202	04
	154A	42	J950008.....	228	17	XB00000906.....	202	05
	270	08	J950010.....	026A	02	XB00000907.....	202	16
J901025.....	028	57A2		028	02	XB00000908.....	202	19
	038A	06A2		038A	31	XB00000909.....	202	21
J901035.....	318	24		094A	03C	XB00000910.....	202	23
J901220.....	316	13		148A	48	XB00000911.....	202	24
J901230.....	014A	08A2		151	06	XB00000914.....	202	27
	020A	10A3		320A	04	XB00000915.....	202	30
	020A	11A2	J950012.....	014B	18	XB00000916.....	202	32
	024	10		020B	12	XB00000918.....	204	05
	276	05		112	09	XB00000919.....	204	06
	277	05		218	06	XB00000920.....	204	08
J901235.....	010	02		220	03	XB00000922.....	204	12
	024	09	J950014.....	151	08	XB00000923.....	200A	01A29
	032	18	J951020.....	294	16	XB00000924.....	204	19
J901240.....	081	06		300	21	XB00000930.....	206A	03
J901250.....	042	29	J951036.....	328	03	XB00000931.....	206A	04
	081	07	J952010.....	249	04C	XB00000933.....	206A	06
J901255.....	036	06	J953033.....	316	04	XB00000934.....	206A	39
	104	08	M340816.....	243	02	XB00000935.....	206A	08
J901260.....	112	22	M341020.....	280	05		209	01C
J901265.....	036	14	M341025.....	280	09	XB00000938.....	206A	12
J901270.....	112	10	M341036.....	097	07	XB00000939.....	206A	13

PARTS INDEX

PART NO.	PAGE	ITEM	PART NO.	PAGE	ITEM	PART NO.	PAGE	ITEM
XB00000940.....	206A	15	XB00001056.....	256A	15	XB00009494.....	078	00G
XB00000941.....	206A	16	XB00001057.....	256A	16	XB00009495.....	078	00H
XB00000943.....	206A	40	XB00001058.....	256A	17	XB00009496.....	078	00I
XB00000947.....	208	03	XB00001059.....	256A	18	XB00009498.....	078	00K
XB00000948.....	208	04	XB00001060.....	256A	19	XB00009500.....	078	00M
XB00000949.....	208	05	XB00001061.....	256A	20	XB00009501.....	078	00N
XB00000950.....	208	06	XB00001062.....	256A	21	XB00009502.....	078	00O
XB00000951.....	208	07	XB00001063.....	256A	22	XB00010760.....	078	00A
XB00000954.....	208	08D	XB00001064.....	256A	23	XB00010828.....	204	20
XB00000956.....	208	08C	XB00001065.....	256A	25	XB00011870.....	078	00E
XB00000958.....	208	08L	XB00001068.....	256A	29	XB00012879.....	204	24
XB00000959.....	208	08N	XB00001069.....	256A	30	XB00013903.....	200A	03
XB00000960.....	208	08Q	XB00001070.....	256A	31	XB00013904.....	200A	03A
XB00000961.....	208	09	XB00001071.....	256A	32	XB00013905.....	200A	03B
XB00000962.....	208	10	XB00001072.....	256A	33	XB00017942.....	256A	11
XB00000963.....	208	11	XB00001073.....	256A	34	XV00000107.....	339	00
XB00000964.....	208	12	XB00001076.....	256A	37	XV00000109.....	339	00A
XB00000965.....	208	16	XB00001077.....	256A	38	XV00000130.....	090	17
XB00000966.....	208	19	XB00001078.....	256A	39	XV00000205.....	020A	11F
XB00000967.....	209	01	XB00001079.....	256A	40	XV00000212.....	014A	08F
XB00000968.....	209	01A	XB00001445.....	204	21		020A	10F
XB00000970.....	209	01K	XB00001446.....	204	22	XV00000213.....	014A	06C
XB00000971.....	209	01L	XB00001559.....	050A	14		020A	10G
XB00000972.....	209	01O	XB00001560.....	050A	17		020A	11D
XB00000973.....	209	01P	XB00001561.....	050A	19	XV00000216.....	026B	44F
XB00000979.....	200A	03F	XB00001562.....	050A	19A	XV00000711.....	329	00B
XB00000980.....	200A	03H	XB00001563.....	050B	23	XV00000812.....	028	57B
XB00000981.....	200A	01A01	XB00001564.....	050B	24		040A	02D
XB00000982.....	200A	01A02	XB00001601.....	260	00	XV00000813.....	028	57C
XB00000983.....	200A	01A03	XB00001602.....	260	01		040A	02E
XB00000984.....	200A	01A08	XB00001603.....	260	09	XV00000814.....	040A	00E
XB00000985.....	200A	01A10	XB00001604.....	050A	01B	XV00001472.....	320B	86
XB00000986.....	200A	01A12	XB00001605.....	050A	01C	XV00001595.....	318	31
XB00000987.....	200A	01A13	XB00001606.....	050A	01A	XV00001658.....	018B	55C
XB00000988.....	200A	01A14	XB00001607.....	050A	02A	XV00001722.....	008	61
XB00000989.....	200A	01A15	XB00001608.....	050A	02D	XV00001723.....	008	62
XB00000990.....	200A	01A17	XB00001609.....	050A	09B	XV00002424.....	058	03
XB00000991.....	200A	01A18	XB00001610.....	050A	09C	XV00002511.....	058	04
XB00000992.....	200A	01A20	XB00001611.....	050A	09D	XV00002678.....	028	06B
XB00000993.....	200A	01A21	XB00001612.....	050A	09E	XV00003077.....	080A	13A
XB00000994.....	200A	01A22	XB00001613.....	050A	09A	XV00003227.....	066	06B
XB00000995.....	200B	04	XB00001614.....	050A	16	XV00003757.....	104	03
XB00000996.....	200A	01A25	XB00001615.....	050A	16A	XV00004027.....	080A	12A
XB00000997.....	200A	01A26	XB00001616.....	050A	16B	XV00005260.....	020A	11E
XB00000999.....	200A	01A28	XB00001617.....	050A	16C		064	02B
XB00001000.....	200A	01A30	XB00001618.....	050A	19B	XV00005267.....	040A	01B
XB00001001.....	200B	08	XB00001619.....	050A	19C	XV00005270.....	014A	03B
XB00001003.....	210	81	XB00001620.....	050A	19D		014A	05B
XB00001006.....	212	00	XB00001621.....	050A	19E		018A	19B
XB00001031.....	262	02	XB00001622.....	050A	19F		024	18B
XB00001032.....	262	03	XB00001623.....	050A	19G		336A	07B
XB00001033.....	262	04	XB00001624.....	050A	19H	XV00005278.....	024	20B
XB00001034.....	262	05	XB00001625.....	050A	19I		038A	46F
XB00001035.....	262	06	XB00001626.....	050A	19J		038A	46G
XB00001036.....	262	07	XB00001627.....	050B	19K		038B	46H
XB00001037.....	262	08	XB00001687.....	050B	26		038B	46I
XB00001038.....	262	09	XB00001823.....	318	00A		171	04
XB00001042.....	256A	01	XB00002565.....	196	34	XV00005339.....	026A	00E
XB00001043.....	256A	02	XB00002590.....	202	25		034A	04B
XB00001044.....	256A	03	XB00002591.....	202	26		034A	04C
XB00001045.....	256A	04	XB00005489.....	214	00		034A	05B
XB00001046.....	256A	05	XB00005490.....	214	01		034A	05C
XB00001047.....	256A	06	XB00005491.....	214	02	YA00000261.....	142	08
XB00001048.....	256A	07	XB00005492.....	214	03		144	05
XB00001049.....	256A	08	XB00005493.....	214	04	YA00000355.....	338B	35
XB00001050.....	256A	09	XB00005494.....	214	07	YA00000663.....	224	03
XB00001051.....	256A	10	XB00005495.....	214	08	YA00000793.....	158B	42
XB00001053.....	256A	12	XB00005496.....	214	09	YA00000829.....	336A	03B
XB00001054.....	256A	13	XB00005497.....	214	20	YA00001012.....	018A	17B
XB00001055.....	256A	14	XB00009493.....	078	00F	YA00001013.....	018A	16B

PARTS INDEX

PART NO.	PAGE	ITEM	PART NO.	PAGE	ITEM	PART NO.	PAGE	ITEM
YA00001076.....	155	00	YA00005845.....	148A	44	YA00015003.....	040A	02B
YA00001079.....	336A	00B	YA00006354.....	320B	84	YA00015005.....	040A	02C
YA00001080.....	336A	02B	YA00006390.....	080A	14A	YA00015008.....	040A	00B
YA00001152.....	336A	00A	YA00006821.....	178	13	YA00015009.....	040A	00C
YA00001153.....	336A	01A		178	19	YA00015010.....	040A	00D
YA00001154.....	336A	02A	YA00006876.....	002B	51	YA00015796.....	346A	69
YA00001155.....	336A	03A		044	00A	YA00016095.....	170	00
YA00001159.....	336A	08	YA00006959.....	124	12A	YA00016301.....	038B	47B
YA00001200.....	336A	09A	YA00007671.....	052	00E	YA00016526.....	154A	59
YA00001323.....	020A	07D	YA00007846.....	176	00H	YA00016565.....	320B	67
YA00001346.....	158A	00B		178	06	YA00017596.....	054	04
YA00001496.....	198	08		179	06	YA00018505.....	148A	39B
YA00001498.....	198	10	YA00008231.....	240	08	YA00018507.....	148A	40B
YA00001499.....	200A	02	YA00008476.....	190	03	YA00018510.....	144	11
YA00001501.....	200A	03J	YA00008477.....	190	08	YA00018571.....	028	06B
YA00001617.....	122	35A	YA00008478.....	080B	100D	YA00018659.....	148A	34
YA00001666.....	044	000	YA00008594.....	190	00B	YA00018660.....	148A	35
YA00001667.....	044	00P	YA00008595.....	190	00A	YA00018864.....	346A	60
YA00001668.....	044	00L	YA00008596.....	190	01	YA00019097.....	028	05B
YA00001705.....	054	01	YA00008672.....	090	20D	YA00019277.....	009	02
YA00001706.....	054	02	YA00008897.....	254	26	YA00019331.....	052	00D
YA00002134.....	232	24	YA00008915.....	246	01A3	YA00019431.....	018A	19B
YA00002151.....	198	09	YA00008916.....	246	01B	YA00019614.....	068B	28
YA00002305.....	256B	101	YA00008917.....	246	01C	YA00020940.....	055	04
YA00002392.....	243	00	YA00008925.....	246	01A1	YA00021524.....	214	21
	246	01	YA00008927.....	246	01F	YA00021571.....	209	01I
YA00002405.....	006	71	YA00008929.....	246	01H4	YA00021572.....	204	07
YA00002408.....	240	04	YA00008931.....	246	01J	YA00021830.....	062	47
YA00002415.....	240	05	YA00008932.....	246	01K	YA00022308.....	002A	12
YA00002416.....	240	06	YA00008933.....	246	01A		264	12
YA00002417.....	240	07	YA00008934.....	246	01H	YA00023033.....	165	07
YA00002478.....	281	03	YA00008935.....	246	01H5	YA00023034.....	154A	55
YA00002479.....	006	53	YA00008936.....	246	01H5A	YA00023056.....	259	15
YA00002513.....	006	70	YA00008937.....	246	01I	YA00023057.....	259	16
YA00002522.....	006	54	YA00009329.....	068A	20A	YA00023176.....	018B	52B
YA00002528.....	006	55	YA00009330.....	068A	20B	YA00023246.....	018A	24D
YA00002530.....	006	56	YA00009331.....	068A	21A	YA00023247.....	018A	00B
YA00002531.....	006	57	YA00009436.....	054	03	YA00023248.....	018B	50B
YA00002651.....	006	58	YA00009482.....	052	00G		018B	51B
YA00002663.....	006	68B	YA00009972.....	032	02B	YA00023274.....	018B	48
YA00002748.....	336A	07B	YA00010003.....	038A	45	YA00023275.....	018B	49
YA00002887.....	134	11	YA00010304.....	044	00H	YA00023276.....	018B	50A
YA00002973.....	002A	08	YA00010305.....	044	00I	YA00023277.....	018B	51A
	068A	03A	YA00010370.....	044	00D	YA00023475.....	018B	53B
YA00003014.....	233	01	YA00010371.....	044	00E	YA00023554.....	336B	11A
	235	10	YA00010372.....	044	00F	YA00023555.....	069	00A
YA00003026.....	040A	04	YA00010377.....	206A	28	YA00023557.....	020A	11A1
YA00003052.....	333	00	YA00010777.....	342A	75	YA00024575.....	124	71
YA00003098.....	333	03	YA00010829.....	346A	35	YA00024756.....	229	04
YA00003325.....	286	00	YA00011088.....	320B	69B	YA00024757.....	229	05
YA00003369.....	158B	44	YA00011515.....	044	00Q	YA00024966.....	048	05
YA00003391.....	018B	55A		044	00R		050A	
YA00003621.....	038A	34A	YA00011574.....	229	10	YA00025174.....	220	01
	218	00A	YA00011728.....	318	27	YA00025371.....	080A	17
YA00003622.....	038A	34B	YA00011942.....	154A	39	YA00025467.....	080A	10B
	218	00B	YA00011943.....	068A	26	YA00025468.....	080A	10C
YA00003873.....	330	00D	YA00012696.....	171	00	YA00025469.....	080A	10D
YA00003944.....	158B	45	YA00012724.....	064	18	YA00025473.....	080A	15B
YA00004443.....	004	00C	YA00012858.....	064	03	YA00025474.....	080A	15C
YA00004570.....	189	05	YA00012859.....	338A	26	YA00025475.....	080A	15D
YA00004801.....	018B	55B	YA00012945.....	109	09	YA00025476.....	080A	15E
YA00004871.....	050A	01	YA00013390.....	344B	110	YA00025477.....	080A	15F
YA00004877.....	050A	13	YA00013459.....	068A	03J	YA00025480.....	080A	16B
YA00004879.....	050A	09	YA00013460.....	068A	03I	YA00025723.....	138	00
YA00005129.....	281		YA00013462.....	068A	03A2	YA00026069.....	154A	61
YA00005147.....	208	01	YA00013463.....	068A	03H	YA00026710.....	038A	46C
YA00005148.....	208	18	YA00013900.....	068A	03E		040A	01C
YA00005155.....	210	91	YA00014545.....	344B	111	YA00026718.....	038A	46B
YA00005628.....	038A	46D	YA00014647.....	068A	03	YA00026804.....	159	00C
YA00005829.....	090	07	YA00014699.....	154A	05	YA00026806.....	159	00A

PARTS INDEX

PART NO.	PAGE	ITEM	PART NO.	PAGE	ITEM	PART NO.	PAGE	ITEM
YA00026807.....	159	00B	YA00036490.....	058	17	YA00046861.....	169	00
YA00026937.....	034A	00D	YA00036491.....	058	18	YA00047033.....	174	05
YA00026979.....	076	01B	YA00036639.....	080B	47	YA00047054.....	002A	14
YA00026980.....	076	01C	YA00036769.....	214			080B	100A
YA00026981.....	076	01D	YA00036802.....	346A	38	YA00047129.....	200A	01-08
YA00026983.....	076	01E	YA00037262.....	086	00	YA00047134.....	026A	00B
YA00026987.....	346A	02	YA00037395.....	046	00	YA00047268.....	200A	03I
YA00027583.....	208	21	YA00037396.....	046	07	YA00047450.....	243	07
YA00027838.....	014A	10B	YA00037475.....	080B	100F	YA00047504.....	154A	64
YA00028484.....	080A	07	YA00037476.....	080B	100E	YA00047505.....	154A	65
YA00028528.....	080B	45	YA00037477.....	080B	100C	YA00047946.....	278	05
YA00028559.....	344A	43	YA00037478.....	054	04B	YA00048010.....	254	03
YA00029016.....	064	00A	YA00037479.....	054	04A	YA00048160.....	278	18
YA00029403.....	148A	44A	YA00037944.....	076	01F	YA00048249.....	154A	58
YA00029682.....	325	01	YA00038326.....	336A	10A	YA00048572.....	064	00
YA00030327.....	318	23	YA00038390.....	050A	02B	YA00048614.....	154A	66
YA00030338.....	278	15	YA00038486.....	020B	36	YA00048615.....	154A	67
YA00030499.....	040A	01A	YA00038495.....	318	22	YA00048616.....	154A	68
YA00030796.....	151	03	YA00038598.....	344A	20	YA00049011.....	078	03
	310	04	YA00038624.....	058	21	YA00049091.....	078	00B
YA00030883.....	232	00	YA00038625.....	058	22	YA00049096.....	078	00
YA00030884.....	232	02	YA00038697.....	058	30	YA00049334.....	064	07
YA00030886.....	232	01	YA00039135.....	040B	15A	YA00049494.....	310	00
YA00030888.....	232	15	YA00039149.....	344B	106	YA00049709.....	076	13A
YA00030889.....	232	07	YA00039163.....	032	15	YA00049710.....	076	13B
YA00030890.....	232	10	YA00039317.....	058	35	YA00050769.....	042	00
YA00030892.....	232	09	YA00039426.....	044	00C		044	00
YA00030893.....	232	08		044	00G	YA00051856.....	344B	125
YA00030895.....	232	18	YA00039836.....	058	16	YA00052182.....	336A	07A
YA00030897.....	228	25	YA00039924.....	211	02	YA00052257.....	090	20A
YA00030898.....	228	26	YA00040413.....	346A	79	YA00052438.....	176	00F
YA00030999.....	336A	06A	YA00040414.....	346A	61	YA00052715.....	080B	100
YA00031006.....	158B	49	YA00040415.....	342A	50	YA00052887.....	186	04
YA00031089.....	342A	23	YA00040416.....	342B	99	YA00052949.....	081	04
YA00031215.....	040A	02F	YA00040417.....	342B	118	YA00053211.....	172	00
YA00031531.....	042	26	YA00041086.....	052	00	YA00054032.....	002A	11
YA00031675.....	328	14	YA00041595.....	344A	19		256A	24
YA00031829.....	159	00	YA00041596.....	344B	117	YA00054840.....	278	00B
YA00032022.....	336B	13	YA00042254.....	254	00	YA00054843.....	278	17
YA00032683.....	002A	12		256A		YA00055642.....	238	00
	264	12	YA00042370.....	256B	100	YA00055643.....	239	02
YA00033376.....	328	11	YA00042778.....	206A	01-39	YA00055687.....	273	00
YA00033377.....	328	07	YA00043256.....	078	01B	YA00056408.....	186	05
YA00033486.....	002A	06	YA00043326.....	058	20	YA00056409.....	338B	39
	044	00CA	YA00043378.....	196	17	YA00056410.....	186	06
	044	00GA	YA00044049.....	308	00	YA00057006.....	062	15
YA00033523.....	076	02	YA00044068.....	064	15	YA00057118.....	186	02
YA00033524.....	076	03	YA00044233.....	196	02	YA00057120.....	186	09
YA00033859.....	080A	01	YA00044323.....	309	00	YA00057172.....	158A	00C
YA00033860.....	080A	02	YA00044331.....	054	00	YA00057339.....	038A	34
YA00033861.....	080A	03	YA00044369.....	154A	62		218	00
YA00033862.....	080A	04	YA00044508.....	206A	05	YA00057597.....	064	07D
YA00033863.....	080A	05	YA00044509.....	206A	10	YA00057809.....	178	02
YA00034074.....	024	20A	YA00044660.....	346B	122		179	02
YA00034086.....	055	08	YA00044811.....	187	00	YA00057886.....	158A	00
YA00034355.....	080B	44	YA00044864.....	336A	04	YA00058185.....	064	07A
YA00034375.....	029	53	YA00045626.....	256A	42	YA00058186.....	064	07B
YA00034376.....	029	54	YA00045784.....	257	22	YA00058187.....	064	07C
YA00034414.....	344A	29	YA00045836.....	239	00	YA00058188.....	064	07E
YA00034478.....	080A	10E	YA00045882.....	080A	11	YA00058283.....	002A	05
YA00034479.....	080A	10F	YA00045982.....	243	01		045	100A
YA00034480.....	080A	16C	YA00046132.....	044	00N	YA00058284.....	002B	14
YA00034481.....	080A	16D	YA00046236.....	099	03		080B	100A
YA00035415.....	196	03	YA00046252.....	044	00B	YA00058952.....	151	02
YA00035435.....	050A	02	YA00046491.....	078	00J		180	00
YA00036143.....	346A	24	YA00046492.....	078	00L	YA00059552.....	196	23
YA00036144.....	344B	108	YA00046493.....	078	00P	YA00059553.....	196	18
	346A	108	YA00046690.....	186	01	YA00060221.....	183	04
YA00036336.....	080A	06	YA00046807.....	204	11	YA00061290.....	215	00
YA00036426.....	080B	100B	YA00046808.....	200A	01A27	YA00062004.....	064	07F

PARTS INDEX

PART NO.	PAGE	ITEM	PART NO.	PAGE	ITEM	PART NO.	PAGE	ITEM
YA00062444.....	215	05	YA40003149.....	072A	03	YA40021031.....	024	18A
YA00063645.....	186	00	YA40003216.....	328	10	YA40021032.....	011	00
YA00063687.....	208	08	YA40003232.....	296	04	YA40021033.....	038A	37
YA00063727.....	002A	12	YA40004445.....	176	00A	YA40021133.....	018A	02
	264	12	YA40004953.....	062	01	YA40021147.....	080A	24
YA00064284.....	062	15A	YA40005263.....	094A	00	YA40021489.....	055	10
YA00065734.....	167	04	YA40005330.....	097	05	YA40022224.....	266	00
YA00065750.....	076	08	YA40005331.....	102	00	YA40022226.....	318	19
YA00066968.....	081	00	YA40005334.....	103	07	YA40022410.....	058	01
YA00067186.....	181	00	YA40005376.....	062	48	YA40022788.....	056	00
YA00067690.....	346B	134	YA40006333.....	068A	19	YA40022799.....	296	05
YA00068872.....	154A	60	YA40007210.....	040A	00A	YA40022800.....	296	10
YA00070166.....	180	01	YA40007733.....	320B	49	YA40023429.....	051	00
YA00070167.....	180	04	YA40007734.....	324	01	YA40023864.....	336B	12
YA00070243.....	178	04	YA40007804.....	320B	69A	YA40024772.....	058	00
YA00070858.....	179	04	YA40008700.....	097	00	YA40025305.....	042	24
YA00071060.....	062	14	YA40009363.....	235	09	YA40025347.....	042	25
YA00071061.....	215	02	YA40009403.....	171	01	YA40025467.....	032	13
YA00071181.....	215	01	YA40009784.....	030	01	YA40025469.....	048	00
	154B	72	YA40010306.....	068A	00	YA40025835.....	066	20
YA00071576.....	174	10	YA40011064.....	040A	02A	YA40026130.....	030	04
YA00071671.....	172	01	YA40011908.....	148A	03	YA40027195.....	064	02A
YA00071733.....	154A	03	YA40011909.....	148A	43	YA40027687.....	030	13
YA00072055.....	178	03	YA40013109.....	014A	02	YA40029017.....	266	00A
YA00072144.....	183	05	YA40013155.....	011	02	YA40029692.....	229	09
YA00072377.....	076	100	YA40013220.....	040A	02A1	YA40030346.....	018B	53A
YA00072413.....	183	01	YA40013611.....	030	17	YA40031586.....	036	00
YA00072751.....	154A	57	YA40013999.....	048	01A	YA40031729.....	036	01
YA00072928.....	163	00	YA40014003.....	032	02A	YA40031749.....	036	11
YA00073016.....	338B	40	YA40014656.....	018B	52A	YA40033865.....	048	09
YA00073017.....	338B	41	YA40014727.....	165	00	YA40033866.....	104	00
YA00074266.....	344A	17	YA40014728.....	165	01	YA40033867.....	103	00
YA00074267.....	344B	135	YA40014753.....	018A	23	YA40033993.....	056	04
YA00074370.....	208	08A	YA40014754.....	018A	20	YA40034507.....	036	10
YA00074981.....	151	00	YA40014755.....	018A	21	YA40034509.....	036	13
YA00075756.....	076	08B	YA40014756.....	018A	24A	YA40034727.....	277	04
YA00075757.....	076	08C	YA40014759.....	030	14	YA40034728.....	276	04
YA00076271.....	344A	72	YA40014761.....	018A	22A	YA40034833.....	112	26
YA00076272.....	344A	73	YA40014762.....	018B	32	YA40037799.....	240	00
YA00076292.....	072A	06C	YA40014763.....	018A	00A	YA40037824.....	311	00
YA00076293.....	072A	06D	YA40014764.....	018A	30	YA40038189.....	036	02
YA00076295.....	072A	06E	YA40014765.....	018A	12	YA40039227.....	034A	00A
YA00076790.....	316	01	YA40014766.....	018A	18	YA40039228.....	178	00A
YA00077226.....	026B	59	YA40014767.....	018B	47	YA40039229.....	178	16
YA00077323.....	316	09	YA40014768.....	018A	19A	YA40039232.....	179	01
YA00078149.....	344A	77	YA40014774.....	028	50	YA40041278.....	184	00
YA00079029.....	078	00C	YA40014882.....	018A	06	YA40042201.....	184	01
YA00081112.....	080A	28	YA40014899.....	038A	46A	YA40043863.....	014A	05A
YA00081125.....	080B	34	YA40014900.....	038A	08	YA40043962.....	174	01
YA00085214.....	062	23	YA40014901.....	038A	06A	YA40043963.....	158A	24
YA00088983.....	342A	37	YA40015637.....	076	01A	YA40043964.....	174	06
YA00089414.....	080A	00	YA40017661.....	018A	01	YA40046624.....	030	02
YA40000694.....	018A	17A	YA40017743.....	090	05	YA40046769.....	310	01
YA40000695.....	018A	16A	YA40017978.....	014A	10A	YA40048456.....	178	01
YA40000756.....	018B	38	YA40017979.....	014A	06A	YA40048458.....	180	02
YA40000773.....	014B	24	YA40018029.....	318	32	YA40048459.....	180	05
YA40000841.....	336A	05	YA40018155.....	026A	08	YA40048460.....	179	00A
YA40000879.....	336B	11	YA40018156.....	028	45	YA40048672.....	183	03
YA40000948.....	314	14	YA40018157.....	026B	47	YA40048688.....	183	00
YA40001779.....	314	08	YA40018158.....	028	48	YA40048755.....	087	02
YA40001805.....	006	68	YA40018159.....	028	09	YA40048760.....	011	01
YA40001839.....	320B	57	YA40018525.....	264	09	YA40050553.....	316	00
YA40002172.....	286	01	YA40018538.....	014A	00	YA40050645.....	330	00
YA40002453.....	103	03	YA40018802.....	069	00	YA40051132.....	026A	44A
YA40002463.....	328	00	YA40018958.....	024	19	YA40052312.....	102	05
YA40002676.....	154A	54	YA40018959.....	024	16	YA40054139.....	032	01A
YA40002687.....	154A	33	YA40018960.....	024	17	YA40055901.....	148A	40A
YA40002913.....	176	00B	YA40018993.....	018A	10	YA40055902.....	148A	39A
YA40002947.....	274	00	YA40020300.....	030	06	YA40055993.....	030	15A
YA40002948.....	274	01	YA40020706.....	080A	19	YA40056922.....	076	04

PARTS INDEX

PART NO.	PAGE	ITEM	PART NO.	PAGE	ITEM	PART NO.	PAGE	ITEM
YA60000816.	336A	00	YA60073134.	329	02		122	46A
YA60000817.	336A	01	YA60074025.	026A	44		124	34A
YA60000818.	336A	02	YA60074648.	314	00		126	28A
YA60000819.	336A	03		316			126	34A
YA60000824.	336A	09	YA60083674.	076	00		128A	28A
YA60000853.	032	00A		078			128A	29A
YA60001523.	300	00A-F	YA60085046.	002B	15		128A	33A
YA60008701.	320B	69		078	100		128A	34A
YA60008867.	314	04	YA60086127.	030	03		128A	37A
	324		YA60086128.	026A	00		128A	39A
YA60013027.	038B	47	YA60088086.	194			128A	43A
YA60015999.	040A	02	YB00001597.	268	05		128A	56A
YA60016752.	040A	00	YB00001846.	268	02		135	00A
YA60017216.	014A	08	YB00002485.	268	06		135	01A
YA60017375.	024	18	YB00005093.	081	15		135	04A
YA60018524.	059	00	YB40000185.	220	11		139	06A
	062		YB60000024.	321	04		140	04A
YA60018799.	314	06	YB60000029.	223	00		142	02A
	328		YB60000033.	223	00		144	02A
YA60020057.	080A	10	YB60000055.	266	02		145	00A
YA60020058.	080A	15		268			150	00A
YA60020059.	080A	16	YB60000197.	221	00		163	01A
YA60021688.	336A	06	YB60000202.	221	00		186	05A
YA60023775.	014A	06	YB60000715.	128A	66		283	26A
YA60024443.	194	04	YB60000925.	266	02		283	27A
YA60024580.	076	01		268			318	15A
YA60025844.	040A	01	YB60000926.	082	00		318	16A
YA60027216.	158A	27	YB60000927.	083	00		318	26A
	159		YB60001117.	266	11		320A	13A
YA60028038.	314	05		269	00		320A	14A
	325		YB60001191.	266	11		320A	15A
YA60028833.	314	02		269	00		324	07A
	320A		YB60001292.	128A	66		324	08A
YA60029240.	314	01	YB60002199.	282	00		324	12A
	318		YB60002229.	282	00		324	18A
YA60029442.	024	20	YD00001335.	038A	46F		332	00A
YA60030156.	020A	00	YD00002293.	038B	46I	Z958407.	338B	33
YA60032248.	020A	11	YD00002354.	038B	46H	Z965946.	102	14
YA60032249.	020A	07	YD00003834.	329	00C		104	05
YA60032976.	028	05	YD00004266.	038A	46G	Z966993.	271	35
YA60032993.	032	02	YD00005118.	038A	46E		283	03
YA60034932.	028	57	YK60000525.	168	01		296	15
YA60036123.	092	00	Z414322.	316	26		301	47
YA60036471.	040B	15	Z429135.	006	05	Z970860.	099	03A
YA60036583.	038A	06	Z429597.	006	59		102	06A
YA60036584.	038A	46	Z431578.	275	06	Z971489.	112	19
YA60037424.	020A	10	Z442687.	316	12	Z985096.	104	02
YA60037435.	336A	10	Z447483.	094A	23	Z985706.	338A	11
YA60039699.	064	02	Z449490.	010	03	Z985710.	338A	28
YA60043809.	078	01	Z449558.	062	34	Z986910.	112	17
YA60046396.	138	04		094A	19	Z989848.	338A	16
YA60049335.	336A	07	Z484827.	270	01	Z989850.	338A	17
YA60051746.	275	00	Z492067.	316	11	Z989858.	338A	05
	276		Z936010.	338A	20	Z989859.	338A	06
YA60051747.	275	01	Z954493.	138	00A	Z989860.	338A	07
	277		Z955046.	280	08	Z989861.	338A	08
YA60052563.	278	00	Z957366.	091	12A	Z991334.	228	05
YA60052564.	275	02		096A	43CA	Z998720.	008	42
	278			096A	49A			
YA60053736.	266	17		096A	50A			
	271			097	03A			
YA60054561.	102	26		102	07A			
YA60055740.	167	00		102	26A			
YA60055960.	176	00		119	04A			
YA60058458.	178	00		119	05A			
YA60060392.	078	00D		119	06A			
YA60064655.	173	00		122	06A			
YA60069522.	032	01		122	18A			
YA60073072.	028	06		122	21A			
YA60073133.	329	00		122	22A			

 **Hitachi Construction Machinery Co., Ltd.**
URL:<http://www.hitachi-c-m.com>



Recycle This book is printed on recycled paper.
再生紙 本書は再生紙を使用しています。

PRINTED IN JAPAN (G) 2022.02